



Dirección General de Formación Profesional
y Enseñanzas de Régimen Especial

CONSEJERÍA DE EDUCACIÓN
E INVESTIGACIÓN

Comunidad de Madrid

INFORME FINAL

2022-2023

ESCUELA DE ARTE

FRANCISCO ALCÁNTARA.

CERÁMICA

ÍNDICE

1. Informe del Equipo Directivo.
2. Informe final del Consejo Escolar.
3. Actas de la Comisión de Coordinación Pedagógica.
4. Informe final del Departamento de Arte y Tecnología.
5. Informe final del Departamento de Proyectos y Realización.
6. Informe final del Departamento de Desarrollo y Promoción Artística.
7. Informe final del Departamento de Innovación educativa e internacionalización.
8. Informe del TIC.
9. Informe ComDigEdu.
10. Informes de los Coordinadores de Ciclo.
11. Informes de los Tutores de Grupo.
12. Informes de Tutores de Prácticas en empresa.
13. Resultado de la evaluación de junio.
14. Resultados pruebas de acceso.
15. Memoria económica actividades complementarias y reformas.
16. Informes finales de los Módulos del Departamento Arte y Tecnología. Se adjuntan en archivo:
ANEXO I 2223 IF MÓDULOS DPTO ARTE Y TECNOLOGÍA
17. Informes didácticos de los Módulos del Departamento Proyectos y realización.
Se adjuntan en archivo:

INFORME FINAL

EQUIPO DIRECTIVO

2022-2023 INFORME FINAL EQUIPO DIRECTIVO

10 DE JULIO DE 2023

INFORME EQUIPO DIRECTIVO

EQUIPO DIRECTIVO

ESCUELA DE ARTE FRANCISCO ALCÁNTARA. CERÁMICA

Contenido

1. Objetivos de la Escuela de Arte Francisco Alcántara. Cerámica.....	4
1.1. Mejorar la calidad de la enseñanza y funcionamiento de los medios tecnológicos/ digitales.....	4
1.2. Optimizar los recursos en cuanto al personal docente y no docente.....	4
1.3. Incrementar la visibilidad y promoción de la Escuela. Medios digitales.....	4
1.4. Evaluar funcionamiento del Departamento Internacionalización e Innovación Educativa (i+i).....	4
1.5. Analizar la organización de los Departamentos.....	4
1.6. Coordinar y agilizar reuniones de los Departamentos didácticos.....	4
1.7. Evaluación de la gestión realizada en la formación durante el curso con los diferentes escenarios relativos al COVID19.....	¡Error! Marcador no definido.
1.8. Mejorar las instalaciones mediante cesión de espacios para afrontar el futuro próximo.....	4
1.1 Mejorar la calidad de la enseñanza y funcionamiento de los medios tecnológicos/ digitales.....	4
1.2 Optimizar los recursos en cuanto al personal docente y no docente.....	8
1.3 Incrementar la promoción y visibilidad de la Escuela.....	11
Página web de la escuela.....	13
1.4 Evaluar el funcionamiento del Departamento de Innovación Educativa e internacionalización (i+i).....	13
1.5 Analizar la organización de los Departamentos.....	16
1.6 Agilizar las reuniones de los Departamentos didácticos y de Comisión de ciclos.....	16
1.7 Evaluación y reflexión de la gestión realizada en la formación con los diferentes escenarios COVID19..	¡Error! Marcador no definido.
1.8. Mejorar las instalaciones mediante la ampliación de espacios para afrontar el futuro próximo.....	19
2. Ejercer la innovación educativa y dirección pedagógica.....	21
2.1. Promover la acción tutorial.....	21
2.2. Comisiones de ciclo.....	21

2.3. Mejorar las programaciones didácticas/plantillas.....	21
2.4. Fomentar la investigación e innovación pedagógica fomentada por el DECRETO 120/2017, de 3 de octubre, del Consejo de Gobierno, por el que se regula la formación permanente, la dedicación y la innovación del personal docente no universitario de la Comunidad de Madrid.....	21
2.5. Coordinaciones con otros Centros.....	21
2.6. Actividades extraescolares.....	21
2.7. Prácticas y convenios con empresas: realización del módulo de FCT.....	21
3. Programación y dinamización de los Departamentos.....	34
3.1. Departamento didáctico de Arte y Tecnología (DPTO. AT).....	34
3.2. Departamento didáctico de Proyectos y realización (DPTO. PR).....	34
3.3. Departamento de Desarrollo y Promoción Artística (DPTO. DPA).....	34
3.4. Departamento de Innovación educativa e internacionalización (DPTO. I+I).....	34
4. Programación y dinamización de los órganos de gobierno docente del centro. Impulso de la participación de la comunidad educativa. Coordinación en la elaboración de documentos y planificación del centro.....	41
4.1. Claustro.....	41
4.2. Consejo Escolar.....	¡Error! Marcador no definido.
5. Participación de los órganos de gobierno y coordinación en la elaboración de documentos y planificación del centro.	44
5.1. CCP Comisión de Coordinación Pedagógica.	44
5.1.1. Actualización de plantillas para programaciones didácticas e informes finales.....	44
5.1.2. Definición de los aspectos didácticos de planificación del curso.....	44
5.1.3. COVID19. Elaboración de horarios y aspectos didácticos / planificación del curso Enseñanza en remoto.....	44
5.1.4. Proyecto Educativo del Centro.....	44
5.1.5. Procedimientos de evaluación.....	44
5.1.6. Análisis de resultados de la evaluación por asignaturas y cursos.....	44
5.1.7. Reestructuración de los Departamentos.....	44

2022/2023 INFORME DEL EQUIPO DIRECTIVO

6.	Iniciativas que favorezcan la convivencia en el centro.....	52
6.1.	Actuaciones del plan de convivencia adaptadas al nuevo DECRETO de convivencia (32/2019 de 9 de abril)	52
6.2.	Elaboración de documentos relativos a los derechos de autor	52
7.	Iniciativas para realizar colaboraciones con instituciones, organizaciones y empresas relacionadas con la cerámica.....	53
7.1.	Colaborar con diseñadores y arquitectos.	53
7.2.	Colaborar con instituciones relacionadas con el arte el diseño y la artesanía.	53
7.3.	Formar alumnos del Master de Profesorado. Prácticas Universitarias.	53
8.	Iniciativas relacionadas con la difusión de la Escuela.....	57
8.1.	Premios y concursos.	57
8.2.	Página web.	¡Error! Marcador no definido.
8.3.	Redes sociales.	¡Error! Marcador no definido.
9.	Equipamiento e infraestructuras del centro	61
9.1.	Mejorar las instalaciones e infraestructura.	61
9.2.	Actualizar la maquinaria, herramientas y recursos didácticos.	61
9.3.	Conexión a Internet.	61
9.4.	Coordinar la integración curricular de las nuevas tecnologías	61
10.	Formación del profesorado.....	65
10.1.	Potenciar la realización de grupos de trabajo y seminarios.	65
10.2.	Fomentar la formación individual y en remoto.	65
10.3.	Promover las becas Erasmus+.	65

1. Objetivos de la Escuela de Arte Francisco Alcántara. Cerámica.

- 1.1. Mejorar la calidad de la enseñanza y funcionamiento de los medios tecnológicos/ digitales
- 1.2. Optimizar los recursos en cuanto al personal docente y no docente.
- 1.3. Incrementar la visibilidad y promoción de la Escuela. Medios digitales.
- 1.4. Evaluar funcionamiento del Departamento Internacionalización e Innovación Educativa (i+i).
- 1.5. Analizar la organización de los Departamentos.
- 1.6. Agilizar las reuniones de los Departamentos didácticos y no didácticos además de las Comisiones de ciclos.
- 1.7. Conseguir una transformación metodológica y digital avanzando en las competencias digitales en el ámbito educativo y en la integración de las tecnologías en los procesos de enseñanza y aprendizaje. **CompDigEdu**
- 1.8. Mejorar las instalaciones mediante la ampliación de espacios para afrontar el futuro próximo. Imposibilidad de acoger en nuestro Centro la subida de **ratio pretendida por la administración de 15 a 25 alumnos.**

1.1 Mejorar la calidad de la enseñanza y funcionamiento de los medios tecnológicos/ digitales

LOGROS ALCANZADOS	DIFICULTADES PRESENTADAS	PROPUESTAS DE MEJORA	RESPONSABLES
<p>El informe del TIC incluye los objetivos generales y del curso alcanzados, el apoyo a las actividades didácticas mediante el funcionamiento de nuevos medios tecnológicos y digitales. La adquisición de hardware y software y las reparaciones y mantenimiento llevados a cabo durante el curso, así como una Previsión para el inicio del curso 2023-2024</p>	<p>El responsable TIC dispone de tiempo limitado para dedicar a resolver incidencias en un parque cada vez más extenso de equipos informáticos y maquinaria digital.</p> <p>Crecimiento exponencial del uso de medios informáticos y nuevas tecnologías.</p> <p>Atender a profesores o colaborar en su formación.</p> <p>Coordinación con la empresa externa de informática.</p> <p>En este curso se ha iniciado el Plan de Digitalización del Centro y el TIC está</p>	<p>Reconocer como lectivas las horas de dedicación del coordinador TIC.</p> <p>Se describen en el informe todos los aspectos y necesidades que se pueden mejorar en una previsión pormenorizada para el curso 2023-24. Se pretenden incorporar en la PGA del próximo curso.</p>	<p>Responsable TIC</p>

2022/2023 INFORME DEL EQUIPO DIRECTIVO

	en el Equipo CompDigEdu con lo que supone la asistencia a reuniones, formación y materialización de las propuestas para el proceso de digitalización.		
Actualización y mejora del centro educativo al uso de medios informáticos y nuevas tecnologías.	Gran número de incidencias técnicas y reparaciones en: equipos de aula, alumnos y secretaría.	Reconocer como horas lectivas las horas de dedicación del coordinador TIC. Reforzar los cometidos de la empresa externa de informática.	Responsable TIC
Asesoramiento y colaboración con la empresa externa informática.	La respuesta al problema técnico no siempre es inmediata. En este curso se ha aumentado la necesidad de este apoyo externo.	Aumento de horas de trabajo de la empresa informática.	Director Responsable TIC Hedan System (Empresa informática)
Adquisiciones de multitud de equipos y programas informáticos.	Falta financiación para compra de licencias Adobe Photoshop e Illustrator, elevado coste económico.	Valoración de propuestas de aplicaciones alternativas gratuitas. Se incluye en el informe las necesidades previstas para el próximo curso.	Responsable TIC Hedan System (Empresa informática)
Aumento de la capacidad de la fibra óptica de 100 MB para una mejor conexión a Internet .	Gestiones con la DAT y Madrid Digital extremadamente complejas. En el Portal CAU nos deniegan esta posibilidad 100MB es insuficiente para afrontar las necesidades educativas y las de gestión, además de los nuevos retos en educación en remoto.	Solicitar aumentar la capacidad de fibra a un mínimo de 200 MB	Responsable TIC y Director
Gestión informática de datos y procesos administrativos: Se notifica al Centro la incorporación	Nuestra incorporación se produce en junio para la realización de todos los procesos de admisión y matriculación de alumnos, sin experiencia previa.	Solicitar a la DGESFPRE la simplificación del sistema para el usuario y las administraciones de la Escuelas de Arte.	Director Secretaria

2022/2023 INFORME DEL EQUIPO DIRECTIVO

<p>al sistema de gestión de la Consejería de Educación RAICES.</p>	<p>El sistema es muy complejo y presenta una gran cantidad de operativas para la comprobación de los datos que incorporan los candidatos.</p> <p>El sistema permite al usuario la duplicidad de peticiones en varios campos, escuelas, ciclos formativos, etc, que generan el rechazo de la solicitud y una complicación notable para la comprobación de todos estos errores.</p>	<p>Limitar la posibilidad al usuario de duplicidades en las solicitudes.</p> <p>Unificar en una sola gestión la admisión y la solicitud de la prueba.</p> <p>Insistir en la necesidad de simplificar el sistema RAICES en las Escuelas de Arte.</p>	
<p>Utilización de la Plataforma de la Comunidad de Madrid y la difusión del uso de la plataforma Moodle en el centro. Debido a su próxima implantación para el curso 2023/2024:</p> <p>Se ha elaborado el aula virtual de la escuela, en trabajo conjunto con Jefatura de estudios, dentro de la plataforma Moodle de EducaMadrid: creando las materias de todos los ciclos formativos del centro y asignando estas materias a cada profesor que las imparte durante el curso actual.</p>	<p>Pocos miembros del claustro utilizan actualmente el aula virtual para el desarrollo docente. (Plataforma Moodle).</p>	<p>Se ha diseñado, en colaboración con el Equipo CompDigEdu, e impartido un curso sobre esta plataforma, el funcionamiento y manejo de sus recursos principales, con la intención de migrar de la plataforma Teams en septiembre del curso que viene</p>	<p>Responsable TIC Jefatura de estudios</p>
<p>Se ha elaborado una propuesta de adecuación y mejora del aula del torreón A, por parte de la Coordinadora TIC, con la que se pretende mejorar la actividad lectiva</p>	<p>Se han detectado una serie de barreras que dificultan el proceso de enseñanza-aprendizaje: baja visibilidad de la pantalla de proyección, duplicidad del material</p>	<p>Propuesta aprobada en CE y que comienza su puesta en marcha a la finalización del periodo lectivo de este curso, con la intención de que el cambio esté operativo para el inicio</p>	<p>Director Hedan System TIC</p>

2022/2023 INFORME DEL EQUIPO DIRECTIVO

de los tres módulos que se imparten en ella: dibujo técnico, formación y orientación laboral y medios informáticos	informático en los puestos del alumnado y tamaño de los monitores externos y su colocación en el aula.	del periodo lectivo del próximo curso.	
Continuamos con la actualización docente: Se han proporcionado correos electrónicos y usuarios de EducaMadrid institucionales para toda la comunidad educativa	Asesoramiento a profesores y alumnos con dificultades por problemas técnicos e informáticos	Potenciar el uso de las tecnologías. Uso del correo de EducaMadrid por toda la comunidad educativa el próximo curso.	Hedan System TIC
Se establece para el coordinador TIC horario con apoyos lectivos a otros profesores en las aulas equipadas con medios informáticos.	Tiempo limitado por las instrucciones de curso para este cometido por todas las ocupaciones que desarrolla el TIC.	Solicitar más horas a la DGESEPRE para incorporar en las Instrucciones de curso para la dedicación como TIC.	TIC Director
Ciclo de Recubrimientos Cerámicos: <ul style="list-style-type: none"> Las coordinaciones entre Módulos optimizan el uso de espacios. Especialidad de Fotografía y Procesos de reproducción sustituida por Grabado y estampación. 	No dispone de un taller propio lo que dificulta su identidad en el Centro. Dificultad para la utilización del aula de sala de hornos y la maquinaria y herramientas propias del ciclo. Se incorpora una profesora de otra especialidad al Ciclo en el módulo de Taller de Procesos de Preimpresión.	Se ha aprobado en la CCP y el Departamento de Proyectos y Realización, la reestructuración de los talleres. Un taller específico por ciclo formativo para conservar la identidad del ciclo y elaborar los horarios de grupos de manera más ordenada en el próximo curso.	Docentes del departamento de Proyectos y realización Equipo directivo.
Aula de informática Torreón A Se ha elaborado una propuesta de adecuación y mejora del aula del torreón A, por parte de la Coordinadora TIC, con la que se pretende mejorar la actividad lectiva de los tres módulos que se imparten en ella: dibujo técnico, formación y	Se han detectado una serie de barreras que dificultan el proceso de enseñanza-aprendizaje: baja visibilidad de la pantalla de proyección, duplicidad del material informático en los puestos del alumnado y tamaño de los monitores externos y su colocación en el aula.	Propuesta aprobada en CE y que comienza su puesta en marcha a la finalización del periodo lectivo de este curso, con la intención de que el cambio esté operativo para el inicio del periodo lectivo del próximo curso.	Equipo directivo TIC

2022/2023 INFORME DEL EQUIPO DIRECTIVO

orientación laboral y medios informáticos.			
<p>Gestión informática de datos y procesos administrativos:</p> <p>Proceso de cambio en nuestro Centro de la aplicación ARTIS a RAICES.</p> <ul style="list-style-type: none"> • ARTIS cumple las funciones que realiza el programa educativo RAICES en la Consejería de Educación. • Esta aplicación agiliza las gestiones en remoto, pero ha sido muy complicado trasladar la información. • No ha demostrado la efectividad esperada en las labores administrativas de nuestro Centro. • Se utiliza por primera y última vez en la matrícula de los alumnos de segundo como paso previo al cambio a RAICES. 	<p>Coste económico elevado, por lo que se implantarán sólo las funciones básicas.</p> <p>La aplicación no cumple con las expectativas de gestión que nos había vendido su director comercial, por lo que se intentó suprimir el contrato, sin éxito.</p> <p>La empresa no ha cumplido con los plazos previstos y todo este curso solo hemos trabajado en la introducción de nuestros datos y parámetros de su gestión.</p> <p>Se han empleado muchas horas de trabajo de nuestro propio personal administrativo en facilitar los datos necesarios.</p>	<p>Con la inclusión en RAICES en este curso, estudiaremos el rescindir el contrato con ARTIS si la aplicación ya no nos es útil.</p> <p>Conseguir de la DGESFPYRE un presupuesto especial para el pago de la rescisión del contrato con la aplicación ARTIS.</p> <p>Conseguir que funcione con normalidad con las matrículas de alumnos de segundo.</p>	Equipo Directivo.
1.2 Optimizar los recursos en cuanto al personal docente y no docente.			
LOGROS ALCANZADOS	DIFICULTADES PRESENTADAS	PROPUESTAS DE MEJORA	RESPONSABLES
<p>Adjudicación de 1 plaza vacante en la especialidad de Dibujo Artístico para el curso 23-24.</p> <p>Tras años de solicitud la administración concede está vacante a jornada completa por concurso de traslados a una funcionaria.</p>	<p>Al inicio del curso solicitamos de nuevo a la DGESFPRE el aumento en nuestro cupo, de medio más para la incorporación de una profesora que tenía adjudicada esta plaza en el Centro. Parece que será concedido para la incorporación de una nueva</p>	<p>La incorporación a esta especialidad facilitara un horario adecuado al cargo de jefa de Estudios que realiza la otra profesora de la especialidad</p>	Director

2022/2023 INFORME DEL EQUIPO DIRECTIVO

	funcionaria que accede por concurso de traslados desde otra comunidad.		
<p>Adjudicación de interinos en plazas vacantes 2022/2023</p> <p>Incorporación de tres profesores interinos en plazas vacantes:</p> <ul style="list-style-type: none"> • Dibujo Artístico. • Moldes y reproducciones • Medios informáticos 	<p>Se solicita medio cupo en Dibujo Artístico para la incorporación de la nueva docente que ocupara está vacante en concurso de traslados el curso 2023-24. Se ha concedido por la DGESFPRE.</p> <p>Las vacantes de Moldes, se encuentra en el proceso selectivo a los cuerpos docentes.</p> <p>La vacante de medios informáticos se ha adjudicado por concurso de traslado.</p>	<p>El director y la secretaria tienen asignados 13 horas de docencia cada uno. Se podría solicitar juntar las clases de GM, por un lado, y GS CA Y MMC por otro. Para evitar que la secretaria tenga tantos grupos.</p>	<p>Director</p>
<p>Cubierta vacante de Fotografía y procesos de reproducción, 0596608. a media jornada:</p> <p>Docente de la lista 614, especialidad de grabado y estampación.</p>	<p>Dificultad para incorporación de un docente interino con los conocimientos necesarios.</p> <p>Proceso selectivo al cuerpo de profesores de 2023 en esta especialidad.</p>	<p>Solicitar en el próximo curso la incorporación del docente adecuado de la lista que se forme de la especialidad 0596608.</p>	<p>Director</p> <p>Jefatura de estudios</p>
<p>Especialidad 610: Moldes y Reproducciones.</p> <p>Los dos profesores interinos incorporados en este curso han realizado una labor docente muy aceptable pese a la poca experiencia en los contenidos de los módulos de nuestros currículos.</p>	<p>La Lista de la especialidad 610 es muy antigua y los interinos que vienen tiene una formación muy general de moldes y carecen de conocimientos específicos de los moldes cerámicos.</p> <p>Se cambian los interinos cada año, disminuyendo la calidad de la enseñanza.</p>	<p>La plaza vacante será ocupada por el proceso selectivo al cuerpo de profesores de 2023.</p> <p>La otra plaza es de media jornada y se ocupara con la lista resultante de la especialidad.</p>	<p>Director</p>

2022/2023 INFORME DEL EQUIPO DIRECTIVO

<p>Administración.</p> <p>Plaza vacante de jefe de Secretaría nivel 18 que no se consigue ocupar.</p> <p>Plaza vacante de auxiliar de administración nivel 14 que estaba ocupada por una interina desde hace 16 años. Se ha sustituido en este curso con un funcionario interino con tan solo 3 meses de trabajo en común.</p>	<p>El puesto de jefe de secretaria lleva sin cubrir dos años, lo que nos genera un colapso continuo en las labores de administración y secretaria.</p> <p>El auxiliar administrativo nivel 14 que se ha incorporado, carece de la experiencia necesaria para asumir todos los procesos y volumen de trabajo que requiere nuestra secretaria.</p> <p>implantación por primera vez en nuestro Centro de la plataforma de gestión RAICES.</p>	<p>Solicitar a la administración la incorporación de un funcionario con experiencia que ocupe el puesto de jefe de secretaria de forma permanente.</p> <p>O bajar al nivel 14 este puesto para facilitar su ocupación.</p>	<p>Secretaria</p>
<p>Auxiliares de Control e Información</p> <p>Se ha ocupado el puesto vacante por jubilación.</p>	<p>Tres meses de demora para cubrir este puesto.</p> <p>Una vez cubierto la titular que estaba liberada sindicalmente consigue traslado a otro centro, volvemos a perder a la auxiliar por este motivo.</p>	<p>Perseverancia por nuestra parte y solicitar que Personal Laboral agilicen los plazos en los procesos de sustitución.</p> <p>En el final de curso se estabiliza este puesto.</p>	<p>Secretaria</p>

1.3 Incrementar la promoción y visibilidad de la Escuela.			
LOGROS ALCANZADOS	DIFICULTADES PRESENTADAS	PROPUESTAS DE MEJORA	RESPONSABLES
<p>Se potencia el uso de redes sociales:</p> <ul style="list-style-type: none"> • Instagram • Facebook <p>Cada una de las redes sociales está gestionada por el mismo docente.</p> <p>Se abre cuenta en LinkedIn para potenciar nuestra presencia internacionalmente.</p>	<ul style="list-style-type: none"> - Volumen de trabajo - Mejora de los procesos de comunicación entre los jefes de las comisiones de coordinación y la responsable de redes sociales. - Los profesores no envían suficiente documentación ni contenidos. 	<p>Es preciso ofrecer mas horario a la persona encargada.</p> <p>Conseguir la figura del responsable de Comunicación.</p> <p>La profesora responsable, compagina esta labor con:</p> <p>Coordinadora de ciclo.</p> <p>Coordinadora CompDigEdu.</p> <p>Tutora FCT.</p> <p>Profesora de taller.</p>	<p>Equipo Directivo</p> <p>Profesora responsable redes sociales.</p>
<p>Los Órganos de Coordinación Docente del centro, con el apoyo del Equipo Directivo, consideran necesaria la creación de la figura del “responsable de Comunicación del centro”</p>	<p>Coordinar y unificar la labor realizada hasta el momento por los departamentos no didácticos, atendiendo a la justificación que se aporta en el documento enviado a la DGESFPyRE el 7 de junio de 2023.</p> <p>-</p>	<p>Incluir en las Instrucciones de la Dirección General de Educación Secundaria, Formación Profesional y Régimen Especial sobre la organización y el funcionamiento de las escuelas de arte de la comunidad de madrid para el curso 2023-2024, la figura del “ Responsable de Comunicación”.</p>	<p>Equipo Directivo</p> <p>DGESFPyRE</p>
<p>Canal en Vimeo: https://vimeo.com/user6069009</p>	<p>Compartir videos de calidad de carácter educativo o de difusión supone una inversión económica importante.</p>	<p>Solicitar informe en septiembre al responsable que lo gestiona, no tenemos información de como se ha utilizado en este curso.</p>	<p>Profesor responsable biblioteca.</p> <p>ED</p>
<p>Página web EAFAC: Se termina la actualización de los contenidos y el diseño y configuración de la página. Trabajo con personal profesional y externo al centro educativo.</p>	<p>Página web nueva no se puede alojar en el servidor de Educamadrid, no permite todas las modificaciones y actualizaciones necesarias.</p>	<p>Mantener actualizada y crear los campos necesarios para su funcionamiento.</p> <p>Atender las necesidades administrativas y operativas del Centro.</p>	<p>Profesor responsable web.</p> <p>Actualizar cambios.</p> <p>Jefa del Departamento Promoción y Desarrollo.</p> <p>Jefatura de estudios.</p>

2022/2023 INFORME DEL EQUIPO DIRECTIVO

<p>LOGOTIPO EAFAC: Se modifico el logotipo de la escuela añadiendo cambios de consejerías. Se ha diseñado en este curso uno nuevo.</p>	<p>Trabajo realizado, pero sin una decisión todavía por discrepancias estéticas.</p>	<p>Kit comunicación: a) Logos escuela b) Logos escuela + consejería. c) Formatos logos: jpg y png. d) Carpeta comunicación: - Logos en b/n. - Logos en color. - Jpg y png.</p>	<p>Coordinación Jefatura de estudios + Dpto Promoción y Desarrollo.</p>
---------------------------------------------------------------------------------------------------------------------------------------------------	--------------------------------------------------------------------------------------	------------------------------------------------------------------------------------------------------------------------------------------------------------------------------------------------------------	-------------------------------------------------------------------------

2022/2023 INFORME DEL EQUIPO DIRECTIVO

<p>Página <u>web</u> EAFAC</p> <p>Este curso se ha realizado una reestructuración total de la web del centro que ha implicado una modificación de algunos aspectos de diseño de la web.</p>	<p>Búsqueda de contenidos de interés en la línea didáctica de la EAFAC.</p>	<p>Continuar dotando de contenidos los nuevos apartados.</p>	<p>Equipo Directivo Departamento Promoción.</p>
<p>Página web i+i</p> <p>Reestructuración del apartado “Internacional” de la web. Durante todo el curso se ha ido actualizando la información en lo referente a los nuevos proyectos, convocatorias, eventos, noticias sobre las movilidades de todos los alumnos y profesores que han realizado movilidades</p>	<p>Pocas personas componen este departamento, reparto de tareas comprometido.</p>	<p>Continuar dotando de contenidos los nuevos apartados.</p>	<ul style="list-style-type: none"> • Jefa Dpto i+i • Profesores departamento
<p>1.4 Evaluar el funcionamiento del Departamento de Innovación Educativa e internacionalización (i+i)</p>			
<p>LOGROS ALCANZADOS</p>	<p>DIFICULTADES PRESENTADAS</p>	<p>PROPUESTAS DE MEJORA</p>	<p>RESPONSABLES</p>

2022/2023 INFORME DEL EQUIPO DIRECTIVO

<p>En el informe final del departamento de Innovación e internacionalización (i+i) en las instrucciones de curso de las Escuelas de Arte. Todos los propuestos al inicio de curso. A la Jefa del departamento se le asigno 6 horas complementarias para este cometido.</p>	<p>Asignación horaria de 2 h lectivas. al jefe de departamento de i+i es escaso, el volumen de trabajo que conlleva podría considerar asignar la reducción horaria que tiene un miembro del ED. Con lectivas de entre 6 a 9 y el resto para la dedicación a este cometido. La tarea de coordinación y formación del equipo es constante.</p>	<ul style="list-style-type: none"> ▪ Escoger a los profesores mejor cualificados para este departamento (formación en idiomas, manejo de programas paquete office, etc.). ▪ Las restricciones horarias impuestas en las instrucciones de curso dificultan la efectividad de los departamentos no didácticos. ▪ Asignar más horario lectivo para el desarrollo y cumplimiento de las diferentes tareas e incluirlo en las Instrucciones de curso. 	<ul style="list-style-type: none"> • Equipo Directivo • Jefa Dpto. i+i.
<p>Selección empresas, seguros, gestión de contratos erasmus.</p>	<p>Gran volumen de gestiones administrativas necesarias para el desarrollo de los Proyectos Erasmus+ HE y VET. Grado Medio o Superior.</p>	<p>Elegir a los miembros del departamento de forma que sea eficiente. Intentar que un porcentaje más elevado de los miembros de este departamento pertenezcan a la plantilla de funcionarios del centro.</p>	<ul style="list-style-type: none"> • Jefa Dpto. i+i.
<p>Se han asignado tareas concretas a cada docente del equipo de i+i. Este curso se ha mejorado en la gestión del departamento, pero hay que seguir trabajando para lograr una mayor eficacia.</p>	<p>La jefa del departamento ha utilizado mucho tiempo en realizar labores de gestión que requieren unos conocimientos y formación difíciles, que todavía no tienen los miembros del departamento que ya estaban en cursos pasados. Además, el cambio de programa Erasmus+ ha implicado un cambio en todos los sistemas de gestión que ha requerido un nuevo aprendizaje y que ha implicado que haya habido numerosos problemas informáticos en los nuevos sistemas lo que ha implicado una mayor dedicación que en otros cursos.</p>	<p>Seguir con el plan de formación interno que iniciamos el curso 20/21 y conseguir un equipo estable (que tenga continuidad en el centro) y con tiempo disponible. Otra solución sería limitar el número de actividades del departamento, hasta que se consiga un equipo suficientemente formado.</p>	<ul style="list-style-type: none"> • Equipo Directivo • Jefa Dpto. i+i.

2022/2023 INFORME DEL EQUIPO DIRECTIVO

<p>Para el trabajo en el departamento y los planes de internacionalización del centro se ha contado con algún componente del departamento con competencias lingüísticas y digitales.</p>	<p>Es necesario mejorar las competencias lingüísticas y digitales de los miembros del departamento y, en general, de todo el personal de la escuela.</p>	<p>Organizar cursos de formación en el centro o buscar recursos de formación online para que los realicen los miembros del departamento. Será necesario que exista un reconocimiento de estos cursos (como formación o como puntuación para futuros procesos selectivos), para incentivar al personal a participar.</p>	<ul style="list-style-type: none"> • Equipo Directivo Jefa Dpto. i+i.
<p>Memoria Final del Departamento de innovación e Internacionalización i+i, que incluye los objetivos, las actividades y su evaluación y los cursos de formación realizados. Así como las actas de las reuniones realizadas.</p>	<p>Reuniones por grupos de trabajo:</p> <ul style="list-style-type: none"> • VET • ES • Profesores. • Alumnos. 	<p>Conclusiones y propuestas de mejora en muchos aspectos de los cometidos del departamento.</p> <p>Propuestas:</p> <ul style="list-style-type: none"> • Organización de espacios. • Adquisición de material. • Aspectos positivos susceptibles de mejora en próximo curso. • Se definen propuestas de gestión y organización del equipo de profesores y las conclusiones y propuestas para el próximo curso. 	<ul style="list-style-type: none"> • Jefa Dpto. i+i

1.5 Analizar la organización de los Departamentos.			
LOGROS ALCANZADOS	DIFICULTADES PRESENTADAS	PROPUESTAS DE MEJORA	RESPONSABLES
<p>Organización departamentos:</p> <p>Departamentos Didácticos:</p> <ul style="list-style-type: none"> • Arte y Tecnología. • Proyectos y Realización. <p>Departamentos no didácticos:</p> <ul style="list-style-type: none"> • Innovación docente e internacionalización. • Desarrollo y promoción artística. 	<p>El equipo del Departamento de I+I ha funcionado de forma más eficiente y mejorado los conocimientos y habilidades de gestión, aunque el cambio de Programa Erasmus+ ha supuesto un cambio radical en la gestión informática de los proyectos.</p> <p>La responsable del Dpto. de Desarrollo y promoción artística no puede organizar el trabajo de una manera equitativa para que todos los miembros participen por igual, porque por la distribución horaria, según las instrucciones, no hay la posibilidad de asignar más horas a los profesores para trabajar en los Departamentos no didácticos.</p>	<p>Las actas se han compartido en el Teams y algunos profesores tuvieron dificultad para adaptarse a este procedimiento de aprobarlas on-line. En el próximo curso se utilizará RAICES.</p> <p>Para conseguir una mayor eficacia en el trabajo del Departamento I+I y asegurar la continuidad del departamento es necesario contar con más profesores con destino definitivo en el centro y asignar a todos los miembros un número de horas complementarias específicas para esta actividad adecuado para la dedicación que implica.</p>	<p>Equipo Directivo. CCP.</p>
1.6 Agilizar las reuniones de los Departamentos didácticos y no didácticos además de las Comisiones de ciclos.			
LOGROS ALCANZADOS	DIFICULTADES PRESENTADAS	PROPUESTAS DE MEJORA	RESPONSABLES
<p>Mejora en general, del contenido de las reuniones de los Departamentos didácticos, siendo más concretas y eficientes en el orden del día. Preparación previa de los puntos del orden del día por todos los miembros del Departamento para resolver con mayor agilidad dichos temas.</p>	<p>Coordinación de los Departamentos didácticos:</p> <p>En este curso no ha existido la comunicación ni el entendimiento necesario entre las dos jefas de los Departamentos didácticos. Con la jefa de estudios y en reuniones semanales,</p>	<p>En el próximo curso se analizará en reunión al inicio de curso, una posible solución.</p> <p>Se buscará el compromiso de las personas que asuman estos puestos para realizar un seguimiento del curso en reuniones constructivas semanales con la jefatura de estudios</p>	<p>Director Jefatura de estudios Jefas de Departamentos didácticos.</p>

2022/2023 INFORME DEL EQUIPO DIRECTIVO

<p>Se ha subido la documentación al equipo de Microsoft Teams.</p>	<p>se debe realizar una apuesta en común de todos los temas y contenidos necesarios para preparar adecuadamente las reuniones de los dos Departamentos. Ambos departamentos tienen que coordinar sus acciones con un claro liderazgo de la jefatura de estudios.</p>		
<p>Comisiones de Ciclos.</p> <p>Se acordó al inicio de curso realizar las reuniones de los ciclos formativos de forma conjunta entre los ciclos de grado medio y otra conjunta entre los ciclos de grado superior.</p> <p>El resultado ha sido una mayor eficacia en las reuniones y ha mejorado notablemente la atención de los profesores. Muchos de los temas se repiten continuamente en cada una de las reuniones que se hacían por ciclo hasta este curso, lo que provocaba cansancio y falta de atención. Los temas y contenidos a tratar se acordaron previamente entre los Coordinadores de los Ciclos.</p>	<p>Se debe estructurar las reuniones para tratar primero los temas en común, dirigidos y por acuerdo por un solo coordinador y luego tratar los temas de mayor concreción.</p> <p>Los espacios de los que disponemos para estas reuniones no tienen las condiciones que serían recomendables.</p> <p>Algunos profesores no entregan sus informes en el Teams en las fechas previstas y antes de las reuniones.</p>	<p>Realizar pequeñas reuniones intermedias con contenidos de mayor concreción y solicitar la entrega de los informes intermedios, lo que mejorara la agilidad de las reuniones programadas y el resultado de ejercicios coordinados.</p>	<p>Equipo directivo Coordinadores de comisiones de ciclos.</p>
<p>Reuniones concretas y eficientes en el Departamento de desarrollo y Promoción. Todas las reuniones y comunicaciones se han hecho mediante correo electrónico; se ha ido incorporando poco a poco, la publicación en el calendario de Teams</p>	<p>Competencia digital del profesorado en el ámbito de promoción y desarrollo. Hay una gran disparidad en estas competencias, aunque es probable que durante este periodo se haya mejorado.</p>	<p>Se propone la creación de grupo de trabajo o curso de mejora. Se plantea la opción de creación de blogs sobre materias didácticas concretas y talleres para complementar la información de la web.</p>	<p>Jefa DDdDyP</p>

de las actividades del departamento.			
1.7 Conseguir una transformación metodológica y digital avanzando en las competencias digitales en el ámbito educativo y en la integración de las tecnologías en los procesos de enseñanza y aprendizaje. CompDigEdu			
LOGROS ALCANZADOS	DIFICULTADES PRESENTADAS	PROPUESTAS DE MEJORA	RESPONSABLES
Desde la Subdirección General de Programas de Innovación y Formación del Profesorado, nos informaron que contactaría un Coordinador #CompDigEdu de nuestra Área Territorial, que formaba parte del Proyecto de Competencia Digital Educativa (denominado #CompDigEdu) y que estaba financiado por la Unión Europea.	El objetivo de este plan es conseguir en los centros educativos una transformación metodológica y digital, avanzando y mejorando en las competencias digitales en el ámbito educativo y en la integración efectiva y eficaz de las tecnologías en los procesos de enseñanza y aprendizaje. Escasa formación del claustro en estas competencias.	Necesitamos más ayuda con el Programa y que el nuevo ATD #CompDigEdu asignado a nuestro centro pueda continuar con el trabajo iniciado en nuestra Escuela, guiando y asesorando dentro de los límites que establece el Programa.	Equipo CopmDigEdu Equipo directivo. Administracion Educativa.

<p>El informe final CompDigEdu, recoge los objetivos específicos la evaluación PDC de nuestra Escuela, la valoración y las propuestas de mejora.</p>	<p>Se inicia la evaluación PDC con el curso avanzado y no se incluye en la PGA de inicio de curso.</p> <p>En el próximo curso se nos exigirá nuestra inclusión en RAICES, incorporarnos al entorno de Educamadrid, su aula virtual y usar sus herramientas digitales.</p> <p>Los profesores en general tienen en nuestra Escuela muy poca experiencia en su utilización y necesitamos seguir trabajando para que el claustro se conciencie en las posibilidades de mejora gracias a la digitalización.</p> <p>Seguir formando al claustro en educaMadrid.</p>	<p>Presentar el PDC en la PGA en el inicio de curso.</p> <p>Formación para el uso de raíces en competencias digitales y en cuestiones específicas de nuestros estudios.</p> <p>Buscar un apoyo para el profesorado de cara al uso de estas herramientas durante el proceso de adaptación a estas nuevas formas de evaluar. Crear tutoriales.</p> <p>Participación del alumnado en el uso del aula virtual y herramientas digitales.</p> <p>Para el curso 23-34 establecer protocolo de comunicación con las herramientas de Educamadrid.</p> <p>Difundir los resultados en las redes de la escuela y en el entorno de Educamadrid</p>	<p>Equipo CompDigEdu</p>
<p>1.8. Mejorar las instalaciones mediante la ampliación de espacios para afrontar el futuro próximo. Imposibilidad de acoger en nuestro Centro la subida de ratio pretendida por la administración de 15 a 25.</p>			
LOGROS ALCANZADOS	DIFICULTADES PRESENTADAS	PROPUESTAS DE MEJORA	RESPONSABLES
<p>En este final de curso se nos informa desde la Subdirección General de ESFP Y RE y en referencia al éxito en la demanda de algunos de nuestros ciclos formativos en las preinscripciones, de la posibilidad de aumentar el número de grupos para</p>	<p>Se informa telefónicamente de la imposibilidad que tiene nuestro Centro a nivel de infraestructura en cuanto a los espacios de los que disponemos para poder acoger alguna de esas pretensiones.</p>	<p>Visitas de los responsables educativos al Centro para comprobar y evaluar esta situación.</p> <p>Apoyo institucional al más alto nivel para dar una solución sencilla, como es la cesión de algunos de los espacios</p>	<p>Consejería de Educación.</p>

2022/2023 INFORME DEL EQUIPO DIRECTIVO

<p>satisfacer la demanda de los ciudadanos. Además de la intención desde la Consejería de subir la ratio de 15 a 25 alumnos.</p>	<p>Además, se comunica que el Centro y el Claustro de la Escuela estaría dispuestos e ilusionados de asumir un reto como este si fuera posible.</p> <p>El Centro no cumple la normativa necesaria en cuanto al tamaño de los espacios ni en cuanto a las barreras arquitectónicas para la movilidad.</p>	<p>infrautilizados de la Escuela municipal de Cerámica a la nuestra.</p>	
<p>Se informa que esta petición para la cesión definitiva de espacios/aulas, ya fue puesto en conocimiento a la DGESFPyRE, mediante el Informe realizado por el equipo directivo, julio 2020.</p>	<p>Pese a ser negativa en ese año la respuesta de la directora general de familias, infancia, educación y Juventud del Ayuntamiento de Madrid se debe seguir intentando su solicitud.</p> <p>Las dificultades para la docencia con nuestros espacios son considerables y esta limitación se ve reflejada cada curso en todos los informes que los departamentos incluyen en la Memoria Anual.</p>	<p>Seguir solicitando a las diferentes administraciones y responsables de la Educación en el Ayuntamiento y la Comunidad de Madrid la cesión definitiva de espacios de la Escuela Municipal a nuestra Escuela por ser la solución más lógica y viable al problema de espacios.</p>	<p>Director. DGESFPRE. DAT. Consejería de Educación. Ayuntamiento Madrid. Equipo directivo.</p>
<p>En el Informe para la solicitud de la cesión de espacios de la Escuela de Cerámica de la Moncloa, se describen las características de los dos Centros y como se podría seguir conviviendo estudios reglados con los no reglados que ofrece la escuela municipal.</p> <p>Este fue dirigido al Director General de Educación Secundaria, Formación Profesional y Enseñanzas de Régimen Especial.</p>	<p>Desde que la Escuela Oficial de Cerámica fue dividida entre el Ayuntamiento y la Comunidad, la dimensión de nuestro edificio es insuficiente para establecer un organigrama viable entre todo el horario lectivo de los todos los Ciclos Formativos que impartimos y los espacios de los que disponemos.</p> <p>Contamos con aulas de dimensiones muy pequeñas que comparten muchos grupos de alumnos, y no</p>	<p>La escuela municipal realiza actividades formativas ocupacionales, con talleres de libre creación y cursos monográficos y la EAFAC imparte toda la oferta educativa reglada de la Comunidad de Madrid.</p> <p>Las dos entidades provienen de la separación de una sola Escuela de Cerámica que contaba con toda la superficie que existe en el conjunto arquitectónico que se comparte.</p> <p>La escuela municipal tiene una superficie útil de 3700 metros</p>	<p>DGESFPRE. DAT. Consejería de Educación. Ayuntamiento Madrid. Equipo directivo.</p>

	contamos con salón de actos, sala de exposiciones, comedor, almacén de materiales, vestuarios para el personal, despachos para, la secretaria, la jefa de estudios ni los departamentos, biblioteca independiente, etc.	cuadrados y nuestro edificio cuenta con 1100 metros cuadrados. Se propone equiparar las dimensiones de ambas.	
<p>2. Ejercer la innovación educativa y dirección pedagógica</p> <p>2.1. Promover la acción tutorial.</p> <p>2.2. Comisiones de ciclo.</p> <p>2.3. Mejorar las programaciones didácticas/plantillas.</p> <p>2.4. Fomentar la investigación e innovación pedagógica fomentada por el DECRETO 120/2017, de 3 de octubre, del Consejo de Gobierno, por el que se regula la formación permanente, la dedicación y la innovación del personal docente no universitario de la Comunidad de Madrid.</p> <p>2.5. Coordinaciones con otros Centros.</p> <p>2.6. Actividades extraescolares.</p> <p>2.7. Prácticas y convenios con empresas: realización del módulo de FCT.</p>			
<p>2.1 Promover la acción tutorial.</p>			
LOGROS ALCANZADOS	DIFICULTADES PRESENTADAS	PROPUESTAS DE MEJORA	RESPONSABLES
<p>Nombramiento de delegados y subdelegados de curso.</p> <p>Implantación al inicio de curso de los protocolos de comunicación: alumno/ delegado/ tutor/ jefatura de estudios.</p>	<p>Recordar cada curso los protocolos y funciones de cada responsable.</p>	<p>Realización del documento del Plan de Acción Tutorial que recojan organizadas las acciones que en este sentido se deben realizar en nuestra Escuela.</p> <p>No se ha podido asumir este cometido por la cantidad de trabajo y cometidos</p>	<p>Jefatura de Estudios CCP</p>

2022/2023 INFORME DEL EQUIPO DIRECTIVO

		que cada curso crece exponencialmente.	
<p>La función de los tutores se ha realizado con normalidad en el Centro. Jefatura de estudios les ha facilitado la siguiente información:</p> <ul style="list-style-type: none"> • funciones del tutor. • procedimiento y plazo para la elección de los delegados. • Normativa del proceso de evaluación. 	<p>Conseguir mayor implicación en el traslado de la información de los tutores a los alumnos en la hora de tutoría, asignada semanalmente.</p>	<p>Realización del documento del Plan de Acción Tutorial.</p> <p>Plazos de anulación de matrícula y convocatorias</p>	
<p>Comunicación con alumnos a través del correo institucional.</p> <p>Creación de todos los correos a los alumnos de Educamadrid</p>	<p>Algunos alumnos no revisan el correo con frecuencia.</p> <p>Alumnos con ciertas dificultades de aprendizaje no utilizan el correo electrónico.</p>	<p>Entrega de boletines a los alumnos a través de RAICES.</p> <p>Comunicación a través del correo de Educamadrid con los alumnos.</p>	<p>Tutores de grupo</p>
<p>La inspección educativa nos proporciona los protocolos de intervención ante suicidio, así como instrucciones de aplicación, diagramas de actuaciones y protocolos de intervención.</p>	<p>Cuestiones para las que el claustro no tiene ninguna preparación.</p> <p>En este curso hemos tenido por primera vez que intervenir en este sentido.</p>	<p>Solicitar algún tipo de curso de formación en referencia a estos temas que por desgracia empiezan a ser frecuentes entre los estudiantes más jóvenes.</p> <p>Proporcionar la Guía para la prevención de la conducta suicida a los docentes.</p>	<p>Equipo Directivo</p> <p>Tutores</p>

2.2 Potenciar las competencias de las Comisiones de ciclo			
LOGROS ALCANZADOS	DIFICULTADES PRESENTADAS	PROPUESTAS DE MEJORA	RESPONSABLES
<p>Ejercicios coordinados que quedaron reflejados en las programaciones de los módulos con sus objetivos y temporalidad.</p> <p>Resultados académicos notables que se describen en los informes de coordinación.</p> <p>Se ha analizado los contenidos mínimos de la evaluación, diferenciando a los convalidados de los que no lo están.</p>	<p>Difícil organización del ejercicio en el mismo grupo de alumnos entre convalidados y los que no lo están.</p> <p>Poco compromiso en estos ejercicios por alumnos convalidados.</p> <p>Convalidaciones de alumnos no permiten uso de tecnologías.</p> <p>Coordinar el desarrollo de las actividades interdisciplinarias que se realicen como propias del ciclo.</p>	<p>Fomentar la realización de coordinaciones de ejercicios entre diversos módulos y ciclos.</p> <p>No permitir participar en los ejercicios coordinados a los alumnos convalidados en alguno de los módulos que participan.</p> <p>Ofertar una formación simultánea de dos ciclos formativos que conduzcan a la obtención de los títulos correspondientes. Trabajar en la elaboración de los currículos de estos Ciclos de doble titulación lo que evitaría muchas convalidaciones.</p>	<p>Coordinadores</p> <p>Profesores del Claustro</p>
<p>Proporcionar directrices a los departamentos didácticos para la elaboración de la programación, para que la enseñanza del Ciclo se oriente a conseguir la preparación profesional y artística para la que capacita su nivel de formación.</p>	<p>Tiempos e intereses didácticos diversos por parte de profesores.</p> <p>Falta de comunicación entre Coordinadores y jefes de departamento.</p>	<p>Reunión al inicio de curso de la CCP junto a los coordinadores de Ciclo.</p> <p>Según el DECRETO 17/2023, de 15 de marzo, del Consejo de Gobierno, por el que se regulan la ordenación y la organización general de las enseñanzas profesionales de artes plásticas y diseño en la Comunidad de Madrid.</p> <p>En el próximo curso el equipo directivo coordinará la elaboración de una programación didáctica para cada ciclo formativo, que se realizará de forma colegiada por los órganos de</p>	<p>Claustro de profesores</p> <p>Equipo directivo</p> <p>CCP</p> <p>Comisiones de ciclos.</p>

		coordinación didáctica que impartan enseñanzas en el ciclo.	
2.3 Mejorar programaciones didácticas			
LOGROS ALCANZADOS	DIFICULTADES PRESENTADAS	PROPUESTAS DE MEJORA	RESPONSABLES
<p>Según el nuevo <i>DECRETO 17/2023, de 15 de marzo, del Consejo de Gobierno, por el que se regulan la ordenación y la organización general de las enseñanzas profesionales de artes plásticas y diseño en la Comunidad de Madrid.</i></p> <p>Las programaciones sufren alguna modificación que se indica en su artículo 11.</p>	Algunos docentes no utilizan la plantilla dada.	<p>Incluir a los coordinadores de las comisiones de ciclo en reuniones de trabajo en la CCP</p> <p>Trabajar para coordinar los contenidos de los diferentes módulos.</p>	<p>Jefatura de Estudios CCP Departamentos Didácticos. Coordinadores de ciclo.</p>
Publicar programaciones en Microsoft Teams/ Moodle/ o tablón en el aula para los alumnos.	Reticencias de algunos docentes a colgarlas en plataformas digitales.	<p>Explicar a los docentes la obligatoriedad de este apartado.</p> <p>Se situarán en el Aula Virtual de la Comunidad de Madrid.</p>	Claustro
<p>Los docentes utilizan la nomenclatura (Anexo) Nomenclatura facilitada por jefatura de estudios. Ejemplo:</p> <p>2122 P GM ALF1 DIBUJO ARTÍSTICO</p> <p>2122 IF GM ALF1 DIBUJO ARTÍSTICO</p>	Correcciones en la nomenclatura del archivo	<p>Los jefes de Departamento Didáctico supervisan la nomenclatura de:</p> <ul style="list-style-type: none"> • Programaciones. • Informes Finales. 	<p>Jefas Departamento Didácticos. Jefatura de estudios</p>
<p>Revisión del sistema de evaluación</p> <p>Revisión del punto 6 de las programaciones según sistema de evaluación según la Orden 893/2022 de 21 de abril.</p>	Programaciones con falta de concreción en todos los apartados de los procesos de evaluación.	<p>Modificaciones, según el nuevo <i>DECRETO 17/2023, de 15 de marzo, del Consejo de Gobierno, por el que se regulan la ordenación y la organización general de las enseñanzas profesionales de artes</i></p>	CCP

		<i>plásticas y diseño en la Comunidad de Madrid.</i>	
2.4 Potenciar la investigación e innovación pedagógica.			
CURSO de Formación de profesorado: “Porcelanas de papel” Este curso puede enseñar a los docentes cómo trabajar con este material versátil para crear diferentes proyectos artísticos y didácticos. La porcelana de papel es una técnica que combina papel maché y arcilla, y se utiliza para hacer esculturas, modelos y otros objetos. “Escuela de Arte Francisco Alcántara. Cerámica.	Desarrollo fuera del horario lectivo. Falta de financiación, materiales utilizados a cargo del presupuesto del Centro.	Seguir realizando actividades de este tipo mejorando los resultados tras el análisis de los resultados de la experiencia iniciada el curso pasado.	Docentes: - Técnicas Decoración Cerámica I y II. - Materiales y tecnología. - Volumen
<i>Jornadas de Movilidad Erasmus+ de Educación Superior. Proyectos de Movilidad de Estudiantes y Personal de Educación Superior. Financiada con fondos de política interior (KA131-HED). Erasmus+: 35 Años de éxitos. 22 y 23 de septiembre.</i> (Online)	Profesora de Dibujo artístico interina, curso útil para su formación, pero sin destino en el Centro.	Seguir apoyando iniciativas individuales.	-Profesora Dibujo artístico -Profesora técnicas Cerámicas.
Jornada de Movilidad Erasmus+ de formación Profesional Proyectos de Movilidad Acreditados y de Corta Duración de Estudiantes y Personal de Formación Profesional (KA121-VET y KA122-VET) Convocatoria Erasmus+ 2022. 27 y 28 de septiembre.)	Profesora de FOL interina, curso útil para su formación, pero sin destino en el Centro.	Seguir apoyando iniciativas individuales.	Profesora Aymara de la Torre FOL Isabel Blasco Tec. Materiales

2022/2023 INFORME DEL EQUIPO DIRECTIVO

La hora Erasmus de FP. Beneficiarios de proyectos Erasmus+ KA121-VET y KA122- VET. Convocatoria Erasmus+ 2022. 24 de octubre. (online)	Cursos complejos que requieren de mucho tiempo de asimilación y practica de los conocimientos que se adquieren.	Conseguir profesores funcionarios que se impliquen en este departamento y adquieran estos conocimientos.	Jefa Departamento i+i Isabel Blasco
Jornadas de formación online de expertos de solicitudes de Acreditación Erasmus (KA120) en Educación Escolar, Educación de Personas Adultas y Formación Profesional Convocatoria Erasmus+ 2022. 7 y 8 de noviembre 2022. (Online)	Cursos complejos que requieren de mucho tiempo de asimilación y practica de los conocimientos que se adquieren.	Conseguir profesores funcionarios que se impliquen en este departamento y adquieran estos conocimientos.	Jefa Departamento i+i Isabel Blasco
La hora Erasmus de FP (9 febrero). (Online)		Conseguir profesores funcionarios que se impliquen en este departamento y adquieran estos conocimientos.	Jefa Departamento i+i Isabel Blasco
Curso sobre competencias digitales en la plataforma Moodle de EducaMadrid: Se ha diseñado, en colaboración con el Equipo CompDigEdu , e impartido un curso sobre esta plataforma, el funcionamiento y manejo de sus recursos principales.	Claustro con bastantes carencias en competencias digitales. No se permite desarrollar estos cursos en horario lectivo.	El curso se realiza con la intención de migrar de la plataforma Teams del Centro en septiembre del curso que viene. Se ha programado un nuevo curso en el Centro septiembre de 2023.	Equipo CopmDigEdu Equipo directivo. Administracion Educativa.
2.5 Coordinaciones con otros Centros del sistema educativo			
LOGROS ALCANZADOS	DIFICULTADES PRESENTADAS	PROPUESTAS DE MEJORA	RESPONSABLES

2022/2023 INFORME DEL EQUIPO DIRECTIVO

<p>Reuniones con las direcciones de las Escuelas de Artes de la Comunidad de Madrid</p> <p>Reunión propuesta por la directora de la Escuela nº10</p> <p>Realización de un Festival de las enseñanzas de Artes Plásticas y Diseño organizado por la 10.</p> <p>País invitado Italia.</p>	<p>Reunión realizada en mayo, próximo al final de curso.</p> <p>Festival organizado para octubre 2023</p> <p>Solicitud para nuestra participación con algún evento o actividad.</p> <p>Informada la CCP, no parece tener mucha aceptación.</p>	<p>Se retomará en septiembre la decisión de participar o no.</p> <p>Líneas generales:</p> <p>Lugar, escuela 10 y Casa del lector en Matadero.</p> <p>Duración 5 días.</p> <p>Participación de escuelas de arte profesionales de toda España.</p> <p>Actividades:</p> <p>Conferencias de profesionales, presentación trabajos alumnos o profesores, cuadernos pedagógicos, concurso de porfolios de alumnos para su publicación, etc.</p>	<p>Directores Escuelas.</p>
<p>Confederación de Escuelas de Arte CEA, convocatorias de asambleas y participación.</p>	<p>Contenidos de interés, pero sesiones demasiado largas.</p>	<p>Nombrar representante en la EAFAC.</p>	<p>Jefatura de estudios</p>

2.6 Actividades extraescolares			
LOGROS ALCANZADOS	DIFICULTADES PRESENTADAS	PROPUESTAS DE MEJORA	RESPONSABLES
Buena visibilidad de las actividades en redes sociales : Facebook e Instagram.	Comunicación entre docentes y la profesora responsable de redes sociales.	Conseguir que todos los docentes que realizan actividades envíen imágenes a la responsable de redes. Dicha profesora no puede estar en todos los lugares. Nombramiento del Responsable de Comunicación .	Profesora responsable redes: Belén Martín Alarcón. Diseño de carteles: Julia Sara Martínez Imágenes ciclos y salidas: Claustro de profesores.
Buena visibilidad en página web escuela .	Ajuste de formatos para diseño de banner/ carteles y fotografías	Definir formatos de envío de imágenes para formatos de web.	Subir banners y texto a web: Javier Ferrero. Diseño de carteles: Julia Sara Martínez
MADRID OTRA MIRADA. Se realizaron con una buena participación en las actividades programadas: Exposición "La azulejería en Madrid, pasado y presente".	Contenía dos propuestas: Juan Ruiz de Luna: "El renacimiento de la cerámica de Talavera en Madrid". David Cárdenas Lorenzo: "La creación del mural Homenaje a Lina Morgan". El día 21 de octubre se presentaron las dos propuestas.	Continuar proyecto Madrid en Azulejo.	• Dpto. de DyPA
MUSEO ARQUEOLÓGICO NACIONAL. Semana de la Ciencia. Taller educativo. 20 de abril 2023	Colaboración para la realización de unos talleres didácticos en el museo "De dragones y barcos: elaboración y dibujo de cerámicas medievales". En él participaron los alumnos del CFGS Recubrimientos cerámicos.	Repetir en el próximo curso la actividad realizada con los alumnos del ciclo de GS RC1. Mantener la propuesta de seminario de formación docente.	Jefatura de estudios. Jefa Dpto. Desarrollo y Promoción Artística. Profesores módulos de GS RC1 .

2022/2023 INFORME DEL EQUIPO DIRECTIVO

<p>MUSEO ARQUEOLÓGICO NACIONAL. "Historia en femenino", colaboración para la realización de dos talleres didácticos con visita a algunas salas del museo con motivo del Día Internacional de la Mujer. 27 de abril de 2023</p>	<p>La actividad propuesta por una profesora de nuestra escuela fue la realización de un mural conmemorativo de mujeres creadoras de distintos ámbitos. Las piezas estaban preparadas y los alumnos de los centros educativos hacían, mediante transferencia de imágenes, cada una de las piezas del mural. En estos talleres participaron los alumnos del CFGM Alfarería de Taller.</p>	<p>Interesante que los alumnos participen en estas actividades en otras entidades culturales.</p>	<p>Profesora Taller Alfarería I. Ciclo GM ALF1.</p>
-------------------------------------------------------------------------------------------------------------------------------------------------------------------------------------------------------------------------------------------	-----------------------------------------------------------------------------------------------------------------------------------------------------------------------------------------------------------------------------------------------------------------------------------------------------------------------------------------------------------------------------------------	---------------------------------------------------------------------------------------------------	----------------------------------------------------------------

2022/2023 INFORME DEL EQUIPO DIRECTIVO

<p>Visitas al Museo Arqueológico Nacional y al Museo Nacional de Artes Decorativas con guías del museo y con las profesoras: durante los talleres realizados allí por nuestro Centro.</p>	<p>Ninguna</p>	<p>Mantener visitas a exposiciones de interés para el ciclo y los diversos módulos.</p>	<p>Profesores Módulo: Dibujo artístico Taller Alfarería I Volumen</p>
<p>Visita a la exposición “Madrid Alfar de modernidad” celebrada en el Centro Cultural de la Villa con el comisario de la exposición.</p>	<p>Ninguna</p>	<p>Mantener visitas a exposiciones de interés para el ciclo y los diversos módulos.</p>	<ul style="list-style-type: none"> • Jefatura de estudios. • Jefa Dpto. Desarrollo y Promoción Artística.
<p>Visita a la exposición “Madrid Design Festival” celebrada en el Centro Cultural de la Villa con la comisaria de la exposición.</p>	<p>Ninguna</p>	<p>Mantener visitas a exposiciones de interés para el ciclo y los diversos módulos.</p>	<ul style="list-style-type: none"> • Jefatura de estudios. • Jefa Dpto. Desarrollo y Promoción Artística.
<p>DÍAS EUROPEOS DE LA ARTESANÍA En este curso los días europeos coincidieron con nuestras vacaciones de Semana Santa y por ello se tuvieron que realizar las actividades previstas en otras fechas.</p>	<p>Organización</p>	<p>Solicitar que no coincidan con nuestras vacaciones.</p>	<p>Profesores Módulo: Materiales y Tecnología Cerámica.</p>
<p>Realización de unas “Jornada de Puertas Abiertas”, con un programa bastante extenso de talleres, demostraciones y exposiciones en las aulas y, con un gran éxito de participación de visitantes, incluso</p>	<p>Se extremaron las medidas de seguridad y se organizaron pequeños grupos de entre seis y ocho personas.</p>	<p>Mantener la participación de muchos profesores y alumnos como en este curso. En general, todos los asistentes nos comunicaron su satisfacción, seguir en esta línea.</p>	<p>Equipo directivo Jefa Dpto. Desarrollo y Promoción Artística.</p>

superior al del curso pasado. Esta jornada se celebró el sábado, 15 de abril.			
2.7 Prácticas y convenios con empresas: realización del módulo de FCT			
LOGROS ALCANZADOS	DIFICULTADES PRESENTADAS	PROPUESTAS DE MEJORA	RESPONSABLES
<p>Acuerdos y firma de nuevos convenios y renovación de otros.</p> <p>Ampliación de la oferta de talleres, empresas e instituciones para la realización de las prácticas.</p> <p>Buena gestión burocrática: la gestión de las FCT fuera de Comunidad de Madrid se resolvió con celeridad.</p>	<p>Prácticas fuera de la Comunidad de Madrid requiere en su gestión plazos más largos.</p> <p>Dificultad de los tutores FCT para realizar visitas a estas Empresas</p>	<p>Reuniones on-line con los empresarios antes de las prácticas.</p>	<p>Tutores FCT. Secretaría</p>
<p>Realizar prácticas FCT durante todo el curso, fuera del horario lectivo.</p>	<p>A algunas empresas les interesaría más que los alumnos vayan en las épocas del año de más trabajo.</p>	<p>Seguir firmando nuevos convenios con empresas con la posibilidad de que los alumnos hagan las prácticas en otras fechas.</p>	<p>Tutores de Prácticas de Empresa. Equipo Directivo.</p>
		<p>Solicitar a la administración un periodo más largo de prácticas a través de la reforma de nuestros currículos.</p>	
<p>Buena organización y actualización de la TABLA EXCELL COMPARTIDA en la plataforma MICROSOFT TEAMS.</p> <p>De los tutores FCT</p>	<p>Docentes: necesidad aumentar conocimientos informáticos con tabla EXCELL</p>	<p>Continuar trabajando por equipos con documentos compartidos.</p>	<p>Jefatura de Estudios. Tutores FCT. Secretaría</p>
<p>Utilizar las herramientas digitales.</p> <p>Creación en MICROSOFT TEAMS de un equipo con instrucciones y documentación.</p>	<p>Se potencian las actividades de orientación académica.</p> <p>Necesidad de concienciar para que sea el medio habitual de gestión.</p>	<p>Nombrar tutor FCT a profesores con destino definitivo, que acumulen experiencia y conocimiento de las empresas y talleres.</p>	<p>Tutores de Prácticas de Empresa. Jefatura de estudios Administración</p>

2022/2023 INFORME DEL EQUIPO DIRECTIVO

<p>Fomentar el uso del certificado electrónico para los procesos de: administración, secretaría y profesorado.</p> <p>Se han realizado visitas de los tutores a empresas y talleres.</p> <p>Se han iniciado los trabajos de gestión y tramitación por parte de los tutores FCT desde el inicio de curso.</p>		<p>Habituarlos a los procesos de gestión a través de RAICES</p>	
<p>Los informes de los cinco tutores FCT describen un alto grado de satisfacción de alumnos y empresarios en el desarrollo de las practicas.</p>	<p>Algunos desplazamientos a lugares con falta de transporte público.</p> <p>Escasa financiación para el traslado de los alumnos.</p> <p>Algunas empresas consideran corto el tiempo de prácticas.</p> <p>Algún taller no ha programado con racionalidad el trabajo a realizar por los alumnos.</p>	<p>Solicitar a la administración que se vuelvan a financiar los aspectos de logística de los alumnos.</p> <p>Entrevista previa de los tutores FCT con las empresas para crear un programa de trabajo antes de la llegada de los alumnos.</p>	<ul style="list-style-type: none"> • Equipo Directivo • Profesores tutores FCT
<p>2.8. Elaboración de documentos de la evaluación DAFO y autoevaluación práctica docente.</p>			
<p>LOGROS ALCANZADOS</p>	<p>DIFICULTADES PRESENTADAS</p>	<p>PROPUESTAS DE MEJORA</p>	<p>RESPONSABLES</p>
<p>Se ha elaborado la encuesta inicial DAFO, en colaboración con el Equipo CompdigEdu, para todos los miembros de la comunidad educativa de la escuela, con el fin de elaborar una propuesta para el Plan Digital del</p>	<p>Ninguna</p>	<p>Adelantar gestiones burocráticas: la gestión de las FCT fuera de Comunidad de Madrid requiere una mayor celeridad en su gestión por plazos más largos.</p>	<p>Tutores FCT. Secretaría</p>

2022/2023 INFORME DEL EQUIPO DIRECTIVO

<p>Centro lo más ajustada posible a la realidad de este.</p>			
<p>Autoevaluación EAFAC Dentro del Plan Digital del Centro elaborado por el equipo CompDigEdu, se creó un apartado dedicado a la evaluación, que pretende la constante mejora de los procesos de enseñanza-aprendizaje. Dentro de este apartado, se recoge la utilización de cuestionarios y/o formularios como instrumentos de evaluación, con el fin de incluir información sobre la autoevaluación de nuestra práctica docente. El equipo CompDigEdu, aconseja realizar esta valoración preparando un formulario digital on-line considerando el curso 22/23 y a todos los grupos a los que se imparte docencia.</p>	<p>Cuestionario no anónimo y obligatoria su cumplimentación y entrega. Se solicita sinceridad y profesionalidad en las respuestas, ya que lo que se exponga no va a tener ningún tipo de consecuencia positiva, ni negativa. Pretensión de que dediquemos unos minutos de reflexión sobre distintas cuestiones de nuestra labor docente. Se solicito a mediados de junio 2023. No se ha realizado por la mayoría de los profesores. Se solicitará en septiembre 2023</p>	<p>Recoger los datos de forma genérica y anónima. Elaborar gráficas que van a representar nuestras debilidades y nuestras fortalezas como escuela. Incluir las en la Memoria Final del Centro, para seguir mejorando la calidad de la enseñanza de los Ciclos que se imparten en la EAFAC.</p>	<p>TIC Coordinadora CompDigEdu,</p>

3. Programación y dinamización de los Departamentos.

- 3.1. Departamento didáctico de Arte y Tecnología (DPTO. AT)
- 3.2. Departamento didáctico de Proyectos y realización (DPTO. PR)
- 3.3. Departamento de Desarrollo y Promoción Artística (DPTO. DPA)
- 3.4. Departamento de Innovación educativa e internacionalización (DPTO. I+I)

3.1. Departamento didáctico de Arte y Tecnología. (DPTO AT)

LOGROS ALCANZADOS	DIFICULTADES PRESENTADAS	PROPUESTAS DE MEJORA	RESPONSABLES
<p>En el informe del Dpto de Arte y Tecnología se exponen claramente los logros alcanzados en aspectos como, el grado de cumplimiento de las programaciones, las causas que incidieron en los resultados académicos y la evaluación de las actividades realizadas, cursos de formación, propuestas de organización de espacios y adquisición de material y mejoras para el próximo curso.</p> <p>Buena coordinación con la jefa de estudios.</p>	<p>El punto dos del informe recoge de forma exhaustiva todas las dificultades presentadas por los profesores en el departamento en este curso.</p>	<p>En los puntos 5, 6 y 7 se proponen propuestas de mejora para el próximo curso.</p>	<p>Jefa DPTO AT. Profesores del Departamento</p>
<p>Ejercicios coordinados con un buen entendimiento entre los profesores.</p> <p>Resultados muy satisfactorios de estos ejercicios en los alumnos que los realizan.</p>	<p>Las convalidaciones no facilitan alguna de las coordinaciones de ejercicios.</p> <p>Los alumnos convalidados a los que se les permite realizar coordinaciones no adquieren un compromiso serio.</p>	<p>Explicar al alumnado las ventajas de no convalidar aquellos módulos que trabajan con ejercicios coordinados.</p> <p>Animar a los alumnos convalidados a realizar todas las fases del trabajo.</p>	<p>Jefa DPTO AT. Profesores del Departamento</p>

<p>Mejora de las programaciones y su presentación.</p> <p>Disponibles las plantillas de las programaciones didácticas a principios de curso.</p> <p>Elaboración al principio de curso sin alumnos y concretando los ejercicios coordinados que figuraron en ellas.</p>	<p>Ninguna</p>	<p>Compartirlas desde los departamentos a los diferentes profesores, con tiempo suficiente para realizarlas por los profesores y revisarlas por los jefes de departamento.</p>	<p>CCP Departamento</p>
<p>Los docentes han realizado cursos de formación del profesorado recogidos pormenorizadamente en el informe.</p> <p>Competencias digitales.</p> <p>Recursos de EducaMadrid.</p> <p>Cursos del SEPIE.</p>	<p>Cursos realizados fuera del horario lectivo.</p> <p>Cursos on-line en algunas ocasiones con mucha afluencia de personas.</p>	<p>Promover la formación del profesorado</p>	<p>Jefa DPTO AT</p>
<p>3.2. Departamento Didáctico de Proyectos y Realización (DPTO PR)</p>			
<p>LOGROS ALCANZADOS</p>	<p>DIFICULTADES PRESENTADAS</p>	<p>PROPUESTAS DE MEJORA</p>	<p>RESPONSABLES</p>
<p>En el informe del Dpto Proyectos y realización se exponen algunos logros alcanzados en aspectos como, el grado de cumplimiento de las programaciones, especialmente en lo que se refiere a la temporalidad y adquisición de contenidos mínimos. Las causas que incidieron en los resultados académicos y la evaluación de las actividades realizadas, cursos de formación, propuestas de organización de espacios y adquisición</p>	<p>El informe recoge las dificultades y las causas que han incidido negativamente en los resultados académicos en su punto 2.</p>	<p>En el punto 7 del informe se describen de manera teórica una serie de propuestas de mejora sobre, evaluación y análisis, planificación curricular, desarrollo profesional docente, apoyo a estudiantes, tecnología y recursos didácticos, evaluación continua y sobre un ambiente escolar positivo.</p> <p>Propuestas demasiado ambiciosas para realizarlas en el próximo curso.</p>	<p>Equipo Directivo Jefa DPTO PR</p>

2022/2023 INFORME DEL EQUIPO DIRECTIVO

de material y mejoras para el próximo curso.		Falta de definición y concreción en las propuestas. Sobre todas ellas se trabaja Enel Centro cada curso.	
3.3. Departamento de Desarrollo y Promoción Artística.			
LOGROS ALCANZADOS	DIFICULTADES PRESENTADAS	PROPUESTAS DE MEJORA	RESPONSABLES
En el informe del Dpto de Desarrollo y Promoción describe todos los objetivos realizados en el departamento en el curso 2022-23, la evaluación de las actividades realizadas por nuestra Escuela en colaboración con otras entidades, exposiciones y presentaciones, actividades de gestión y organización interna, así como cursos de formación para el profesorado. Propuesta de adquisición de material, de gestión del equipo docente, así como una evaluación completa.	La jefa del departamento manifiesta en este final de curso su cansancio por la exigencia que conlleva la responsabilidad y trabajos del departamento. Solicita no seguir el próximo curso, se estudiara su sustitución. Las escasas horas de asignación que permiten las instrucciones para estos cargos es un problema continuo.	El Informe describe las conclusiones y propuestas del departamento para el próximo curso 2023-24 con una gran cantidad de trabajos y actividades que se antoja muy ambiciosos.	Equipo Directivo - Jefa DPTO DyPA
Un logro muy positivo en este curso ha sido la implicación de todo el equipo docente en sus actividades.	Hay que mencionar que apenas ha habido cuestiones negativas durante el curso y que se ha trabajado de forma agradable. Una de ellas, podría ser la dificultad manifestada por la jefa del departamento para delegar en otras personas, determinadas actividades.	Volver a reunir un equipo tan de docentes tan efectivo como el de este curso	- Jefatura de estudios - Jefa del Departamento. - Miembros del departamento.

3.4 Departamento de Innovación Educativa e Internacionalización i+i			
LOGROS ALCANZADOS	DIFICULTADES PRESENTADAS	PROPUESTAS DE MEJORA	RESPONSABLES
<p>En el informe del Dpto de innovación Educativa e internalización i+i se exponen los objetivos generales del departamento, actividades realizadas de gestión de proyectos, actividades de difusión, cursos de formación. Propuestas de organización de espacios. Propuesta adquisición de material. Aspectos positivos y susceptible de mejora. Propuestas de gestión y organización del equipo. Conclusiones y propuestas para el curso 2023-24</p>	<p>El punto 11 del informe recoge con detalle las dificultades presentadas en este curso. El gran número de actividades realizadas por el departamento y los resultados muestran la dedicación y el esfuerzo realizado por los miembros del departamento. Tras el análisis de la actividad y la reflexión sobre el funcionamiento del departamento, se exponen los aspectos que podrían mejorar y se proponen algunas soluciones concretas.</p>	<p>Para conseguir una mayor eficacia en el trabajo y asegurar la continuidad del departamento es necesario contar con más profesores con destino definitivo en el centro y asignar a todos los miembros un número de horas complementarias específicas para esta actividad adecuado para la dedicación que implica.</p>	<p>Jefa Dpto i+i Miembros Dpto i+i Jefatura de estudios.</p>
<p>OBJETIVOS GENERALES. Completar el plan de Innovación e Internacionalización del centro de forma que contribuya a alcanzar sus objetivos generales. Solicitar y gestionar proyectos internacionales. Fomentar actividades de innovación pedagógica.</p>	<p>Queda pendiente continuar con la línea de investigación pedagógica que se inició el curso 19/20 y desarrollar este aspecto del departamento.</p>	<p>Este objetivo se podrá cumplir cuando contemos con un equipo estable con la asignación horaria suficiente.</p>	<p>Jefa Dpto i+i Miembros Dpto i+i Jefatura de estudios</p>

2022/2023 INFORME DEL EQUIPO DIRECTIVO

<p>PROFESORADO DEPARTAMENTO Promover la formación del profesorado en temas internacionales y de formación Organizar el departamento identificando y asignando tareas concretas y formar a los miembros del departamento. Ensayar formas de trabajo con equipos multidisciplinares.</p>	<p>Disponer de un equipo estable de profesores con la asignación horaria suficiente. Promover el reconocimiento de las actividades realizadas</p>	<p>El equipo ha funcionado eficientemente mejorando conocimientos y habilidades de gestión. El cambio de Programa Erasmus+ ha supuesto un cambio radical en la gestión informática de los proyectos. Seguir trabajando con este método el curso que viene.</p>	<p>Jefa Dpto i+i Miembros Dpto i+i Jefatura de estudios</p>
<p>INTERNACIONAL Impulsar las relaciones internacionales de la Escuela</p>	<p>Disponer de un equipo estable de profesores con conocimientos de idiomas y con la asignación horaria suficiente.</p>	<p>Buscar nuevos contactos internacionales para firmar nuevos convenios y establecer vínculos profesionales</p>	<p>Jefa Dpto i+i Miembros Dpto i+i Jefatura de estudios</p>
<p>ALUMNOS Crear vínculos profesionales entre estudiantes y expertos Impulsar la participación de los alumnos en la actividad del departamento</p>	<p>Los alumnos solo mantienen una implicación adecuada cuando son elegidos.</p>	<p>Mantener charlas y conferencias de información a los alumnos de todo lo que supone la gestión de los proyectos ERASMUS+</p>	<p>Jefa Dpto i+i Miembros Dpto i+i Jefatura de estudios Alumnos</p>

<p>DIFUSIÓN ERASMUS+</p> <ul style="list-style-type: none"> • Charla de difusión a los profesores del claustro para que se incorporen nuevos miembros al Departamento de i+i. Como resultado se interesaron dos profesoras nuevas. • Conferencia de tres socias de acogida de Faenza a los alumnos y profesores del centro. Fiorenza Pancino, Andrea kotliarski, Elvira Keller • Participación de la escuela en los Erasmusdays (13 y 14 de octubre). Se realizaron las charlas de difusión de los profesores y alumnos que habían realizado movilidades el curso anterior • Organización de las vitrinas de difusión de objetos relacionados con los proyectos Erasmus+. • Preparación y publicación de noticias del departamento para las redes sociales del centro. • Conferencia de Indiana Collet-Barquero de la escuela de ENSA Limoges • Reestructuración del apartado “Internacional” de la web. 	<p>Durante todo el curso se ha realizado numerosas noticias de la actividad del departamento en las redes sociales. Esta actividad requiere la preparación de documentación gráfica y la redacción de breves textos explicativos.</p> <p>Se han organizado las dos vitrinas de las escaleras con obras de socios de acogida y otros objetos de interés traídos de las diferentes movilidades. Se ha realizado una reestructuración total de la web que ha implicado una modificación de diseño de la web.</p> <p>Actualizar la información en lo referente a los nuevos proyectos, convocatorias, eventos, noticias sobre las movilidades de todos los alumnos y profesores que han realizado movilidades.</p> <p>El gran número de actividades y trabajo desborda las pocas horas que se pueden proporcionar a los miembros del departamento.</p>	<p>Organizar tareas de difusión de la actividad realizada por el departamento (redes sociales y congresos internacionales, jornadas de difusión...)</p> <p>Proponer modificaciones en la web del centro para una mejor gestión y difusión de la actividad del departamento.</p> <p>Evaluar la actividad del departamento y realizar propuestas de mejora.</p> <p>Seguir insistiendo en la potencia del uso de redes sociales:</p> <ul style="list-style-type: none"> • Facebook • Instagram <p>Y de la página web de la escuela con la sección International:</p> <ul style="list-style-type: none"> • Erasmus+ HE • Erasmus+ VET 	<p>Jefa Dpto i+i Miembros Dpto i+i</p>
--------------------------------------------------------------------------------------------------------------------------------------------------------------------------------------------------------------------------------------------------------------------------------------------------------------------------------------------------------------------------------------------------------------------------------------------------------------------------------------------------------------------------------------------------------------------------------------------------------------------------------------------------------------------------------------------------------------------------------------------------------------------------------------------------------------------------------------------------------------------------------------------------------------------------------------------------------------------------------------	----------------------------------------------------------------------------------------------------------------------------------------------------------------------------------------------------------------------------------------------------------------------------------------------------------------------------------------------------------------------------------------------------------------------------------------------------------------------------------------------------------------------------------------------------------------------------------------------------------------------------------------------------------------------------------------------------------------------------------------------------------------------------------------------------------------------------------------------------	-------------------------------------------------------------------------------------------------------------------------------------------------------------------------------------------------------------------------------------------------------------------------------------------------------------------------------------------------------------------------------------------------------------------------------------------------------------------------------------------------------------------------------------------------------------------------------------------------------------------------------------------------------------------------------------------------------------------------------------------------------------------	--------------------------------------------

<p>ACTIVIDADES INTERNACIONALES Se han realizado multitud de actividades con éxito:</p> <ul style="list-style-type: none"> • Actividades de gestión del proyecto de movilidad Erasmus+ de Grado Medio (VET): 2021-1-ES01-KA121-VET-000004559 (ampliado plazo por Covid-19) • Actividades de gestión del proyecto de movilidad Erasmus+ de Grado Medio (VET): 2022-1-ES01-KA121-VET-000054584. • Actividades de gestión del proyecto de Grado Superior (HE) 2021-1-ES01- KA131-HED-000005970. • Solicitud de un nuevo proyecto para los ciclos de Grado Medio en la convocatoria de 2023 • Solicitud de un nuevo proyecto para los ciclos de Grado Superior en la convocatoria de 2023 • Gestionar la acogida dos profesores de ENSA Limoges, Francia Erasmus+ que han venido a conocer la escuela y a dar una charla sobre “El módulo de cerámica en el diseño”. • Realizar la convocatoria y el proceso de selección para las moviidades de los alumnos de Grado Medio y de Grado Superior que se han solicitado. 	<p>El trabajo del departamento requiere muchas horas de dedicación debido al número de actividades que se desarrollan y a la complejidad de estas.</p> <p>La gestión de los proyectos Erasmus implica la lectura de numerosas guías y manuales que cambian cada convocatoria y la utilización de plataformas informáticas de gestión que hay que saber manejar y el tipo del trabajo requiere de épocas de especial dedicación horaria en algunos periodos del curso, por lo que los miembros del departamento deben estar muy implicados y motivados. Este curso, de los seis miembros del departamento cuatro están contratados a media jornada y uno de los que tiene dedicación a tiempo completo tiene asignadas 20h lectivas de docencia. Se ha empeorado en este aspecto pese a intentar buscar más profesores que colaboren.</p>	<p>Aunque hemos intentado mejorar respecto al curso pasado, hemos tenido incluso menos recursos humanos. La presión que ejerce la administración con nuevos cometidos y cargos no facilita mejorar. Solicitar que las horas de dedicación a estos cometidos sean lectivas.</p>	<p>Jefa Dpto i+i Miembros Dpto i+i Director</p>
-----------------------------------------------------------------------------------------------------------------------------------------------------------------------------------------------------------------------------------------------------------------------------------------------------------------------------------------------------------------------------------------------------------------------------------------------------------------------------------------------------------------------------------------------------------------------------------------------------------------------------------------------------------------------------------------------------------------------------------------------------------------------------------------------------------------------------------------------------------------------------------------------------------------------------------------------------------------------------------------------------------------------------------------------------------------------------------------------------------------------------------------------------------	------------------------------------------------------------------------------------------------------------------------------------------------------------------------------------------------------------------------------------------------------------------------------------------------------------------------------------------------------------------------------------------------------------------------------------------------------------------------------------------------------------------------------------------------------------------------------------------------------------------------------------------------------------------------------------------------------------------------------------------------------------------------------------------------------------------------------------------	--------------------------------------------------------------------------------------------------------------------------------------------------------------------------------------------------------------------------------------------------------------------------------	---------------------------------------------------------

4. Programación y dinamización de los órganos de gobierno docente del centro. Impulso de la participación de la comunidad educativa. Coordinación en la elaboración de documentos y planificación del centro.

4.1. Claustro

4.1 Claustro

LOGROS ALCANZADOS	DIFICULTADES PRESENTADAS	PROPUESTAS DE MEJORA	RESPONSABLES
<p>Información de los nombramientos de jefes de Departamento, responsable TIC, redes sociales y página Web.</p> <p>Presentación de los profesores nuevos que se incorporan.</p>	<p>Las horas de colaboración de los profesores con los Departamento de I+D y Desarrollo y Promoción Artística no figuran en el horario.</p>	<p>Colaboración de todos los profesores con los responsables de los Departamentos, redes sociales y página Web.</p>	<p>Equipo Directivo Claustro Responsables de los Departamentos</p>
<p>La Biblioteca será utilizada de nuevo por los alumnos que quieran utilizarla, por lo que los profesores compartirán con ellos el espacio como sala de profesores.</p>	<p>Dificultad por los espacios reducidos del Centro y por compartirse la biblioteca y sus usos.</p> <p>No disponemos de sala de profesores.</p>	<p>Propuestas al equipo directivo sobre cómo compatibilizar que sea sala de profesores y biblioteca.</p>	<p>Equipo directivo Claustro</p>

2022/2023 INFORME DEL EQUIPO DIRECTIVO

<p>Información de la Consejería.</p> <p>Informados de que vamos a entrar en Raíces, que es el Sistema de Gestión Educativa Integral de la Consejería de Educación.</p>	<p>La consecuencia es que el curso 2023-24 tenemos que estar funcionando con todos los recursos tecnológicos y digitales de EducaMadrid</p>	<p>Consejo al claustro que se aproveche al máximo las posibilidades del plan digital del Centro que se está elaborando.</p> <p>Realizar los cursos que se siguen programando sobre competencias digitales.</p>	<p>Equipo directivo Claustro</p>
<p>Ahorro energético, ante el aumento desproporcionado de los precios energéticos que repercute en nuestro presupuesto.</p>	<p>Solicitud de cuidar apagar las luces cuando no sean necesarias y que se cueza lo que tenga realmente un propósito pedagógico (como ya se está haciendo en los últimos años).</p>	<p>Utilización de hornos para cocciones nocturnas son mucho más baratas.</p> <p>Estudiar si es conveniente cambiar el contrato de la luz.</p> <p>Modernizar el parque de hornos por equipos más eficientes energéticamente.</p>	<p>Director Claustro</p>
<p>Informaciones sobre todo lo relacionado con las actividades docentes y las de los Departamentos de Desarrollo y Promoción Artística e I+I, Proyecto integrado y Obra final.</p>	<p>No ha habido dificultades</p>	<p>Seguir colaborando y participando en todas las actividades docentes y en las exposiciones y actividades extraescolares que se desarrollan dentro y fuera del Centro.</p>	<p>Claustro</p>
<p>Informado el claustro de la nueva figura o responsable en el Centro que se llama Coordinador de bienestar y protección y nombrada Isabel Anasagasti</p>	<p>En las instrucciones del Viceconsejería se habla de esta figura y el artículo 35 de la Ley Orgánica 8 de 2021 dice cuáles son sus funciones. La protección va dirigida a los menores de edad y para ello, se necesita sobre todo la colaboración de los tutores de los grupos que tengan menores de edad.</p>	<p>Cualquier incidencia, problema o conflicto que detecten los profesores, compañeros o delegados de curso, se debe comunicar.</p>	<p>Claustro Secretaria</p>

2022/2023 INFORME DEL EQUIPO DIRECTIVO

<p>El plan digital de Centro. Se coordina ahora a través de dos figuras, el TIC y el CompDigEdu, el responsable de las competencias digitales del centro. Este cargo último lo va a ejercer Belén Martín.</p>	<p>Se va a poner en marcha un plan digital con cursos y otros recursos para ayudar al profesorado que, de manera voluntaria, quiera adquirir las competencias mínimas para poder utilizar todas las herramientas de EducaMadrid que el año que viene serán obligatorias.</p>	<p>Seguir con la formación en competencias digitales y en las utilidades de EducaMadrid.</p>	<p>Claustro</p>
---------------------------------------------------------------------------------------------------------------------------------------------------------------------------------------------------------------	------------------------------------------------------------------------------------------------------------------------------------------------------------------------------------------------------------------------------------------------------------------------------	----------------------------------------------------------------------------------------------	-----------------

5. Participación de los órganos de gobierno y coordinación en la elaboración de documentos y planificación del centro.

5.1. CCP Comisión de Coordinación Pedagógica.

5.1.1. Actualización de plantillas para programaciones didácticas e informes finales.

5.1.2. Definición de los aspectos didácticos de planificación del curso.

5.1.3. COVID19. Elaboración de horarios y aspectos didácticos / planificación del curso Enseñanza en remoto.

5.1.4. Proyecto Educativo del Centro. Difusión del Centro

5.1.5. Procedimientos de evaluación.

5.1.6. Análisis de resultados de la evaluación por asignaturas y cursos.

5.1.7. Reestructuración de los Departamentos

5.1.8. . Proyectos de Ciclos de doble titulación

5.1. COMISIÓN DE COORDINACIÓN PEDAGÓGICA

5.1.1. Actualización de Plantillas para programaciones e informes finales

LOGROS ALCANZADOS	DIFICULTADES PRESENTADAS	PROPUESTAS DE MEJORA	RESPONSABLES
Empleo de plantillas para las programaciones de inicio de curso que incluyen la evaluación en las Programaciones de una nueva orden, la 893 del 21 de abril del 2022 , que regula los procedimientos relacionados con la organización, la matrícula, la evaluación y acreditación académica de las enseñanzas de	<p>Coordinar al claustro para ajustar las programaciones a las indicaciones.</p> <p>Se facilita el acceso a los informes por medio de Microsoft Teams.</p> <p>Se informa y se facilita al claustro de esta nueva orden de evaluación del curso 2021-22 para aplicación en nuestro Centro.</p>	<p>Se deben organizar las programaciones en Microsoft Teams para su consulta por alumnos y profesores del departamento.</p> <p>Seguir mejorando las programaciones en los departamentos, después de analizar los posibles puntos no resueltos.</p>	<p>Jefatura de estudios</p> <p>CCP</p>

2022/2023 INFORME DEL EQUIPO DIRECTIVO

Formación Profesional del sistema educativo de la Comunidad de Madrid. Por indicación del servicio de inspección.	No se dispone de una orden relacionada con las enseñanzas de Régimen especial.	Se ha publicado un nuevo decreto que regula los estudios de régimen especial, que aplicaremos para el curso 2023-24.	
5.1.2. Definición de los aspectos didácticos de planificación del curso			
LOGROS ALCANZADOS	DIFICULTADES PRESENTADAS	PROPUESTAS DE MEJORA	RESPONSABLES
Calendario de las pruebas de acceso y composición del tribunal. El decreto 187 de 21 de julio de 2021, que regula las pruebas de acceso a ciclos formativos de formación profesional y a las enseñanzas profesionales de artes plásticas y diseño.	Nuevas instrucciones pruebas de acceso. Preparar las medidas para la adaptación en la realización de las pruebas para quienes acrediten debidamente alguna discapacidad o necesidad educativa específica que les impida realizarlas de modo ordinario.	Modificar la organización de las pruebas de acceso y su convocatoria a principios de septiembre. Atención específica a la discapacidad.	CCP Director
Planificación de la todos los aspectos de organización relacionados con los Departamentos didácticos y no didácticos. Entrega de programaciones, peticiones de materiales y equipamiento.	Ninguna	Continuar mejorando la organización de los Departamentos en relación con sus funciones.	CCP Jefes de Departamentos Claustro
Elaboración y presentación de los informes finales de los departamentos didácticos y no didácticos. La jefatura crea una estructura ordenada de los documentos y organiza su entrega a través de Teams	Ninguna	Continuar mejorando la organización de los Departamentos en relación con sus funciones.	CCP Jefatura de Estudios

2022/2023 INFORME DEL EQUIPO DIRECTIVO

<p>Propuesta del Departamento de Arte y Tecnología, se ha creado en el equipo del departamento Teams una carpeta 2022-2023 con las programaciones y un documento de Word para necesidades.</p>	<p>Se mantienen discrepancias sobre los contenidos que son los mínimos que tienen que aparecer en la programación en el apartado de la evaluación. Duda que se planteó en la reunión de este departamento. Se solicita que se consulte a la inspección.</p>	<p>Consultada la inspección educativa se resuelve que se deben diferenciar entre los contenidos mínimos de cada currículo, que son los mismos con los que establece en el procedimiento de evaluación cada profesor.</p>	<p>CCP Equipo Directivo</p>
<p>Atención a los alumnos menores de edad en el Centro y en las salidas escolares.</p>	<p>No ha habido dificultades.</p>	<p>Los profesores de guardia y los responsables de las salidas escolares deben seguir prestando atención a los alumnos menores de edad.</p>	<p>Jefatura de estudios Coordinador de bienestar y protección Tutores</p>
<p>Acuerdo para el lugar idóneo para la realización de las reuniones de los Departamentos didácticos. Aulas con condiciones de privacidad acústica.</p>	<p>Los talleres de nuestro Centro carecen de intimidad acústica lo que ha generado confusiones en la interpretación de los temas tratados por personas ajenas a la reunión.</p>	<p>Seguir realizando las reuniones y que tengan un carácter de privacidad para preservar los temas de los que se hablan.</p>	<p>Equipo directivo Jefas Departamentos didácticos. CCP</p>
<p>Reparto y asignación de los profesores en cada uno departamentos no didácticos teniendo en cuenta sus competencias. Se ha elegido a los candidatos mediante una entrevista y motivación por parte del jefe del departamento.</p>	<p>El reparto crea alguna discrepancia entre las jefas de estos dos departamentos en cuanto a las habilidades de cada profesor. Desequilibrio de los equipos que forman parte de los departamentos de Desarrollo y Promoción e Internacional.</p>	<p>Seguir Valorando las habilidades y competencias de cada docente para los departamentos. Intentar la continuidad de estos componentes. Reajustar y equilibrar a las personas que trabajan en cada uno de ellos.</p>	<p>CCP</p>
<p>Revisión de las programaciones en cuanto a la unificación del formato, contenidos y su limpieza en el texto con la nueva plantilla.</p>	<p>Inspección de una gran cantidad de programaciones por parte de las jefas de los departamentos didácticos.</p>	<p>Mantener lo conseguido hasta la fecha. Revisión en programaciones con la nueva normativa.</p>	<p>CCP Comisiones de Ciclos</p>

2022/2023 INFORME DEL EQUIPO DIRECTIVO

	Necesaria actualización del profesorado en conocimientos programa de texto Word.	Participación de las Comisiones de Ciclos	
Se adelanta la entrega de las programaciones de los segundos cursos. Se facilita la revisión para los jefes de departamento.	Poco tiempo para su revisión.	Repartir cargas de trabajo en el calendario de curso.	CCP
Actualización de carnés de alumnos y profesores y las tarjetas de visita.	Material fotográfico y medios inadecuados propios.	Encargar este trabajo a un profesional.	CCP Equipo Directivo
Los alumnos menores de edad deben estar autorizados para las salidas del Centro por sus padres, se definen y elaboran los documentos necesarios para realizar las autorizaciones según normativa vigente.	Derechos de imagen.	Mantener este documento en uso e incluirlo en el Plan de Acción Tutorial. Elaborar el documento que recoja dicho plan.	CCP
Propuesta de planificación del calendario escolar del Centro , en concreto de las sesiones de evaluación y calificación y del calendario de las pruebas ordinarias, de acuerdo con la jefatura de estudios. Las segundas sesiones de evaluación de grado medio y superior se programan para la misma fecha.	Las reuniones de coordinación se van a hacer por grados, reuniones conjuntas de los ciclos de grado medio y lo mismo para grado superior. Las fechas de las reuniones se fijan en el calendario.	Mantener este formato de reuniones que crea menos conflictividad entre los profesores implicados en todos los ciclos formativos.	CCP Equipo directivo.
5.1.3. Planificación del curso, COVID19 y con los nuevos cargos, Coordinador de bienestar y protección Y CompDigEdu			
En las instrucciones de la Viceconsejería educativa de la Comunidad de Madrid se contemplan dos nuevos cargos.	Se explicará pormenorizadamente en el Claustro. Claustro con muy pocos miembros que desempeñan una cantidad de obligaciones y cargos excesivo.	El proyecto forma parte un programa europeo para la mejora de las competencias digitales con formación que estará vigente durante dos cursos 2022-23, 2023-24.	Director CCP

2022/2023 INFORME DEL EQUIPO DIRECTIVO

<p>Se nombra para el cargo de Coordinadora de Competencias Digitales Educativas, CompDigEdu, a Belén Martín, tiene que formar parte de la CCP. Forma parte un programa europeo para la mejora de las competencias digitales con formación con expertos y adecuación de medios.</p>			
<p>Plan Digital del Centro. Se crea una comisión con un coordinador externo del CTIF, del centro de formación del profesorado, y de la que también forman parte, la responsable del TIC, la coordinadora CompDigEdu y el equipo directivo que se encarga de realizar el PDC</p>	<p>Organización, elaboración y análisis de nuevos documentos y preparación de cursos relacionados con las Competencias Digitales para el profesorado. Los miembros de esta comisión ya tienen una carga excesiva de responsabilidades y trabajo en la Escuela.</p>	<p>Los cursos que se realicen puntúan, dan una acreditación de competencia digital.</p>	<p>Equipo Directivo. Coordinador COVID19</p>
<p>Coordinador de bienestar y protección. Nombramiento por el director, informado el Consejo Escolar. Está dirigido a la atención de los menores de edad. Lo asume la secretaria del Centro, Isabel Anasagasti que ya esta desbordada por la cantidad de obligaciones que asume y una docencia a grupos de alumnos de 13 horas.</p>	<p>Ningún profesor del claustro esta dispuesto de manera voluntaria ha ejercer este nuevo cargo y cometido. Alta responsabilidad y ninguna compensación retributiva. No se produce tampoco descuento de horas lectivas siendo sus obligaciones de atención directa al alumnado. Poca ayuda por parte de la administración.</p>	<p>Nombrar a algún miembro del claustro con menor carga de responsabilidades. Solicitar algún curso formativo relacionado con sus atribuciones.</p>	<p>Equipo Directivo.</p>

2022/2023 INFORME DEL EQUIPO DIRECTIVO

<p>Medidas organizativas y de prevención, higiene y promoción de la salud frente a la COVID-19 que determino la Consejería, y que hemos aplicado en el Centro en el inicio y el desarrollo del curso 2022-2023, en función de las contingencias que se produjeron en el contexto de esta crisis sanitaria.</p>	<p>Ninguna</p>	<p>Aplicar las medidas que recomiende la Consejería de Educación para el próximo curso 2023-2024.</p>	<p>Coordinador COVID19 Director</p>
<p>5.1.4. Proyecto Educativo del centro. Difusión del Centro</p>			
<p>LOGROS ALCANZADOS</p>	<p>DIFICULTADES PRESENTADAS</p>	<p>PROPUESTAS DE MEJORA</p>	<p>RESPONSABLES</p>
<p>Revisión del Reglamento de Régimen Interno</p>	<p>Tiempo de trabajo. Establecer estas tareas al inicio de curso.</p>	<p>Continuar trabajando con los profesores de FOL. Son docentes con el perfil adecuado para acometer la revisión del RRI.</p>	<p>Profesores de FOL Jefatura de Estudios Dirección</p>
<p>PROYECTO EDUCATIVO DEL CENTRO. Se crea una pestaña propia y se aloja en la nueva página web</p>	<p>Baja implicación de los miembros de los diferentes sectores de la comunidad educativa en la elaboración y mejora de las normas y contenidos del proyecto educativo.</p>	<p>Lograr una mayor implicación en la elaboración de todos los sectores del Centro. Seguir trabajando en el formato adecuado y personalizar el documento para nuestro Centro.</p>	<p>Consejo Escolar. Equipo directivo. CCP. Jefatura de estudios ha coordinado tareas.</p>
<p>Se ha mejorado el documento sobre la organización normativa relacionado con los módulos de Obra final y Proyecto integrado. Inclusión de estas modificaciones en el Proyecto educativo.</p>	<p>No ha habido dificultades.</p>	<p>Seguir trabajando en la mejora de todos los aspectos relacionados con el desarrollo de la Obra final y Proyecto integrado.</p>	<p>CCP Equipo directivo Claustro</p>

2022/2023 INFORME DEL EQUIPO DIRECTIVO

<p>Creación de grupo de trabajo para organizar el diseño del nuevo logotipo e identidad corporativa escuela, catálogos de proyectos y regalo de promoción. Se ha elaborado un documento para enviarlo a diferentes diseñadores gráficos. Se plantean ideas como crear plantillas para hacer los catálogos, hacer un catálogo anual con los mejores proyectos y que se digitalizara y colgara en la Web. Se han presentado en Claustro dos propuestas de dos diseñadores.</p>	<p>Regalo de promoción. Se piensa en un trabajo en torno a la jarra del logotipo de la Escuela.</p> <p>Analizar en los Departamentos didácticos y plantear otras propuestas</p>	<p>Crear un nuevo logotipo de la escuela y toda la identidad corporativa.</p> <p>Crear plantillas para trabajar a la hora de hacer los catálogos.</p> <p>Hacer un catálogo anual con los mejores proyectos, digitalizar y colgar en la página Web.</p> <p>El claustro no se pone de acuerdo en cuál de las propuestas presentadas es la más conveniente a nuestros intereses. Se pospone la decisión a septiembre 2023.</p>	<p>CCP Claustro</p>
<p>Se está estudiando también el tema del nombre de la escuela manteniendo el EAFAC, para ver si se puede incidir más en una cosa que en otra.</p>	<p>Por ejemplo, cuando se haga el logotipo quizás pueda interesar más que aparezca como Escuela de Arte Cerámica y luego en pequeño Francisco Alcántara u otras opciones</p>		
<p>5.1.5 Procedimientos de evaluación</p>			
<p>LOGROS ALCANZADOS</p>	<p>DIFICULTADES PRESENTADAS</p>	<p>PROPUESTAS DE MEJORA</p>	<p>RESPONSABLES</p>
<p>Se continua con protocolo de firmas de actas con la firma digital. Se ha creado un solo equipo, que es exclusivo para la firma de todas las actas.</p>	<p>Tutores nuevos, dificultad de crear un equipo para las firmas de actas con criterios comunes que plantean confusión.</p>	<p>Se utilizará RAICES</p>	<p>Jefatura de Estudios Tutores de grupo</p>

2022/2023 INFORME DEL EQUIPO DIRECTIVO

Comunicación a los alumnos de la pérdida de evaluación continua de manera oficial a través del correo institucional. Hacer las convocatorias de exámenes también a través del correo institucional.	Divergencia sobre el modo de comunicar la pérdida de evaluación continua de los alumnos.	Continuar mejorando los procedimientos de evaluación y comunicación con los alumnos. Se utilizara RAICES.	CCP Equipo directivo Claustro
5.1.6. Análisis de resultados de la evaluación por asignaturas y cursos.			
LOGROS ALCANZADOS	DIFICULTADES PRESENTADAS	PROPUESTAS DE MEJORA	RESPONSABLES
Análisis de los resultados de los alumnos para facilitar la elaboración de planes de mejora, apoyo y refuerzo en el curso escolar 2022/2023 y poder así consolidar aquellos aprendizajes que no se hayan adquirido en el primer curso.	Se recogen en los informes finales presentados por todos los profesores en sus diferentes módulos y grupos de alumnos. Están reflejados en esta Memoria Final del Centro.	Coordinar actividades exclusivamente en los días facilitados en calendario de centro	Jefatura de Estudios y Jefes de Los Departamentos Didácticos.
5.1.7. Reestructuración de los departamentos			
LOGROS ALCANZADOS	DIFICULTADES PRESENTADAS	PROPUESTAS DE MEJORA	RESPONSABLES
Reestructuración de las reuniones de los Departamentos didácticos.	No ha habido dificultades.	Seguir mejorando la organización de los Departamentos para hacer más ágiles las reuniones.	CCP Equipo directivo Jefes de Departamentos didácticos.
Establecimiento de las directrices generales en relación con los contenidos de las programaciones didácticas de los Departamentos, para que se adecúen al BOE y BOCAM y sean lo más conveniente para la formación más completa de los alumnos.	Divergencia sobre las competencias de la CCP y los Departamentos en el análisis de los currículos y competencias.	Seguir mejorando para que los contenidos de las programaciones sirvan para la mejor formación de los alumnos.	CCP Equipo directivo Jefes de Departamentos didáctico.

5.1.8. Proyectos de Ciclos de doble titulación			
LOGROS ALCANZADOS	DIFICULTADES PRESENTADAS	PROPUESTAS DE MEJORA	RESPONSABLES
Se acuerda en la CCP la Planificación del método de trabajo para la elaboración de los currículos de Ciclo de doble titulación de Grado Medio de Alfarería y Decoración.	Divergencias sobre qué departamento del Centro es el que tiene que comenzar a trabajar los ciclos de doble titulación.	Trabajar sobre este proyecto para mejorar la enseñanza y la formación de los alumnos. Poner en marcha en el curso 2023-24	CCP Departamentos Claustro
<p>6. Iniciativas que favorezcan la convivencia en el centro.</p> <p>6.1. Actuaciones del plan de convivencia adaptadas al nuevo DECRETO de convivencia (32/2019 de 9 de abril)</p> <p>6.2. Elaboración de documentos relativos a los derechos de autor.</p>			
6.1 Actuaciones del plan de convivencia adaptadas al nuevo DECRETO de convivencia (32/2019 de 9 de abril)			
LOGROS ALCANZADOS	DIFICULTADES PRESENTADAS	PROPUESTAS DE MEJORA	RESPONSABLES
PLAN DE CONVIVENCIA En este curso no se ha tenido que reunir la comisión de convivencia del CE ni el ED para solventar ningún conflicto.	Los conflictos puntuales fueron solventados con reuniones de conciliación dirigidas por el director con las personas implicadas.	Seguir aplicando en el Centro este plan y mejorar los aspectos que no funcionen.	Consejo Escolar Comisión de convivencia Director

6.2 Elaboración de documentos relativos a los derechos de autor.			
LOGROS ALCANZADOS	DIFICULTADES PRESENTADAS	PROPUESTAS DE MEJORA	RESPONSABLES
Documento Protección datos y para aclarar temas relativos a trabajos de aula y derechos de autor , si los hubiera.	<p>Recopilar y analizar los documentos y leyes aclaratorias sobre ejercicios realizados en aula y dirigidos por los docentes del centro y derechos de autor.</p> <p>El documento debe consensuarse y analizarse por el ED y la CCP</p> <p>Este documento tiene que ser retomado en el próximo curso 2023-24.</p>	Revisión del documento elaborado e inclusión en el Proyecto Educativo si fuera aprobado.	Equipo directivo CCP
<p>7. Iniciativas para realizar colaboraciones con instituciones, organizaciones y empresas relacionadas con la cerámica.</p> <p>7.1. Colaborar con otras instituciones educativas.</p> <p>7.2. Colaborar con instituciones relacionadas con el arte el diseño y la artesanía.</p> <p>7.3. Formar alumnos del Master de Profesorado. Prácticas Universitarias.</p>			
7.1 Colaborar con otras instituciones educativas.			
LOGROS ALCANZADOS	DIFICULTADES PRESENTADAS	PROPUESTAS DE MEJORA	RESPONSABLES

2022/2023 INFORME DEL EQUIPO DIRECTIVO

<p>Colaboración con la Escuela de Cerámica de la Moncloa.</p> <p>Se realiza una prueba de colaboración de conferencias conjuntas de las que se beneficien nuestros alumnos y los suyos.</p> <p>La primera charla de Peter Fink la sufragamos nosotros y la siguiente, una investigadora de la Universidad Complutense, que es arqueóloga e investigadora en restauración de cerámica la paga la ECM.</p> <p>Se realiza en el salón de actos de la ECM.</p>	<p>Elaboramos un acuerdo por escrito de colaboración de buenas prácticas limitado en principio a dos conferencias. Pago de las charlas, gestión del aforo, gestión de la asistencia, organización de la presentación del ponente, cartel, y el modo de publicarlo en las redes sociales.</p> <p>La ECM no quiere comprometerse por escrito y no firma el acuerdo.</p>	<p>Nuestra Institución debe seguir reglas y normas que aseguren la seguridad y legalidad de nuestras acciones con nuestros alumnos y profesores en el exterior de nuestro Centro.</p>	<p>Equipo directivo CCP</p>
-------------------------------------------------------------------------------------------------------------------------------------------------------------------------------------------------------------------------------------------------------------------------------------------------------------------------------------------------------------------------------------------------------------------------------------------------------------------	-----------------------------------------------------------------------------------------------------------------------------------------------------------------------------------------------------------------------------------------------------------------------------------------------------------------------------------------------------------------------	---------------------------------------------------------------------------------------------------------------------------------------------------------------------------------------	---------------------------------

2022/2023 INFORME DEL EQUIPO DIRECTIVO

<p>Escuela Superior de Cerámica de Manises. Presentación de los estudios superiores de Cerámica en nuestra Escuela. Realizado por la jefa de estudios de la ESCM (26 de enero).</p>	<p>La Comunidad de Madrid no ofrece la posibilidad de estudiar los Estudios Superiores de Cerámica.</p>	<p>Seguir proporcionado esta información a nuestros alumnos.</p>	<p>Equipo Directivo</p>
<p>Visitas de centros educativos a la escuela:</p> <ul style="list-style-type: none"> - IES Enrique Tierno Galván (20 de febrero) - Visita Del IES Robledo, Móstoles (28 de marzo y 13 de abril). 	<p>Grupos de estudiantes numerosos.</p>	<p>Seguir organizando estas visitas con grupos menos numerosos No interrumpir actividad lectiva. Interés en los talleres.</p>	<p>DP y D</p>
<p>7.2 Colaborar con instituciones relacionadas con el arte, diseño y la artesanía</p>			
<p>Visita a la exposición “Madrid Alfar de modernidad” celebrada en el Centro Cultural de la Villa con el comisario de la exposición.</p>	<p>Ninguna</p>	<p>Continuar con la colaboración el curso que viene para mejorar los resultados. Difusión de los proyectos.</p>	
<p>Museo Arqueológico Nacional: Proyectos de colaboración. Museo Arqueológico Nacional”: “<i>Historia en femenino</i>”, colaboración para la realización de dos talleres</p>	<p>Esto exigió un esfuerzo de preparación. Se organizó un Seminario de trabajo coordinado por la JE y en el que colaboraron también cuatro profesores del departamento de Arte</p>	<p>Continuar con la colaboración el curso que viene para mejorar los resultados. Difusión de los proyectos.</p>	<p>Jefa y DPTO DPA Jefa de estudios.</p>

2022/2023 INFORME DEL EQUIPO DIRECTIVO

<p>didácticos con visita a algunas salas del museo con motivo del Día Internacional de la Mujer. La actividad propuesta por la profesora de nuestra escuela, Belén Martín, fue la realización de un mural conmemorativo de mujeres creadoras de distintos ámbitos. Las piezas estaban preparadas y los alumnos de los centros educativos hacían, mediante transferencia de imágenes, cada una de las piezas del mural. En estos talleres participaron los alumnos del CFGM Alfarería de Taller (27 de abril).</p>	<p>y Tecnología y uno del departamento de Proyectos y Realización.</p>		
<p>Visitas al Museo Arqueológico Nacional y al Museo Nacional de Artes Decorativas con guías del museo. Visita a los talleres realizados en colaboración con los museos.</p>	<p>Visita realizada durante los talleres realizados.</p>	<p>Continuar con la colaboración el curso que viene para mejorar los resultados. Difusión de los proyectos.</p>	<p>las profesoras: Julia Vallespín, Belén Martín y Ana Lizama.</p>
<p>7.3 Formación. Máster de formación de Profesorado. Practicas universitarias</p>			
<p>Todos los cursos tenemos un buen número de alumnos de Máster. Gran satisfacción por parte de las alumnas en prácticas y las profesoras tutores en todo el proceso.</p>	<p>Gran esfuerzo de los tutores poco recompensado. En este curso se decidió no acoger a ningún alumno por encontrarnos desbordados por las nuevas actuaciones.</p>	<p>Seguir fomentando esta actividad formativa que enriquece a los profesores que realizan la labor de tutores. Lograr un mayor reconocimiento por parte de la administración a esta labor.</p>	<p>Equipo directivo Claustro</p>

8. Iniciativas relacionadas con la difusión de la Escuela.

- 8.1. Propuesta del responsable de Comunicación del Centro.
- 8.2. Página web.
- 8.3. Difusión en redes sociales.
- 8.4. Premios y concursos.

8.1 Propuesta del Centro para crear la figura del Responsable de Comunicación del Centro.

LOGROS ALCANZADOS	DIFICULTADES PRESENTADAS	PROPUESTAS DE MEJORA	RESPONSABLES
Nuestro centro ha realizado un análisis de necesidades con el fin mejorar la calidad de nuestras enseñanzas, en el que se ha puesto de manifiesto la importancia de las actividades de comunicación . Este trabajo de reflexión nos ha llevado a concluir la necesidad de asignar estas tareas a una figura que coordine las labores de difusión del centro .	Los Órganos de Coordinación Docente del centro, con el apoyo del Equipo Directivo, consideran necesaria la creación de la figura del “Responsable de Comunicación del centro” que coordine y unifique la labor realizada hasta el momento por los departamentos no didácticos, atendiendo a la justificación que se aporta en el documento enviado a la DGESFPyRE el 7 de junio de 2023.	Que se incluya en las Instrucciones de la Dirección General de Educación Secundaria, Formación Profesional y Régimen Especial sobre la organización y el funcionamiento de las escuelas de arte de la comunidad de madrid para el curso 2023-2024, la figura del “Responsable de Comunicación” que contará con una reducción horaria de dos horas lectivas y un número de horas complementarias a determinar por la Dirección del centro. Esta figura no contará con retribución económica adicional y no implicará la creación de un nuevo Departamento en el centro.	Equipo Directivo DGESFPyRE
Las funciones del responsable de comunicación serían: Definir y desarrollar el plan de comunicación, que quedará incluido en la PGA, y	JUSTIFICACIÓN El trabajo de comunicación se inició en el curso 2015 por diferentes miembros de los Departamentos de	Dicho trabajo se ha organizado en torno a mejorar: Gestión de redes sociales del centro: Facebook, Instagram y LinkedIn.	Responsable de comunicación.

2022/2023 INFORME DEL EQUIPO DIRECTIVO

<p>constará de: Planteamiento a futuro de cómo quiere ser visto el centro. Propuesta de objetivos generales, específicos de la comunicación. Análisis de la situación de la Escuela que recogerá las necesidades en relación con la comunicación del centro: auditoría y diagnóstico 2.0. Planteamiento de creación, gestión y unificación de la identidad del centro. Definición del público objetivo, Diseño de los ejes y la estrategia de comunicación. Monitorización y medición de los resultados. Formarse y actualizarse en temas de comunicación digital. Adaptarse a los nuevos modelos de comunicación</p>	<p>Desarrollo y Promoción Artística e Innovación e Internacionalización (I+I)</p> <p>Falta una figura que coordine todas estas labores. Implicar a toda la comunidad educativa en todas acciones de comunicación. Coordinar la estrategia de comunicación en colaboración con el equipo directivo y todos los departamentos del centro. Coordinar la participación de los alumnos en el plan de comunicación del centro. Promover, coordinar y gestionar los diversos canales de comunicación. Establecer relaciones profesionales con prensa y otros medios de comunicación.</p>	<p>Difusión de la actividad docente.</p> <p>Labores de difusión del Departamento de Promoción y Desarrollo.</p> <p>Labores de difusión del Departamento de Innovación e Internacionalización.</p> <p>Creación del Boletín de noticias del centro.</p> <p>Participación en concursos de ámbito nacional.</p>	
8.2. Página Web			
LOGROS ALCANZADOS	DIFICULTADES PRESENTADAS	PROPUESTAS DE MEJORA	RESPONSABLES
<p>Se ha puesto en marcha la nueva página web para el curso 2022-23.</p> <p>La empresa Creatiburón, Especializada en la creación y diseño de páginas web, actualizo el sistema y diseño una nueva página, además de elaborar la nueva estructura y el diseño del contenido de la página web.</p> <p>Los miembros del grupo de trabajo realizaron la elaboración de todo el nuevo contenido que actualmente</p>	<p>El nuevo profesor responsable se está adaptando y formando en este cometido.</p> <p>Crear los menús y submenús de la barra de inicio de la web con un nuevo organigrama.</p> <p>El servidor de Educamadrid no nos permite instalar la nueva página con todas sus utilidades por lo que seguimos utilizando uno contratado por la Escuela.</p>	<p>Formación del responsable.</p> <p>Crear contenido continuamente por toda la Comunidad Educativa.</p>	<p>Responsable de la web</p> <p>Jefa DPTO DPA</p> <p>Empresa Creatiburón.</p>

2022/2023 INFORME DEL EQUIPO DIRECTIVO

<p>funciona en la página web.</p>			
<p>En el curso 2021-22 y desde la Unidad Técnica de Enseñanzas de Régimen Especial de la Dirección General de Educación Secundaria, Formación Profesional y Régimen Especial, nos informan que, dentro del proceso de revisión que se está llevando a cabo sobre la visibilidad de las páginas web de los centros educativos, se observa que la página web de nuestro centro no está alojada en el portal de EducaMadrid, tal y como la normativa regula.</p> <p>Se debe migrar la página externa actual a una página diseñada con las herramientas de Educamadrid y alojada en la URL asignada al centro de ese portal corporativo.</p> <p>Mientras se migra nuestra web, hemos creado una página web básica en la dirección URL dentro del centro en Educamadrid, y hemos incluido en ella un enlace a la actual página web externa</p>	<p>Se envía un informe a la DGESFPRE con fecha de 31 de enero de 2022 en donde se expone las dificultades que hemos encontrado al iniciar el proceso de migrar y rediseñar toda la página web en Educamadrid.</p> <p>Describimos una multitud de limitaciones técnicas y de utilización de plugins que tiene el servidor de Educamadrid que no nos permiten realizar una página de las características que necesitamos para nuestra Escuela y que creemos tienen difícil o imposible solución.</p> <p>Seguimos sin recibir una solución a este problema.</p>	<p>Como conclusión de todo lo expuesto, consideramos que esta imposición nos puede originar un problema generalizado en el uso y mantenimiento y un deterioro muy grave en nuestra página web.</p> <p>La página web de la Escuela de Arte Francisco Alcántara. Cerámica, ha sido y es una herramienta básica y clave de nuestra propaganda institucional, que nos ha permitido mantener una afluencia importante de alumnos, que son la razón básica de toda nuestra actividad.</p> <p>Sabemos que es poco viable una solución a corto plazo; por eso, solicitamos que nos permitan crear una página web básica en la dirección URL dentro del centro en Educamadrid, e incluir en ella un enlace a la actual página web externa.</p> <p>Pedimos también que esta situación se mantenga en el tiempo hasta que el servidor de Educamadrid se actualice para contener y mantener páginas web como la nuestra.</p>	<p>Equipo directivo DGESFPRE</p>
<p>Se ha puesto en marcha la nueva web en el inicio del curso 2022-23.</p>	<p>Proceso lento de colaboración de cada uno de los responsables de todos los departamentos con reuniones</p>	<p>Fomentar la creación de nuevos contenidos desde todos los departamentos y responsables del</p>	<p>Equipo Directivo Responsable web</p>

2022/2023 INFORME DEL EQUIPO DIRECTIVO

Se ha incorporado un nuevo menú y submenú de inicio en la web . Se ha modificado el logotipo de la escuela.	personales con la empresa de diseño de la web	Centro.	Empresa de diseño web
Impulso de la difusión a través de la página web y de las redes sociales . Fuerte impulso de las preinscripciones de alumnos para el próximo curso.	La información relacionada con la preinscripción y matriculación que alojamos en la web requieren mejorarse. La plataforma RAICES es extremadamente complicada.	Actualización y reestructuración de la página web.	Equipo directivo Jefa DPTO DPA. Docentes responsables de la web.
8.3. Difusión en redes sociales.			
LOGROS ALCANZADOS	DIFICULTADES PRESENTADAS	PROPUESTAS DE MEJORA	RESPONSABLES
Mayor visibilidad a través de las cuentas de Instagram y Facebook y LinkedIn La profesora responsable realiza el contenido con destreza y maneja todas las cuentas, para ello se le facilita medios tecnológicos.	Necesidad de una mayor colaboración de todo el profesorado para generar contenidos de interés. Adjudicar en el horario de la coordinadora de redes más horas para esta labor.	Línea de publicaciones. Plantear un calendario. Promover la formación de docentes en Domestika.org	DPTO DPA Jefatura de Estudios Coordinadora de redes
8.4. Premios y concursos			
LOGROS ALCANZADOS	DIFICULTADES PRESENTADAS	PROPUESTAS DE MEJORA	RESPONSABLES
Participación en los premios extraordinarios de la Comunidad de Madrid correspondientes a los estudios profesionales de las Escuelas de Arte del curso 2022-23	Mejorar las capacidades de presentación. Presentar el proyecto impreso. Profesores de Proyectos acudir como tribunal.	Seguir fomentando la participación en las próximas ediciones de cualquier evento.	Equipo directivo Jefa DPTO DPA

9. Equipamiento e infraestructuras del centro

- 9.1. Mejorar las instalaciones e infraestructura.
- 9.2. Actualizar la maquinaria, herramientas y recursos didácticos.
- 9.3. Conexión a Internet.
- 9.4. Coordinar la integración curricular de las nuevas tecnologías

9.1 Mejorar las instalaciones e infraestructura.

LOGROS ALCANZADOS	DIFICULTADES PRESENTADAS	PROPUESTAS DE MEJORA	RESPONSABLES
<p>Acondicionamiento de la subida de escalera a la zona de taquillas y comedor y la instalación de equipo de imagen, audio y sonido para ampliar el espacio que sirve como salón de actos.</p> <p>Se inicia en julio de 2023 una obra de reforma integral en este espacio y la escalera que sirve de acceso a la planta superior, que incluye la renovación de toda la red de conexión digital y de datos, así como la renovación las líneas eléctricas, alumbrado, climatización, audio, imagen, ventanas y saneamiento de paredes y techo.</p>	<p>Realización de la obra en verano, periodo vacacional.</p> <p>Coste económico asumido por nuestro presupuesto, pues la administración nunca nos ha concedido ayuda económica especial para estos cometidos, pese a su solicitud.</p> <p>Los materiales requeridos para la obra se han visto afectados por la subida de precios lo que afecta al presupuesto.</p> <p>Nuestra escuela es un edificio protegido obra del arquitecto Luis Bellido.</p>	<p>Dotar de condiciones de salubridad y seguridad adecuadas a las zonas comunes.</p> <p>Seguir reformando las aulas de acuerdo con los requerimientos de los profesores que habitualmente utilizan las mismas.</p>	<p>Equipo Directivo.</p>
<p>Acondicionamiento y reforma de la Biblioteca en cuanto a la renovación de la red de conexión y líneas eléctricas, alumbrado y saneamiento y ampliación de paredes para conseguir</p>	<p>Coordinar estos trabajos de obras con la actividad lectiva habitual.</p> <p>Alto coste económico.</p>	<p>Solicitar presupuestos especiales adicionales a nuestro presupuesto.</p>	<p>Equipo Directivo. Jefa del DDyPA</p>

2022/2023 INFORME DEL EQUIPO DIRECTIVO

mayor independencia acústica.			
<p>Aula de maquinaria y hornos.</p> <p>Saneamiento, pintura, limpieza y arreglos de obra nuevamente por humedades.</p> <p>El seguro del Centro se encarga de la realización y pago.</p>	<p>Realización de la reforma en período lectivo por la urgencia de la situación.</p> <p>No ha sido finalizada del todo la reforma, a falta de acabado de pintura.</p>	Prevenir las humedades producidas con un estudio técnico.	Equipo Directivo.
<p>Talleres de Recubrimientos, Decoración y Cerámica Artística.</p> <p>Reforma para reorganizar los talleres y para optimizar el almacenaje, adquirir nuevas estanterías y armarios para material.</p>	<p>Realización de la instalación en periodo lectivo.</p> <p>Coste económico asumido por nuestro presupuesto.</p>	<p>Seguir este proceso en todas las aulas del Centro.</p> <p>Se debe acometer por zonas por carecer de mayor presupuesto.</p> <p>Intentar nuevamente solicitar ayuda económica extraordinaria.</p>	Equipo Directivo.
<p>Seguimos con el problema de la Caldera de calefacción.</p> <p>Mantenimiento y reforma de la caldera y la chimenea de salida de humos.</p> <p>La Dirección General de infraestructura nos informa de la aprobación de la reforma y sustitución de la Caldera a falta de la adjudicación presupuestaria en el BOCAM.</p>	<p>La caldera sufre continuas averías dado la antigüedad de la instalación y la propia caldera.</p> <p>A la espera de que la Dirección General de Infraestructuras acometa la sustitución de la caldera y reforma de toda la instalación anexa.</p> <p>Tenemos posibilidades de quedarnos definitivamente sin calefacción en el Centro si el cuerpo de caldera colapsa.</p>	Es necesario que el próximo curso la caldera y la instalación de entrada de gas, salida de humos y reforma necesaria en sala de calderas quede concluida.	Equipo directivo.
Muro de contención del patio	Situación de posible colapso. Después	Organizar la utilización del patio	Equipo directivo

2022/2023 INFORME DEL EQUIPO DIRECTIVO

posterior del Edificio, la empresa encargada de su reforma está haciendo un estudio de desplazamiento.	de todo el proceso de entrega de notificaciones e informes a la DAT, no se nos informa en qué situación esta esta posible obra.	posterior en el momento de la obra, para conseguir la seguridad necesaria.	
9.2. Actualizar la maquinaria, herramientas y recursos didácticos.			
LOGROS ALCANZADOS	DIFICULTADES PRESENTADAS	PROPUESTAS DE MEJORA	RESPONSABLES
Actualización y adquisición de estas necesidades con los recursos disponibles: <ul style="list-style-type: none"> • 9 tornos eléctricos alfareros • Herramientas manuales • Horno de leña • Herramientas eléctricas • Herramientas informáticas 	Este curso se ha puesto en marcha maquinaria adquirida para diferentes talleres y multitud de herramientas informáticas, impresoras, ordenadores, plotter, lectores USB, etc. Formación para poner en marcha los nuevos equipos y herramientas.	Seguir actualizando los recursos con el presupuesto disponible. El horno de leña y gas del patio sigue necesitando alguna reforma para mejorar su diseño.	Equipo Directivo. Jefes de Departamentos y TIC
9.3 Conexión a Internet			
LOGROS ALCANZADOS	DIFICULTADES PRESENTADAS	PROPUESTAS DE MEJORA	RESPONSABLES
Capacidad de la fibra óptica para la conexión a Internet.	La capacidad de fibra concedida, 100MB es insuficiente para afrontar las necesidades educativas y las de gestión.	Seguiremos insistiendo en que se concedan más MB a la DAT.	Director Hedan System (Empresa informática) TIC
9.4 Coordinar la integración curricular de las nuevas tecnologías			
LOGROS ALCANZADOS	DIFICULTADES PRESENTADAS	PROPUESTAS DE MEJORA	RESPONSABLES
El informe del TIC incluye los objetivos generales previstos, la consecución de los objetivos generales, objetivos del curso, consecución de los objetivos del curso, apoyo a la actividad	Debido al crecimiento exponencial del uso de los medios informáticos y las nuevas tecnologías en el centro, las incidencias se multiplican y es necesario contar cada vez más con	Se propone para el curso 2023/24 la posibilidad del uso de software libres de diseño gráfico que se estudiará con los diferentes profesores que usen estos medios en el centro.	Equipo directivo. TIC. Departamentos.

2022/2023 INFORME DEL EQUIPO DIRECTIVO

<p>didáctica, adquisición de hardware y software durante el curso, objetivos y adquisiciones pendientes de resolver, reparaciones y mantenimiento llevadas a cabo durante el curso, previsión inicio del curso 2023-24 y observaciones finales.</p>	<p>ayuda externa de personal informático.</p> <p>Al mismo tiempo el peso para solucionar los problemas también recae sobre la labor del TIC, que aumenta considerablemente y las horas dispuestas en el horario para resolver problemas son realmente escasas.</p> <p>Tiempo limitado para dedicar a la solución de incidencias de un parque de 45 equipos, atender profesores o colaborar en la formación de estos.</p> <p>Forma parte del equipo CompDigEdu.</p>	<p>Continuar mejorando los medios didácticos de los profesores.</p> <p>Actualización de tecnologías aplicadas a la cerámica. En la previsión de adquisición de nuevos medios tecnológicos se describe gran número de equipos previstos.</p>	
<p>Adquisición de numerosos y variados nuevos medios tecnológicos e informáticos en este curso, descritos en el informe del TIC.</p> <p>Adquisición de pantallas interactivas, para las aulas de medios informáticos y proyectos.</p>	<p>Falta de financiación para comprar licencias de adobe Photoshop, Illustrator</p>	<p>Adquisición nuevos equipos portátiles para el aula de informática.</p> <p>Los que se sustituyen se emplearán para préstamo.</p> <p>Nuevas actualizaciones de Software y Hardware descritos en el informe del TIC.</p>	<p>Equipo Directivo TIC</p>
<p>Mejora e implementación de la plataforma de comunicación educativa Microsoft Teams.</p>	<p>Los alumnos se han incorporado a la utilización de esta plataforma y en el curso 2023-24 nos incorporamos a educaMadrid.</p>	<p>Utilización por toda la comunidad educativa de los recursos de educaMadrid.</p>	<p>Equipo Directivo y CCP. TIC. Empresa informática.</p>
<p>El departamento digital de la Comunidad de Madrid ha dotado al Centro de un cajón para alojar los equipos informáticos portátiles, de los</p>	<p>Los ordenadores deben estar a disposición de los alumnos y profesores que los necesiten</p>	<p>El cajón será ubicado en la entrada de la Escuela, accesible a las Auxiliares de Control para que los entreguen con la supervisión del TIC.</p>	<p>TIC</p>

<p>que será responsable el TIC. Este cajón servirá para los ordenadores de préstamo del Centro.</p>	<p>Hay que hacer un protocolo con las condiciones del préstamo y los requisitos que deben tener los alumnos para solicitarlos. Sería conveniente la adquisición de más ordenadores.</p>		
<p>10. Formación del profesorado</p> <p>10.1. Potenciar la realización de grupos de trabajo y seminarios. 10.2. Fomentar la formación individual y en remoto. 10.3. Promover las becas Erasmus+.</p>			
<p>10.1. Potenciar la realización de grupos de trabajo y seminarios.</p>			
LOGROS ALCANZADOS	DIFICULTADES PRESENTADAS	PROPUESTAS DE MEJORA	RESPONSABLES
<p>En este curso se han realizado numerosos cursos, seminarios y grupos de trabajo que están descritos en los informes de las jefes de los distintos Departamentos.</p>	<p>Las instrucciones de curso no facilitan asignar horario lectivo para esta dedicación.</p>	<p>Potenciar las iniciativas docentes para su formación en colaboración con el Centro.</p>	<p>DPTO Didácticos y no didácticos.</p>
<p>10.2. Fomentar la formación presencial y en remoto.</p>			
<p>Formación del profesorado con Educamadrid. Curso realizado en el Centro relacionado con el PDC. Recursos pedagógicos, gestión de alumnos, contenidos, difusión y</p>	<p>Pocos docentes se acogen a la formación en remoto que ofrece la Comunidad de Madrid.</p>	<p>Fomentar la formación en remoto en relación con las nuevas tecnologías. Grupo numeroso de profesores realizan este curso.</p>	<p>Equipo y Coordinadora CompDigEdu. TIC</p>

2022/2023 INFORME DEL EQUIPO DIRECTIVO

maquetación.			
10.3. Promover las becas Erasmus +			
LOGROS ALCANZADOS	DIFICULTADES PRESENTADAS	PROPUESTAS DE MEJORA	RESPONSABLES
Erasmus+ HE 4 movilidad para formación profesorado	Convocatoria de becas a final de curso. Se junta con el cierre de curso. No es conveniente realizar convocatorias con tanto retraso.	1 Portugal 1 Italia 2 Francia Difusión de la experiencia. Mantener	Dpto i+i
10.4. Nuevas Líneas de formación del profesorado			
Crear líneas de difusión de los Fondos de la escuela. La pieza del mes /cada dos meses/ trimestral/ anual. Fotografías de catálogo.	Organizar/Documentar/Almacenar con rigurosidad los fondos de la escuela	Promover un trabajo de investigación y documentación. Crear grupos de trabajo. Publicar dicha información en la web de la escuela. Profesor fotografía. Texto. Historia del arte + otros profesores interesados. Potenciar la difusión en revistas y Publicaciones en revistas de interés. Traducción a inglés e italiano.	Jefa de Estudios Jefa DPTO DPA

INFORME FINAL

CONSEJO ESCOLAR



1. Aprobación y evaluación de proyectos y normas en cuanto a la:

Autonomía pedagógica, de organización y gestión.

Autonomía en la gestión de los recursos materiales, económicos y humanos.

Autonomía en adoptar experimentaciones, planes de trabajo, formas de organización o ampliación del horario escolar.

Autonomía en elaborar, desarrollar, ejecutar y aprobar el Proyecto Educativo del Centro.

Elaborar y aprobar el Proyecto Educativo del Centro y la Programación General Anual. Conseguir la participación del Consejo Escolar en la organización del Centro, en la parte didáctica y en la gestión de los recursos materiales y económicos. Aprobar y evaluar la Programación General Anual en cuanto a la planificación y organización docente.

*Consejo Escolar del
24 de octubre de 2022*

Presentación y aprobación de la Programación General Anual (P.G.A.) 2022-2023 con todo lo que contiene:

-El horario general del Centro de 7:45 a 18:00 h y la jornada escolar de 8:00 a 16:00 h. El horario entre las 16:00 y 18:00 h se dedicará a reuniones, cursos de formación, obras o limpieza.

-El Proyecto educativo del centro, que contiene entre otras muchas cosas los objetivos alcanzados el curso pasado en el que se actualizaron las programaciones didácticas, se elaboró un documento de protección de datos que los alumnos firman al principio del curso, se actualizó el proyecto educativo dentro del que está incluido el plan que convivencia.

-El Reglamento de Régimen Interno.

-Trabajo de los Departamentos, el Departamento de I+D y el de Desarrollo y Promoción están haciendo una gran labor. En los objetivos del 2023 se ha incluido el plan de digitalización del centro, que es una nueva normativa de la Comunidad de Madrid. En esto está implicado el TIC y un nuevo cargo, que va a desempeñar Belén Martín, que es competencias digitales educativas. La Administración tiene un plan preparado, aulas virtuales, página web, todo lo que ofrece la Comunidad de Madrid bajo sus paraguas de Protección de Datos.

Otro de los objetivos es seguir fortaleciendo ese plan de internacionalización del Centro, que está dando muy buenos frutos con todo lo que conlleva de innovación educativa y digital. Y luego el plan de comunicación. Todo está unido, digitalización, comunicación e internacionalización en la difusión del centro.

Alumnos que van a realizar la obra final y proyecto integrado.

Estadística de los alumnos que accedieron en el curso 2022 y en el 2023.



Actividades extraescolares:

Colaboración con el Museo Arqueológico

Salidas o viajes de estudio

Programa anual de exposiciones, Madrid otra mirada, Erasmus Days, Francisco Gálvez, Más que cerámica, Días Europeos de la Artesanía, la exposición de los alumnos de obra final y proyecto integrado.

Otro de los apartados de la PGA es la entrega de las programaciones.

Memoria administrativa con el documento de organización del centro, horarios de aulas, de profesores, horarios, guardias, de Biblioteca, etc.

El informe de la situación de los recursos materiales y necesidades que se pretenden cubrir a lo largo del curso.

La memoria económica de las actividades complementarias y extraescolares

Informes de reformas y acondicionamiento del centro.

El presupuesto de económico del Centro. Se aprobó junto con la cuenta de gestión en el Consejo Escolar del 24 de enero de 2022.

Directrices sobre las comisiones de proyectos.

El plan de trabajo del coordinador TIC.

Competencia Digital Educativa. CompiDigEDu

Departamento Internacional. Entre las actividades previstas hay dos proyectos de grado medio, que uno acabará en noviembre del año que viene y otro en junio del 2023. De grado superior también hay una nueva movilidad que acabará en octubre del 2023. Solicitud de nuevos proyectos para la siguiente convocatoria que se hará en el año 2023, organizar actividades de difusión, buscar nuevos contactos para firmar convenios, promover esa formación entre el profesorado, ensayar nuevas formas de trabajo multidisciplinares, crear vínculos entre estudiantes y expertos como los que se invitan, fomentar esas actividades de innovación pedagógica y difundir la actividad de investigación del centro en encuentros y congresos.

*Consejo Escolar del
23 de enero de 2023*

Presentación y aprobación de la cuenta de gestión del año 2022 y los presupuestos del año 2023.

*Consejo Escolar del
29 de mayo de 2023*

Información de la obligatoriedad de hacer un informe final del Consejo Escolar, en el que se recojan todas las actuaciones de este órgano colegiado a lo largo del curso, las propuestas que se han hecho en cuanto a renovación de instalaciones y equipos, las directrices de colaboración con fines educativos y culturales con otras administraciones, iniciativas de mejora de la convivencia, etc.



*Consejo Escolar del
30 de junio de 2022*

Presentación y aprobación del informe final del Consejo Escolar.

2.Propuestas de medidas e iniciativas que favorezcan la convivencia y la aplicación de sus normas en el Centro.

Planificar adecuadamente la finalidad de los ejercicios de clase de los alumnos y conseguir la participación de este sector de la comunidad educativa en las actividades culturales y académicas.

*Consejo Escolar del
24 de octubre de 2022*

Los alumnos se interesan por el procedimiento en casos de conflictos de alumnos con problemas psicológicos.

*Consejo Escolar del
23 de enero de 2023*

Información de la figura o responsable en el Centro de Coordinador de bienestar y protección.

*Comisión Económica
17 de marzo*

Materiales de la obras finales y proyectos: los alumnos tienen que realizar los trabajos con los habituales del curso. Si el alumno elige alguno de un precio excesivo, debe cambiar de técnica. En el momento de la presentación de los anteproyectos, la comisión de proyectos les debe advertir cuando no sea razonable.

*Consejo Escolar del
29 de mayo de 2023*

Planificación de fecha y organización de la fiesta de fin de curso.

3.Propuestas para la conservación y renovación de las instalaciones y equipo escolar y aprobar la obtención de recursos complementarios.

Adecuación y mejora progresiva de las aulas y las instalaciones del Centro.
Optimización del equipamiento y de los recursos informáticos al servicio de alumnos y profesores.

*Consejo Escolar del
24 de octubre de 2022*

-Petición de terminación del hueco del suelo de Secretaria y cambio de la mesa del comedor y petición de información de la instalación de una carpa.

*Consejo Escolar del
23 de enero de 2023*



Propuestas para la reforma de los cuartos de baño.

Propuestas de inversión en la renovación del equipamiento cerámico, hornos, laminadora, etc.

Propuesta de los alumnos de colocación de un monitor para poder seguir mejor las presentaciones y conferencias y pregunta sobre la existencia de un regalo corporativo.

Comisión Económica
17 de marzo de 2023

Presentación y aprobación del presupuesto del TIC de renovación o ampliación del Acrobat Pro, de educación y anual.

Presentación y aprobación del proyecto y presupuesto de una mesa de comedor circular de tabla de contrachapado de abedul con estructura de metal.

Consejo Escolar del
29 de mayo de 2023

Presentación para su aprobación de los presupuestos:

Se aprueba la renovación equipamiento del Aula Informática y ordenadores préstamo.

Se aprueba la renovación de la zona de comedor. La instalación informática y de sonido con pantalla para la visualización de las conferencias queda pendiente.

No se aprueba la renovación de los cuartos de baño, se va a poner un pestillo en el de hombres.

4.Fijar las directrices para la colaboración con fines educativos y culturales, con las administraciones locales, con otros centros, entidades y organismos.

Lograr la participación de toda la Comunidad Educativa en las actividades de Desarrollo y Promoción

Consejo Escolar del
24 de octubre de 2022

Propuestas de alumnos y profesores:

- Hacer un estudio para publicitar la Escuela en redes sociales. Se habló de hacer un grupo de trabajo con gente de la Universidad de prácticas como por ejemplo, alguien de periodismo que esté especializado en marketing y publicidad.
- Que los alumnos compartan más en redes sociales y que se hagan carteles informando del procedimiento.
- Se plantean diferentes opciones para que todos los alumnos estén involucrados, puede ser a través de los representantes de alumnos en el consejo Escolar o a través de los delegados.
- Se propone hacer publicidad del Centro a los alumnos del bachillerato artístico o a los de los últimos cursos de los institutos.
- Se propone que se solicite al Ayuntamiento unas señales indicativas de Escuela de Cerámica en algún punto estratégico de la calle.



-
*Consejo Escolar del
23 de enero de 2023*

Propuestas para la organización de la jornada del 8 de marzo, día de la mujer. Petición de colaboración a los alumnos.

Propuestas de inversión de recursos en el tema de comunicación, mejorando la imagen del Centro.

ACTAS

COMISIÓN DE COORDINACIÓN PEDAGÓGICA

ACTA DE REUNIÓN COMISIÓN DE COORDINACIÓN PEDAGÓGICA CURSO 2022-23.

En Madrid, a las 14 horas del día 11 septiembre de 2022, reunidos los profesores de la Escuela de Arte Francisco Alcántara que a continuación se detallan:

Profesores de la CCP: D^a. Ane Arias Roldán, D^a. Isabel Blasco Castiñeyra, D^a Laura García Martín, D^a. Ana Lizama Germes, D^a Lucía López Galán, D^a Belén Martín Alarcón, D. Jose Manuel Faba, D^a Julia Vallespín Rodríguez. Secretaria D^a Isabel Anasagasti Lozano

Se celebra la segunda reunión de la Comisión de Coordinación Pedagógica del Curso 2022-23.

Orden del Día:

1. Lectura y aprobación del acta anterior.
2. Comienzo del curso. Programaciones e Informaciones.
3. Propuestas equipamiento y materiales.

1. Lectura y aprobación del acta anterior. Se aprueba el acta.

José Manuel Faba. Con relación a la evaluación en las Programaciones. Hay una orden, la 893 del 21 de abril del 2022, que regula los procedimientos relacionados con la organización, la matrícula, la evaluación y acreditación académica de las enseñanzas de Formación Profesional del sistema educativo de la Comunidad de Madrid. Por indicación de la inspectora tenemos que hacer ciertas modificaciones basándonos en dicha normativa, y aunque es para FP, la tenemos que aplicar en aquellos aspectos que no están regulados en nuestras enseñanzas. En esta ley se recoge que en las programaciones tienen que señalarse las características que debe tener la evaluación con relación a los contenidos, los criterios de evaluación y calificación, los procedimientos e instrumentos de evaluación aplicables y las características de las pruebas de recuperación. También se recoge con todo detalle el procedimiento de revisión de una calificación en el Centro y ante la dirección de Área Territorial.

Se decide que en los departamentos didácticos se estudien aquellos artículos en los cuales nosotros no tenemos normativa en algunos aspectos de la evaluación.

Se acuerda que se recoja las recuperaciones como primera ordinaria y segunda ordinaria.

Julia Vallespín señala que son muy importantes los artículos 50 y 51 de esta orden. En el 51 habla de que el profesor tutor informará al alumnado (o a sus padres o tutores si son menores de edad) de las calificaciones de las sesiones de la evaluación parcial y finales. Nosotros hemos establecido que se haga a través del correo de la Escuela. Añade que se debe informar al alumno, cuando lo requiera, del porqué de su calificación (resolución de dudas o aclaración de la calificación).

Se discute la posibilidad de establecer un horario de atención del profesor para las aclaraciones en el periodo de reclamación, que podría ser el de clase. Se dice que lo podría comunicar el tutor cuando transmita al alumno la nota.

Hay una cuestión que podríamos tener en cuenta en la programación y que se habló con la inspección. A los alumnos que pierden la evaluación continua, se les podría tener en cuenta los ejercicios y contenidos que ya superaron y solamente serían calificados de aquellos que no superaron.

Julia Vallespín señala también que los tutores en su primera tutoría informarán a los alumnos que tienen derecho a cuatro convocatorias, cuando suceden, y los tiempos que tienen para anular matrícula.

José Manuel Faba. También se debería comunicar al alumno que la calificación de la primera evaluación (el primer cuatrimestre) es un dato para que ellos sepan cómo van, no aparece en acta. Ante esa calificación no cabe reclamación.

El decreto 187 de 21 de julio de 2021, que regula las pruebas de acceso a ciclos formativos de formación profesional y a las enseñanzas profesionales de artes plásticas y diseño, recoge las medidas para la adaptación en la realización de las pruebas para quienes acrediten debidamente alguna discapacidad o necesidad educativa específica que les impida realizarlas de modo ordinario.

Julia Vallespín propone un orientador para varias Escuelas de Arte (reuniéndonos con ellas) y una orden específica en el que se incluyera este apartado.

José Manuel Faba. Cuando termina el curso bien de segundo en marzo o bien de primero en junio, los alumnos que han aprobado no tienen que venir para nada, es el día que empieza la semana de las pruebas ordinarias. Solo tienen que estar los alumnos que tienen que presentarse a la primera prueba ordinaria. Los alumnos antes del comienzo de la primera prueba ordinaria tienen que saber si son aptos o no aptos. A los alumnos que tienen que recuperar se les tendrá que hacer la prueba que se considere y que recoge la programación.

En la próxima reunión hay que presentar el informe de las necesidades del curso de equipamiento y material.

Se propone adelantar la fiesta al 14 de julio.

Ruego y preguntas

Se pregunta por la firma de las actas. La inspección dice que hay que firmar electrónicamente. Se propone que se organice de un modo mejor.

Ana Lizama pospone para otra reunión los siguientes temas: regalo institucional, logotipo, fondos de la Escuela.

ACTA DE REUNIÓN COMISIÓN DE COORDINACIÓN PEDAGÓGICA CURSO 2022-23.

En Madrid, a las 14 horas del día 17 de octubre de 2022, reunidos los profesores de la Escuela de Arte Francisco Alcántara que a continuación se detallan:

Profesores de la CCP: D^a. Ane Arias Roldán, D^a. Isabel Blasco Castiñeyra, D^a Laura García Martín, D^a. Ana Lizama Germes, D^a Lucía López Galán, D^a Belen Martín Alarcón, D. Jose Manuel Faba Sanchez, D^a Julia Vallespín Rodríguez. Secretaria D^a Isabel Anasagasti Lozano

Se celebra la segunda reunión de la Comisión de Coordinación Pedagógica del Curso 2022-23.

Orden del Día:

- 1- Lectura y aprobación acta anterior
- 2- Presentación de los nuevos cargos del Centro.
- 3- Propuesta de planificación del calendario escolar del Centro.
- 4- Entrega de las programaciones didácticas revisadas de los departamentos (PGA)
- 5- Entrega de las peticiones de equipamiento de los distintos departamentos (PGA)
- 6- Entrega de los Planes y programaciones anuales de los departamentos, TIC, Dpto. DPA, Dpto. i+ i y CompDigEdu.
- 7- Ruegos y preguntas.

1. Lectura y aprobación del acta anterior. Se aprueba el acta.

2. En las instrucciones de la Viceconsejería educativa de la Comunidad de Madrid se contemplan dos nuevos cargos. Uno de ellos, que lo va a desempeñar Belén Martín, Competencias digitales educativas CompDigEdu, tiene que estar en la CCP. Forma parte un programa europeo para la mejora de las competencias digitales con formación con expertos, con adecuación de medios, etc. Se explicará pormenorizadamente en el Claustro.

Hay una comisión con un coordinador externo del CTIF, del centro de formación del profesorado, y de la que también forman parte, la responsable del TIC y el equipo directivo. Los cursos que se realicen puntúan, dan una acreditación de competencia digital.

El otro cargo es el de Coordinador de bienestar y protección y lo nombra el director y se informa al Consejo Escolar. Está dirigido a la atención de los menores de edad.

3. Propuesta de planificación del calendario escolar del Centro, en concreto de las sesiones de evaluación y calificación y del calendario de las pruebas ordinarias, de acuerdo con la jefatura de estudios. Las segundas sesiones de evaluación de grado medio y superior se han programado para la misma fecha.

Las reuniones de coordinación se van a hacer por grados, reuniones conjuntas de los ciclos de grado medio y lo mismo para grado superior. Las fechas de las reuniones están en el calendario.

4. La jefa del Departamento de Arte y Tecnología, Ane Arias, ha creado en el equipo del departamento una carpeta 2022-2023 con las programaciones y un documento de Word para necesidades.

Se habla de qué contenidos son los mínimos que tienen que aparecer en la programación en el apartado de la evaluación, como duda que se planteó en la reunión de este departamento. Se pide que se consulte a la inspección.

La jefa del Departamento de Proyectos y Realización, Lucía López, plantea las dudas que surgieron en la reunión del Departamento sobre las características de la prueba ordinaria¹. Se habla sobre el sistema de evaluación y las distintas situaciones que se pueden plantear, qué hacer con los alumnos que pierden la evaluación continua y cómo recuperar en cada uno de los casos.

Después de discutir sobre este tema se concluye que las distintas situaciones se tienen que resolver antes de llegar a la prueba ordinaria 1, donde ya se deben examinar los alumnos que no han aprobado y los que han perdido la evaluación continua. En la semana de la prueba ordinaria 1, solo deben estar los alumnos que tienen que recuperar.

5. Petición de equipamiento. Se recuerda que las peticiones se tienen que hacer a la jefatura de estudios.

6. Se habla del desequilibrio de los equipos que forman parte de los departamentos de Desarrollo y Promoción e Internacional, se solicita reajustar y equilibrar a las personas que trabajan en cada uno de ellos.

7. En Ruegos y Preguntas Ane Arias aclara que, según las instrucciones, la solicitud de acogerse por edad a la reducción del horario lectivo, la tiene que hacer el profesor.

Ana Lizama pregunta de dónde tiene que salir la propuesta de los viajes, salidas, excursiones y cómo sería su organización.

Se le responde que la propuesta puede salir de cualquier sector, de los coordinadores, de los departamentos, de los profesores y puede salir del Consejo Escolar o de un grupo de alumnos. La organización formal (en la que estará implicado el colectivo del que haya salido la propuesta), es responsabilidad del Departamento de Promoción y Desarrollo. Se debería llevar al Consejo Escolar para aprobar los gastos, etc.

Por último, pregunta si la Escuela puede tener una cuenta de Amazon y se dice que sí, adscrita a la cuenta del Centro.

En Madrid, a las 14 horas del día 6 de febrero de 2023, reunidos los profesores de la Escuela de Arte Francisco Alcántara que a continuación se detallan:

Profesores de la CCP: D^a. Ane Arias Roldán, D^a. Isabel Blasco Castiñeyra, D^a Laura García Martín, D^a. Ana Lizama Germes, D^a Lucía López Galán, D^a Belen Martín Alarcón, D. Jose Manuel Faba Sanchez, D^a Julia Vallespín Rodríguez. Secretaria D^a Isabel Anasagasti Lozano

Se celebra la tercera reunión de la Comisión de Coordinación Pedagógica del Curso 2022-23.

Orden del Día:

- 1- Lectura y aprobación acta anterior
- 2- Diseño de nuevo logotipo e identidad corporativo escuela. Catálogos de proyectos. Regalo promoción.
- 3- Relaciones con la ECM
- 4- TIC, situación y responsabilidad de los equipos portátiles.
- 5- Ruegos y preguntas.

1. Lectura y aprobación del acta anterior. Se aprueba el acta.

Ana Lizama. Se ha hecho un grupo de trabajo para organizar el diseño de nuevo logotipo e identidad corporativo escuela, catálogos de proyectos y regalo promoción. Se ha hecho un documento para enviarlo a diferentes diseñadores gráficos y en principio, se ha pensado en algunos antiguos alumnos que son además diseñadores gráficos, hablar con esta finalidad con la Escuela Superior de diseño y la escuela número 10. Ya se han planteado ideas como crear plantillas para hacer los catálogos, hacer un catálogo anual con los mejores proyectos y que se digitalizara y colgara en la Web. La intención es crear un nuevo logotipo de la escuela y toda la identidad corporativa y sobre todo, que creen también plantillas para trabajar a la hora de hacer los catálogos que bueno. Pues una de las cosas que hemos hablado es que se hiciera un catálogo anual con los mejores proyectos, y que se digitalizara y se colgara en la página Web.

Regalo de promoción. Se piensa en un trabajo en torno a la jarra del logotipo de la Escuela, aunque se podría hablar en los Departamentos didácticos y plantear otras propuestas.

Julia Vallespín. Relaciones con la ECM

Se va a hacer una prueba de colaboración de conferencias conjuntas de las que se beneficien nuestros alumnos y los suyos. Se va a hacer un acuerdo por escrito de colaboración de buenas prácticas limitado en principio a dos conferencias. Pago de las charlas, gestión del aforo, gestión de la asistencia, organización de la presentación del ponente, cartel, modo de publicarlo en las redes sociales, etc. La primera charla de Peter Fink la pagamos nosotros, y, la siguiente, de una investigadora de la Universidad Complutense, que es arqueóloga e investigadora en restauración de cerámica la paga la ECM.

Laura García. El departamento digital de la Comunidad de Madrid ha dotado al Centro de un cajón para meter los equipos informáticos, de los que será responsable el TIC.

Los ordenadores deben estar a disposición de los alumnos que los necesiten y de los profesores. Hay que hacer un protocolo con las condiciones del préstamo y los requisitos que tienen que tener los alumnos para solicitarlos. Sería conveniente la adquisición de más ordenadores.

Se discute dónde se puede ubicar el cajón, accesible a las Auxiliares de Control para que los entreguen con la supervisión del TIC.

En Madrid, a las 14 horas del día 6 de marzo de 2023, reunidos los profesores de la Escuela de Arte Francisco Alcántara que a continuación se detallan:

Profesores de la CCP: D^a. Ane Arias Roldán, D^a. Isabel Blasco Castiñeyra, D^a Laura García Martín, D^a. Ana Lizama Germes, D^a Lucía López Galán, D^a Belen Martín Alarcón, D. Jose Manuel Faba Sanchez, D^a Julia Vallespín Rodríguez. Secretaria D^a Isabel Anasagasti Lozano

Se celebra la cuarta reunión de la Comisión de Coordinación Pedagógica del Curso 2022-23.

- 1- Lectura y aprobación acta anterior
- 2- Seguimiento del Diseño de nuevo logotipo e identidad corporativo escuela. Catálogos de proyectos. Regalo promoción.
- 3- Comunicación Departamento I+D.
- 4- Información nuevos horarios Proyecto Integrado y Obra final.
- 5- Ruegos y preguntas.

1. Lectura y aprobación del acta anterior. Se aprueba el acta.

Ana Lizama dice que ya ha contactado con María Grande y Miguel Ángel Camprubí.

La idea es hacer una reunión para hablar con todos los diseñadores que nos propongan, que hayan titulado y puedan facturar incluidos los de la Escuela 10 y los de la Escuela Superior de diseño.

Considera que se debe abordar primero la parte de identidad corporativa, el logo, las tarjetas, papelería, etc. Y una vez que se tenga, se empezaría a trabajar la parte de los catálogos y todo lo demás. También se ha pensado en la posibilidad de hacer el diseño de un mural para la fachada, que se hiciera en los talleres.

Se está estudiando también el tema del nombre de la escuela manteniendo el EAFAC, para ver si se puede incidir más en una cosa que en otra. Por ejemplo cuando se haga el logotipo quizás pueda interesar más que aparezca como Escuela de Arte Cerámica y luego en pequeño Francisco Alcántara u otras opciones.

En relación con el regalo, se está haciendo la impresión 3D de la jarra de la Escuela, pues ya se han hecho los moldes y se están también haciendo pruebas de esmalte.

Propone como fecha más adecuada para la jornada de puertas abiertas de este año, el 15 de abril, y la actividad de la cocción del horno de leña que será los días 28, 29 y 30 se podría plantear dentro de los días europeos de la artesanía, invitando a gente el día que se considere más apropiado.

Se propone que se haga un vídeo de la cocción del horno de leña. Se van a cocer losetas para hacer una mesa.

El día 21 es la presentación de la exposición del Carlos Jiménez Cenamor.

Isabel Blasco. Para el año que viene se han solicitado 5 movilidades de grado medio y 3 de profesorado, ese proyecto va a ser para 1 año. De grado superior, que duran dos años, se han solicitado 9 movilidades de estudiantes para prácticas y 6 movilidades de formación para el profesorado.

Comunica que ha habido problemas con algunos alumnos por lo que se va a tratar de ser más exigentes en la selección. Una posibilidad es incluir en los criterios de selección la opinión del claustro sobre los alumnos, que podría ser un informe objetivo con una valoración tipo test.

Comparte la dificultad de trabajar en el Departamento de Internacional con profesores que no están en plantilla porque las labores de gestión son cada vez más complicadas y se necesita una mayor estabilidad. Plantea la posibilidad de pedir menos becas o no pedir las de grado superior.

Propone comunicarlo en el claustro antes de que empiece el siguiente curso para animar a los profesores en plantilla a participar en este Departamento. También dice que se debería solicitar, reflejándose en las instrucciones, que el trabajo de la jefatura del departamento y el de los miembros, tenga más descuento en horas lectivas.

José Manuel Faba: Sobre la labor de los tutores en el periodo de realización de los proyectos y obra final. Este curso va a haber un solo profesor en cada turno, pero en el aula siempre tiene que haber un profesor, los alumnos no pueden estar solos.

Se van a controlar las asistencias porque es un módulo más y se tiene que aplicar la normativa del 20% de faltas.

Se está comunicando los nuevos horarios a profesores y alumnos.

El profesor de proyectos es el responsable del proyecto, del módulo. El resto de los profesores tutores, tutorizan solamente aquellos aspectos que son de su competencia.

Ruegos y Preguntas

Ane Arias: Comunicar que alguna alumna le ha preguntado si hay posibilidad de subir nota, porque como les hemos dicho desde principios del curso, en el momento en que son aptos ya no tienen que venir a la escuela, ella misma se contesta reflexionando que si es evaluación continua, la subida de nota se hace a lo largo del curso.

INFORME FINAL

DEPARTAMENTO

de ARTE y TECNOLOGÍA



Dirección General de Formación Profesional
y Enseñanzas de Régimen Especial

CONSEJERÍA DE EDUCACIÓN
E INVESTIGACIÓN

Comunidad de Madrid

Jefatura de Departamento Arte y Tecnología

Curso: 2022/2023

Jefe/a: Ana Arias Roldán

Miembros del Departamento:

Módulo:	Profesor/a
Dibujo Artístico	Julia Vallespín
Dibujo Artístico	Leonor Ibáñez
Dibujo Artístico	Ana Lizama
Dibujo Técnico	Julia Martínez
Historia del Arte y de la Cerámica	Isabel Anasagasti
Inglés Técnico	Enrica Cova
Materiales y Tecnología Cerámica	Isabel Blasco
Materiales y Tecnología Cerámica	Javier Ferrero
Medios Informáticos	Laura García
Volumen	Ana Lizama
Volumen	Ana Arias

1. Grado de cumplimiento de las programaciones, especialmente en lo que se refiere a la temporalidad y adquisición de contenidos mínimos.

Enrica Cova:

Las programaciones didácticas se han desarrollado en su totalidad.

Isabel Blasco:

Este curso he completado todas las programaciones didácticas, pero he podido realizar menos ejercicios prácticos que en otros cursos.

Leonor Ibáñez:

En CA1, MMC1 y RC1, el curso se ha desarrollado con normalidad, salvo algunas alteraciones poco significativas en el desarrollo de la programación.

Se han impartido todos los contenidos mínimos.

Ane Arias:

El grado de cumplimiento: se ha dado todo lo programado a principios de curso. Valoro positivamente los buenos resultados obtenidos en los tres grupos.

Isabel Anasagasti:

El problema que veo es que los alumnos no miran las programaciones didácticas por mucho que se cuelguen en las Aula virtuales o se les diga muchas veces que consulten los criterios de calificación y los procedimientos de evaluación. También yo se los explico personalmente al comienzo del curso.

Ana Lizama:

El grado de cumplimiento ha sido bueno en los dos grupos de Cerámica artística a los que impartido clases de Volumen, aunque nos ha faltado algo de tiempo para mejorar los ejercicios.

El grupo de Modelismo y Matricería cerámica de segundo curso no ha resultado tan satisfactorio. Para el próximo curso me planteo ejercicios más breves.

En Dibujo artístico debido al bajo nivel del grupo, no hemos podido profundizar en todas las actividades y no se han impartido algunos contenidos ni realizar todos los ejercicios.

Julia Vallespín

Valoro positivamente el desarrollo de las actividades con los grupos tanto de GM ALF2 como GS CA2.

Laura García

Según el currículo oficial del módulo de Medios Informáticos en los tres Ciclos Formativos de grado superior en los que se imparte, la materia tiene una alta carga de contenidos que es difícil de completar en las pocas horas asignadas a la semana.

No ha dado tiempo a explicar todos los contenidos en ninguno de los grupos, el más avanzado ha sido el de primero de Cerámica Artística, pero a pesar de ello se han quedado algunos contenidos sin dar. En los informes de cada módulo se exponen los contenidos que no han sido vistos.

2. Causas que han incidido positiva o negativamente en los resultados académicos.

Isabel Blasco:

1.1-Este curso he completado todas las programaciones didácticas, pero he podido realizar menos ejercicios prácticos que en otros cursos por los siguientes motivos:

El bajo nivel de partida de los alumnos de 1DC y de algunos alumnos de 1RC.

La falta de motivación de algunos alumnos y las numerosas ausencias a las clases que provocan que las prácticas se realicen de forma más lenta. En mi asignatura muchas prácticas se hacen en grupo y si vienen pocos alumnos, los que asisten tiene que hacer el trabajo de los que faltan.

Los conflictos personales que dificultan el trabajo en grupo.

La heterogeneidad de los conocimientos de partida de los alumnos en los grupos que causa que se alarguen las explicaciones.

1.2-Otra causa que ha incidido de forma negativa es que el horario de una de las sesiones lectivas de 2CA fuera de 14.00 a 16.00. La asignatura de materiales y Tecnología requiere mucha concentración (cuando se explican conceptos teóricos) y los alumnos están cansados al final de la jornada.

Ane Arias:

Valoro, muy positivamente, las coordinaciones realizadas -5 en total-. Opino que, al coordinarse con otros módulos todo son beneficios: al realizar ejercicios coordinados los profesores implicados entendemos mejor los módulos de otros compañeros; se consiguen unos planteamientos y se obtiene un resultado final más elaborado y rico, gracias a las aportaciones de los otros módulos, que cuando en los ejercicios interviene un solo profesor.

Isabel Anasagasti:

El problema en segundo curso, que ya he señalado otras veces, como ha quedado reducido el tiempo de desarrollo de las unidades didácticas (pero no han cambiado las programaciones) por el proyecto y obra final, por lo que hay que hacer un gran esfuerzo de síntesis para poder alcanzar los objetivos.

Ana Lizama:

Positivamente:

- El entusiasmo y las ganas de trabajar que uno pone en todas las actividades.
- En Dibujo artístico de DC1, la similitud en cuanto a las edades y nivel de conocimientos.
- El gran interés en las alumnas de primero y segundo de Cerámica Artística y su grado de implicación y buen compañerismo.

Negativamente:

- En Dibujo artístico, el tener un número de alumnos escaso y con un nivel de partida muy bajo. Problemas de la adolescencia, ya que había tres menores y otros casi.
- En el grupo de MMC2, la falta de interés general y de compañerismo.
- El número reducido de alumnos, sobre todo en el grupo de Volumen II de MMC2 y de CA2; también en el de Dibujo artístico de DC1, esto dificulta enormemente la cohesión, la interacción que finalmente reduce el aprendizaje del grupo.
- Número de horas semanales (2) en los grupos de Volumen de segundo que impiden realizar unas actividades con una cierta continuidad. Los alumnos me han expresado también que les costaba volver a mantener el interés por el trabajo de la semana anterior.

- Cierta desilusión por mi parte por el escaso interés que a veces muestran los alumnos y que, a veces, va produciendo cansancio.

Julia Vallespín

Una de las causas que han incidido negativamente en el desarrollo de las clases con normalidad en el grupo de GM ALF1, ha sido el comportamiento en aula de una estudiante, sus continuas llamadas de atención e interrupciones. He tenido que recordar en varias ocasiones que las clases no pueden desarrollarse con normalidad así en el aula. He invitado a salir de clase a dicha alumna en una ocasión.

Laura García

La materia tiene una alta carga de contenidos que es difícil de completar en las pocas horas asignadas a la semana.

A este hecho, hay que sumar el bajo nivel inicial de la mayoría de los grupos y el hecho de la poca predisposición y/o disponibilidad de muchos alumnos a la hora de dedicar tiempo a la asignatura, fuera del aula.

Otro condicionante que ha influido en que no se pudieran dar los contenidos que afectan a la impresión 3D, es que en el aula donde se imparte la materia Medios Informáticos sólo de una impresora de este tipo. Debido a las pocas horas a la semana que tienen de la materia, no hay tiempo suficiente para que todos los alumnos/as puedan manejar y experimentar lo suficiente con este recurso.

3. Evaluación de las actividades realizadas.

Enrica Cova

- Participé en una movilidad Erasmus + a Irlanda

Ane Arias

- Actividad "Puertas abiertas": damos a conocer nuestra escuela y nuestros ciclos, lo que esperamos repercuta en un aumento de matrícula el próximo curso.

Isabel Anasagasti

- Estoy muy satisfecha por haber podido participar en una movilidad Erasmus en Francia, creo que ha sido y va a ser muy enriquecedor para el Centro.
- También valoro mucho el esfuerzo que se está haciendo para nuestra formación en la utilización de los recursos de Educamadrid para el próximo curso.

Ana Lizama

- Creo que por diversas cuestiones y, sobre todo, por falta de tiempo, no he podido dedicar todo el esfuerzo a la práctica docente, ya que gran parte de mis actividades han ido enfocadas al departamento de Desarrollo y promoción. No estoy satisfecha con algunos resultados.

Julia Vallespín

- Muy importante la formación online que facilita la comunidad de Madrid.

4. Cursos de formación realizados por los docentes

Enrica Cova

- Competencias digitales, recursos de Educamadrid

Isabel Blasco

- Curso de Evaluado externo del SEPIE (Servicio Español para la Internacionalización de la Educación).

Ane Arias

- Curso de "Competencia digital": facilitará la comprensión y el uso de los medios informáticos de la Comunidad de Madrid, con los que trabajaremos en adelante.

Isabel Anasagasti

- También valoro mucho el esfuerzo que se está haciendo para nuestra formación en la utilización de los recursos de Educamadrid para el próximo curso.

Ana Lizama

- Competencias digitales.

Laura García

- Curso equipos #compdgedu
- Plan digital escuela de arte francisco alcántara cerámica

5. Propuesta de organización de espacios +

6. Propuestas adquisición de material.

Ane Arias

Sobre la ocupación de aulas y organización de espacios: se solicita más tiempo-espacio para la preparación de material didáctico:

Dispongo de una sola hora semanal, y es tiempo insuficiente para preparar ejercicios novedosos + investigar + preparar ejercicios coordinados.

Este curso la ocupación del aula de Volumen se ha ampliado, respecto a cursos anteriores, con tutorías y clases de otros módulos (Inglés). Esto implica que el aula está más tiempo ocupada y menos disponible para la preparación de material didáctico= ejercicios de clase + investigación + ejercicios coordinados.

Se propone: sustituir las horas HSL que he tenido en mi horario este curso por horas de preparación de material didáctico en el aula de Volumen.

El material de fotografía que se almacenaba en el aula de Volumen -un contenedor blanco de fotografiado y dos focos de mesa- se han entregado a la compañera Laura García, quien montará un nuevo punto de fotografiado de ejercicios en su aula el próximo curso.

Ana Lizama

- En Aula de Volumen:

Creo importante trabajar con poliestireno y otros materiales.

Sería muy positivo trabajar con técnicas de talla y corte –escayola, poliestireno expandido, principalmente- y de escayola directa para generar modelos escultóricos como este curso.

Me vuelvo a plantear subir la máquina de corte de poliestireno que actualmente está en el taller. Si no se pudiera, la adquisición de una:

Máquina de corte vertical para poliestireno para maquetas.

Características: el banco de trabajo está hecho de MDF de doble cara de alta calidad con capa ignífuga, que mide 22.7 "x 13" (58x33 cm); la columna está hecha de acero inoxidable, la altura máxima de corte es de 25 cm (9.8 pulgadas);

- En el aula de Dibujo artístico: adquirir las estanterías cerradas para la zona de la mesa del profesor.

En la última reunión de departamento Ane Arias comunica que ha pedido a Ana Lizama que, antes de adquirir nueva maquinaria, nos reunamos en el aula de Volumen para tomar estas decisiones conjuntamente: analizar juntas el espacio del que disponemos, pensar la ubicación de la máquina para maquetas de madera que ya hemos adquirido y la ubicación de lo que queramos adquirir siempre y cuando tenga cabida; y si la

tuviere, ver cómo reorganizar el espacio para que el aula siga siendo operativa o solicitar la ubicación de nuevos enchufes.

Julia Vallespín

Mejoras realizadas en el aula:

- Escurridor platos.
- Toallero.
- Disposición de la pantalla y la pizarra.
- Instalación de enchufes bajo las mesas.

Pendiente: organizar baldas armario material didáctico.

Laura García

La disposición de las pantallas en filas y enfrentadas al puesto del profesor, impiden la visibilidad de este sobre el manejo del ordenador que realizan los alumnos y dificultan el seguimiento fluido de las clases. A los alumnos les cuesta muchas veces, transmitir los errores o dificultades que encuentran al manejar las herramientas de los distintos programas y, al no poder ver las pantallas desde el puesto del profesor, se debe interrumpir la explicación y desplazarnos continuamente hasta los alumnos para que puedan seguir la explicación.

Esto se podría minimizar, si la pantalla fuera visible desde el puesto del profesor ya que, desde el sitio, podemos dar las indicaciones pertinentes sin tener que estar desplazándonos continuamente.

Se propone la redistribución de las mesas en el espacio, en forma de U o en dos grupos y en perpendicular respecto al puesto del profesor y la pantalla de proyección, lo que facilitará el seguimiento y resolución de problemas, así como mantener una dinámica más fluida e integradora del trabajo en clase.

Esta nueva colocación de las mesas propicia también un trabajo más colaborativo y el aprendizaje entre iguales, con la supervisión del profesor, como factores fundamentales de todo proceso de enseñanza-aprendizaje.

El rediseño del aula nos va a proporcionar más espacio que se podría destinar a la instalación de otros medios informáticos que van a complementar el trabajo con el ordenador:

- Zona de digitalización de imágenes: además del escáner que ya tenemos, añadiríamos un espacio para la realización de fotografías, que se monta y desmonta de forma rápida según sea necesaria su utilización.
- Zona de prototipado: además de la impresora y la impresora 3D, podríamos sacar espacio para instalar otra nueva impresora.

Adquisición de una pantalla digital táctil de 75 pulgadas. La resolución de pantalla que tienen estos dispositivos electrónicos es muy elevada, además de contar con cristal antirreflejo, por lo que no le afectaría la cantidad de luz que entra por las ventanas.

7. Propuestas de mejora para el próximo curso escolar.

Enrica Cova:

Le gustaría poder seguir impartiendo los 2 periodos seguidos (2h seguidas) el curso que viene.

Isabel Blasco:

-Que las pruebas de ingreso sean más exigentes para mejorar el nivel de conocimientos de los alumnos.

En la última reunión de departamento se aclara que, aunque el número de aspirantes ha aumentado en los últimos años, aún no estamos en disposición de hacer una selección más ambiciosa.

-Analizar en conjunto los motivos que causan la desmotivación y la falta de interés de los alumnos en diferentes asignaturas y pensar cómo se puede evitar (creo que pasa también en otras asignaturas).

En la última reunión de departamento estábamos todos de acuerdo en que, este curso el nivel de cultura general de partida del alumnado, en general no era el esperado y que esto se nota mucho más en unos módulos que en otros. Enrica Cova apunta que el bajo nivel del alumnado de este curso puede deberse a la falta de asistencia al instituto durante el año Cóvid. Esta explicación nos parece muy acertada.

Los profesores del departamento coincidimos también en que, en determinados grupos se ha dado un problema de actitud: ausencias, falta de puntualidad, negativa a realizar trabajos o estudio en casa alegando falta de tiempo por trabajo o de ganas, abandono porque esto no era lo que se imaginaban cuando se matricularon...

Para que los alumnos sepan a qué vienen a esta escuela, se propone: reforzar en la web el contenido de TODOS los módulos, para que sean conscientes de lo que se imparte y de la formación de calidad que se logra gracias a la suma de todos los módulos.

Isabel Blasco apunta como solución de mejora de la motivación del alumnado: organizar durante el curso actividades en la escuela donde ellos participen de manera activa, donde se impliquen. Se pregunta a Javier Ferrero sobre la actividad realizada este curso de cocción de leña y responde que hubo escasa participación. Ane Arias apunta al respecto que, en su opinión esta actividad pensada para toda la escuela hubiese tenido mejor acogida si todo el profesorado hubiera estado informado de la actividad con tiempo, para que fuésemos los propios profesores los que informásemos a nuestros alumnos, en vez de que una sola profesora fuese diciéndolo.

-Crear normas de convivencia claramente definidas que eviten o minimicen las situaciones de conflicto entre los alumnos y entre profesores y alumnos.

En la última reunión de departamento Julia Vallespín apunta que las tutorías es el lugar indicado para tratar las situaciones difíciles que se dan en las aulas.

También que se puede solicitar un curso a la DAT sobre cómo solucionar problemas de convivencia.

Ane Arias:

En los tres ciclos que imparto nos ha faltado tiempo para que los ejercicios prácticos realizados tengan el grado de terminación deseado.

Las faltas de asistencia y puntualidad de algunos alumnos es uno de los motivos.

El otro factor es la asistencia con los alumnos a conferencias, charlas, exposiciones, presentaciones Proyectos finales...Pese a que son un buen complemento para la formación de los alumnos, también lo es que nos resta tiempo de clase y genera nerviosismo con los plazos de entrega.

Solución: el próximo curso reduciré el número de ejercicios de la programación en favor de unas terminaciones de calidad y del buen ambiente de trabajo en el aula.

Isabel Anasagasti

Intentar concienciar a los alumnos de la importancia de todos los módulos, no solamente del taller, para una formación integral como ceramistas. Yo creo que en esto deberían colaborar de una manera más intensa los maestros de taller.

En la última reunión de departamento estuvimos de acuerdo en que conviene reforzar esta transmisión al alumnado, en la web y en cuanto se inicia el curso por parte de todo el profesorado.

Ana Lizama

- Es imprescindible plantearse la modificación de los currículos en el sentido de las convalidaciones para nuestros ciclos, pues es el único modo de conseguir que haya una continuidad y profundización de contenidos.

En la última reunión de departamento, respecto a las convalidaciones, se propone que, desde secretaría, que es donde se facilita la información, indiquen al alumnado que antes de formalizar la convalidación se dirija al profesor/a del módulo para recibir información sobre la asignatura.

- También para incluir la materia de Volumen en el ciclo de Recubrimientos cerámicos, ya que se están realizando ejercicios propios de nuestra especialidad.

Ane Arias comunica que solicita esto mismo desde que se implantó el ciclo de Recubrimientos en nuestra escuela.

Sobre cómo abordar el trabajo de actualización del currículo (lo que se llamaba proyectos propios), Ana Arias recuerda que se intentó con anterioridad y no funcionó; que es partidaria de trabajarlo conjuntamente en las reuniones de los departamentos didácticos, pues disponemos en el horario de una hora semanal. Insiste en que no está a favor de que se trabaje en “petit comité”, opina que debe ser un trabajo conjunto, donde participemos todo el profesorado pues todos podemos aportar.

Ana Lizama opina que a las dos de la tarde ya hay cansancio y no estamos con la mente despejada.

Julia Vallespín recuerda que se habló a principios de curso sobre la posibilidad de organizar unas sesiones intensivas de tres días en septiembre o a final de curso.

Laura García opina que podría hacerse creando un grupo de trabajo.

- Organizar algún curso de especialización de Volumen.
- Dedicar más tiempo a las clases y en el ciclo de MMC de segundo, realizar más maquetas.

Julia Vallespín

Pendiente: organizar baldas armario material didáctico.

Iluminación: mejorar la iluminación utilizada para modelos y composiciones.

Pintar aula, tapar agujeros y sanear cables.

Instalar regletas de enchufes a la altura de la mesa del profesor.

Colocar balda-vitrina sobre la mesa del profesor.

Agradezco todo el trabajo por agilizar y mejorar que se realiza desde el departamento a todos los miembros del equipo.

Sobre los conflictos que han tenido lugar entre alumnos en las aulas: propone para el próximo curso que se trasladen a las tutorías para frenarlos.

Solicita ayuda al conjunto del profesorado para la labor de difusión: desde crear vídeos rápidos, amenos, mostrando trabajos de todos nuestros módulos y subirlos a las redes, hasta dedicar tiempo a realizar llamadas a institutos e invitarles a venir a conocer nuestra Escuela.

Laura García

Establecer una dinámica de aula más activa, planteando una metodología más experimental e integradora de los distintos recursos informáticos.

Julia Martínez

Propone que por parte de la Consejería de Educación se haga más promoción de nuestras Escuelas, y que esta llegue directamente a los Departamentos de los Institutos.

8. Actas del curso (Anexos)

01. ACTA DEPARTAMENTO ARTE Y TECNOLOGÍA

Día: 13 de septiembre de 2022

Hora: 10:00h

Lugar: aula Volumen

Profesores que asisten: Isabel Anasagasti, Isabel Blasco, Enrica Cova, Javier Ferrero, Laura García, Leonor Ibáñez, Ana Lizama, Julia Martínez.

Dña. Julia Vallespín justifica su ausencia por razones de Equipo Directivo.

Orden del día:

1. Acta anterior: aprobación acta nº 9.
2. Elección y distribución de módulos y cursos entre los miembros del Departamento.
3. Programaciones Didácticas.
4. Ruegos y preguntas.

Desarrollo de la reunión:

1. Acta anterior: aprobación acta nº 9

La jefa de departamento explica a las profesoras incorporadas este curso y recuerda al resto, la dinámica que seguimos en las reuniones de departamento respecto a las actas y su aprobación:

Ana Arias redacta y sube el acta a nuestro equipo de Teams.

Los profesores/as aprobarán o no dicha acta a través de Publicaciones de dicho equipo antes de que tenga lugar la siguiente reunión de departamento.

Aprobada el acta por todos los profesores/as, se publica como definitiva en el equipo para consulta de sus miembros.

La jefa de departamento recuerda que también custodia las actas en papel y están a disposición del departamento.

Por otra parte, se informa sobre una cuestión tratada en el acta nº 9 del curso anterior y pendiente de resolver: se ha trasladado a reunión de CCP el asunto de la firma de las actas de evaluación, si pueden firmarse manualmente por los profesores y ser validadas después por el director.

Resultando: el director reitera que tenemos que firmarlas electrónicamente con nuestra firma digital, pero que tratarán de acordar con los tutores una unidad de procedimiento para agilizar el trámite de firmas.

2. Elección y distribución de los módulos y cursos entre los miembros del departamento

La relación es revisada y aceptada por los profesores/as, resultando:

HISTORIA DEL ARTE (516)

Isabel Anasagasti Lozano: ALF1(2h) + DC1 (2h) + CA2 (2h) + MMC2 (2h) + RC2 (3h).

Total:11h.



Dirección General de Formación Profesional
y Enseñanzas de Régimen Especial

CONSEJERÍA DE EDUCACIÓN
E INVESTIGACIÓN

Comunidad de Madrid

VOLUMEN (525)

Ana Arias: MMC1 (4h) + ALF2 (5h) + DC2 (5h). Total: 14h

Ana María Lizama Germes: CA1 (4h) + CA2 (2h) + MMC2 (2h) Total: 8h

MATERIALES Y TECNOLOGÍA CERÁMICA (518)

Isabel Blasco Castiñeyra: CA1 (2h) + CA2 (4h) + DC1 (4h) + RC1 (3h) + Total:13h

Javier Ferrero Barrio: ALF1 (4h) + MMC1 (2h) + MMC2 (4h) + RC2 (4h). Total:14h

DIBUJO ARTÍSTICO (507)

Julia Vallespín Rodríguez: CA2 (2h) + RC1 (4h) Total: 6h

Leonor Ibáñez Tous (media jornada): ALF1 (4h) + CA1 (3h) + MMC1 (3h) Total:10h

Ana Lizama: DC1 (6h). Total: 6h

DIBUJO TÉCNICO (508)

Julia Martínez: CA1 (3h) + DC1 (2h) + RC1 (2h) + ALF1 (2h) + MMC1 (3h) + MMC2 (2h). Total:14h

MEDIOS INFORMÁTICOS (522)

Laura García: CA1 (4h) + MM1 (4h) + RC1 (3h) + RC2 (2h). Total:13h

INGLÉS TÉCNICO (590011)

Enrica Cova (media jornada): RC1(2h) + CA2(2h) + MMC2 (2h) + DC2 (2h) + ALF2 (2h). Total:10h

3. Programaciones Didácticas

El 26 de septiembre, como fecha tope, se entrega a la jefa de departamento las programaciones didácticas para su revisión. Se suben a Teams en PDF a la carpeta creada: "2223 Entrega Programaciones PDF". El 17 de octubre se remitirán a Jefatura.

El 26 de septiembre, como fecha tope, se entrega a la jefa de departamento las necesidades de equipamiento. Se suben a Teams a la carpeta "2223 Entrega necesidades equipamiento".

La plantilla de las programaciones didácticas y cómo debemos nombrarlas: se encuentran en Teams /Equipo Claustro/ 2122 Documentos Inicio de curso/ Plantillas/ 2122 Plantilla Programación módulo.

2122 P. Formato nombre módulos, es el archivo donde se indica cómo nombrarlas.

La plantilla para las programaciones es la misma del curso pasado, por lo que podemos utilizarlas este curso modificando algunos apartados. A modo de ejemplo se hace revisión de una programación viéndola en la pantalla del aula y se aclaran dudas. Se recoge aquí alguna de las más importantes:

4.4 SECUENCIA Y DISTRIBUCIÓN TEMPORAL: podemos añadir casillas e incluir cuantos exámenes o pruebas vayamos a realizar + el número de horas que vamos a utilizar para ellos, ya que estas horas forman parte del "Total de número de horas reales" y no podemos utilizarlas para dar clase porque son para hacer las pruebas.

6. EVALUACIÓN:

Tratado en CCP. La Inspectora recomienda revisar y reforzar este apartado en las programaciones, sobre todo en lo que se refiere al DERECHO A LA INFORMACIÓN que tienen los alumnos sobre las pruebas de examen. Para que el alumnado pueda tener esta información antes de presentarse a las pruebas, en la programación tiene que estar contemplado de qué se le va a examinar, cómo va a ser el examen o tipo de examen, contenidos, baremado o porcentaje de evaluación, cuanto dura la prueba, qué material aporta la escuela y qué tiene que aportar el alumno... lo más especificado posible.

Como referente, contamos con las instrucciones de inicio de curso 2022 2023, que son específicas para las escuelas de arte, pero también con BOCM orden 893/22 del 21 abril, en concreto artículos 50 y 51, de Formación Profesional, para aquellos aspectos que no se recogen en nuestras instrucciones específicas. En esta orden se recoge también el procedimiento para las reclamaciones actualizado.

Sobre incluir necesidades específicas para alumnos con discapacidad, queda pendiente hasta que sepamos si es necesario hacerlo.

Las pruebas (antes llamadas de recuperación) se nombran así: 1ª Prueba ordinaria y 2ª Prueba ordinaria. Las fechas para la realización de estas pruebas figuran en el calendario escolar.

Durante la semana de realización de exámenes de la 1ª prueba ordinaria y la 2ª prueba ordinaria SOLO pueden estar en las aulas los alumnos suspensos, el resto se quedan en sus casas.

Recordad que ANTES de dicha semana, los profesores ya habrán comunicado a sus alumnos quienes son APTOS y qué alumnos tiene que acudir a las pruebas, y que este comunicado, al margen de que se haga verbalmente, lo hace cada profesor/a a través del correo de nuestra escuela para dejar constancia.

En reunión de CCP también se acuerda concretar un día y unas horas de atención a los alumnos para revisiones de examen.

8. ADECUACIÓN DE LAS PROGRAMACIONES A LOS DIFERENTES ESCENARIOS COVID 19: podemos eliminar este apartado de la programación.

4. Ruegos y Preguntas

Dña. Isabel Anasagasti comunica al grupo de profesores/as que ha creado en Teams / Equipo de Claustro/ la carpeta "2223 Secretaría", donde encontraremos, por ejemplo, los impresos de petición de material o de servicio de operarios, junto a las instrucciones de cumplimentación.

Dña. Enrica Cova y Dña. Isabel Blasco comparten con el grupo que, a partir del próximo curso y una vez recogido en el reglamento de régimen interno del centro, los alumnos que se van de Erasmus serán solamente recién titulados y no podrán matricularse ese curso en ningún ciclo.



Dirección General de Formación Profesional
y Enseñanzas de Régimen Especial

CONSEJERÍA DE EDUCACIÓN
E INVESTIGACIÓN

Comunidad de Madrid

Dña. Ana Lizama nos transmite que se van a hacer unos sellos con el logotipo de la Escuela, unos para papel y otros para piezas cerámicas, para identificar los ejercicios que se hacen en las aulas. Cuando se hagan, se entregarán al profesorado.

Por otra parte, nos recuerda que sería importante de que los profesores tutores explicasen a sus alumnos que los trabajos realizados en las aulas pertenecen a la Escuela, y por esto, deberían mencionar @eafac.ceramica cuando suben imágenes de dichos trabajos a las redes sociales.

Dña. Ana Lizama expresa también su descontento sobre la falta de instrucciones específicas que regulen al completo las enseñanzas de Régimen Especial.

Sin más asuntos que tratar se levanta la sesión a las 11:10 h.

Ana Arias
Jefa del Departamento de Arte y Tecnología

02. ACTA DEPARTAMENTO ARTE Y TECNOLOGÍA

Día: 26 de septiembre de 2022

Hora: 14:00h

Lugar: aula Volumen

Profesores que asisten: Isabel Blasco, Enrica Cova, Javier Ferrero, Laura García, Leonor Ibáñez, Ana Lizama, Julia Martínez y Julia Vallespín.

Dña. Isabel Anasagasti justifica su ausencia por razones de Equipo Directivo.

Orden del día:

1. Acta anterior: aprobación acta 01.
2. Programaciones Didácticas.
3. Ruegos y preguntas.

Desarrollo de la reunión:

1. Acta anterior: aprobación acta 01

Se aprueba.

2. Programaciones Didácticas

Dña. Ana Arias informa que ya tenemos en el equipo de Teams prácticamente todas las programaciones del departamento para su revisión.

Dña. Julia Vallespín, como jefa de estudios, explica que está pendiente resolver un cambio de profesor/a-ciclo en Dibujo Artístico y que pronto podrán subirse las programaciones que faltan.

Dña. Laura García, por problema técnico subirá hoy la de RC1 desde su casa.

Dña. Ana Lizama hará algún cambio.

Dña. Ana Arias ruega que las programaciones definitivas estén subidas con prontitud para poder empezar cuanto antes la revisión, que se tenga en cuenta que son cuarenta y que se facilita mucho la labor si están al completo.

Se recuerda que hasta el 17 de octubre podemos solicitar "Necesidades de equipamiento de aulas". En Volumen vamos a solicitar el arreglo de los atriles de madera grandes para relieves que tenemos en el aula. Don Javier Ferrero va a solicitar una batidora buena para pastas y vidriados.

4. Ruegos y Preguntas

No hay

Sin más asuntos que tratar se levanta la sesión a las 14:20 h.

Ana Arias
Jefa del Departamento de Arte y Tecnología

03. ACTA DEPARTAMENTO ARTE Y TECNOLOGÍA

Día: 10 de octubre de 2022

Hora: 14:00h

Lugar: aula Volumen

Profesores que asisten: Isabel Anasagasti, Isabel Blasco, Enrica Cova, Javier Ferrero, Laura García, Leonor Ibáñez, Ana Lizama, Julia Martínez y Julia Vallespín.

Orden del día:

1. Acta anterior: aprobación acta 02.
2. Programaciones Didácticas: compartir aclaraciones y dudas
3. Ruegos y preguntas.

Desarrollo de la reunión:

1. Acta anterior: aprobación acta 02

Se da lectura y se aprueba.

2. Programaciones Didácticas: compartir aclaraciones y dudas

Dña. Ana Arias informa sobre aquellas cuestiones consultadas por el equipo directivo a la inspectora, en relación al apartado de evaluación de las programaciones didácticas, y consensuadas después con las jefas de departamento.

La nomenclatura de las pruebas finales

Con el fin de evitar confusiones -pues en unos documentos oficiales se menciona de una manera y en otros de otra- en nuestras programaciones didácticas la nomenclatura de las pruebas finales pasa a ser:

Prueba Primera Ordinaria (Ordinaria)

Prueba Segunda Ordinaria (Extraordinaria)

Pruebas finales: examen único para todos los suspensos

Con el fin de aunar criterios de evaluación en nuestra Escuela, se ha acordado que, a partir de ahora no haremos diferenciaciones y exámenes diferentes para nuestros alumnos: tanto si han perdido la evaluación continua, como si han asistido pero la evaluación no ha resultado positiva, en ambos casos son NO APTOS y se les convoca y se les examina de lo mismo.

Dña. Ana Arias aclara que el profesorado puede realizar, antes de estas pruebas, las recuperaciones o puestas al día que sean necesarias y que figuran en nuestras programaciones, para comunicar después a los alumnos si son aptos o no aptos ANTES de las pruebas Primera Ordinaria (Ordinaria) y Segunda Ordinaria (Extraordinaria)

Es importante que figure en la programación que dichas pruebas comprenden los contenidos de la programación. Personalmente lo tengo así en mis programaciones: "...abarcarán el mayor número de contenidos posibles de la programación".

Dña. Ana Arias recuerda también que el curso pasado, tras ser consultada la inspectora, se aprobó en CCP que el responsable de convocar a las pruebas Primera Ordinaria (Ordinaria) y Segunda Ordinaria (Extraordinaria), es el profesor, y que se envía de manera oficial a través del correo de la Escuela, para dejar constancia. Personalmente lo he puesto en la programación.

La asistencia y la puntualidad no son evaluables, porque la asistencia es obligatoria, sólo lo son cuestiones que podemos observar objetivamente en el aula, por ejemplo, su participación en clase, si cumple con las normas de seguridad, si hace un uso responsable de las herramientas, si usa la mascarilla cuando es necesario, etc...

Sobre la pérdida de la evaluación continua: el profesor/a debe advertir al alumno del número de faltas de asistencia cuando alcance la mitad del 20%.

Dña. Ana Arias comparte con el resto de profesores/as que, en el apartado **6.3. Contenidos mínimos exigibles para una valoración positiva** de nuestras programaciones, los alumnos tienen que ver con claridad esta información (en algunas de nuestras programaciones es algo ambiguo), saber cuáles son los mínimos para aprobar; por lo que personalmente he incluido en este apartado, entre otros, los contenidos que figuran en el BOE, *Real Decreto 37/2010*, que son las enseñanzas mínimas. Así mismo, recuerda al grupo que los contenidos mínimos es un apartado de la evaluación muy mirado cuando los alumnos reclaman.

Intervienen distintos profesores con opiniones muy dispares y finalmente se acuerda consultar esta duda con la Inspectora.

La duda es: ¿En este apartado han de figurar, entre otros, los contenidos que aparecen como enseñanzas mínimas en el Real Decreto (BOE)?

En base a estas consultas y aclaraciones, los profesores tenemos que retomar y revisar nuestras programaciones y hacer las modificaciones oportunas.

Una vez revisadas y modificadas las subiremos a la nueva carpeta creada en Microsoft Teams en nuestro equipo, "2223 Entrega Programaciones **definitivas** PDF".

El nuevo plazo de entrega: el 14 de octubre como fecha tope, pues el 17 se remiten a Jefatura de estudios.

Se recuerda también que hasta el 17 de octubre podemos solicitar "Necesidades de equipamiento de aulas". En Volumen vamos a solicitar el arreglo de unos atriles de madera para relieves grandes que tenemos en el aula. Don Javier Ferrero va a solicitar una batidora industrial para la preparación de pastas y vidriados.

4. Ruegos y Preguntas

Dña. Julia Vallespín nos recuerda que todos los profesores/as hemos recibido un correo sobre la digitalización en nuestro centro de trabajo. En él se solicita la cumplimentación de un cuestionario y enlaces que vemos un poco por encima; nos pide la revisión de dicho correo.

Sin más asuntos que tratar se levanta la sesión a las 15:00 h.

Ana Arias
Jefa del Departamento de Arte y Tecnología

04. ACTA DEPARTAMENTO ARTE Y TECNOLOGÍA

Día: 12 de diciembre de 2022

Hora: 14:00h

Lugar: aula Volumen

Profesores que asisten: Isabel Anasagasti, Isabel Blasco, Enrica Cova, Javier Ferrero, Laura García, Leonor Ibáñez, Ana Lizama, Julia Martínez y Julia Vallespín.

Orden del día:

1. Acta anterior: aprobación acta 03.
2. Contenidos mínimos en las programaciones didácticas
3. Seguimiento del curso: desarrollo de la programación
4. Ruegos y preguntas.

Desarrollo de la reunión:

1. Acta anterior: aprobación acta 03

Se aprueba.

2. Contenidos mínimos en las programaciones didácticas

Dña. Ana Arias comparte con el grupo de profesores/as que se trasladó al equipo directivo y a la inspectora la duda surgida en la reunión de departamento anterior sobre los contenidos mínimos en el apartado **6.3. Contenidos mínimos exigibles para una valoración positiva** de nuestras programaciones.

La duda planteada fue: "En el apartado 6. EVALUACIÓN tenemos el subapartado 6.3 CONTENIDOS MÍNIMOS EXIGIBLES PARA UNA VALORACIÓN POSITIVA: ¿es válido que estos sean, entre otros, los contenidos que figuran como enseñanzas mínimas en el Real Decreto (BOE)?"

La respuesta de la Inspectora es: los contenidos mínimos son los contenidos del BOCM.

Resuelto esto, Dña. Ana Arias se pregunta ahora sobre la diferencia entre los contenidos y los contenidos mínimos de nuestras programaciones, recordando que en las Instrucciones de inicio de curso para las Escuelas de Arte 2022-2023, en el apartado 4. Programaciones didácticas, dice:

La programación didáctica de los departamentos comprenderá la programación de cada uno de los módulos asignados e incluirá necesariamente los siguientes aspectos:

a) Los objetivos, contenidos - con especificación de los contenidos mínimos exigibles para obtener una valoración positiva en cada módulo - y los criterios de evaluación y calificación para cada curso.

Intervenimos distintas profesoras/es dando nuestra opinión, resultando: no repetir el mismo contenido en dos apartados diferentes, sino especificar en el apartado 6.3. que los contenidos mínimos exigibles para una valoración positiva son los que figuran en el apartado 4.1 de la programación.

Sobre las programaciones didácticas, Dña. Ana Arias comunica también que será el equipo directivo quien revise y adapte algunos apartados de la actual plantilla de las programaciones didácticas de nuestro centro teniendo en cuenta las indicaciones de la

inspectora; que dichas modificaciones, tras ser aprobadas en CCP, serán trasladadas al profesorado para su conocimiento.

3. Seguimiento del curso: desarrollo de la programación

Preguntado el profesorado de manera individual se puede resumir que, a nivel general, la marcha del curso va según lo programado, con alguna leve cuestión que reseñar:

Falta de conexión entre el grupo de alumnos de 1º de Recubrimientos Cerámicos.

El reajuste del horario de 2CA ha afectado el ritmo de las clases en Historia; que este mismo grupo tenga en su horario una clase teórico-práctica de 14:00 a 16:00h (Materiales y Tecnología) no favorece la atención por llegar ya cansados.

Tanto la coincidencia de muchos días de fiesta los lunes, como la coincidencia de algunos eventos con el horario de las clases, afecta al buen ritmo en general.

La asistencia irregular a clase y la edad general del grupo 1DC (menores de edad con un nivel de exigencia poco desarrollado) afecta al buen ritmo en Dibujo Artístico y Dibujo Técnico.

Las convalidaciones de algunas asignaturas de este departamento por parte de alumnos que han hecho otros ciclos con anterioridad, implican un reducido número de alumnos en las aulas y conllevan dificultades y desmotivación a la hora de realizar coordinaciones entre ciclos.

4. Ruegos y preguntas

Se acuerda: trasladar el lugar de las reuniones de departamento al aula de Materiales y Tecnología para favorecer una mayor privacidad de los asuntos tratados.

Sin más asuntos que tratar se levanta la sesión a las 14:30 h.

Ana Arias
Jefa del Departamento de Arte y Tecnología

05. ACTA DEPARTAMENTO ARTE Y TECNOLOGÍA

Día: 16 de enero de 2023

Hora: 14:00h

Lugar: aula Materiales y Tecnología

Profesores/as que asisten: Isabel Anasagasti, Isabel Blasco, Enrica Cova, Javier Ferrero, Laura García, Leonor Ibáñez, Ana Lizama y Julia Vallespín.
Julia Martínez justifica su ausencia por un deber inexcusable.

Orden del día:

1. Acta anterior: aprobación acta 04.
2. Ruegos y preguntas.

Desarrollo de la reunión:

1. Acta anterior: aprobación acta 04

Se aprueba.

2. Ruegos y preguntas

No tenemos temas pendientes que tratar, ni se plantean nuevos asuntos.

Se levanta la sesión a las 14:10 h.

Ana Arias
Jefa del Departamento de Arte y Tecnología

06. ACTA DEPARTAMENTO ARTE Y TECNOLOGÍA

Día: 13 de marzo de 2023

Hora: 14:00h

Lugar: aula Materiales y Tecnología

Profesores que asisten: Isabel Anasagasti, Isabel Blasco, Enrica Cova, Javier Ferrero, Laura García, Leonor Ibáñez, Ana Lizama, Julia Martínez y Julia Vallespín.

Orden del día:

1. Acta anterior: aprobación acta 05.
2. 1^{as} pruebas ordinarias segundos cursos.
3. Comisiones de Proyectos Integrados y Obra Final
4. Ruegos y preguntas.

Desarrollo de la reunión:

1. Acta anterior: aprobación acta 05

Se aprueba.

2. 1^{as} pruebas ordinarias segundos cursos

Se recuerda que el inicio de la 1^a prueba ordinaria de los segundos cursos es el viernes 24 y concluye el jueves 30 de marzo; que la evaluación ordinaria es el miércoles 12 de abril.

Se recuerda que antes del inicio de la 1^a prueba ordinaria el profesorado habrá informado al alumnado sobre quienes son aptos y quienes no lo son y han de presentarse a las pruebas, y que este comunicado, al margen de que se haga verbalmente en clase, lo hace el profesor/a a través del correo de la escuela para dejar constancia.

Se recuerda que durante la semana de realización de las pruebas sólo pueden estar en las aulas los alumnos no aptos.

Una alumna ha planteado una duda: ¿hay posibilidad de presentarse a una prueba para subir nota a final de curso? Expuesto el asunto en reunión de CCP se aclara que se puede subir nota a lo largo del curso por la evaluación continua si se da una mejora en siguientes ejercicios.

3. Comisiones de Proyectos Integrados y Obra Final

Este asunto se trató en la última reunión de CCP: el miércoles 12 de abril se inician los Proyectos integrados y Obra final en todos los segundos cursos, con nuevos horarios para alumnos y profesores.

Se recuerda que los alumnos no pueden estar solos en el aula y que habrá un profesor tutor por grupo.

Que el encargado de llevar el Proyecto Integrado y Obra Final son las profesoras de Proyectos. Los tutores/as pueden asesorar desde el conocimiento de su materia, pero no se tratarán asuntos que no son de su competencia. Las dudas o modificaciones que puedan surgir durante las tutorías se transmiten al profesor/a de Proyectos para su valoración.

El tutor/a puede recordar o informarse sobre sus funciones consultándolo en el Proyecto educativo, que está en la web.

Este curso habrá en las aulas un estadillo para registrar la asistencia, pues se trata de un módulo más.

Todos los estamos de acuerdo en colaborar en este cometido con las profesoras de Proyectos, y en que, para que sea efectivo, el pasar lista debe ser a diario y en cada sesión.

Surge la duda sobre quien firma la asistencia: si el alumno o el profesor tutor, resultando que sea el profesor/a quien pase lista.

Se abre debate sobre la mejor manera de hacerlo, la más efectiva. Se recogen dos propuestas:

1. Crear una carpeta en Teams para esto, un listado por horas y que el profesorado pase lista. Para esto, todos los ordenadores de las aulas han de estar operativos, con wifi y con una entrada con contraseña para el profesorado.
2. Confeccionar un librito por ciclo con el horario completo, que cogerá en jefatura el tutor de primera hora, que se pasará a los siguientes y que el último dejará en jefatura. Se abre debate sobre si es el profesor que llega quien ha de buscar el estadillo o si el profesor saliente ha de entregarlo al siguiente tutor.

Se acuerda que transmitiremos estas propuestas al equipo directivo.

También que, una vez hecho el estadillo, ya se verá la mejor manera de pasar lista.

Dña Ana Lizama nos recuerda los días europeos de la artesanía, la fecha de la jornada de puertas abiertas -sábado 15 de abril- y solicita la información sobre las actividades que se están gestando para poder publicarlo.

4. Ruegos y preguntas

Dña. Laura García comparte la circunstancia de que varios alumnos han perdido la evaluación continua porque no han asistido en todo el curso; solicitaron la convalidación de su materia y ahora se ha resuelto y no se les ha convalidado.

A raíz de esto plantea que, dado que son alumnos que no asisten nunca, le parece obvio que han perdido la evaluación continua por falta de asistencia, con lo que considera innecesario el comunicado por escrito, por ser una sobrecarga de trabajo para el profesorado.

Los profesores/as confiamos que el próximo curso sea esto más fácil gracias a la implantación de Raíces.

Sin más asuntos que tratar se levanta la sesión a las 14:55 h.

Ana Arias
Jefa del Departamento de Arte y Tecnología

07. ACTA DEPARTAMENTO ARTE Y TECNOLOGÍA

Día: 24 de abril de 2023

Hora: 14:00h

Lugar: aula Materiales y Tecnología

Profesores que asisten: Isabel Anasagasti, Isabel Blasco, Javier Ferrero, Laura García, Leonor Ibáñez, Ana Lizama, Julia Martínez y Julia Vallespín.
Enrica Cova no asiste por coincidir en fecha con la beca de movilidad Erasmus

Orden del día:

1. Acta anterior: aprobación acta 06.
2. Nuevo decreto = pequeñas novedades
3. Informes finales
4. Ruegos y preguntas.

Desarrollo de la reunión:

1. Acta anterior: aprobación acta 06

Se aprueba.

2. Nuevo decreto= pequeñas novedades

Se informa que se ha publicado en el BOCM el DECRETO 17/2023, de 15 de marzo, del Consejo de Gobierno, por el que se regulan la ordenación y la organización general de las enseñanzas profesionales de artes plásticas y diseño en la Comunidad de Madrid.

Se encuentran algunas diferencias respecto a las instrucciones de inicio de curso 2022-2023, aunque habrá que esperar a que se publiquen las de 2023-2024.

En lo que se refiere a las programaciones didácticas de los módulos, se señala:

Las programaciones deberán incluir, al menos, los siguientes elementos:

Relación de Unidades didácticas

Secuenciación y distribución temporal de cada UD

Competencias profesionales y personales y contenidos que se desarrollarán en cada UD

Sobre el derecho a una evaluación objetiva:

Cada profesor informará a sus alumnos al inicio de la actividad lectiva sobre los criterios de evaluación y calificación recogidos en cada programación didáctica.

Sobre las pruebas específicas de acceso:

El próximo septiembre las pruebas específicas de acceso serán específicas de cada ciclo, es decir, habrá 5 pruebas diferentes en vez de 2 (una para grado medio y otra para grado superior)

3. Informes Finales

Se muestran las nuevas carpetas creadas en el equipo del Departamento de Arte y Tecnología de Teams:

Carpeta 2223 Plantillas Informes Finales

2223 PLANTILLA IF FORMATO NOMBRE

2223 PLANTILLA IF MÓDULO

2223 Plantilla para la elaboración del informe final del Departamento de Arte y Tecnología

Carpeta 2223 Entrega IF Departamento en.docx

Carpeta 2223 Entrega IF MÓDULO.pdf

Se revisan las plantillas y se aclara dónde y cómo subirlas.

Se recuerda que pueden ir haciéndose y subiéndose desde hoy mismo.

En el calendario del centro está indicada la fecha de entrega de estos informes, el 23 de junio. La jefa de departamento propone este año adelantar su entrega al 1 de junio (jueves), fecha en la que se terminan las clases normales; se trata de tener esto hecho y evitar que coincida este trabajo con las oposiciones.

Se acuerda: se aprueba la propuesta.

Se recuerda que el próximo curso se va a trabajar con plataformas de la Comunidad de Madrid, por lo que debemos hacer copias de seguridad del contenido actual que queramos tener disponible.

4. Ruegos y preguntas

Comunicado de la Dirección sobre las plazas convocadas a oposición:

La Comunidad de Madrid ha convocado 5 plazas: 3 de Moldes y Reproducciones y 2 de Técnicas Cerámicas (especialidad 613).

El director de nuestra escuela no ha solicitado 5 plazas, solicitó sólo 1 para el centro, de Moldes y Reproducciones.

Al preguntarle a la Administración sobre las plazas de Técnicas Cerámicas, se nos ha dado la siguiente respuesta: se han convocado 2 plazas de Técnicas Cerámicas en respuesta a las “plazas de estabilización de plantilla”; como la especialidad 613 (Técnicas Cerámicas) estuvo treinta años sin ser convocada (salvo una vez en 2018), atendiendo al estudio por envejecimiento de las plantillas, resultan 2 plazas de dicha especialidad que se ven obligados a convocar por normativa de la Comunidad Europea.

Por último, nos recuerda que no es competencia de la Dirección del centro formar los tribunales, sino de la Dirección General.

Sin más asuntos que tratar se levanta la sesión a las 14:40 h.

Ana Arias
Jefa del Departamento de Arte y Tecnología

08. ACTA DEPARTAMENTO ARTE Y TECNOLOGÍA

Día: 5 de junio de 2023

Hora: 14:00h

Lugar: aula Materiales y Tecnología

Profesores que asisten: Isabel Anasagasti, Isabel Blasco, Enrica Cova, Javier Ferrero, Laura García, Leonor Ibáñez, Ana Lizama, Julia Martínez y Julia Vallespín.

Orden del día:

1. Acta anterior: aprobación acta 07.
2. Informes finales: de módulo y del curso.
3. Programaciones curso 2023 2024: nueva estructura
4. Desarrollo del proceso de trabajo y funcionamiento en las aulas de los proyectos integrados y obra final / Cuaderno de faltas.
5. Ruegos y preguntas.

Desarrollo de la reunión:

1. Acta anterior: aprobación acta 07

Se aprueba.

2. Informes finales: de módulo y del curso

Informes de módulo: prácticamente todos los profesores del departamento han entregado en Teams los informes finales de módulo.

Informes del curso (para la elaboración del informe general del departamento de Arte y Tecnología): en base a los seis informes entregados, analizamos conjuntamente el desarrollo de las programaciones didácticas y las causas que han incidido positiva o negativamente en los resultados; la práctica docente; las propuestas de organización de espacios y adquisición de material y se hacen propuestas de mejora.

El grupo de profesores, de cara al próximo curso, apunta posibles soluciones a los problemas detectados.

Todo ello se recoge pormenorizadamente en el informe final de la jefa de departamento de arte y tecnología.

3. Programaciones curso 2023 2024: nueva estructura

En base al BOCM Decreto 17/2023, 15 de marzo donde se establece la ordenación y la organización general de las enseñanzas profesionales de artes plásticas y diseño en la Comunidad de Madrid, se informa sobre las nuevas programaciones didácticas: habrá cinco programaciones didácticas de ciclo -una para cada ciclo formativo- que incluirán, entre sus apartados, las programaciones de los módulos que se imparten en cada ciclo. En dicho BOCM se especifican los apartados de unas y otras programaciones.

4. Desarrollo del proceso de trabajo y funcionamiento en las aulas de los proyectos integrados y obra final / Cuaderno de faltas.

Se pregunta al conjunto del profesorado sobre cómo se ha desarrollado este trabajo en las aulas. En general se coincide en que ha sido una buena medida, pero que el próximo curso hay que transmitirlo de manera positiva y antes de iniciarse la fase del proyecto, para que el alumnado no lo vea sólo como un control de asistencia.

5. Ruegos y preguntas

No hay.

Sin más asuntos que tratar se levanta la sesión a las 15:15 h.

Ana Arias
Jefa del Departamento de Arte y Tecnología

INFORME FINAL

DEPARTAMENTO de
PROYECTOS Y REALIZACIÓN



Dirección General de Formación Profesional
y Enseñanzas de Régimen Especial

CONSEJERÍA DE EDUCACIÓN
E INVESTIGACIÓN

Comunidad de Madrid

Jefatura de Departamento PROYECTOS Y REALIZACIÓN

Curso: 2022/2023

Jefe/a: Lucía López Galán

Miembros del Departamento:

Módulo:	Profesor/a
Taller Moldes y Matricería I	Jose Luis Robles
Taller Modelos Cerámicos I	Jose Luis Robles
Taller Modelos Cerámicos II	David Gonzalez-Carpio
Taller Moldes y Matricería II	David Gonzalez-Carpio
Taller Decoración Cerámica I	Lucía López Galán
Taller Decoración cerámica II	M. Mar García
Taller Recubrimientos Cerámicos II	M. Mar García
Taller Recubrimientos Cerámicos I	Alberto Fernández
Taller Procesos de Preimpresión	Celia Muñoz
Taller Alfarería I	Belén Martín
Taller Alfarería II	José Manuel Faba
Proyecto Integrado	Diana Piñeiro
Prototipos y series de prueba	Sonia Verdú
FOL	Aymara de la Torre Calvo
Taller Cerámica Artística I	Dolores Martín
Taller Cerámica Artística II	Alberto Fernandez

ESCUELA DE ARTE FRANCISCO ALCÁNTARA.

Lucía López Galán

1. Grado de cumplimiento de las programaciones, especialmente en lo que se refiere a la temporalidad y adquisición de contenidos mínimos.

El grado de cumplimiento de las programaciones ha sido satisfactorio durante el curso. A pesar de las restricciones iniciales por la pandemia de COVID-19, a medida que las medidas se han relajado, hemos logrado avanzar en la adquisición de los contenidos mínimos establecidos.

La posibilidad de interactuar de manera más directa con los alumnos, sin las restricciones impuestas por la pandemia, ha sido beneficioso para la transmisión efectiva del conocimiento. Los profesores han podido brindar una enseñanza más cercana, facilitando la comprensión de los conceptos y promoviendo la participación activa de los estudiantes en el proceso de aprendizaje.

En cuanto a la temporalidad de las programaciones, podemos afirmar que se ha cumplido en su mayoría. En algunos casos, ha sido necesario realizar ajustes en el orden de las Unidades Didácticas para adaptarnos a situaciones específicas, como coordinaciones con otros módulos o necesidades particulares de los alumnos. Estos cambios se han realizado de manera consciente y planificada, asegurando que los contenidos y objetivos establecidos se aborden adecuadamente.

Agradecemos el esfuerzo y compromiso de todos los profesores del departamento para garantizar el cumplimiento de las programaciones y la adquisición de los contenidos mínimos. Su dedicación ha sido fundamental para brindar una educación de calidad a nuestros alumnos y permitirles desarrollar sus habilidades y conocimientos en el campo de la cerámica.

Seguiremos trabajando en equipo para mejorar y fortalecer nuestras programaciones, buscando siempre la excelencia educativa y el crecimiento constante de nuestros alumnos en el apasionante mundo de la cerámica.

2. Causas que han incidido positiva o negativamente en los resultados académicos.

Título: Recuperamos la normalidad

Expone: A pesar de que aún existe el Covid en nuestras vidas, gracias a las vacunas, la gravedad es mucho menor. El abandono de las mascarillas ha sido algo favorable en la comunidad escolar. Los niveles de comunicación en todos los sentidos han sido recuperados.

La recuperación de la normalidad ha tenido un impacto positivo en los resultados académicos de nuestros estudiantes. El levantamiento gradual de las restricciones debido al Covid ha permitido retomar nuestras actividades educativas de manera más efectiva. La posibilidad de interactuar de forma presencial sin mascarillas ha mejorado la comunicación y la comprensión de los contenidos impartidos.

Los profesores han podido transmitir conocimientos y habilidades de manera más clara y directa, lo que ha favorecido el aprendizaje de los estudiantes. Además, el restablecimiento de las dinámicas de trabajo en grupo y de las actividades prácticas ha contribuido a fortalecer la participación y el compromiso de los alumnos.

La adaptación a esta nueva normalidad ha requerido de un esfuerzo conjunto por parte de todo el personal de la escuela. Gracias a su compromiso y dedicación, hemos logrado crear un entorno seguro y propicio para el desarrollo académico de nuestros estudiantes.

Título: El espacio

Expone: La falta de espacio con la que se cuenta en la escuela y especialmente en algunos de los talleres, como el de Decoración Cerámica II y RCII, ha sido una limitación significativa. Esta situación ha afectado tanto la cantidad como el tamaño de los trabajos realizados. Además, la falta de espacio también se ha evidenciado en la capacidad de almacenamiento de los trabajos.

A pesar de los esfuerzos realizados para optimizar los espacios disponibles, colocar lugares de almacenaje y mesas auxiliares, la falta de espacio físico persiste. La escuela ha sido aprovechada al máximo, pero las limitaciones estructurales nos impiden ampliar aún más nuestras posibilidades.

Para abordar esta problemática y descongestionar la escuela, se propone abrir un turno de tarde, lo que permitiría distribuir las actividades de manera más equitativa y utilizar los espacios de forma más eficiente. Además, se plantea la posibilidad de colocar casetas en la parte trasera de la escuela para incrementar la capacidad de almacenamiento de los trabajos.

Estas soluciones contribuirían a mitigar los efectos negativos de la falta de espacio y proporcionarían a nuestros estudiantes un entorno más adecuado para desarrollar sus habilidades cerámicas. Es importante considerar estas medidas y explorar posibles alternativas para garantizar que todos los estudiantes puedan realizar sus trabajos de manera óptima y tener un espacio adecuado para el almacenamiento de sus proyectos.

Título: Ordenación de los talleres por ciclos.

Expone: Durante el desarrollo del proyecto integrado en el ciclo de Realización Cerámica (RC), nos hemos enfrentado a dificultades significativas debido a la limitación de espacio y la coordinación de horarios. La realización de proyectos integrados requiere de un espacio adecuado para trabajar y exhibir las obras, así como una planificación coordinada entre los diferentes módulos y ciclos.

En nuestra escuela, los talleres están distribuidos de manera conjunta, lo que ha dificultado la organización de los proyectos integrados en el ciclo de RC en especial y en los demás ciclos tb. La falta de espacio ha limitado la capacidad de los alumnos para desarrollar sus obras y ha dificultado la realización adecuada de los proyectos finales. Además, los horarios de los diferentes ciclos no siempre han sido compatibles, lo que ha dificultado la marcha de estos módulos.

Solución: Para abordar esta problemática, es necesario considerar la ordenación de los talleres por ciclos. Esto implica asignar un taller específico para cada ciclo, de manera que se garantice un espacio adecuado y suficiente para el desarrollo de los proyectos integrados.

La ordenación de los talleres por ciclos permitiría una mayor especialización y concentración en las necesidades y actividades propias de cada ciclo. Además, facilitaría la planificación y coordinación de horarios entre los profesores y alumnos de un mismo ciclo, favoreciendo la realización conjunta de proyectos integrados y promoviendo la interacción entre los estudiantes.

Es importante tener en cuenta que esta reorganización requeriría un estudio exhaustivo de los recursos disponibles, como el espacio físico y los materiales necesarios para cada taller. Asimismo, es fundamental contar con el apoyo y la colaboración de la dirección de la escuela para llevar a cabo los ajustes necesarios en la distribución de los talleres.

Esta propuesta busca optimizar los recursos y ofrecer un entorno más favorable para el

2223 INFORME FINAL DEPARTAMENTO PROYECTOS Y REALIZACIÓN

desarrollo de los proyectos integrados y obra final. Además, permitiría una mejor planificación de los horarios y una mayor coordinación entre los profesores y alumnos, fomentando así un ambiente de trabajo más efectivo y enriquecedor.

En conclusión, la ordenación de los talleres por ciclos es una solución viable para abordar las dificultades encontradas durante la realización del proyecto integrado en el ciclo de RC. Esta reorganización permitiría una mejor utilización del espacio y una coordinación más eficiente de los horarios, favoreciendo así el desarrollo exitoso de los proyectos y fortaleciendo la calidad de la educación cerámica que ofrecemos en nuestra escuela.

Título: Convalidaciones

Expone: Muchos de los alumnos que estudian en nuestra escuela suelen realizar varios ciclos, lo cual plantea dificultades en la coordinación de los trabajos entre los diferentes módulos. Las convalidaciones, que son un derecho otorgado por la Consejería de Educación, permiten a los estudiantes obtener reconocimiento académico por los conocimientos y habilidades adquiridos en ciclos anteriores.

La existencia de convalidaciones puede generar desafíos en la planificación y desarrollo de las actividades, ya que algunos alumnos pueden tener conocimientos avanzados en ciertos temas y requieren desafíos adicionales, mientras que otros pueden necesitar un refuerzo en ciertos aspectos. Esta diversidad de niveles de habilidad y conocimiento puede dificultar la implementación de proyectos integrados o trabajos coordinados entre los distintos módulos.

Solución: En este sentido, es importante reconocer que las convalidaciones son un derecho del alumno y están reguladas por la Consejería de Educación. Esto implica que la escuela no puede negar o limitar la convalidación de determinados módulos, ya que es una decisión que corresponde a la administración educativa.

Si bien no podemos modificar directamente las convalidaciones, como departamento podemos buscar estrategias para adaptar las actividades y proyectos a las necesidades individuales de los estudiantes. Esto puede incluir ofrecer desafíos adicionales a aquellos alumnos con conocimientos avanzados, brindar apoyo adicional a aquellos que requieran refuerzo o establecer diferentes niveles de dificultad dentro de un mismo proyecto.

Es fundamental promover una comunicación fluida y colaborativa entre los profesores y coordinadores de los diferentes módulos, para poder adaptar las actividades y proyectos de manera adecuada a las circunstancias individuales de cada alumno. Además, es importante fomentar la motivación y el compromiso de los estudiantes, incentivándolos a desarrollar su potencial y superar sus propias metas, independientemente de las convalidaciones que puedan tener.

En conclusión, aunque las convalidaciones presentan desafíos en la coordinación de los trabajos, es fundamental comprender que son un derecho del alumno respaldado por la Consejería de Educación. Como departamento, debemos buscar estrategias para adaptar las actividades a las necesidades individuales de los estudiantes, promoviendo una comunicación efectiva y fomentando su motivación y compromiso con el aprendizaje en el campo de la cerámica.

3. Evaluación de las actividades realizadas.

La evaluación de las actividades realizadas durante el curso ha arrojado resultados positivos en general. A lo largo del año, el centro propuso diversas actividades con el objetivo de enriquecer la experiencia educativa de los alumnos en el campo de la cerámica. Estas actividades incluyeron exposiciones, charlas, participación en eventos y otras iniciativas relacionadas.

Las visitas a exposiciones fueron una parte fundamental de nuestro programa, ya que permitieron a los alumnos familiarizarse con diferentes estilos, técnicas y corrientes artísticas en el ámbito de la cerámica. Estas experiencias les brindaron la oportunidad de ampliar su horizonte creativo y adquirir inspiración de primera mano. Además, las visitas a exposiciones también les permitieron conocer a otros artistas y establecer contactos en el mundo del arte cerámico.

Las charlas y conferencias ofrecidas por expertos en el campo de la cerámica fueron una fuente valiosa de conocimiento y motivación para nuestros alumnos. Estas presentaciones les brindaron la oportunidad de aprender de profesionales con experiencia, quienes compartieron sus conocimientos, técnicas y consejos prácticos. Las charlas también fomentaron la reflexión crítica y el debate, impulsando así el desarrollo intelectual y artístico de los estudiantes.

En general, las actividades propuestas por el centro, las visitas a exposiciones por los profesores de cada ciclo, las charlas y la participación en eventos han enriquecido el proceso educativo de nuestros alumnos. Estas experiencias complementaron los contenidos teóricos y prácticos impartidos en el aula, brindando oportunidades de aprendizaje enriquecedoras y motivadoras. La retroalimentación recibida por parte de los alumnos ha sido mayoritariamente positiva, destacando el impacto positivo de estas actividades en su desarrollo artístico, creatividad y apreciación de la cerámica como forma de expresión.

Como departamento, valoramos la importancia de seguir brindando este tipo de actividades en el futuro, buscando siempre la diversificación y actualización de las propuestas, con el objetivo de enriquecer aún más la experiencia educativa de nuestros estudiantes y fomentar su crecimiento como artistas cerámicos.

4. Cursos de formación realizados por los docentes

Los cursos de formación realizados por los docentes pueden abarcar una amplia variedad de temas y disciplinas. Algunos ejemplos de estos cursos incluyen:

Curso de porcelana de papel: Este curso puede enseñar a los docentes cómo trabajar con este material versátil para crear diferentes proyectos artísticos y didácticos. La porcelana de papel es una técnica que combina papel maché y arcilla, y se utiliza para hacer esculturas, modelos y otros objetos.

Curso de competencias digitales: En un mundo cada vez más digital, los docentes pueden beneficiarse de cursos que les brinden habilidades y conocimientos relacionados con el uso de tecnología en el aula. Estos cursos pueden cubrir temas como el uso de herramientas digitales educativas, la creación de contenido multimedia, la programación, la alfabetización digital, entre otros.

Cursos de formación varios: Estos cursos pueden abarcar una amplia gama de temas y ser relevantes para diferentes áreas de enseñanza. Algunos ejemplos podrían incluir cursos

sobre técnicas de enseñanza, estrategias de evaluación, gestión del aula, diseño curricular, psicología educativa, educación inclusiva, educación emocional, entre otros.

5. Propuesta de organización de espacios.

Es fundamental contar con un plan detallado de implementación y asignar los recursos necesarios para llevar a cabo esta propuesta de reorganización de espacios. Además, se debe evaluar el presupuesto disponible y buscar posibles fuentes de financiamiento para adquirir las nuevas infraestructuras y equipos requeridos.

La propuesta de organización de espacios consiste en destinar un aula específica para cada ciclo, lo que implica reorganizar los talleres existentes de cerámica artística, decoración y recubrimientos cerámicos. Esta propuesta requiere dotar a cada taller de las infraestructuras necesarias para su funcionamiento adecuado. A continuación, se presenta un plan de acción para implementar esta propuesta:

1. Evaluación de necesidades: Realizar un análisis exhaustivo de las necesidades de cada taller, considerando los equipos, herramientas y materiales requeridos para cada actividad. Esto permitirá determinar qué infraestructuras y recursos específicos se necesitan en cada taller.
2. Reasignación de espacios: Identificar los espacios existentes en la institución educativa que puedan ser reasignados como talleres específicos para cada ciclo. Si no hay suficientes espacios disponibles, se podría considerar la adaptación o construcción de nuevos espacios para albergar los talleres.
3. Diseño y equipamiento de los talleres: En base a las necesidades identificadas en el paso anterior, diseñar y equipar cada taller con las infraestructuras requeridas. Esto incluye la adquisición de equipos, herramientas, materiales, mobiliario y cualquier otro recurso necesario para llevar a cabo las actividades de cerámica artística, decoración y recubrimientos cerámicos.
4. Adecuación de infraestructuras: Asegurarse de que cada taller cuente con las instalaciones necesarias para su correcto funcionamiento. Esto puede incluir la instalación de suministros de agua, ventilación adecuada, sistemas eléctricos, almacenamiento seguro para materiales y equipos, entre otros aspectos relevantes.
5. Capacitación del personal docente: Proporcionar capacitación adecuada al personal docente para asegurar que cuenten con los conocimientos y habilidades necesarios para enseñar en cada taller específico. Esto puede implicar la participación en cursos de formación, talleres o la contratación de expertos en cerámica para brindar asesoría especializada.
6. Programación y horarios: Establecer una programación y horarios adecuados para cada ciclo, asignando tiempos específicos para cada taller. Esto permitirá que todos los estudiantes tengan acceso equitativo a las actividades de los talleres.
7. Evaluación y seguimiento: Realizar una evaluación continua de la implementación de los talleres, recopilando feedback de los docentes y estudiantes para realizar ajustes y mejoras, si es necesario.

6. Propuestas adquisición de material.

1. Estanterías: En lugar de mesas, se propone adquirir estanterías adecuadas para el aula de obra final y proyectos integrados. Estas estanterías proporcionarán espacio de almacenamiento adicional para organizar y exhibir los proyectos de los estudiantes, así como para almacenar los materiales y herramientas necesarios. Asegurarse de que las estanterías sean resistentes, de buena calidad y se ajusten al espacio disponible en el aula.
2. Proyector: Para la clase de obra final y proyecto integrado con la adquisición de un

- nuevo proyector para mejorar las presentaciones y visualizaciones en el aula. Busca uno con una buena resolución, conectividad adecuada y funciones que satisfagan las necesidades del curso.
3. Plantillas para terraja: Adquirir plantillas de terraja que ayuden a los estudiantes a crear formas y patrones específicos en terraja. Estas plantillas facilitarán la creación de diseños precisos y detallados en las piezas de cerámica.
 4. Prensa axial: Se Evalúa la posibilidad de reparar la prensa axial existente, si es posible y económico. Si la reparación no es factible, considera adquirir una nueva prensa axial que cumpla con los requisitos necesarios. La prensa axial es una herramienta valiosa para la alfarería y puede agilizar la producción de piezas cerámicas.
 5. Soleras de PVC o madera: Adquiere más soleras de PVC o madera para el taller de alfarería. Estas soleras proporcionan superficies planas y estables donde los estudiantes pueden trabajar y manipular la arcilla. Asegúrate de tener suficientes soleras disponibles para que todos los estudiantes puedan realizar sus proyectos sin restricciones.

7. Propuestas de mejora para el próximo curso escolar.

A continuación, te presento una propuesta de mejora para el próximo curso:

1. Evaluación y análisis: Realiza una evaluación exhaustiva del curso actual, identificando áreas de mejora y oportunidades de crecimiento. Analiza los resultados académicos de los estudiantes, recopila comentarios de los docentes y solicita retroalimentación de los y tutores para obtener una visión integral de los puntos fuertes y débiles del curso.
2. Planificación curricular: Revisa el plan de estudios actual y realiza ajustes en función de los resultados de la evaluación. Asegúrate de que los contenidos estén actualizados, sean relevantes y estén alineados con los objetivos educativos. Considera la integración de enfoques pedagógicos innovadores y metodologías activas de enseñanza y aprendizaje.
3. Desarrollo profesional docente: Proporciona oportunidades de desarrollo profesional para los docentes, como talleres, cursos y conferencias. Fomenta el intercambio de buenas prácticas y la colaboración entre los profesores. Además, promueve la participación en programas de capacitación y actualización en áreas relevantes, como competencias digitales, pedagogía inclusiva, evaluación formativa, entre otros.
4. Apoyo a estudiantes: Implementa estrategias de apoyo y refuerzo académico para los estudiantes que lo necesiten. Establece programas de tutoría, ofrece recursos adicionales y promueve la participación de los estudiantes en actividades extracurriculares que refuercen su aprendizaje.
5. Tecnología y recursos educativos: Asegúrate de contar con recursos tecnológicos adecuados en el aula y promueve su uso efectivo para mejorar la experiencia de aprendizaje. Explora herramientas y plataformas educativas que puedan enriquecer las actividades y fomentar la participación activa de los estudiantes.
6. Evaluación continua: Realiza evaluaciones periódicas durante el curso para monitorear el progreso de los estudiantes y realizar ajustes necesarios. Utiliza diferentes métodos de evaluación, como pruebas, proyectos, trabajos en grupo, presentaciones, entre otros, para obtener una visión integral del aprendizaje de los estudiantes.
7. Ambiente escolar positivo: Fomenta un ambiente escolar inclusivo, respetuoso y seguro. Implementa programas de educación emocional, promueve la resolución

2223 INFORME FINAL DEPARTAMENTO PROYECTOS Y REALIZACIÓN

pacífica de conflictos y crea espacios que fomenten la participación activa, la creatividad y el trabajo en equipo.

ACTA DEPARTAMENTO PROYECTOS Y REALIZACION

Lugar: Torreón 1

Día, 13 septiembre

Hora: 10.00 h

Profesores asistentes:, Alberto Fernandez, Sonia Verdú, , Dolores Martín, Mara Garcia ,Belén Martín, Sonia Verdú ,Diana Piñeiro, Isabel Quirós, David Gonzalez, Aymara de la Torre Calvo, Celia Muñoz Rodríguez.

Profesores no asistentes: Jose Manuel Faba

Orden del día:

- 1. Necesidades de equipamiento**
- 2. Cursos de formación del profesorado**
- 3. Actividades de dinamización del colectivo escolar**
- 4. Programaciones**
- 5. Carpeta Teams**
- 6. Elección de horarios por orden de prelación.**
- 4. Ruegos y preguntas**

Desarrollo de la reunión:

1. Necesidades de equipamiento.

Se insta a los miembros del departamento a que transmitan los equipamientos necesarios para el desarrollo de sus clases. Se entiende por equipamiento lo que no sea fungible y supere un precio de 150 euros. La entrega de necesidades de equipamiento será hasta el 10 de octubre para su posterior presentación a la CCP.

2. Cursos de formación del profesorado.

Como todos los años, se proponen cursos para la formación permanente de los profesores. Alberto Fernandez propone hacer un curso recopilatorio y de profundización del curso ya realizado de "porcelana de papel". Al haber hecho esta formación a finales de curso, no dio tiempo documentar y profundizar. Alberto Fernandez, recomienda que el grupo de trabajo se haga con Comisiones Obreras, que ya hemos hecho en otras ocasiones y resulta más ágil y sencillo.

Sonia Verdú, propone para el segundo trimestre hacer una investigación de pastas cerámicas aptas para la impresora 3D.

Alberto Fernandez comunica a todos los miembros del departamento que inició un diccionario de términos cerámicos que ha ido haciendo poco a poco. En este momento está ilustrado con imágenes de aquí y de allá y le gustaría hacer un grupo de trabajo para poder

ilustrarlo mejor y utilizar lo más posible imágenes que se puedan hacer en la misma escuela y así los alumnos identificar directamente.

Como conclusión, Alberto Fernandez se va a encargar de dinamizar el curso de porcelana de papel que tiene como plazo el 20 de septiembre para la presentación en CCOO.

3. Actividades de dinamización del colectivo escolar

Se solicita a los miembros del departamento que hagan propuestas a lo largo del curso para dinamizar el colectivo escolar. Salidas culturales, excursiones para pasar el día visitando algo de interés para nuestros estudios e incluso viajes de más días. Todas las actividades que se puedan hacer en el centro serán bien recibidas.

3. Programaciones

La entrega de programaciones será el 26 de septiembre a la carpeta de Teams que tal está creada. La plantilla sigue siendo la misma que el curso pasado y lo único que varía son las especificaciones para la Covid que ya no hace falta.

Un punto al que deberemos mostrar especial atención es el punto 6.7 Recuperación de nuestras programaciones. Hay una nueva orden, 893/2022 de 21 de abril, que modifica este punto que versa de lo siguiente:

Artículo 51 de la orden 893/2022 de 21 de abril

Derecho a la información

1. Los departamentos didácticos y de familia profesional, o quienes desarrollen estas funciones en los centros privados, informarán al comienzo del periodo lectivo sobre las características de la evaluación en relación a: los contenidos, los criterios de evaluación y calificación con los que se valorará la consecución de los resultados de aprendizaje, los procedimientos e instrumentos de evaluación aplicables y las características de las pruebas extraordinarias de evaluación que, en su caso, deberá realizar el alumnado. Igualmente, informarán sobre las medidas aplicables al alumnado con dislexia, DEA, TDAH y otras circunstancias justificadas, en los exámenes y otros instrumentos de evaluación.
2. Periódicamente, y con posterioridad a las sesiones de evaluación parciales y finales que se realicen a lo largo del curso académico, el profesor tutor del grupo con la colaboración del profesorado informará al alumnado de las calificaciones obtenidas en los distintos módulos profesionales o unidades formativas y las decisiones adoptadas por el equipo docente.
3. Tras la evaluación final ordinaria y, en su caso, tras la evaluación final extraordinaria, se informará al alumno o, en caso de que este sea menor de edad a sus representantes legales, por escrito de las calificaciones obtenidas por los diferentes módulos profesionales o unidades formativas y de las decisiones adoptadas por el equipo docente.
4. El profesorado mantendrá una comunicación fluida con los alumnos y, en caso de que sean menores de edad, con sus representantes legales sobre el progreso en el proceso de enseñanzas y aprendizaje, con el fin de propiciar las aclaraciones precisas sobre los resultados obtenidos en las evaluaciones que se realicen.

Por lo tanto, tendremos en cuenta los siguientes puntos que debe contemplar nuestra programación.

- Convocatorias que el alumno tiene derecho
 - 1ª ordinaria
 - 2ª ordinaria
- Descripción del examen:

Escrito, práctico. Como cada profesor determine

Porcentaje del valor de cada ejercicio.

Si son excluyentes o no.

Si es necesario que alcancen un mínimo en cada ejercicio

Contenidos del examen. (total o parcial de los contenidos del curso)

Se puede distinguir el examen o no entre 1ª ordinaria y 2ª ordinaria.

- Duración del examen

No podrá exceder de las horas lectivas de una semana de clase.

Cada profesor puede determinar el tiempo que empleará sin excederse.

- Materiales y herramientas que necesitará el alumno para realizar el examen.

Se plantean diferentes dudas sobre el examen ordinario, David Gonzalez pregunta que si en el examen ordinario puede hacer distinciones entre los alumnos que hayan perdido la evaluación continua y los que le falten algún ejercicio por terminar. Esta es una cuestión que elevaré a la jefa de estudios y que transmitiré al resto del departamento.

Durante este periodo de exámenes sólo podrán concurrir a la escuela los alumnos que estén convocados a los exámenes 1º ordinaria y 2ª ordinaria.

Los alumnos que hayan superado el curso no podrán ir a acabar ejercicios pendientes.

Para concurrir a la 1º ordinaria, los profesores dirán a los alumnos si son aptos o no, recibiendo las notas cuando se haga la evaluación en fecha estipulada.

5. Carpeta Teams

Se informa a los miembros del departamento que se ha reestructurado los documentos que están en nuestro equipo. Se ha hecho una carpeta de histórico donde alberga los documentos de los cursos anteriores y siempre se pueden consultar. Se haber una carpeta "secretaria" donde encontramos los formularios para pedidos, arreglos y demanda de operarios. También hay otra carpeta de "salidas extraescolares" donde están todos los documentos necesarios para su realización. Ya están abiertas las cartetas de instrucciones de curso y programaciones. También se ha añadido el diccionario de términos cerámicos que Alberto Fernandez está elaborando.

6. Elección de horarios por orden de prelación.

Se hace el reparto de los horarios por módulos y por orden de prelación, quedando de la siguiente manera:

Módulo de FOL, profesora Aymara de la Torre

Módulo de procesos de preimpresión: Celia Muñoz

Módulo 501 Cerámica, Proyectos DC2, MMC2, CA2 Diana Piñeiro

Módulo 501 cerámica, RC2 PRC, RC1 PSP, y proyectos ALF2 Sonia Verdú

Módulo 610 Moldes y Reproducciones. MMC1, TMODELOS, MMC1MOLDES. Isabel Quirós

Módulo 610 Moldes y reproducciones. MMC2 TMOLDES, MMC2 TMODELOS David Gonzalez.

Módulos 613 Técnicas Cerámicas AIF2, Jose manuel Faba

Módulos 613 Técnicas Cerámicas ALF1 , Belén Martín

Módulos 613 Técnicas Cerámicas CA2, RC1 Alberto Fernandez

Módulos 613 Técnicas Cerámicas CA1, Dolores Martín

Módulos 613 Técnicas Cerámicas DC2, RC2 Mara García

Módulos 613 Técnicas Cerámicas DC1, Lucía López Galán

Así es como queda el reparto de los diferentes módulos entre los profesores.



Dirección General de Formación Profesional
y Enseñanzas de Régimen Especial

CONSEJERÍA DE EDUCACIÓN
E INVESTIGACIÓN

Comunidad de Madrid

7. Ruegos y preguntas.

No hay ninguna cuestión a tratar.

Se levanta la sesión,

Madrid, 13 de septiembre 2022, a las 11.30h pm.
Jefe del Departamento de Proyectos y Realización

Fdo: Lucía López Galán

ACTA DEPARTAMENTO PROYECTOS Y REALIZACIÓN

Lugar: Aula Torreon 1

Día, 10 octubre

Hora: 14.00 h

Profesores asistentes: , Alberto Fernandez, Sonia Verdú, , Dolores Martín, Mara Garcia ,Belén Martín, Sonia Verdú ,Diana Piñeiro, Jose Luis Robles, David Gonzalez, Aymara de la Torre Calvo, Celia Muñoz Rodriguez, Jose Manuel Faba.

Orden del día:

1. **Aprobación del acta anterior**
2. **Equipamiento**
3. **Puntualización programaciones didácticas curso 22/23**
4. **Ruegos y preguntas**

Desarrollo de la reunión:

1. **Aprobación del acta anterior.**

Se aprueba el acta anterior.

2. **Equipamiento.**

Los profesores de moldes, modelos y revestimientos están revisando todo lo necesario para su desempeño. La profesora de Alfarería, Belén Martin solicita de 6 a 8 tornos de la marca shimpo, son muy silenciosos respecto a los viejos además la palanca de de la marcha es contraria a los que ya existen provocando mucha confusión. Mara necesita para Decoración de 2ª una impresora de Toner, para Recubrimientos un plotter de corte y con calderín para barbotina con grifo. Alberto necesita una pantalla grande para su clase. Para la clase de proyectos es necesario unas estanterías resistentes y a medida, también es necesario un proyector. Para la clase de CA y DCI es necesario una mesa para subir los tornos y pintar u otra pizarra.

3. **Puntualización programaciones didácticas curso 22/23**

Para el punto 6.6 de la programación, se han tomado las siguientes decisiones por el equipo directivo y las jefas de departamento didácticos. Haciendo en las pruebas ordinarias y extraordinarias exámenes sin distinción si el alumno ha perdido la evaluación continua o no ha alcanzado una valoración positiva. Esto crea un amplio debate entre los profesores, valorando este hecho como algo injusto para los alumnos que si han ido a clase, dice Mara. Alberto justifica esta medida pues elimina cualquier comparación entre los alumnos y evitando problemas. David señala la posibilidad de hacer un examen teórico y otro práctico y que uno sea excluyente del otro. Faba explica como se ha llegado a este acuerdo, señala que cuando expresó este problema a la inspectora, daba libertad para que pudiéramos hacer exámenes diferentes o no. Que para evitar futuros problemas y simplificar es mejor hacer exámenes únicos. Se toma la decisión con el equipo directivo y las jefas de departamento que sean únicos. Faba propone esperar como se ha asimilado en el otro departamento y volver aunar criterios.

Faba vuelve a sacar a debate los alumnos que han perdido la evaluación continua y han faltado un 26% pero como son habilidosos, han logrado realizar todos los ejercicios. Tb hay asignaturas más teóricas que los alumnos pueden adquirir los conocimientos por su cuenta. Ahí también se aprecia un escoco difícil de discernir. Diana pregunta que, ella en su programación, tiene una puntuación variable y voluntaria, dando un 20% de la nota a los alumnos que le presenten los trabajos realizados durante el curso. Siempre que venga en su programación bien especificado lo podrá hacer. Belén cuestiona si esto es una igualdad de condiciones o no. Faba dice que no puede pedir los ejercicios de alguien que no viene a clase y los criterios de evaluación no se puede aplicar. Lucía dice que los criterios de evaluación se aplican a los alumnos en general, hayan venido o no hayan venido, no se hacen criterios de evaluación para los alumnos que no van.

Para intentar cerrar el debate, Lucía propone probar esta fórmula este año y ver como ha ido.

Faba recuerda que durante el periodo de exámenes solo estarán en la escuela los alumnos convocados. Los demás no pueden estar.

Por ahora, hay que atender a otros puntos dentro del punto 6.6 que serán los siguientes:

Evaluación:

Nomenclatura para las pruebas:

- Prueba Primera Ordinaria (ORDINARIA).
- Prueba Segunda Ordinaria (EXTRAORDINARIA).

Revisar datos de la programación para las pruebas:

“Informamos que, para aunar criterios de evaluación en nuestra Escuela, en las pruebas Primera ordinaria (ORDINARIA) y segunda ordinaria (EXTRAORDINARIA), no haremos distinciones entre los alumnos no aptos, se realizará un único examen.”

Se deben presentar a la prueba ordinaria y/o extraordinaria:

1. Los que han suspendido por pérdida de evaluación continua.
2. Los que no han superado el módulo.

En las programaciones debe estar indicado:

Los contenidos de la prueba primera Ordinaria (ORDINARIA), son todos los incluidos en la programación del módulo.

1. El planteamiento de la prueba. (Si es teórica, práctica o teórico práctica, si es tipo test, o de desarrollo, etc.)
2. Ponderación de la prueba, pruebas.
Ejemplo: 40% teórico/ 60% práctico, informar si deben superar un mínimo de 5 para poder realizar media de las dos partes de la prueba.
3. Fecha en función del calendario escolar del centro.
4. Duración. (Horas de clase asignadas al módulo en la semana de las pruebas ordinarias y/o extraordinarias).
5. Los materiales y herramientas necesarias para dicha prueba.

3. Ruegos y preguntas.

En este punto, Belen coge la palabra y nos explica que por medio de Europa se está destinando esfuerzos para que los docentes avancemos en nuestras competencias digitales. Para es necesario que hagamos un test que está enviado a nuestros correos antes del día 14 de octubre. Las ventajas que podemos obtener es pedir formación en las competencias digitales, bien con ponentes externos o los propios compañeros. Estos cursos también serán válidos para créditos y contabilizar en los sexsenios. Existen asesores que nos pueden orientar en estos campos

Se levanta la sesión,

Madrid, 10 de octubre 2022, a las 15.20 pm.

Jefe del Departamento de Proyectos y Realización

Fdo: Lucía López Galán

ACTA DEPARTAMENTO PROYECTOS Y REALIZACIÓN

Lugar: Aula Torreon 1

Día, 12 diciembre

Hora: 14.00 h

Profesores asistentes: , Alberto Fernandez, Sonia Verdú, , Dolores Martín, Mara Garcia ,Belén Martín, ,Diana Piñeiro, Jose Luís Robles, David Gonzalez, Aymara de la Torre Calvo, Celia Muñoz Rodriguez, Jose Manuel Faba.

Orden del día:

1. **Aprobación del acta anterior**
2. **Seguimiento de la programación.**
3. **Cocción horno de leña.**
4. **Ruegos y preguntas**

Desarrollo de la reunión:

1. **Aprobación del acta anterior.**

Se aprueba el acta anterior.

2. **Seguimiento de la programación.**

Se hace una ronda por ciclos comenzando por de alfarería.

1Alf, Taller, Belen manifiesta que el grupo es bueno y que van bien en la programación. 2Alf, Faba comenta que hay varios abandonos, aunque no han anulado matrícula. Los alumnos que van progresan, aunque le gustaría progresar más. Diana en obra final encuentra carencias a nivel instrumental del uso de programas informáticos, pero el grupo tiene interés.

1RC Alberto comenta que el grupo es muy heterogéneo, que van a delante con la programación. Sonia encuentra que el grupo tiene dificultades de convivencia, habiendo roces entre ellos. En procesos de preimpresión, con Celia, dice que el grupo va bien, que hay buen ambiente en el grupo y se ayudan mucho los unos a los otros hay algún alumno que le cuesta más. En 2 de taller de RC con Mara dice que es un grupo que va muy retrasado, que a estas alturas tenían que haber hecho las cuatricromías, tener los fotolitos, haber hecho las tintas y imprimir y no se ha hecho . Esto tb produce un retraso en los alumnos de DC2 que tendrán que esperar a que hagan la serigrafía los de RC., también encuentra que en el grupo faltan o no cumple todas las horas de clase, dificultando el progreso de la clase. Se sigue la programación, aunque hay alumnos que faltan y otros que no van a alcanzar los contenidos mínimos exigibles. En proyectos integrados también tienen dificultades con el lenguaje informático. CA, 1 Taller, Lola manifiesta que llevan a cabo la programación, hay tres alumnos que nunca han ido pero los demás asisten regularmente, parece que la tendencia de alumnos más jóvenes en las aulas. Los alumnos de 2 Ca Taller, Alberto dice que es un grupo muy bueno, muy trabajador y con muy buenos resultados. En proyecto integrado con Diana, tb es

un grupo muy bueno, que trabaja mucho en casa supliendo las carencias, Diana está satisfecha con el grupo. En el ciclo de Moldes matricería y modelos, Jose Luis que es el profesor de 1º, aunque llegó un poco tarde, ha ido cogiendo ritmo, y sus propias carencias las va supliendo con la ayuda de compañeros, siguen la programación adecuadamente. En 2º con David, tiene un grupo que está dividido, una parte progresa y el otro menos, además de tener bastantes faltas de asistencia y tener pérdida la evaluación continua. Coincide con Diana, que es un grupo inestable y que incluso hay alumnos que convalidaron en 1º medios informáticos, y que no alcanzan los conocimientos necesarios para poder desarrollar la asignatura de proyecto integrado. Diana apunta que es muy importante la asignatura de medios informáticos y que todos los alumnos deberían de realizar, tanto los de ciclo de grado superior, como de medio. Por último, el ciclo de DC, comienza por taller 1º, Lucía resalta que se trata de una clase con alumnos muy jóvenes, que algunos de ellos ni han terminado la ESO, les cuesta mucho centrarse en el trabajo y la asistencia de algunos de ellos es irregular, la programación va con un poco de retraso. En la clase de taller 2º y Mara dice que es una clase muy buena y trabajadora, llevan muy bien la programación, hay algunos que faltan bien por motivos de salud o de trabajo. En obra final, Diana destaca que la clase de los viernes que es de una hora no vienen y que la otra sesión que es de dos horas la acortan, siendo este un tiempo insuficiente para poder avanzar en la programación.

Como asignatura común en todos los segundos cursos de los ciclos es FOL. Aymara relata que las clases de los ciclos de grado medio que están juntas trabajan bien y están interesados en la materia. En los de grado superior, en Modelismo y matricería, asisten poco, la clase es a última hora y los alumnos se van. En CA y RC siguen con la programación adecuadamente.

3. Cocción horno de leña.

Se informa que se está preparando una cocción de leña. El contenido va a ser losetas para hacer una mesa de exterior. Los profesores que por ahora participan son Sonia Verdú, Diana, Albero Javier, y Lucía. Se pide la colaboración de los profesores y la difusión entre los alumnos para que participen en el esmaltado, carga y cocción de las piezas en el horno de leña.

4. Ruegos y preguntas

Desde el departamento de promoción y desarrollo, piden la participación del profesorado para ayudar a buscar artista que quieran exponer en la escuela. Tb ha propuesto una expo de profesores. Otra opción es exponer trabajos de los alumnos que sean interesantes. Diana dice que en el mes de enero y febrero no hay nadie para exponer.

Se levanta la sesión,

Madrid, 12 de diciembre 2022, a las 15.00 pm.

Jefe del Departamento de Proyectos y Realización

Fdo: Lucía López Galán

ACTA DEPARTAMENTO PROYECTOS Y REALIZACION

Lugar: Aula Torreón 1

Día: 13 de marzo

Hora: 14:00 h

Profesores asistentes: Alberto Fernández, Sonia Verdú, Dolores Martín, Mara García, Belén Martín, Diana Piñeiro, José Luis Robles, David González, Aymara de la Torre Calvo, Celia Muñoz Rodríguez, José Manuel Faba.

Orden del día:

1. Lectura y aprobación del acta anterior.
2. Comienzo de los proyectos integrados y obra final.
3. Jornadas europeas de la artesanía.
4. Jornadas de puertas abiertas el 15 de abril.
5. Ruegos y preguntas.

Desarrollo de la reunión:

1. Lectura y aprobación del acta anterior:

Se procede a la lectura y aprobación del acta anterior, la cual es aprobada por unanimidad.

2. Comienzo de los proyectos integrados y obra final:

Se informa que ha dado inicio la etapa de proyectos integrados y obra final en todos los ciclos. Además, se menciona la importancia de mantener una buena organización de las aulas. Se destacan los siguientes puntos adicionales:

- Se informa sobre el cambio de horario que se producirá para algunos profesores, y se les recuerda que estén atentos a las nuevas asignaciones horarias.
- Se enfatiza que los alumnos no deben estar solos en las aulas en ningún momento, y se pide a los profesores que estén pendientes de la asistencia y no permitan que los alumnos se queden sin supervisión.
- Se solicita llevar un exhaustivo listado de asistencia para tener un registro preciso de la asistencia de los alumnos.

3. Jornadas europeas de la artesanía:

3. Se informa a los profesores sobre la celebración de las Jornadas Europeas de la Artesanía, un evento destacado en el ámbito artístico y cultural que busca promover y preservar las tradiciones artesanales. Se destaca la importancia de involucrar a

nuestros alumnos en esta celebración para que puedan apreciar y valorar el arte tradicional.

Dado que estas jornadas coinciden con nuestra semana de vacaciones de Semana Santa, se plantea la necesidad de posponer el evento para una fecha posterior. Se acuerda que el comité organizador, conformado por los profesores presentes en la reunión, evaluará las fechas disponibles y comunicará la nueva programación a todos los docentes y alumnos.

En relación con esto, se solicita la participación y colaboración de los profesores para organizar actividades relacionadas con las Jornadas Europeas de la Artesanía. Se invita a proponer ideas creativas que puedan incorporarse al programa del evento, como talleres prácticos, exposiciones, demostraciones en vivo o charlas informativas. Animamos a los docentes a compartir su experiencia y conocimiento en diferentes áreas artesanales y a involucrar a los alumnos en la planificación y ejecución de En relación con esto, se propone incluir la cocción en horno de leña de los azulejos previamente preparados por profesores y alumnos. Esta actividad se llevará a cabo a lo largo de todo el día, y se solicita la colaboración de todos los profesores para asegurar el buen desarrollo de la cocción y promover la participación de los alumnos. Esta cocción se puede publicitar como actividad en los días Europeos de la artesanía.

Se designará un horario específico para cada profesor y sus alumnos, de manera que todos puedan contribuir a la cocción de los azulejos. Se anima a los profesores a involucrar a sus alumnos en cada etapa del proceso, desde la preparación de los azulejos hasta la colocación y supervisión en el horno de leña.

Además, se sugiere que durante la cocción se realicen otras actividades relacionadas con la artesanía, como demostraciones de técnicas tradicionales, talleres de elaboración de pequeñas piezas artesanales o charlas informativas sobre la importancia de preservar las tradiciones artesanales.

La colaboración de todos los profesores será fundamental para garantizar el éxito de esta actividad y la participación de los alumnos. Se solicita a los profesores que se coordinen con el comité organizador para establecer los horarios y las tareas específicas de cada uno.

4. Jornadas de puertas abiertas el 15 de abril: Se anuncia la realización de las Jornadas de Puertas Abiertas, que tendrán lugar el 15 de abril. Estas jornadas son una oportunidad para mostrar los trabajos y logros realizados por nuestros alumnos durante el curso académico, así como para dar a conocer la escuela a posibles interesados, como futuros estudiantes y sus familias.

Se solicita la colaboración de los profesores para que preparen exhibiciones y presentaciones que reflejen el progreso y la creatividad de los estudiantes en sus respectivas áreas. Cada profesor puede elegir el formato más adecuado para mostrar el trabajo de sus alumnos, ya sea a través de muestras visuales, demostraciones prácticas o presentaciones interactivas.

Además, se anima a los profesores a participar activamente en las Jornadas de Puertas Abiertas, brindando información y orientación a los visitantes interesados. Esta es una excelente oportunidad para destacar la calidad de nuestra enseñanza y el compromiso de nuestro cuerpo docente.

5. Ruegos y preguntas:

No hay

Se levanta la sesión,

Madrid, 13 de marzo de 2023, a las 15:00 pm.

Jefe del Departamento de Proyectos y Realización

Fdo: Lucía López Galán

ACTA DEPARTAMENTO PROYECTOS Y REALIZACIÓN

Lugar: Aula Torreon 1

Día, 5 de junio

Hora: 14.00 h

Profesores asistentes: , Alberto Fernandez, Sonia Verdú, , Dolores, Belén Martín, , Diana Piñeiro, Jose Luís Robles, David Gonzalez, Aymara de la Torre Calvo, Celia Muñoz Rodriguez, Jose Manuel Faba.

Profesores no asistentes: Mara Garcia

Orden del día:

1. **Aprobación del acta anterior**
2. **Entrega informes finales**
3. **Desarrollo del proceso de trabajo y funcionamiento en las aulas de los proyectos integrados y obra final.**
4. **Comisión de proyectos: cuaderno de faltas. Análisis del funcionamiento**
5. **Nueva normativa . - en la orden 17 del día este BOCM 2023- y que nos marcará ciertas modificaciones al comienzo de curso.**
6. **Ruegos y preguntas.**

Desarrollo de la reunión:

1. Aprobación del acta anterior.

Se aprueba el acta anterior.

2. Entrega de informes finales:

Se determina que en el día 5 de junio como fecha de entrega para los informes finales de cada módulo. Se deben subir al grupo de teams, proyectos y realización, carpeta 2223 Informes Finales.

3. Desarrollo del proceso de trabajo y funcionamiento en las aulas de los proyectos integrados y obra final.

Se detecta un problema en el desarrollo de Obra final del ciclo de recubrimientos cerámicos. La profesora Sosia Verdú pasa a relatar la siguiente situación. En los años anteriores ya hemos tenido problemas de espacio que se han ido poniendo detallando en los diferentes informes finales. Pero este curso es el primero que ha habido un número "normal" de alumnos tanto en el primer curso como en el segundo por lo que ha ocasionado un número mayor de problemas que también interfieren directamente a otros ciclos.

Paso a enumerar los problemas graves que veo:

- Los alumnos de recubrimientos de segundo curso no tienen un aula específica del ciclo por lo que durante todo el proceso del proyecto están moviendo continuamente sus piezas y herramientas por las diferentes clases. Esto ocasiona muchos inconvenientes desde percances de roturas de piezas a "molestar" por simplemente ir a coger o dejar los materiales y sus piezas en el aula de decoración o en el aula de moldes. Ningún otro curso se desplaza de unas clases a otras de forma tan continuada.
- Se han sentido descontentos y desplazados en numerosas situaciones durante la realización del proyecto. Algunos se desanimaban y se planteaban abandonar el proyecto. En numerosas ocasiones me han comentado su descontento.
- En el aula de moldes, en ocasiones, se han juntado 3 cursos. Con este número elevado de personas es realmente muy difícil trabajar en condiciones adecuadas y mantener un buen ambiente.

Ha habido muchísimo descontrol en cuanto a la limpieza, orden. Ha surgido continuas situaciones de enfados entre los propios alumnos y profesores. Incluso, llegando al límite de no poder impartir clase de prototipos de 1RC por el descontrol de limpieza.

Durante la reunión, se identificaron diversos factores que han contribuido a crear un ambiente de trabajo desfavorable en el ciclo de recubrimientos. Sin embargo, los profesores coincidieron en que el problema principal que debe ser abordado es la falta de un espacio específico para el ciclo de recubrimientos cerámicos. Esta carencia ha generado un malestar generalizado entre los alumnos y ha afectado tanto a los estudiantes de recubrimientos como a los de moldes.

David expresó su frustración por la situación tediosa que se produce al tener múltiples grupos de alumnos compartiendo el taller de moldes. Belén Martín, quien ha impartido clases en el ciclo de recubrimientos, afirmó que la situación es insostenible. Alberto Fernández mencionó la importancia de revisar la distribución de la carga horaria en cada ciclo y en cada espacio.

José Manuel Faba tomó la palabra y subrayó la necesidad de otorgar un mayor protagonismo al ciclo de recubrimientos, ya que corre el riesgo de no poder llevarse a cabo adecuadamente. Propuso revisar los contenidos de los módulos de Diseño y Comunicación II (DCII) y Recubrimientos II para evitar solapamientos, y destacó la importancia de enfocarse en las técnicas de preimpresión específicas de Recubrimientos, ya que es un ciclo de grado superior con más horas de proyectos y técnicas de preimpresión.

Faba señaló que en el ciclo de DC, que es de grado medio, los alumnos no están obligados a tener conocimientos de procesos informáticos, y tampoco cuentan con horas en el currículo para aprenderlos. Diana resaltó los esfuerzos que ha realizado para enseñarles Photoshop y realizar fotolitos. Faba consideró que no es apropiado que en DCII se dedique el 50% de la carga horaria a la serigrafía, mientras que Lucía opinó que no se le dedica tanto tiempo, incluso menos del 15%.

Como propuesta para solucionar estos problemas, se planteó asignar un taller específico a cada ciclo formativo. Faba sugirió organizar las clases de los primeros cursos en las primeras horas, seguidas por los segundos cursos, y extender el horario en el período de obra final y proyecto integrado sin tener que modificar los horarios de los profesores. Estos cambios

requerirían una dotación adecuada y modificaciones en los talleres, pero Faba mencionó que actualmente hay presupuesto disponible para llevar a cabo dichas mejoras.

Alberto señaló que asignar talleres separados a cada ciclo podría ocasionar fricciones debido a la presencia de diferentes profesores en cada espacio. Lola destacó la dificultad que surgiría si se incluyera cerámica artística en el mismo aula, debido al formato de las piezas. Ante esto, se propuso asignar una clase específica a cada ciclo formativo.

Con el objetivo de impulsar estos cambios, se acordó nombrar una comisión integrada por Sonia, Diana y Faba, quienes se encargarán de elaborar propuestas concretas que serán debatidas con los demás miembros del departamento.

En resumen, la reunión dejó claro que es necesario abordar el problema del espacio y la distribución de los ciclos formativos para mejorar el ambiente de trabajo. Se plantearon ideas para reorganizar

4. Comisión de proyectos: cuaderno de faltas. Análisis del funcionamiento

Durante la reunión se lleva a cabo un análisis exhaustivo sobre el funcionamiento del cuaderno de faltas en el contexto de los proyectos integrados y la obra final. Los profesores discuten su eficacia y validez como instrumento de control y seguimiento de la asistencia de los alumnos en dichas actividades.

David expresa su opinión, describiendo el cuaderno de faltas como tedioso y posiblemente burocrático. Menciona que, en ocasiones, ha resultado complicado llevar un registro preciso y actualizado de las ausencias de los estudiantes, lo cual puede dificultar su posterior seguimiento y evaluación.

Por otro lado, Diana opina que el cuaderno de faltas sí ha sido útil, ya que al revisar la asistencia ha podido identificar a aquellos alumnos que se quejan por falta de tiempo, pero que en realidad han faltado a más del 20% de las horas destinadas al proyecto. Considera que el cuaderno de faltas sirve como una herramienta para argumentar las ausencias y concienciar a los alumnos sobre la importancia de cumplir con las actividades programadas.

José Luis Robles comenta que, aunque el control de asistencia puede afectar a la responsabilidad individual de los estudiantes, también reconoce que es un argumento válido para posibles reclamaciones y garantiza un tratamiento equitativo en términos de evaluación.

En resumen, se llega a la conclusión de que el cuaderno de faltas ha tenido un papel relevante en el proceso de seguimiento y control de la asistencia de los alumnos en los proyectos integrados y la obra final. Si bien algunos profesores pueden considerarlo tedioso, se reconoce su utilidad para documentar las ausencias y respaldar las decisiones de evaluación. Sin embargo, se acuerda explorar posibles mejoras en su implementación, como simplificar su registro o buscar alternativas digitales que faciliten su uso y actualización.

La discusión finaliza sin plantearse ruegos ni preguntas adicionales.

Madrid, 5 de junio de 2023.

5. Nueva normativa. - en la orden 17 del día este BOCM 2023- y que nos marcará ciertas modificaciones al comienzo de curso.

Nueva normativa - en la orden 17 del día de BOCM 2023- y modificaciones para el próximo curso: Se informa a los profesores sobre una nueva normativa que ha sido publicada en la orden 17 del Boletín Oficial de la Comunidad de Madrid (BOCM) correspondiente al año 2023. Esta normativa trae consigo una serie de modificaciones que impactarán en la organización y desarrollo de los programas educativos para el próximo curso.

La nueva normativa introduce cambios significativos en varios aspectos:

- a) Cambios en las programaciones: A partir del próximo curso, se establece que las programaciones de los ciclos formativos no se entregarán de forma individualizada por departamentos didácticos, sino que se configurarán por ciclos. Esto significa que los profesores deberán trabajar de manera conjunta y coordinada para elaborar las programaciones que abarquen todos los módulos y contenidos de cada ciclo formativo. Esta medida tiene como objetivo promover la coherencia y la integración de los diferentes módulos dentro de un mismo ciclo.
- b) Premios de excelencia: La normativa introduce la implementación de premios de excelencia, los cuales se otorgarán para reconocer el desempeño destacado de los alumnos. Se establecerán criterios específicos para la evaluación y selección de los premiados, los cuales podrán recibir reconocimientos y beneficios adicionales por su rendimiento sobresaliente.
- c) Flexibilización y adaptación: La normativa recalca la importancia de la flexibilización y adaptación de las prácticas educativas a las circunstancias personales y educativas de los alumnos. Se busca actuar como elemento compensador de las desigualdades, teniendo en cuenta las necesidades individuales de cada estudiante y promoviendo la atención a la diversidad. Esto implica que se deberán desarrollar estrategias pedagógicas flexibles que se ajusten a las características y ritmos de aprendizaje de los alumnos, ofreciendo apoyos y adaptaciones cuando sea necesario.

Estas modificaciones requerirán una revisión y actualización de las programaciones y métodos de enseñanza en cada ciclo formativo. Los profesores deberán colaborar activamente para implementar los cambios establecidos en la nueva normativa, asegurando que se cumplan las directrices y objetivos propuestos.

6. Ruegos y preguntas.

No hay ruegos y preguntas

Se levanta la sesión,



Dirección General de Formación Profesional
y Enseñanzas de Régimen Especial

CONSEJERÍA DE EDUCACIÓN
E INVESTIGACIÓN

Comunidad de Madrid

Madrid, 5 de junio de 2023 a las 15.15 pm.

Jefe del Departamento de Proyectos y Realización

Fdo: Lucía López Galán

INFORME FINAL

DEPARTAMENTO

DESARROLLO y

PROMOCIÓN ARTÍSTICA

Jefa Departamento PROMOCIÓN Y DESARROLLO

Curso: 2022/2023

Jefe/a: LIZAMA GERMES, Ana María

Miembros del Departamento:

Módulo:	Profesor/a
Materiales y Tecnología	Javier Ferrero Barrio
Proyectos	Sonia Verdú
Modelismo y Matricería Cerámica	Jose Luis Robles
Proyectos	Diana Piñeiro
Dibujo Técnico	Julia Sara Martínez
Taller de Recubrimientos Cerámicos y de Cerámica artística	Alberto Fernández García
Taller de procesos de impresión	Celia Muñoz

Jefa Departamento PROMOCIÓN Y DESARROLLO

Curso: 2022/2023

Jefe/a: LIZAMA GERMES, Ana María

Miembros del Departamento:

Profesores convocados: Alberto Fernández García, Javier Ferrero, Julia Sara Martínez, Celia Muñoz, Diana Piñeiro, José Luis Robles y Sonia Verdú.

Módulo:	Profesor/a
Materiales y Tecnología	Javier Ferrero Barrio
Modelismo y Matricería Cerámica	José Luis Robles sustituye a Isabel Quirós
Proyectos	Diana Piñeiro García
Proyectos	Sonia Verdú Calatayud
Dibujo Técnico	Julia Sara Martínez de la Fuente
Taller de Recubrimientos Cerámicos y de Cerámica artística	Alberto Fernández García
Taller de procesos de impresión	Celia Muñoz Rodríguez

1. Introducción

Este curso se ha mantenido el jefe de Departamento procurando continuar la línea de trabajo del curso anterior y se ha estado en contacto permanente con el equipo directivo.

Por otro lado, se ha tratado de repartir las labores del departamento asignándolas a determinados profesores, adecuando estas propuestas a sus habilidades y destrezas.

2. Objetivos del Departamento en el curso 2022/23

- Organizar actividades de interés artístico y cultural dentro y fuera del centro.
- Elaborar y dar a conocer a la comunidad escolar y a personas ajenas al centro interesadas en la cerámica y el arte acerca de nuestras actividades. Se informará entre otros medios a través de las redes sociales y página web de la escuela.
- Promover y coordinar las actividades de viajes de alumnos.
- Colaborar junto a los jefes de departamentos didácticos y los coordinadores de ciclo en las actividades y los trabajos que se planteen durante el curso para la promoción de estos estudios.
- Trabajar junto con el jefe del departamento de I+D en la gestión y promoción del centro a través de los proyectos Erasmus.
- Fomentar las relaciones y la colaboración con instituciones públicas y privadas de carácter educativo y artístico como museos, fundaciones, asociaciones culturales, galerías artísticas.
- Crear vínculos con otros ceramistas, artistas, diseñadores y otras profesiones de interés para el centro para intercambio de conocimientos.
- Establecer los criterios y procedimientos para la evaluación de las actividades propias del departamento.
- Promover y coordinar cuantas actividades de carácter cultural y extraescolar se lleven a cabo en la escuela.
- Coordinar la organización de los viajes de estudios, los intercambios escolares y cualquier tipo de actividades de movilidad.
- Colaborar con el coordinador de la biblioteca y el jefe de estudios en la promoción de los recursos bibliográficos de la escuela.
- Distribuir los recursos económicos destinados a las actividades propias del departamento.

3. Evaluación de las actividades realizadas.

Gran parte de estos objetivos se han logrado en lo que se refiere a exposiciones en el centro, talleres y otras actividades propuestas como presentaciones.

Actividades en las que participa nuestra escuela organizada por otras entidades:

- Madrid Otra Mirada - Se realizaron con una buena participación en las actividades programadas: Exposición "La azulejería en Madrid, pasado y presente". Constará de dos propuestas: Juan Ruiz de Luna: "El renacimiento de la cerámica de Talavera en Madrid" y David Cárdenas Lorenzo: "La creación del mural Homenaje a Lina Morgan". El día 21 de octubre se presentaron las dos propuestas.
- Museo Arqueológico Nacional y Semana de la Ciencia: colaboración para la realización de unos talleres didácticos en el museo "*De dragones y barcos: elaboración y dibujo de cerámicas medievales*". En él participaron los alumnos del CFGS Recubrimientos cerámicos (20 de abril).

- Museo Arqueológico Nacional": *"Historia en femenino"*, colaboración para la realización de dos talleres didácticos con visita a algunas salas del museo con motivo del Día Internacional de la Mujer. La actividad propuesta por la profesora de nuestra escuela, Belén Martín, fue la realización de un mural conmemorativo de mujeres creadoras de distintos ámbitos. Las piezas estaban preparadas y los alumnos de los centros educativos hacían, mediante transferencia de imágenes, cada una de las piezas del mural. En estos talleres participaron los alumnos del CFGM Alfarería de Taller (27 de abril).
- Días Europeos de la Artesanía – este año los días europeos coincidieron con nuestras vacaciones de Semana Santa y por ello se tuvieron que realizar las actividades previstas en otras fechas.
Se llevaron a cabo las actividades preparatorias para dos eventos muy importantes:
 - Exposición de Carlos Jiménez Cenamor (21 de marzo a 30 de abril).
 - Cocción en horno de leña de esmaltes. Actividad realizada entre los profesores: Javier ferrero, Lucía López y Diana Piñeiro.
 - Charla sobre "Sostenibilidad en los estudios cerámicos: Conservación y Restauración de la cerámica" a cargo de Santiago González Gómez, alumno de la escuela. (29 de marzo)
 - "Jornada de Puertas Abiertas", con un programa bastante extenso de talleres, demostraciones y exposiciones en las aulas y, con un gran éxito de participación de visitantes, incluso superior al del curso pasado. Esta jornada se celebró el sábado 2 de abril. Se extremaron las medidas y se organizaron pequeños grupos de entre seis y ocho personas. Muchos profesores y alumnos participaron. En general, todos los asistentes nos comunicaron su satisfacción. (sábado, 15 de abril).
 - Santiago González realizó además un taller relacionado con la charla que había impartido.

Otras exposiciones y presentaciones:

- Presentación con motivo de los "Erasmus days" de las ceramistas italianas y socias colaboradoras: Fiorenza Pancino, Andrea Kotliarsky y Elvira Keller (23 de septiembre).
- Exposición "La azulejería en Madrid, pasado y presente". Con dos propuestas: Juan Ruiz de Luna: "El renacimiento de la cerámica de Talavera en Madrid" y David Cárdenas Lorenzo: "La creación del mural Homenaje a Lina Morgan" (del 21 de octubre al 11 de noviembre).
- Exposición- homenaje a Francisco Gálvez de Santiago: "Una vida dedicada a la cerámica", con obras de porcelana de la fábrica que fundó este antiguo profesor de nuestra escuela. (del 15 de noviembre al 21 de diciembre).
Con motivo de la exposición las profesoras Isabel Anasagasti y Ana Lizama realizaron una presentación "La obra de Francisco Gálvez de Santiago", sobre la fabricación de este tipo de obras y la importancia y calidad de esta fábrica "Gálvez" (15 de diciembre).
- Exposición de trabajos del CFGM AL, "Dúos" con trabajos coordinados entre los módulos de Obra final y el Taller de Alfarería II (del 17 de enero al 28 de febrero).
- Charla presentación del ceramista Peter Fink el 23 de febrero, se realizó en el salón de actos de la Escuela Municipal.
- Exposición de trabajos del CFGS CA, "Dibujar en el espacio: alambre y porcelana" con los trabajos realizados en clase en coordinación de los siguientes módulos: Dibujo Artístico, Volumen y Taller de Cerámica artística II (del 22 de febrero al 17 de marzo).
- Exposición "Re_primavera" de Carlos Jiménez Cenamor, Del amor y la belleza. Del 21 de marzo al 28 de abril.
- Actividades con motivo del "Día internacional de la mujer":
 - "Mujeres en el arte" y "Mujeres ceramistas de Canarias", alumnas del CFGM AF1, (8 de marzo).
- Exposición "Las manos de las alfareras" con piezas de alfarería de gran formato de las alumnas del CFGM AF2 realizadas con el profesor José Manuel Faba (del 8 de mayo al 9 de junio).

- Conferencia: “Fragmento de Tierra El módulo cerámico en serie: elemento tectónico y recurso plástico en Arte, Arquitectura y Diseño”. Indiana Collet-Barquero y Alain Doret, profesores de la Ecole Nationale Supérieure d’Art et de Design de Limoges (18 de mayo).

Otras actividades realizadas:

- Visitas al Museo Arqueológico Nacional y al Museo Nacional de Artes Decorativas con guías del museo y con las profesoras: Julia Vallespín, Belén Martín y Ana Lizama durante los talleres realizados allí.
- Visita a la exposición “Madrid Alfar de modernidad” celebrada en el Centro Cultural de la Villa con el comisario de la exposición.
- Visita a la exposición “Madrid Design Festival” celebrada en el Centro Cultural de la Villa con la comisaria de la exposición.
- Presentación de la Escuela Superior de Cerámica de Manises (26 de enero).
- Visitas de centros educativos a la escuela:
 - IES Enrique Tierno Galván (20 de febrero)
 - Visita Del IES Robledo, Móstoles (28 de marzo y 13 de abril).

Otras actividades realizadas no visibles:

- Numerosas reuniones entre equipos del propio departamento, de las cuales no se han elaborado actas, por ser más operativas y ágiles.
- Mejora en la creación de grupos para la difusión de las actividades del centro. Por desgracia, este apartado no se ha desarrollado lo que hubiera deseado como jefa del departamento, tal vez por no haber insistido a algunos miembros en esta labor tan importante.
- Ampliación de base de datos con centros educativos, instituciones, museos y galerías de arte para difusión de actividades.
- Se ha planteado la renovación de la identidad corporativa de la escuela y para ello se ha contactado con diferentes profesionales. Finalmente se ha hecho el encargo a María Grande, diseñadora y antigua alumna de la escuela y a un antiguo alumno de la Escuela de Arte 10, Pablo De. Esperamos en estos días que nos envíen el trabajo previo para realizar la selección y que continúe con la propuesta final.
- Se ha mejorado la página web para hacerla más limpia visualmente y tener mejor el acceso para todas las modificaciones que sean necesarias.

4. Cursos de formación realizados por los docentes

- Curso sobre “Competencias digitales” impartido por Belén Martín, Néstor García Sánchez a través del CTIF de la Comunidad de Madrid.
- [Propuesta de organización de espacios.](#)

Vitrinas y espacios expositivos

- Antes de comenzar el curso se mejoraron las vitrinas expósitas: fondos con roscas embutidas para facilitar montaje, pintura negra de fondos y paredes internas, mejora de las puertas correderas inferiores, bases de material más resistente y cambio de sistema de iluminación. Todo ello ha mejorado considerablemente la visión de las obras expuestas.
- Se revisó el sistema de sonido, aunque desgraciadamente, ha dado algunos problemas otra vez.
- Se repusieron algunos vidrios de las vitrinas rotos accidentalmente por parte del seguro.

5. Propuestas adquisición de material.

Cajas transparentes para almacenaje de los fondos.

6. Causas que han incidido positiva o negativamente en los resultados de los objetivos.

Tema/cuestión**Positivamente:****Expone:**

- La implicación, apoyo y colaboración de la jefa de estudios, Julia Vallespín.
- La buena colaboración y participación de algunos miembros del departamento en el montaje de las exposiciones y en la realización de sus labores.
- La gran aportación de la profesora de Dibujo Técnico, Julia Sara, en la realización de todo el diseño gráfico que se ha precisado.
- La colaboración y participación en numerosas tareas y propuestas de las profesoras de Proyectos, Diana Piñeiro y Sonia Verdú.
- El trabajo de difusión y comunicación de la profesora, María Belén Martín, en redes sociales, Instagram y Facebook, así como del profesor, Javier Ferrero, encargado de la publicación de las actividades en la web.
- La sistematización y labor diaria de Javier Ferrero en la gestión de la Biblioteca.
- La buena colaboración de las coordinadoras de ciclo para el montaje de las exposiciones.
- La colaboración del profesor, Alberto Fernández, en el montaje de exposiciones y preparación de material didáctico para los talleres en el MAN.
- La colaboración y participación de alumnos en los talleres didácticos y en las actividades de la "Jornada de puertas abiertas" y más concretamente, a Santiago González Gómez por su buena disposición y participación.
- La cooperación con el departamento de I+I para la elaboración de algunas actividades, así como de la profesora Isabel Anasagasti en la presentación de la charla sobre Francisco Gálvez de Santiago.
- La colaboración de José Manuel Faba en el montaje de las exposiciones del ciclo de Alfarería.
- Participación de Belén Martín en los talleres de "Historia en femenino" del MAN.

Negativamente:

Hay que mencionar que apenas ha habido cuestiones negativas durante el curso y que se ha trabajado de forma agradable.

Una de ellas, podría ser mi dificultad para delegar en otras personas, determinadas actividades o, mi falta de insistencia, para que se ejecuten algunas tareas inicialmente asignadas a algunos miembros.

7. Propuestas de gestión y organización del equipo docente.

Funciones y objetivos cumplidos por cada docente.

Docente. Apellidos nombre	Funciones desempeñadas:	Horas que le corresponden por curso académico
Julia Sara Martínez	Realización de carteles y diseño gráfico de exposiciones	Medio horario
Alberto Fernández García	Montaje de exposiciones Creación de material didáctico Participación en los talleres del MAN Visitas de centros educativos	Completo
Javier Ferrero Barrio	Gestión de la biblioteca y de la web	Completo
Diana Piñeiro	Propuestas y contactos con posibles expositores, presentación y organización de varias exposiciones como "Dúos" Colaboración en montaje de exposiciones Elaboración de carteles	Completo

Sonia Verdú	Participación en las propuestas de la nueva identidad corporativa y el catálogo digital.	Completo
Celia Muñoz	Difusión de centros educativos	Medio horario
José Luis Robles	Difusión de centros educativos	Medio horario

8. Adaptación de las funciones del departamento en el período de estado de alarma.

Metodología de trabajo.

Se ha trabajado en exclusividad con la responsable de las redes sociales y el de la página web para la publicación y organización de los contenidos.

Valoración de la innovación metodológica por parte del departamento Promoción.

Positiva. Todas las reuniones y comunicaciones se han hecho mediante correo electrónico; se ha ido incorporando poco a poco, la publicación en el calendario de Teams de las actividades del departamento.

Estrategias de gestión del equipo.

Se han empleado recursos digitales.

Propuestas de mejora.

- a) Competencia digital del profesorado en el ámbito de promoción y desarrollo.
Hay una gran disparidad en estas competencias, aunque es probable que durante este periodo se haya mejorado. Se propone la creación de grupo de trabajo o curso de mejora. Se plantea la opción de creación de blogs sobre materias didácticas concretas y talleres para complementar la información de la web.
- b) Logotipo de la escuela. Finalizar este cometido.
- c) Crear una sección de "alumni" en la web de la escuela.
- d) Sistematización del fondo de piezas de alumnos o de proyectos y publicación en la web de las fichas con las nuevas adquisiciones cuando se tenga la nueva identidad y se diseñen las plantillas para los catálogos digitales.
- e) Instagram y Facebook, mejorar los protocolos de comunicación
Hay que seguir instando a los profesores a que compartan más trabajos y actividades con las gestoras de redes y mejorar los protocolos de publicación de noticias.
- f) Regalo institucional: hay distintas opciones o propuestas:
Organizar un concurso para el diseño de un regalo cerámico institucional que podría fabricarse incluso en el taller de algún exalumno interesado.
- g) Base de datos con ficha para los fondos de la escuela.
- h) Correos de centros y base de datos para promoción centro. El próximo curso se cambiará de nuevo la plataforma de correos de comunicación a "educamadrid" y, por tanto, habrá que replantearse otra vez el problema de los correos electrónicos.
- i) Propuestas de viajes y salidas. Este año se planteó comenzar antes para la organización de un viaje escolar. Nos planteamos mayor implicación de los alumnos y realizarlo en los primeros meses de curso.
- j) Realizar mayor promoción en las redes sociales y, para ello, desde Jefatura de estudios se ha solicitado a la Comunidad de Madrid que esta figura esté contemplada en las "Instrucciones de inicio de curso" y sea asignada con un complemento de horas y remuneración para poder desarrollar la labor mejor.
- k) Continuar con la promoción contactando directamente con institutos y otros centros para que realicen visitas a la escuela o para que participen en la "Jornada de puertas abiertas".
- l) Contactar con la Asociación de profesores de Dibujo para divulgar nuestro centro.

9. CONCLUSIONES Y PROPUESTAS CURSO 2023/24.

- Montaje de los proyectos de este curso que no se ha podido hacer por falta de tiempo con las oposiciones.
- Creación del catálogo digital de proyectos a partir del nuevo diseño gráfico para publicar en la web.
- Seguir con las propuestas y proyectos que hemos emprendido con el Museo Arqueológico Nacional.
- Crear nuevos vínculos con otras instituciones como el Museo de del Romanticismo, Lázaro Galdiano u otros.
- Continuar con las exposiciones dedicadas a alumnos.
- Continuar mejorando bases de datos para mayor difusión de nuestras actividades y mejorar colaboraciones con:
 - Centros de enseñanzas artísticas: institutos, facultades, escuelas de arte, otros.
 - Museos, instituciones y fundaciones culturales
 - Galerías de arte
- Continuar con la localización de espacios expositivos externos –museos y galerías- para la presentación y muestra de nuestros proyectos.
- Retomar el proyecto de creación de una “Keramiteca” con el departamento I+D.
- Mejorar protocolos en las publicaciones de redes y web.
- Organizar viaje de estudios.
- Crear un fondo catalogado y documentado de obras de artistas y alumnos del centro.
- Conseguir un espacio para conservación de piezas de los fondos escolares.

10. Actas del curso (Anexos).



Dirección General de Formación Profesional
y Enseñanzas de Régimen Especial
CONSEJERÍA DE EDUCACIÓN
Y JUVENTUD

ACTA DE LA REUNIÓN DEL DEPARTAMENTO DE DESARROLLO Y PROMOCIÓN

Día: lunes 3 de octubre de 2022

Hora: 14:00h

Lugar: aula de Volumen

Comienza la reunión a las 14,00 con la asistencia de todos los profesores convocados: Alberto Fernández García, Javier Ferrero, Julia Sara Martínez, Celia Muñoz, Diana Piñeiro y Sonia Verdú, a excepción de Isabel Quirós, a quien sustituye José Luis Robles.

Orden del día

1. Madrid Otra Mirada, MOM: propuesta de la escuela para esta convocatoria y organización de actividades.
2. Tareas del departamento y reparto entre los miembros.
3. Propuesta para la “Semana de la Ciencia”: Taller didáctico en el Museo Arqueológico Nacional sobre el socarrat titulado “De Dragones y barcos”.
4. Organización de las exposiciones que tenemos hasta ahora.
5. Propuestas de exposiciones.
6. Ruegos y preguntas

Se explica a los miembros del departamento las actividades previstas:

1. Madrid Otra Mirada, MOM: propuesta de la escuela para esta convocatoria y organización de actividades.
2. Tareas del departamento y reparto entre los miembros:
 - A. Montaje y apoyo en exposiciones.
 - B. Exposición de alumnos del ciclo “Más que cerámica”.
 - C. MOM (Madrid Otra Mirada) del 21 al 23 de octubre. “La azulejería de Madrid, pasado y presente”.
 - D. “Días Europeos de la Artesanía” (marzo o abril), fechas aún por definir la organización). Exposición y “Jornada de puertas abiertas” (sábado).

- E. Logotipo de la escuela: concurso entre profesores y alumnos
- F. Regalo institucional: opciones y propuestas.
- G. Organizar la sección de “alumni” en la web de la escuela.
- H. Fondo de piezas de alumnos y proyectos para publicación en la web de fichas. Base de datos con fichas.
- I. Instagram y Facebook, continuar con la comunicación de actividades en redes y web.
- J. Crear nuevos vínculos con otras instituciones, artistas y artesanos para exposiciones y charlas en la escuela (no es imprescindible pertenecer a este departamento).
 - Centros de enseñanzas artísticas: institutos, facultades, escuelas de arte, otros.
 - Museos, instituciones y fundaciones culturales
 - Galerías de arte, revistas portales web, etc.
- K. Ampliar contactos para promoción de actividades y organizar los correos de centros y base de datos.
- L. Búsqueda de espacios expositivos externos para nuestros trabajos y proyectos.
- M. Organizar viaje de estudios. Se ha planteado que se hagan por ciclos independientemente o un viaje general de la escuela. En el Anexo del acta se anotan las propuestas de la jefa del departamento para los viajes de cada curso.
- N. Crear un catálogo digital de Proyectos y Obra final para cada curso y publicarlo en la web (puede ser una selección).
- O. Retomar el proyecto de creación de una “Keramiteca” con el departamento I+I.
- P. Propuesta para la “Semana de la Ciencia”: Taller didáctico en el Museo Arqueológico Nacional sobre el socarrat titulado “De Dragones y barcos”.

Sobre estas propuestas se comenta lo siguiente:

- Del punto B., que se puede volver a retomar estas exposiciones organizando otra convocatoria.
- Del punto E., Diana Piñeiro considera que el logotipo es mejor que lo realice un profesional, en vez de hacer un concurso.
- Del punto F., sobre el regalo institucional, Diana Piñeiro y Javier Ferrero explican que ya se hizo un ejercicio coordinado con el ciclo de MMC el curso pasado para la reinterpretación del imago tipo de la escuela y la creación de un modelo tridimensional para su posterior reproducción en loza. Diana se compromete a continuar con esa propuesta y crear el diseño y el modelo en la impresora 3D para que otro profesor haga los

moldes y posteriormente se puedan reproducir y decorar por otras personas.

Sonia Verdú propone que cada ciclo realice un modelo de regalo.

- Del punto H., Alberto Fernández explica las dificultades que hay en el centro para almacenar trabajos de alumnos y que por tanto él sería partidario de solo hacer las fotos y devolver al alumno las piezas. A ello le responde Ana Lizama que es evidente la falta de espacios, pero que no se trata de conservar trabajos muy grandes, ni muchos, sino solo obras contadas y de gran calidad y que, también, lo que se puede hacer es limpiar o retirar todas las obras que se han quedado aparcadas sobre las vitrinas del pasillo y que realmente no tienen ningún interés didáctico. Además, si son fondos de la escuela, son fondos, no imágenes digitales y que esto ha sido aprobado por la CCP.
3. Organización de las exposiciones que tenemos hasta ahora. Se explican las que hay previstas hasta ahora:
- A. Proyectos y Obra final curso 21/22
 - B. David Cárdenas y Familia Ruiz de Luna,
 - C. Bertozzi y Casoni; Mara García está gestionando la exposición, aunque con dificultades por el coste del traslado y los seguros de las obras.
 - D. Francisco Gálvez padre -antiguo profesor de este centro-.
4. Propuestas de exposiciones.
- Diana Piñeiro propone continuar con la exposición que no se pudo celebrar el curso pasado de Carlos Jiménez (Del amor y la belleza).
 - Julia Sara Martínez comenta que ella tiene contacto con BBAA y se podría intentar llevar alguna exposición a las salas de la facultad.
 - Ana Lizama comenta que el curso pasado se habló con Marina Anaya y también podríamos intentar traerla.
 - Celia propone a algunos artistas-grabadores, Víctor Barrio, que tienen obra también de pintura y cerámica -en la línea de Marina Anaya- y podrían estar interesados en participar.
5. Ruegos y preguntas
- No hay ruegos y preguntas.

Punto 2. Al final de la reunión los miembros del departamento seleccionan las tareas que prefieren:

- Alberto Fernández García se dedicará a localizar, fotografiar y catalogar el fondo con las obras antiguas del patrimonio artístico de la escuela. También colaborará en la ayuda al montaje de las exposiciones.
- Javier Ferrero continúa con la coordinación de la biblioteca y con la gestión de la web para actualización de contenidos.

- Julia Sara Martínez será la persona encargada del diseño gráfico de las actividades para la publicación en la web, redes y otros soportes.
- Celia Muñoz trabajará en la búsqueda de nuevos contactos con centros educativos e instituciones y en incluirlos en el listado de contactos. También en la organización del viaje de estudios o excursiones y salidas a otros centros y en la búsqueda de espacios expositivos.
- Diana Piñeiro en la mejora de los grupos de contacto y en los correos para la comunicación de las actividades y promoción de la escuela, amén de la participación y colaboración constante en otras tareas.
- Isabel Quirós, a quien sustituye José Luis Robles como profesores de moldes participarán en la realización y reproducción del regalo institucional. Falta concretar alguna tarea más.
- Sonia Verdú realizará las fotografías y fichas para la creación del fondo de obras de alumnos y en el catálogo digital de los Proyectos y Obra final para publicar en la web.

La jefa del departamento informa que se pondrá en comunicación con los distintos miembros para organizar equipos y tareas.

Sin más asuntos que tratar, se levanta la sesión a las 15,15 horas

Madrid, 6 de octubre de 2022

Ana Lizama
Jefa de Departamento de Desarrollo y Promoción

ACTA DE LA REUNIÓN DEL DEPARTAMENTO DE DESARROLLO Y PROMOCIÓN

Día: lunes 27 de marzo de 2023

Hora: 14:00h

Lugar: aula de Volumen

Comienza la reunión a las 14,00 con la asistencia de todos los profesores convocados: Alberto Fernández García, Javier Ferrero, Celia Muñoz y Sonia Verdú, José Luis Robles. Julia Sara Martínez y Diana Piñeiro, no asisten por coincidir con otra reunión de Erasmus con el departamento de I+D, ya que ambas tienen una movilidad concedida en fechas próximas.

Orden del día

1. Organización de las actividades para la “Jornada de puertas abiertas”:
 - Talleres abiertos. Propuesta de Santiago González
 - Exposición en las aulas de trabajos
 - Actividades de alumnos y profesores
 - Obsequio para alumnos participantes
2. Visita del IES Europa de Móstoles.
3. Talleres didácticos en el Museo Arqueológico Nacional sobre el socarrat titulado “De Dragones y barcos” y Sobre “Historia en femenino”.
4. Propuestas de exposiciones.
5. Ruegos y preguntas

Desarrollo de los puntos:

1. Lo primero es comentar que, desgraciadamente, este año la organización de “Los Días europeos de la Artesanía” no tuvo en cuenta las fiestas en la comunidad educativa de la Semana Santa y eligieron la semana previa. En nuestro caso quiere decir que, si realizáramos la jornada como otros años en sábado, ese día era parte de las vacaciones; por ello, se trasladó la jornada al sábado posterior, 15 de abril.

Se organizan las actividades para la “Jornada de puertas abiertas”, los talleres que estarán abiertos y los alumnos y profesores que participarán. El alumno Santiago González realizará un taller sobre el reciclaje en los estudios cerámicos con una charla previa, de la cual se informa a los miembros.

Este año la exposición que habrá en el vestíbulo será la de Carlos Jiménez Cenamor “Re_primavera”, quien ha hecho coincidir el día de la inauguración-presentación con el día de la entrada de la primavera.

- Se mantiene este curso la propuesta de obsequiar a los alumnos colaboradores de la Jornada con un delantal rojo con el logotipo de la escuela.
2. Visita del IES Europa de Móstoles.
Se organizan las visitas de este centro que se realizarán en dos jornadas. Se acuerda que sea Alberto Fernández y otros profesores quienes realicen la visita.
 3. Talleres didácticos en el Museo Arqueológico Nacional sobre el socarrat titulado “De Dragones y barcos” y Sobre “Historia en femenino”. Que se realizarán los días 20 de abril el de Socarrat y 27 de abril el de “Historia en femenino”.
 4. Propuestas de exposiciones:
 - A. Exposición de alumnos del ciclo “Más que cerámica”. Se abrió la convocatoria de este año para este ciclo de exposiciones y en la reunión se mostraron las propuestas enviadas por los alumnos. Este año hubo solo una alumna con obra de suficiente calidad, pero entre todo el departamento se acordó que, no procedía realizar una exposición individual de un alumno y, por tanto, quedó pendiente para otra ocasión. Las demás propuestas eran muy difíciles de encajar y, en general, no tenían suficiente calidad.
 5. Ruegos y preguntas:
Se abordaron otros temas como:
 - a. Logotipo de la escuela: Se planteó solicitar el diseño a profesionales del diseño.
 - b. Regalo institucional: quedó pendiente porque se va a modificar el logotipo y no tiene sentido crear un modelo y cambiarlo próximamente. No obstante, mediante la coordinación entre Proyectos, Materiales y tecnología y el Taller de Moldes se están creando unos modelos con el “jarrón” del imagotipo.
 - c. Organización del viaje de estudios. Sobre este tema se había hablado en las reuniones de coordinación de ciclo. Se ha planteado que se hagan por ciclos independientemente o un viaje general de la escuela. Realmente, no se ha decidido nada.

Sin más asuntos que tratar, se levanta la sesión a las 15,15 horas.

Madrid, 27 de marzo de 2023

Ana Lizama
Jefa de Departamento de Desarrollo y Promoción

ANEXO:

PROPUESTAS DE DESTINOS PARA LOS VIAJES DIFERENCIANDO POR CICLOS

1. CGS MODELISMO Y MATRICERÍA CERÁMICA

LEVANTE:

A. FÁBRICA DE LLADRÓ CTRA. DE ALBORAYA, 46016 TAVERNES
BLANQUES, VALENCIA

museo-lladro@es.lladro.com

www.lladro.com

Horario de apertura (Bajo Cita Previa)

Lunes-viernes: 09:00 – 14:00 h

Sábados: apertura únicamente bajo cita previa a Grupos*

Domingos: Cerrado

*Grupos mínimo de 20 personas.

Teléfono

+34 961 860 421

B. MUSEO DE MANISES

C/Sagrario, 22 (46940 – Manises, Valencia) Tel: 961521044

museo@manises.es

C. MUSEO NACIONAL DE CERÁMICA Y ARTES Suntuarias "GONZÁLEZ MARTÍ"

c/ Poeta Querol, 246002 Valencia. Tel: 96 351 63

92informacion.mceramica@cultura.gob.es

D. EASC MANISES

C/ Ceramista Alfons Blat, nº 14 – 46940 Manises (Valencia).

[Tel: +34 961 206 985](tel:+34961206985)

Mail: 46005144@edu.gva.es

NORTE:

PAÍS VASCO Y NAVARRA

A. LA FÁBRICA DE PORCELANA

Pol. Pergueta – Calle A – Nº 13

Los Arcos (Navarra) Tel: 948 64 03 25

Email: hola@lafabricadeporcelana.es

B. MUSEO DE OTEIZA

C. CHILLIDALEKU

GALICIA:

A. FÁBRICA DE SARGADELOS

Dirección: [Paraño, s/n, 27891 Cervo, Lugo](#)

Horario:

Cerrado · Apertura: 9:00 (lun) **Teléfono:** [982 55 78 41](tel:982557841)

OTROS:

FAENZA: ARGILLÁ FESTIVAL INTERNACIONAL (septiembre), MUSEOS, TALLERES
LONDRES:

A. CERAMIC ART LONDON (APRIL) CENTRAL SAINT MARTINS, KINGS CROSS

B. VICTORIAN AND ALBERT MUSEUM

MUSEOS Y MUSEOS Y GALERÍAS...

2. PARA CGM ALFARERÍA:

Talavera y Puente del Arzobispo

CATALUÑA

A. La Bisbal: <https://www.visitlabisbal.cat/es/ceramica-de-la-bisbal>

Barcelona:

B. Museo Nacional de Arte de Cataluña, Museo de Diseño,

C. Museo del Cantir: **Dirección:** Plaça Església, 9, 08310 Argentona, Barcelona

Horario:

Cerrado · Apertura: 10:00 (mar)

Teléfono: [937 97 21 52](tel:937972152)

Provincia: [Barcelona](#)

3. PARA CGS RECUBRIMIENTOS CERÁMICOS

CATALUÑA

A. Barcelona: museos, Calla Batlló, Casa Milá, Parc Güell, Mercado de Santa Caterina,

B. Taller Toni Cumella Tel: +34 93 849 94 16

Email: ceramica@cumella.cat

Calle de Girona, 87

08402 Granollers, Barcelona

Parque Diagonal Mar, Mercado de Santa Caterina

4. PARA CGS CERÁMICA ARTÍSTICA y CGM DECORACIÓN CERÁMICA

Muchos de los nombrados anteriormente. Levante, Barcelona, Faenza,

CATÁLOGO Y LOGOTOPO DE LA ESCUELA

Reunión con Julia Vallespín, Isabel Blasco, Sonia Verdú y Diana Piñeiro para imagen corporativa y catálogo:

Encargar a alguien ajeno a escuela. Pedir varios presupuestos

El diseñador realizaría el logotipo, la imagen corporativa completa y las plantillas para los catálogos.

Propuestas: María Grande, Paula Arranz o Miguel Ángel Camprubí. Si no es posible, algún alumno de la Escuela de Arte 10 (preguntar a Sito, la directora).

LOGOTIPO E IMAGEN CORPORATIVA:

Más contemporáneo, alegre, pero dando idea de que es un centro serio, vistoso, versátil, con ciertas variaciones

COLORES: verdes, rojos, azul turquesa, azul ultramar,

Jugar con los colores de los cinco ciclos para la papelería, apareciendo todos ellos en la cabecera de los documentos o como sea.

PROPUESTAS PARA IMAGEN CORPORATIVA

- Plantear una diferenciación por ciclos con distintos colores.
- Papelería: tarjetas, carnets notificaciones, cartas, certificados, títulos, preguntar a Ana sobre otros documentos necesarios.
- Digital: carteles, Instagram, web, videos, carteles exposición
- Lona exterior
- Banderola exterior.
- Mural de azulejos para la fachada o algún elemento exterior con el logotipo.
- Podría ser también un señalizador de la escuela tipo tótem.
- Señalización: Aulas y despachos escuela: laboratorio, comedor, biblioteca, sala profesores (se puede hacer la señalización en chapa recortada láser. ¿¿¿Acero corten o inoxidable con color más caro o hacer en cerámica Algún profesor de taller???)
- Objeto promocional económico escuela:
 - Cerámico: vaso-jarrón, elemento decorativo, placa, taza o mug, plato broche, pin.
 - Tela: camisetas, mandiles, jersey, bolsa, estuche
 - Otros materiales: blocks o cuadernos dibujo
 - Caja con catálogo escuela.

CATÁLOGO:

En principio interesa que hagan plantillas variadas donde sea fácil incorporar los textos, títulos, fotografías con pie de imagen. Que haya distintas opciones, pero permitan crear un recorrido visual.

El catálogo será digital para publicar en la web con los proyectos de cada curso mejores y donde se vean todos los ciclos reflejados.

Se puede emplear un color diferente para cada ciclo

Si es un catálogo de proyectos, se pueden incluir dibujos, bocetos, maquetas (conviene pedir a los alumnos imágenes de buena calidad de estos elementos para incluir en el catálogo)

Catálogo impreso:

En algunos casos el catálogo se podrá imprimir como publicidad y para promocionar nuestros ciclos en otras instituciones.

Importante:

- Debe ser un objeto "bonito", atractivo, que dé gusto tenerlo entre las manos. Es importante la calidad del papel (materia, textura, tacto, color), también la calidad de las imágenes y la tipografía clara, pero delicada.
- Pensado como un objeto de regalo.
- Puede ir con un gofrado en la portada con el logotipo.
- Formato y tamaño

- Tipo acordeón desplegable
- Se seleccionarían los mejores proyectos (más atractivos visualmente, no tiene por qué ser los que hayan tenido mejor nota) para crear ese catálogo imprimible.
- Se pueden incluir imágenes de otras obras y trabajos hechos en el aula, detalles de esas piezas para la introducción del catálogo o las hojas finales.
- Hacer seis libritos distintos: uno de presentación escuela y cinco para los ciclos, dentro de un estuche o carpeta.

Seleccionar varios modelos para mostrar

Buscar libros GG para ver el diseño gráfico que nos puede interesar

Posibles formatos y tamaños:

a. Rectangular. 10 x 20 vertical u horizontal o 12 x 21cm., 22x14,6 cm), DIN A 5, vertical u horizontal, como un cuaderno de dibujo. 11x16, 13x16,5 cm, 13x18 con espiral 14,3x18, 30x21,7 ("Gran zoológico"), 16x21,7 (libro "El rey pájaro"), 15x19,5cm), 14,2x16cm b. Cuadrado: (12x12cm, 14 x 14, 15x15 o 18x18cm, 18x19cm

CATÁLOGO Y LOGOTOPO DE LA ESCUELA

Buenos días,

Nos ponemos en contacto contigo desde la Escuela de Arte Francisco Alcántara. Cerámica para saber si estarías interesado en la siguiente propuesta: creación de la nueva identidad corporativa de la escuela y elementos complementarios.

Nuestra escuela es el único centro público de la Comunidad de Madrid con estudios reglados dedicados exclusivamente a la enseñanza de la Cerámica.

Si estás interesado/a deseáramos que nos visitaras para conocernos y también para concretar muchos aspectos importantes que posiblemente nosotros no hayamos tenido en cuenta.

En esta propuesta de encargo nos interesaría que se incluyeran los siguientes elementos:

- Nuevo logotipo
- Imagen corporativa completa
- Modelo de catálogos para publicar en la web y para imprimir (se realizarían diferentes modelos de plantillas que nosotros rellenaríamos).

Si estás interesado y deseas saber más información, te remitimos el siguiente documento donde se detalla cada apartado.

SI MUESTRAN INTERÉS, SE PUEDE BOMBARDEAR CON MÁS INFORMACIÓN COMO:

LOGOTIPO E IMAGEN CORPORATIVA:

Más contemporáneo, vistoso, versátil, alegre, pero sin perder la idea de que es un centro serio

PROPUESTAS PARA IMAGEN CORPORATIVA

- Planteamos que, ya que tenemos cinco ciclos de enseñanza diferentes, se podría jugar con el color para diferenciar cada uno.
- Creación del diseño gráfico de elementos de papelería: tarjetas, carnets, notificaciones, cartas, certificados, títulos oficiales, otros (imprimibles o digitales).
- Para publicitar actividades del centro como exposiciones, cursos, conferencias o presentaciones: carteles, Instagram, web, videos, carteles exposición (diferentes modelos de plantillas rellenables).
- Lona exterior de fachada para exposiciones (medidas 73X198cm vertical. Modelos de plantillas)
- Señalización exterior del centro. Opciones (se elegiría opción):
 - Banderola exterior.
 - Mural de azulejos para la fachada o algún elemento exterior con el logotipo.
 - Podría ser también un señalizador de la escuela tipo tótem.
- Señalización interna: modelo de placa señalizadora de distintos espacios como aulas, despachos escuela, laboratorio, comedor, biblioteca, sala profesores, servicios, otros.
- Sello o cuño para piezas o marca del centro
- Objeto promocional económico escuela con el logotipo de la escuela:
 - Cerámico: vaso-jarrón, elemento decorativo, placa, vaso, taza o mug, plato broche, pin, posavasos, placa sujeta-móvil.
 - Tela: camisetas, mandiles, jersey, bolsa, estuche
 - Otros materiales: blocks o cuadernos dibujo
 - Caja con catálogo escuela.

CATÁLOGO:

Creación de plantillas variadas donde sea fácil incorporar los textos, títulos, fotografías con pie de imagen (a una página, a dos páginas,).

El catálogo será digital para publicar en la web con los mejores proyectos de cada curso en el cual se vean todos los ciclos reflejados.

Se puede emplear un color diferente para cada ciclo

Catálogo impreso como regalo promocional de la escuela:

En algunos casos el catálogo se podrá imprimir como publicidad y para promocionar nuestros ciclos en otras instituciones.

Importante:

- Debe ser un objeto "bonito", atractivo, deseable, que dé gusto tenerlo entre las manos.
- La calidad del papel (materia, textura, tacto, color), también la calidad de las imágenes y la tipografía clara.
- Claridad visual
- Pensado como un objeto de regalo.
- Formato y tamaño, manejable

Alguna propuesta:

- Puede ir con un gofrado en la portada o estuche con el logotipo.
- Estuche de cartón con seis libritos distintos: uno de presentación escuela y cinco para los ciclos.

INFORME FINAL

DEPARTAMENTO

INNOVACIÓN EDUCATIVA e

INTERNACIONALIZACIÓN (i+i)

Jefa Departamento i+i

Curso: 2022/2023

Jefa: BLASCO CASTIÑEYRA, Isabel

Miembros del Departamento:

Profesor/a	Módulo:
Cova, Enrica	Inglés Técnico
De la Torre, Aymara	FOL
García Díaz, María del Mar	Taller de Decoración Cerámica
González-Carpio, David	Taller de Modelismo y Matricería
Ibañez Tous, Leonor	Dibujo Artístico
Martín Arnau, M ^a Dolores	Taller de Cerámica Artística I

1. Objetivos del Departamento i+i curso 2022/23

1. Seguir organizando el departamento identificando y asignando tareas concretas
2. Seguir formando a los miembros del departamento
3. Completar el plan de Innovación e Internacionalización del centro de forma que contribuya a alcanzar sus objetivos generales
4. Solicitar y gestionar proyectos internacionales
5. Impulsar las relaciones internacionales de la Escuela
6. Buscar nuevos contactos internacionales para firmar nuevos convenios y establecer vínculos profesionales
7. Promover la formación del profesorado en temas internacionales y de formación
8. Ensayar formas de trabajo con equipos multidisciplinares
9. Crear vínculos profesionales entre estudiantes y expertos
10. Fomentar actividades de innovación pedagógica
11. Promover el reconocimiento de las actividades realizadas
12. Impulsar la participación de los alumnos en la actividad del departamento
13. Organizar tareas de difusión de la actividad realizada por el departamento (redes sociales y congresos internacionales, jornadas de difusión...)
14. Proponer modificaciones en la web del centro para una mejor gestión y difusión de la actividad del departamento
15. Evaluar la actividad del departamento y realizar propuestas de mejora

2. Actividades realizadas.

A continuación, se elabora un listado de las actividades llevadas a cabo por el departamento y se detallan las tareas que implican cada una, con la doble finalidad de:

- Analizar la actividad desarrollada el presente curso.
- Identificar aquellos aspectos que son susceptibles de mejora y proponer una estrategia de actuación para el curso que viene.

ACTIVIDADES GENERALES

1. Identificación y reparto de tareas

Las tareas y los responsables asignados fueron:

- Acciones de gestión y seguimiento de los proyectos de Grado Medio: Enrica Cova y M^a del Mar García.
- Acciones de gestión y seguimiento de los proyectos de Grado Superior: Leonor Ibáñez y M^a Dolores García.
- Asesoramiento de los aspectos legales relacionados con la gestión de los proyectos y gestión de las noticias internacionales de la Newsletter del centro: Aymara De la Torre

- Recopilación de información para el mantenimiento y mejora de la web: David González-Carpio

- Responsable de la gestión y solicitud de proyectos, así como de la coordinación de la actividad del departamento: Isabel Blasco

ACTIVIDADES INTERNACIONALES

1.Actividades de gestión del proyecto de movilidad Erasmus+ de Grado Medio (VET): 2021-1-ES01-KA121-VET-000004559 (ampliado plazo por Covid-19)

Se han realizado cuatro movilizaciones de profesorado (una a Portugal, una a Francia y dos a Italia) que han implicado las siguientes tareas:

- Realización y resolución de las convocatorias de movilidad para el profesorado
- Redacción de una "Guía del profesor seleccionado" en la que se resumen todas las acciones a realizar antes, durante y después de las movilizaciones
- Redacción y firma de los documentos (acuerdos de movilidad y convenios)
- Gestión informática de las movilizaciones en el Beneficiary Module
- Recopilación de la información generada por los profesores (Noticia para la web y material didáctico)
- Reuniones previas y posteriores a las movilizaciones
- Gestión económica de la subvención

2.Actividades de gestión del proyecto de movilidad Erasmus+ de Grado Medio (VET): 2022-1-ES01-KA121-VET-000054584

Se han realizado cuatro movilizaciones de recién titulados (una a Holanda, una a Portugal y dos a Italia) que han implicado las siguientes tareas:

- Reuniones informativas previas con los alumnos a los que se les entrega una "Guía del estudiante de Grado Medio seleccionado" en la que se explican todos los pasos a seguir, antes, durante y después de las movilizaciones
- Redacción y firma de los documentos (acuerdos de movilidad y convenios)
- Labores de seguimiento y tutorización
- Gestión informática de las movilizaciones en el Beneficiary Module
- Recopilación de la información generada por los estudiantes (Noticia para la web, información para la generación del Documento de Movilidad Europass)
- Gestión económica de la subvención

Se van a realizar entre los meses de julio y agosto dos movilizaciones de profesorado (una a Italia y otra a Suiza) que implican las siguientes tareas:

- Realización y resolución de las convocatorias de movilidad para el profesorado
- Gestión informática de las movilizaciones en el Beneficiary Module
- Redacción y firma de los documentos (acuerdos de movilidad y convenios)
- Recopilación de la información generada por los profesores (Noticia para la web y material didáctico)
- Reuniones previas y posteriores a las movilizaciones
- Gestión económica de la subvención

3.Actividades de gestión del proyecto de Grado Superior (HE) 2021-1-ES01-KA131-HED-00005970

Se ha realizado una movilidad de un estudiante recién titulado para prácticas en Portugal, que ha implicado las siguientes gestiones:

- Reuniones informativas previas con los alumnos a los que se les entrega una "Guía del estudiante de Grado Superior seleccionado" en la que se explican todos los pasos a seguir, antes, durante y después de las movilizaciones
- Redacción y firma de los documentos (acuerdo de movilidad y convenio). La duración inicial de la movilidad era de 5 meses, pero se amplió a nueve al renunciar la otra alumna seleccionada a su movilidad. Se realizó una "adenda al convenio" para modificar los datos y se introdujeron los nuevos datos en el Beneficiary Module.
- Labores de seguimiento y tutorización
- Reuniones virtuales con el socio de acogida
- Gestión informática de la movilidad en el Beneficiary Module
- Recopilación de la información generada por el estudiante (Noticia para la web, información para la generación del Documento de Movilidad Europass)
- Gestión económica de la subvención

Se han realizado tres movilizaciones de profesorado (una a Portugal, una a Francia y una a Irlanda) que han implicado las siguientes tareas:

- Realización y resolución de las convocatorias de movilidad para el profesorado
- Redacción y firma de los documentos (acuerdos de movilidad y convenios)
- Gestión informática de las movilizaciones en el Beneficiary Module
- Recopilación de la información generada por los profesores (Noticia para la web y material didáctico)
- Reuniones previas y posteriores a las movilizaciones
- Gestión económica de la subvención

4.Solicitud de un nuevo proyecto para los ciclos de Grado Medio en la convocatoria de 2023

Se han solicitado las siguientes movilizaciones:

Estudiantes: 5 ErasmusPro para realizar prácticas como recién titulados (97 días de media)

Profesores:

2 de aprendizaje por Observación (5 días de media)

1 para curso de formación (5 días de media)

Visita preparatoria: 1

Inicio del proyecto: 01/06/2023

Fin del proyecto: 31/08/2024 (duración: 15 meses)

5.Solicitud de un nuevo proyecto para los ciclos de Grado Superior en la convocatoria de 2023

Se han solicitado las siguientes movilizaciones:

Estudiantes:

9 movilizaciones de estudiantes para prácticas (no se puede especificar duración)

Profesores:

6 movilizaciones de formación para el profesorado (no se puede especificar duración)

Inicio del proyecto: 01/06/2023

Fin del proyecto: 31/07/2025 (duración: 26 meses)

6. Gestionar la acogida dos profesores de ENSA Limoges, Francia Erasmus+ que han venido a conocer la escuela y a dar una charla sobre “El módulo de cerámica en el diseño”.

Hemos concretado con su coordinadora Erasmus+ sus acuerdos de aprendizaje y los hemos firmado como socios de acogida.

-Se han realizado los carteles y la publicidad de la charla impartida por uno de los profesores.

8. Realizar la convocatoria y el proceso de selección para las movilidades de los alumnos de Grado Medio y de Grado Superior que se han solicitado.

Se han llevado a cabo las siguientes actividades:

-Selección un tribunal (compuesto por tres miembros del departamento) para la baremación de las solicitudes

-Redacción de la convocatoria con los documentos exigidos y los plazos establecidos

-Valoración de la documentación presentada por el tribunal de selección y publicación de la lista de estudiantes por orden de puntuación

ACTIVIDADES DE DIFUSIÓN

1. 07/09/22: Charla de difusión a los profesores del claustro para que se incorporen nuevos miembros al Departamento de i+i. Como resultado se interesaron dos profesoras nuevas.
2. 23/09/22: Conferencia de tres socias de acogida de Faenza a los alumnos y profesores del centro.



3. Participación de la escuela en los Erasmusdays (13 y 14 de octubre). Se realizaron las charlas de difusión de los profesores y alumnos que habían realizado movilidades el curso anterior.



4. Preparación y publicación de noticias del departamento para las redes sociales del centro.

Durante todo el curso se ha realizado numerosas noticias de la actividad del departamento en las redes sociales. Esta actividad requiere la preparación de documentación gráfica y la redacción de breves textos explicativos.

5. Organización de las vitrinas de difusión de objetos relacionados con los proyectos Erasmus+.

Este curso se han organizado las dos vitrinas de las escaleras con obras de socios de acogida y otros objetos de interés traídos de las diferentes movilidades. Se ha realizado una selección de objetos y se han realizado las cartelas explicativas.

6. Conferencia de Indiana Collet-Barquero de la escuela de ENSA Limoges



7. Reestructuración del apartado "Internacional" la web

Este curso se ha realizado una reestructuración total de la web del centro que ha implicado una modificación de algunos aspectos de diseño de la web.

Durante todo el curso se ha ido actualizando la información en lo referente a los nuevos proyectos, convocatorias, eventos, noticias sobre las movilidades de todos los alumnos y profesores que han realizado movilidades...

8. Cursos de formación realizados por los docentes relacionados con la actividad del departamento

- *Jornadas de Movilidad Erasmus+ de Educación Superior. Proyectos de Movilidad de Estudiantes y Personal de Educación Superior. Financiada con fondos de política interior (KA131-HED). Erasmus+: 35 Años de éxitos. 22 y 23 de septiembre.* María Dolores Martín y Leonor Ibáñez (Online)
- Jornada de Movilidad Erasmus+ de formación Profesional Proyectos de Movilidad Acreditados y de Corta Duración de Estudiantes y Personal de Formación Profesional (KA121-VET y KA122-VET) Convocatoria Erasmus+ 2022. 27 y 28 de septiembre. Aymara de la Torre e Isabel Blasco (Online)
- La hora Erasmus de FP. Beneficiarios de proyectos Erasmus+ KA121-VET y KA122-VET. Convocatoria Erasmus+ 2022. 24 de octubre. (online) Isabel Blasco
- Jornadas de formación online de expertos de solicitudes de Acreditación Erasmus (KA120) en Educación Escolar, Educación de Personas Adultas y Formación Profesional Convocatoria Erasmus+ 2022. 7 y 8 de noviembre 2022. (Online)
- La hora Erasmus de FP (9 febrero). Isabel Blasco (Online)

9. Propuesta de organización de espacios.

El Departamento no dispone de espacios independientes para su actividad.

Sí hay una vitrina para las notificaciones de los proyectos internacionales y otras dos en la escalera para la exposición de objetos que se han traído de las diferentes movilidades.

El trabajo se realiza en dos ordenadores portátiles y en un ordenador fijo que se encuentra en el despacho común de la jefatura de estudios y la Secretaría del centro.

Si hubiera posibilidad de ampliar la escuela el departamento podría contar con un espacio propio, aunque la mayor parte del trabajo se realiza online en plataformas informáticas, por lo que se puede plantear el teletrabajo como alternativa.

Todos los miembros del departamento pueden acceder a las cuentas de correo electrónico del departamento para que realizar sus labores de contacto con los alumnos etc.

Este curso nos el centro nos ha asignado un teléfono móvil para el departamento.

10. Propuestas adquisición de material.

Para los aspectos relativos a los proyectos Erasmus, el departamento dispone de los fondos del presupuesto de Apoyo Organizativo concedido para los proyectos en curso.

El departamento ha invertido parte de este presupuesto en invitar a diferentes profesionales relacionados con la cerámica para que impartan cursos o conferencias en el centro.

El departamento puede necesitar fondos para las actividades de innovación que se desarrollen en el curso que viene, así como para aquellas actividades internacionales que puedan iniciarse fuera del programa Erasmus.

11. Aspectos positivos y susceptibles de mejora.

El gran número de actividades realizadas por el departamento y los resultados muestran la dedicación y el esfuerzo realizado por los miembros del departamento.

Tras el análisis de la actividad y la reflexión sobre el funcionamiento del departamento, a continuación, se exponen los aspectos positivos y aquellos que podrían mejorar y se proponen algunas soluciones concretas.

Gestión de proyectos Erasmus+/características de nuestro centro

Expone: Que en nuestro centro se imparten Ciclos formativos de Grado Medio (GM) y de Grado Superior (GS) que tienen unas características y un sistema de gestión de los proyectos Erasmus+ totalmente diferente. Este hecho, aumenta considerablemente el tiempo y la dificultad de gestión de estos proyectos.

Por otra parte, el trabajo del departamento requiere muchas horas de dedicación debido al número de actividades que se desarrollan y a su complejidad. Por ejemplo, la gestión de los proyectos Erasmus implica la lectura de numerosas guías y manuales que cambian cada convocatoria y la utilización de plataformas informáticas de gestión que hay que saber manejar. También expone, que el tipo del trabajo requiere de épocas de especial dedicación horaria en algunos periodos del curso, por lo que los miembros del departamento deben estar muy implicados y motivados y tener una continuidad en el departamento.

Este curso, de los seis miembros del departamento cuatro están contratados a media jornada.

Solución: que los profesores que dispongan de horario específico para las tareas del departamento en sus horas complementarias y que el número de profesores con jornadas parciales del departamento no sea tan elevado.

Composición del departamento de i+i/características del profesorado del departamento de i+i el presente curso

Expone: El trabajo del departamento requiere unos conocimientos específicos que requieren de un tiempo para su adquisición por lo que es muy importante que los miembros del departamento no cambien de un curso al siguiente. En la composición del departamento del presente curso, cuatro de los seis miembros son profesores interinos que pueden no estar el curso que viene.

Solución: intentar que un porcentaje más elevados de los miembros de este departamento pertenezcan a la plantilla de funcionarios del centro.

Gestión de proyectos Erasmus+/competencias lingüísticas

Expone: que para el trabajo en el departamento y los planes de internacionalización del centro es necesario mejorar las competencias lingüísticas de los miembros del departamento y, en general, de todo el personal de la escuela.

Solución: organizar cursos de formación en el centro o buscar recursos de formación online para que los realicen los miembros del departamento. Será necesario que exista un reconocimiento de estos cursos (como formación o como puntuación para futuros procesos selectivos), para incentivar al personal a participar.

Se propone también promover el uso de otros idiomas en el centro, bien en actividades específicas, bien como parte de actividades habituales del centro (exposiciones, conferencias...)

Gestión de proyectos Erasmus+/competencias digitales

Expone: que para la gestión de los proyectos y otras muchas actividades de innovación e internacionalización, es necesario tener competencias digitales avanzadas, por lo que sería conveniente mejorar las competencias digitales de los miembros del departamento.

Solución: organizar cursos de formación en el centro o buscar recursos de formación online para que los realicen los miembros del departamento. Será necesario que exista un reconocimiento de estos cursos (como formación o como puntuación para futuros procesos selectivos), para incentivar al personal a participar.

Este curso dos de los miembros del departamento han realizado el curso "Plan Digital. Escuela de Arte Francisco Alcántara".

Cuarto año de funcionamiento del departamento/eficacia de la gestión realizada

Expone: que este curso hemos mejorado en la gestión del departamento, pero hay que seguir trabajando para lograr una mayor eficacia. Como jefa del departamento, he utilizado mucho tiempo en realizar labores de gestión que requieren unos conocimientos y formación difíciles, que todavía no tienen los miembros del departamento que ya estaban en cursos pasados. Además, el cambio de programa Erasmus+ ha implicado un cambio en todos los sistemas de gestión que ha requerido un nuevo aprendizaje y que ha implicado que haya habido numerosos problemas informáticos en los nuevos sistemas lo que ha implicado una mayor dedicación que en otros cursos.

Solución: seguir con el plan de formación interno que iniciamos el curso 20/21 y conseguir un equipo estable (que tenga continuidad en el centro) y con tiempo disponible.

Otra solución sería limitar el número de actividades del departamento, hasta que se consiga un equipo suficientemente formado.

Sistema de comunicación con los socios de acogida/falta de comunicación

Expone: este curso ha surgido un problema con uno de los estudiantes que ha realizado la movilidad. El contacto lo hizo el estudiante y, aunque revisamos el Acuerdo de Aprendizaje, surgieron problemas porque algunas condiciones sólo se habían concretado verbalmente y no estaban reflejadas en ese documento. El problema no tuvo consecuencias en la movilidad porque ya había finalizado y se realizó una reunión virtual con el socio de acogida para aclarar el malentendido.

Solución: contactar siempre con los socios de acogida de forma previa a la movilidad (aunque sea de forma virtual), sin delegar esa función en los estudiantes. Concretar todos los aspectos por escrito en el Acuerdo de aprendizaje.

Características de las movilidades de Grado Superior/renuncia a las becas concedidas

Expone: que los estudiantes de Grado Superior tienen una beca que no es suficiente para cubrir los gastos de su movilidad y renuncian a su beca después de haber sido seleccionados. Eso implica que todo el trabajo realizado no sirve para nada y que nos sobra dinero de los proyectos y eso nos penaliza como institución, a la hora de solicitar nuevos proyectos.

Solución: advertir a los alumnos seleccionados que si renuncian no podrán solicitar nuevas becas en nuestro centro.

Resultados positivos del curso

1-Uno de los estudiantes que ha realizado una movilidad ha sido contratado en el taller de acogida.

2-Hemos ampliado nuestra red de contactos internacionales consiguiendo nuevos socios de acogida:

- En Francia, la escuela ENSA Limoges. Este contacto ha sido muy interesante puesto que no teníamos socios de acogida en este país. Dos profesores de nuestra escuela ya han realizado movilizaciones a este centro este curso y, también, han venido dos profesores de ENSA a nuestra escuela (<https://www.ensa-limoges.fr/>)
- En Portugal un nuevo taller en Caldas da Rainha 105LAB (www.105lab.com)
- En Italia un nuevo taller en Faenza (<https://www.mirtamorigi.it/>)
- En Holanda un nuevo taller (<https://iilokeramiek.nl/>)
- En Irlanda un profesor ha realizado varios contactos de talleres dispuestos a acoger estudiantes, aunque no se ha realizado ninguna movilidad este curso.

3-El sistema de registro de la actividad de los miembros del departamento en las reuniones semanales con la jefa del departamento ha resultado muy útil y ha agilizado el trabajo del departamento.

12. Propuestas de gestión y organización del equipo.

Este curso, cuatro de las profesoras que habían pertenecido a departamento de i+i el curso pasado han formado parte del equipo también este año. Esto ha tenido un efecto positivo porque van adquiriendo mayor capacidad de gestión, aunque su efectividad también depende de la motivación individual y del tiempo que les asignan en el horario para la dedicación al departamento.

Como jefa del departamento, analizando las actividades concretas que han realizado y la motivación con la que han trabajado, quiero destacar la especial dedicación de Enrica Cova, Leonor Ibáñez y Aymara de La Torre, ya que, sería una gran pérdida no poder contar con ellas el curso que viene (las tres son interinas y están contratadas con media jornada). También ha trabajado con mucho interés M^a Dolores Martín, que lleva ya dos años en el departamento y con destino definitivo en el centro. Por este motivo, el departamento ha trabajado de forma más efectiva y coordinada y creo que las profesoras están motivadas a pesar de la carga de trabajo que supone. Espero seguir contando con ellas el curso que viene.

El sistema de reunión semanal de cada uno de los miembros con la jefa del departamento que sigue siendo muy útil y ha agilizado mucho el trabajo y también han sido muy productivas las reuniones del departamento.

13. CONCLUSIONES Y PROPUESTAS CURSO 2023/24.

El equipo ha funcionado de forma más eficiente y todas hemos mejorado nuestros conocimientos y habilidades de gestión, aunque el cambio de Programa Erasmus+ ha supuesto un cambio radical en la gestión informática de los proyectos. Se propone seguir trabajando con este método el curso que viene y mejorar en los aspectos destacados en el apartado anterior.

Queda pendiente continuar con la línea de investigación pedagógica que se inició el curso 19/20 y desarrollar este aspecto del departamento. Este objetivo se podrá cumplir cuando contemos con un equipo estable con la asignación horaria suficiente.

Para conseguir una mayor **eficacia** en el trabajo y **asegurar la continuidad del departamento** es **necesario contar con más profesores con destino definitivo en el centro y asignar a todos los miembros un número de horas complementarias específicas para esta actividad adecuado** para la dedicación que implica.

14. Anexos:

Anexo I: Actas del departamento.

Anexo II: Documentos de interés redactados por la jefa del Departamento y entregados en las reuniones

Anexo I: Actas del departamento.

Se adjuntan a continuación las actas de las reuniones del departamento:

ACTA nº 1ª DEPARTAMENTO Innovación e Internacionalización

Día: miércoles 7 de septiembre

Lugar: Laboratorio

Hora: 10.00

Profesores asistentes: Isabel Blasco, Enrica Cova, M^a Belén Martín, M^a Dolores Martín Arnau, M^a del Mar García Díaz, Lucía López Galán, Leonor Ibáñez Tous

Orden del día:

1. Balance de la actividad del curso anterior
2. Reunión con alumnos seleccionados GM
3. Gestión del proyecto de GS de la convocatoria de 2021
4. Gestión del proyecto de GM de la convocatoria de 2022
5. Gestión de la movilidad de profesorado de asistencia a curso de formación
6. Programación de charlas de resultados de alumnos y profesorado
7. Solicitud de sexenios
8. Organización del departamento para el presente curso
9. Charla de difusión
10. Ruegos y preguntas

Desarrollo de la reunión:

1. Balance de la actividad del curso anterior

La jefa del departamento ha facilitado a los asistentes un documento en el que se resume la actividad del departamento del curso pasado, ya que no pudo realizar el informe del departamento por estar de baja. Se hace un balance de la gestión de cada uno de los proyectos y de la actividad de todo el curso del departamento.

1-ANÁLISIS DE LA GESTIÓN DE LOS PROYECTOS

PROYECTO 2020-1-ES01-KA102-079291 se ha finalizado y entregado el IF y falta por recibir el resultado de la evaluación.

4 movilidades de alumnos de larga duración

1 Visita de Preparación Previa

Fortalezas:

Se ha ejecutado más del 90 % del proyecto (sobraban unos días de movilidades para estudiantes.

Se ha realizado a pesar de las dificultades creadas por el Covid

Se ha conseguido una nueva socia de acogida: Ana Cecilia Hillar, gracias a una alumna

Ha venido a dar una charla Martha Pachón con el AO.

Problemas:

- Retraso por COVID y diferentes fechas de movilidad
- Se ha tenido que gestionar al mismo tiempo que el de la convocatoria siguiente
- Asistencia irregular a los cursos de formación y a la exposición de los resultados

Aspectos de mejora:

- Difusión. Algunos alumnos no han entregado la noticia de difusión

CONCLUSIONES:

- Para que los alumnos no falten a las tareas de difusión realizar las actividades y pedir la noticia para la web antes de pagar el 20% final

PROYECTO 2021-1-ES01-KA121-VET-000004559

ESTUDIANTES: Realizado: 5 movilidades de alumnos de larga duración (nos habían concedido cuatro de 120 días pero hicimos 5 de 90/94 días para que pudieran ir todos)

PROFESORADO:

Concedidas 3 (dos de formación y una de curso)

Realizadas: 1 de formación (Lucía) pendientes: Anasagasti (formación), Belén (curso)

Fortalezas:

- Realizadas todas las movilidades de estudiantes y una de profesorado. También se van a completar las de profesorado.
- Reforzado el contacto con Bertozzi y Cassoni
- Nuevo contacto en Creta gracias a una alumna. Le ofrecieron quedarse trabajando, pero no aceptó por circunstancias personales.

Problemas:

- Han cambiado los sistemas informáticos de gestión de los proyectos, al iniciarse un nuevo periodo de los programas Erasmus (2021-2027) y no han funcionado hasta el final del curso.
- Faltó una licencia de la OLS al haber realizado más movilidades de las concedidas y no haber forma de solicitar una nueva por problemas del nuevo sistema de gestión. Como consecuencia una alumna no ha tenido licencia de OLS.
- Los alumnos tuvieron problemas con el alojamiento

Aspectos de mejora:

- Hacer una base de datos de alojamientos que han sido satisfactorios en las zonas que ya conocemos para facilitárselos a los alumnos que van a ir en un futuro

CONCLUSIONES:

Muy positivo

CONSORCIO DGFP Y ERE

Fortalezas: buenos resultados. 9 profesores asistieron al curso. Calidad de la ponente y estructura del curso. Trabajo en común de profesores de diferentes áreas.

Debilidades: No llegó el dinero

Problemas: implica una gestión diferente y papeleo extra para una sola movilidad

Aspectos de mejora:

- Que todos los participantes participen en la reparación de materiales.
- Generar información que se comparta con el profesorado
- Generar información para la difusión.
- Hacerlo en una fecha mejor.

CONCLUSIONES: no interesa, teniendo nuestros propios proyectos por la cantidad de trabajo de gestión diferente a la nuestra.

2022-1-ES01-KA121-VET-000054584

Realizada la convocatoria y selección de alumnos: Roberto Granizo, Delphine, Victoria, Andrea de la Torre.

20191-ES01-KA103-062036

Finalizado. Informe final entregado. 80/100.

Realizadas

- Cinco movilidades de estudiantes
- Cinco movilidades de profesorado

Fortalezas: Buena gestión y buena valoración del informe a pesar de la escasa ejecución

Debilidades: solo hemos gastado un 66% del presupuesto y realizado un 67% de las movilidades

Problemas:

-Muchos de los alumnos seleccionados no hicieron la movilidad. Penalizar impidiendo que se presenten a otras convocatorias en el futuro

Aspectos de mejora: hacer una mejor previsión de movilidades para que no nos penalicen

CONCLUSIONES:

-Para que hagan las movilidades una vez seleccionados, penalizar con la imposibilidad de presentarse a futuras movilidades

ES01-KA131-HED-00005970

Concedido:

5 movilidades de estudiantes (4100€ AI+ viaje) (820 cada una)

Realizada la convocatoria y la selección de alumnos solo dos que van a ir más tiempo

3 movilidades para el profesorado de observación 800€ cada una

2-ALUMNA DE ACOGIDA CARDIFF

Profesores que la han tenido de alumna:

Faba: Ha aportado una visión personal y una forma diferente (más libre de trabajar) pero ha sido poco comunicativa hasta el final del curso

Diana: propone que si un alumno viene que tiene que seguir todo el curso (Isa no quería ir a FOL.Tb dice que aceptar uno por año.

Yo (como responsable Erasmus): he intentado que me contara cosas de la Cardiff pero era poco expresiva. Me contó trabajaban por proyectos, que llevaban un diario digital en el que se escriben ideas (proyectos, bocetos...). Que hacen presentaciones con PPT al final de cada proyecto.

Propongo hacer una entrevista (online) y pedir un mínimo de idioma.

Propuestas de mejora: poner un tutor como responsable. Hacer más difusión tanto dentro del centro como hacia el exterior.

CONCLUSIONES: si hay interesados aceptar pero con las propuestas de mejora sugeridas.

3-ACUERDOS TOMADOS

-Modificación del baremo del profesorado en los procesos de selección:

Que figure puntuación para los profesores que no han realizado movilidades

Que el idioma del país de acogida tenga más valor que otros idiomas.

Que se acepten titulaciones de idiomas no oficiales

-Lola y Leonor gestionarán los proyectos de Grado Superior

-Enrica y Mara los de Grado Medio

4.OTRAS TAREAS REALIZADAS

-Finalización de la traducción de la parte de la web que estará en inglés. Falta recopilar las fotografías de las diferentes asignaturas para poder añadirlo.

-Creación de un modelo de noticia (alumnos y profesores) para los participantes en las movilidades para unificar la estructura de lo que se publica en la web.

-Reestructuración de la web diferenciando claramente GM y GS etc

-Realización de tutoriales para la solicitud del reconocimiento de sexenios

-Charlas de difusión de las movilidades:

Profesorado: Lucía e Isabel

Alumnos: Faenza I

-Invitación de expertos extranjeros con el dinero de AO (Martha Pachón)

-Incorporación de nuevos socios de acogida

5. PROPUESTAS DE MEJORA

-Nombrar un responsable de peticiones de acogida tanto de profesorado como de alumnos

-Ver como mejoramos la difusión. Mejorar el control de la información que generan en sus redes los estudiantes que realizan sus movilidades

-Hacer una reunión de todos los profesores que hemos ido de erasmus para ver. Como lo que hemos aprendido puede revertir en una mejora de la calidad de la enseñanza del ciclo de recubrimientos

-Hacer una base de datos de alojamientos que han sido satisfactorios en las zonas que ya conocemos para facilitárselos a los alumnos que van a ir en un futuro

-Generar una modelo o plantilla de informe de propuestas de aprovechamiento y difusión de las competencias adquiridas por el profesorado en sus movilidades, con los puntos a tratar que facilite y unifique la redacción de estos informes.

-Organizar un sistema de almacenamiento de las imágenes de los profesores que hacen movilidades para que estén disponibles para toda la escuela

-Que los profesores completen mejor la EUsurvey. Si hacen una movilidad de observación, que no pongan nunca que hacen labores de acompañamiento de los alumnos ni hacer contactos

2. Reunión con alumnos seleccionados GM

Se queda en hacerla el viernes 9 de septiembre a las 10.00h. Se les dará la oportunidad de hacerla física o virtual. Se hablará de todas las disposiciones prácticas que están en la "Guía del estudiante seleccionado" y de los cursos de formación previa: contenido y fecha de realización.

3. Gestión del proyecto de GS de la convocatoria de 2021

Lola y Leonor se encargarán de ponerse en contacto con los alumnos seleccionados para definir las fechas de las movilidades.

4. Gestión del proyecto de GM de la convocatoria de 2022

Mara y Enrica se van a encargar de la tutorización de los alumnos seleccionados. Asistirán a la reunión del viernes.

5. Gestión de la movilidad de profesorado de asistencia a curso de formación

La jefa del Departamento queda con Belén (que es la profesora que va a hacer el curso con la beca Erasmus+) en reunirse al día siguiente para revisar toda la documentación necesaria.

6. Programación de charlas de resultados de alumnos y profesorado

Belén Martín propone realizarlas coincidiendo con los ErasmuDays para que tengan una mayor difusión. Se acepta la propuesta. Ella se va a encargar de organizarlo.

7. Solicitud de sexenios

La jefa del departamento recuerda que el año pasado Remedios Sánchez proporcionó la información para solicitar el reconocimiento de las actividades como puntos de formación válidos para sexenios y que Isabel Blasco realizó unos tutoriales de cómo hacer. Se ofrece a ayudar a los que los quieran solicitar.

8. Organización del departamento para el presente curso

Hay dos personas del curso pasado que dejan de pertenecer al departamento: Lucía López y Remedios Sánchez.

9. Charla de difusión

Se va a dar una charla de difusión de la actividad del departamento para animar a los profesores que se han incorporado nuevos a centro a formar parte del departamento. La jefa del departamento les enseña la presentación que ha preparado y les solicita su opinión por si hay que modificar o incluir algo.

10. Ruegos y preguntas

No hay ruegos ni preguntas

Se levanta la sesión a las 11.45

Madrid, 7 de septiembre de 2022

Jefe del Departamento de Innovación e Internacionalización (i+i)

Fdo: Isabel Blasco Castiñeyra

ACTA nº 2 DEPARTAMENTO Innovación e Internacionalización

Día: lunes 7 de noviembre

Lugar: Laboratorio

Hora: 14.00

Profesores asistentes: Isabel Blasco, Enrica Cova, Aymara de la Torre, M^a Dolores Martín Arnau, M^a del Mar García Díaz, Leonor Ibáñez Tous. No asiste David González-Carpio por causa justificada.

Orden del día:

11. Aprobación del acta anterior
12. Información sobre las jornadas de formación del SEPIE para la gestión de los proyectos
13. Web nueva. Propuestas de difusión (grabación de pequeños vídeos...). Solicitud al equipo directivo
14. Información de los miembros sobre sus actividades. Resumen de actividad
15. Convocatoria movilidades del profesorado
16. Ruegos y preguntas

Desarrollo de la reunión:

11. Aprobación del acta anterior

Isabel Blasco indica que la ha subido al grupo de TEAMS para que se pueda leer y aprobar antes de las reuniones. Como es la primera vez que se hace queda pendiente de aprobación.

12. Información sobre las jornadas de formación del SEPIE para la gestión de los proyectos

Isabel Blasco expone que ha habido un cambio en la gestión de los proyectos de GM; la solicitud es sólo una intención de proyecto, pero hay más libertad para ejecutarlo cuando ya está concedido. Esto nos da más libertad, pero, por otro lado, como no lo sabíamos cuando se programaron las movilidades, nos va a sobrar dinero del proyecto 2021-1-ES01-KA121-VET-000004559. Nos propone aprovechar ese importe que nos queda en otra movilidad de profesorado, ya que las movilidades de alumnos ya se han completado y se ha acabado el plazo del año posterior a su titulación. Además, nos explica que nos han concedido más dinero de apoyo organizativo que en anteriores proyectos (500€ por movilidad de larga duración de estudiantes, 350€ por movilidad de formación de profesorado y 100 por movilidad de curso de profesorado). Isabel propone que, si al departamento le parece correcto, se iría a su próximo viaje a Francia con ese dinero de Apoyo Organizativo.

De igual modo, explica que el proyecto estaba a punto de finalizar, pero hemos pedido y nos han concedido la ampliación del proyecto (acababa en noviembre y nos han concedido una ampliación, pero no está claro si hasta enero o hasta agosto porque lo indicado en la notificación no coincide con los datos de Beneficiary Module). Queda en hacer la consulta al SEPIE.

13. Web nueva. Propuestas de difusión (grabación de pequeños vídeos...). Solicitud al equipo directivo

Isabel Blasco comunica que tenemos una nueva página web, que ha mejorado mucho y también la parte del departamento internacional, que ha revisado y está actualizada. También explica que faltan fotografías en el apartado de "Incoming Students" para que resulte más atractivo. Expone que la recopilación de dichas imágenes la está realizando David, que nos escribirá para pedirnos imágenes. También les pide que revisen el contenido de la web por si encuentran algún error.

Se discute sobre el formato de la interfaz: Isabel comenta que, en ese apartado, no le convence el formato de textos desplegados de las diferentes asignaturas, que preferiría que fueran imágenes que al pincharlas llevaran a la información (como en los apartados de proyectos anteriores).

14. Información de los miembros sobre sus actividades. Resumen de actividad

-Aymara interviene y propone crear una Newsletter con sección internacional o Newsletter internacional traducida al inglés:

Objetivos:

Atraer a posibles empresas de Erasmus/Prácticas
Atraer futuros estudiantes de otros países
Mejorar nuestro posicionamiento internacional.

¿Quién lo desarrollaría?:

Proyecto del departamento internacional
Iniciativa y puesta en marcha de la mano de los profesores
Continuidad por parte de los alumnos
Posibilidades de coordinación con el módulo de inglés técnico.

Se considera una propuesta de gran interés y se aprueba.

-Enrica expone que está en contacto con los alumnos que están terminando o que acaban de terminar su experiencia Erasmus para que le entreguen las noticias para la web y el contenido

para completar los certificados de movilidad Europass. Queda en comprobar si los certificados de movilidad Europass de los alumnos de Grado Medio están validados, tal y como han dicho que tienen que estar en los cursos del SEPIE.

-Mara aporta información sobre el alumno que está trabajando con Bertozzi & Casoni; está muy contento, pero comenta que su modo de trabajar es un poco caótico y que cambian mucho de proyecto.

También indica que participó en la elaboración de la convocatoria de selección de alumnos de grado medio del curso pasado.

-Lola y Leonor han estado comprobando que los profesores que realizaron movilizaciones el curso pasado tengan su certificado de movilidad Europass (Julia no lo ha hecho pero dice que lo hará, el de Isabel Blasco está en borrador). Informan sobre las movilizaciones de los alumnos de grado superior del proyecto 2021-1-ES01-KA131-HED-000005970. Uno de ellos ya está en Portugal y la otra no se ha decidido todavía y parece que es probable que acabe por no irse ya que ha encontrado trabajo.

15. Convocatoria movilizaciones del profesorado

Isabel Blasco expone que hay que convocar las movilizaciones para el profesorado, tanto de Grado Medio como de Grado Superior.

Grado Medio

Hay tres movilizaciones de profesores:

-1 del proyecto 2021-1-ES01-KA121-VET-000004559, que queda presupuesto, aunque ya se han ido tres profesores. Como nos han ampliado la duración las movilizaciones pueden realizarse hasta el 31-08-23

-2 del proyecto 2022-1-ES01-KA121-VET-000054584. Nos han concedido una movilidad de formación y otra de experto invitado pero las podemos transformar a dos de formación. Fecha para irse hasta final del proyecto 31-08-23)

Se encargarán Enrica y Mara.

Grado Superior. Proyecto 2021-1-ES01-KA131-HED-000005970

Hay tres movilizaciones para prácticas del profesorado.

Se encargarán Lola y Leonor.

16. Ruegos y preguntas

No hay ruegos ni preguntas

Se levanta la sesión a las 15.15 h

Madrid, 7 de noviembre de 2022

Jefe del Departamento de Innovación e Internacionalización (i+i)

Fdo: Isabel Blasco Castiñeyra

ACTA nº 3 DEPARTAMENTO Innovación e Internacionalización

Día: lunes 27 de marzo de 2023

Lugar: Laboratorio

Hora: 14.00

Profesores asistentes: Isabel Blasco, Enrica Cova, Aymara de la Torre, M^a

Dolores Martín Arnau, M^a del Mar García Díaz, Leonor Ibáñez Tous, David González-Carpio y, como invitados: Julia Sara Martínez, Diana Piñeiro y M^a Belén Martín, que van a realizar una movilidad.

Orden del día:

1. Aprobación del acta anterior
2. Información para los profesores que van a realizar las movilidades
3. Comentarios sobre los proyectos en curso.
4. Ruegos y preguntas

Desarrollo de la reunión:

1. Aprobación del acta anterior

Se aprueba el acta.

2. Información para los profesores que van a realizar las movilidades

Isabel Blasco entrega la guía que ha elaborado en la que se explica todo lo que hay que hacer antes, durante y después de las movilidades. Se va leyendo durante la reunión y se aclaran las dudas que van surgiendo.

3. Comentarios sobre los proyectos en curso

Isabel Blasco entrega un documento sobre el estado de los proyectos en el momento de la reunión. No hay tiempo de ir viendo las dudas porque se ha alargado mucho la reunión al tratar el punto anterior. Se queda en que todos lo lean y comenten si ven algún dato que no entiendan.

4. Ruegos y preguntas

No hay.

Se levanta la sesión a las 15.30 h

Madrid, 27 de marzo de 2023

Jefe del Departamento de Innovación e Internacionalización (i+i)

Anexo II: Documentos de interés generados por la jefa del Departamento y entregados en las reuniones:

1-BALANCE DE LA ACTIVIDAD DEL CURSO ANTERIOR

Queda resumido en el acta de la primera reunión.

2-Guía para el profesor Erasmus seleccionado (entregado en la última reunión)

GUÍA DEL PROFESOR ERASMUS

DATOS DEL PROYECTO Y CARACTERÍSTICAS DE LAS MOVILIDADES

La escuela solicita proyectos de movilidad de personal para los Ciclos de Grado Medio /Acción KA122) y los Ciclos de Grado Superior (acción KA131). La gestión de los proyectos es diferente ya que los ciclos de GS pertenecen al ámbito de la Educación Superior (ES) y los CFGM al ámbito de la FP (VET- Vocational Education and Training). La agencia nacional (SEPIE) tiene unidades de gestión diferenciadas. Los profesores que dan clases en ambos ciclos pueden optar a las becas de los dos proyectos. Los que solo dan a alumnos de un ciclo, únicamente pueden optar al ámbito en el que imparten docencia.

TIPOS DE MOVILIDADES DEL PROFESORADO

Aprendizaje por observación (Job Shadowing): los participantes pueden pasar un período de tiempo en una organización de acogida de otro país con el objetivo de aprender nuevas prácticas y recopilar nuevas ideas mediante la observación y la interacción con homólogos, expertos u otros profesionales en su trabajo diario en la organización de acogida.

Estas movilizaciones no son para hacer contactos ni para tutorizar a los alumnos. Son para mejorar las competencias de los profesores que las realizan (Técnicas, didácticas, lingüísticas, sociales, ...).

Docencia: los participantes pueden pasar un período de tiempo enseñando o impartiendo formación a los estudiantes en una organización de acogida de otro país como forma de aprender a través de la realización de sus tareas y el intercambio con homólogos.

No se han realizado hasta el momento en la escuela.

Realización de cursos: los participantes pueden beneficiarse de un curso estructurado o de un tipo similar de formación impartida por profesionales cualificados y basada en un programa de aprendizaje predefinido y en los resultados del aprendizaje. **La formación debe contar con participantes de al menos dos países diferentes y permitirles**

interactuar con otros aprendientes y con los formadores. Las actividades totalmente pasivas, como la asistencia a ponencias, discursos o conferencias masivas no reciben apoyo. Los solicitantes deben ser conscientes de que todos los proveedores de cursos son totalmente independientes del programa Erasmus+ y actúan como prestadores de servicios en un mercado libre. Por consiguiente, la elección de los cursos y de la formación es responsabilidad de la organización solicitante. Se dispone de unas normas de calidad para orientar a los solicitantes en su elección. Consultar en el enlace: (https://ec.europa.eu/programmes/erasmus-plus/resources/quality-standards-courses-under-key-action-1-learning-mobility-individuals_es)

Duración de las movilidades:

- Aprendizaje por observación (de 2 a 60 días)
- Estancias de enseñanza o formación (de 2 a 365 días)
- Cursos y formación (de 2 a 30 días, máximo de 10 días de tasas de cursos por participante)

Solo financian 5 días.

Además de la movilidad física, todas las actividades de movilidad del personal pueden **combinarse con actividades virtuales**. Las duraciones mínimas y máximas especificadas anteriormente se aplican al componente de movilidad física.

TRÁMITES PARA REALIZAR ANTES, DURANTE Y DESPUÉS DE LA MOVILIDAD

ANTES DE LA MOVILIDAD

BENEFICIARY MODULE

El profesor tiene que **aportar los datos de su movilidad a la jefa del Departamento de i+i** para que los introduzca en la aplicación informática de la Comisión:

- 1-Tipo de movilidad.
- 2-Si hay un componente de mejora de habilidades digitales (Advanced digital skills, basic or not aplicable)
- 3-Mail de contacto
- 4-Nacionalidad
- 5-Idioma principal de trabajo
- 6- Experiencia docente (senior-más de 20 años-, intermedio -entre 10 y 20 años de experiencia-, junior -menos de 10)
- 7-Datos de la organización de acogida:
 - OID (si lo tiene. Es el nº de identificación Erasmus. Los centros de estudios lo tienen)
 - Nombre Legal
 - Dirección legal de la empresa (país región, ciudad)
 - Código postal
 - Teléfono (con el prefijo del país)
- 8-Medio de transporte
- 9-Fecha de inicio y fecha de fin de la movilidad

ACUERDO DE APRENDIZAJE

El profesor tiene que completar y firmar un acuerdo de aprendizaje (hay una plantilla común para profesores y alumnos que hay que adaptar para cada caso y que es diferente para los que se van con una movilidad de Grado M o de GS). En él se definen los resultados de aprendizaje previstos para el periodo de movilidad, se especifican las disposiciones formales de reconocimiento y se enumeran los derechos y deberes de cada parte. Una parte importante de este acuerdo es la definición del programa de trabajo.

El acuerdo estará firmado por:

- La escuela (Institución de envío)
- El taller o centro en el que realicen las movilidades (Institución de acogida)
- El profesor

El departamento os facilita la plantilla y la rellenáis contactando con el socio de acogida.

CONVENIO DE SUBVENCIÓN

El profesor firma con el centro un convenio de subvención en el que se especifican todos los aspectos económicos de la ayuda: importe de la subvención, forma de pago...

Para ello el profesor debe facilitar sus datos bancarios, el número de la póliza del seguro contratado y las fechas exactas de su movilidad, **rellenando una plantilla que le facilitamos en el departamento de i+i.**

Forma del abono de la ayuda: la escuela ha establecido que el abono del 80% de la cantidad total de la subvención establecida se realice antes de realizar la movilidad y el 20% restante al terminar la movilidad y completar:

- La encuesta de la Comisión (EUsurvey), que recibirán por mail al finalizar su estancia.
- La noticia para la web
- El Material Didáctico que refleje los resultados del aprendizaje. Los miembros del claustro educativo beneficiarios del programa Erasmus se comprometen a la generación y divulgación de conocimiento obtenido a través de sus experiencias generado en un documento escrito.

SEGUROS

Es necesario contratar una póliza de seguros de accidentes y otra de responsabilidad civil que cubran los siguientes aspectos:

- seguro de viaje (que incluya deterioro o extravío del equipaje)
- seguro de responsabilidad civil (que incluya, cuando proceda, responsabilidad profesional)
- seguro de accidentes y enfermedad grave (que incluya incapacidad temporal o permanente)
- seguro de defunción (que incluya repatriación en caso de proyectos ejecutados en el extranjero).

El seguro se puede contratar en el siguiente enlace:

<https://www.miotroseguro.com>

Además, se recomienda a los participantes que soliciten la tarjeta sanitaria europea.

Los datos del nº de póliza contratado se incluirán en el convenio de subvención.

SOLICITUD DEL PERMISO A LA DAT

El profesor tiene que solicitar un permiso de formación a la DAT siguiendo las indicaciones que marca el manual de permisos y licencias ([Licencia para asistir a actividades de formación. | Comunidad de Madrid](#)) . Para solicitarlo necesita un Certificado del centro de haber sido seleccionado para hacer la movilidad que deberá entregar a Isabel Anasagasti para que lo firme. **Os entregaremos la plantilla** para que se la entreguéis completa). Entre la documentación hay que entregar un plan de sustitución en el centro que se entrega a Jefatura de Estudios.

DURANTE LA MOVILIDAD

Los profesores se comprometen a:

- Generar información para la difusión de la actividad en las redes de la escuela (foto y texto para Instagram)
- Utilizar en su actividad privada en las redes los hashtags recomendados por el centro para los proyectos Erasmus+

DESPUÉS DE LA MOVILIDAD

El profesor se compromete a:

- Realizar el informe final requerido por la UE (**EUSurvey**) que se recibe por mail al finalizar la movilidad.
- Redactar una **noticia para la web** del centro utilizando el formato facilitado por el departamento de i+i.
- Participar en las actividades de difusión que realice el Centro.
- Realizar **Material didáctico**. Cada profesor generará material didáctico con la información aprendida durante su movilidad. El contenido del informe estará condicionado por las actividades y los resultados obtenidos por cada profesor. Ejemplos.

A-Realización de una guía o tutorial sobre “Diseño web para principiantes” (formato guía, formato vídeo...)

B-Presentación de ppt con tutorial con imágenes sobre la técnica aprendida. Por ejemplo “¿Cómo hacer un molde al agua?”

La escuela se compromete a:

- Obtener para el profesor un **certificado de movilidad Europass** para el reconocimiento formal de la actividad realizada en su movilidad.

3-Análisis de los proyectos en curso (entregado en la última reunión)

GRADO MEDIO (VET)

2021-1-ES01-KA121-VET-000004559

Inicio: 01-09-2021

Fin: 30-11-22 ampliado plazo al **31/08/2023**

Informe final: septiembre/ octubre 2023 (cumplimiento de las obligaciones de protección de datos. Ver cláusula 1.7 del convenio)

Concedido: Cuatro movilidades de estudiantes de larga duración (120 días cada uno). Presupuesto concedido: 30.915€

Cuatro movilidades de profesores (dos de observación y dos de curso) fecha para irse hasta fin del proyecto **31/08/2023**. Resultado de la selección: Anasagasti (Job Shadowing en Francia), Lucía (Job Shadowing en Cencal), Belén (Curso en Florencia) y Julia Sara (curso en Palermo).

Realizado: todas las movilidades de estudiantes y de profesorado

Gastado: 96,34%

PENDIENTE: INCLUIR LOS GASTOS DE MI VIAJE (852,56+343,58=1196,14) AÑ AO. Tenemos concedidos 3300 y nos hemos gastado 320 (curso italiano estudiantes). **Nos quedan** 2980-mi viaje (2980)= **1783,86€** de apoyo organizativo que hay que gastar antes del 31-08 (incluir gastos franceses y presupuesto publicidad)

2022-1-ES01-KA121-VET-000054584

Inicio: 14-07-2022

Fin: 15 meses **31/08/2023**

Informe final: septiembre/ octubre 2023

Concedido:

379 días para 3 estudiantes (126,6 por estudiante) Se puede cambiar a 94,75 días para 4 estudiantes para que vayan todos los seleccionados.

4 días de **aprendizaje por observación**

8 días para **experto invitado**

Presupuesto 21.773€

Realizado:

tres movilidades de **estudiantes** (Roberto, Delphine y Victoria) y Andrea a punto de finalizar.

Profesorado: Belén (Job Shadowing a Suiza) No va a poder, hay que cambiar a una que queda de grado superior. Comprobar si se puede a suiza con ese proyecto y Aymara (Curso a Palermo)

PENDIENTE: Ver lo que queda de AO y pensar en qué utilizarlo antes de agosto.

GRADO SUPERIOR

2021-1-ES01-KA131-HED-000005970

Inicio: 01-09-2021

Fin: 31/10/2023

Informe final noviembre/diciembre 2023

Concedido: 9.700 €

5 movilidades para estudiantes 4100€ AI + viaje (820€ cada una) 410€ mes/ 10 meses
3 para profesorado para prácticas 2400 + viaje (800€ cada una)
AO 3200€

Realizado:

1 movilidad de estudiantes (Martín 272 días = 9 meses y dos días)

3 movilidades de Job Shadowing de profesorado:

Diana (ENSA Limoges)

Enrica (Irlanda)

David (Portugal)

Gastado un 86,67 %.

PENDIENTE:

Habría que consultar si se puede utilizar lo que nos queda de dinero de movilidades para una movilidad de profesorado, para que se pueda ir Belén

INFORME FINAL

TECNOLOGÍAS DE LA
INFORMACIÓN Y
COMUNICACIÓN (TIC)

INFORME FINAL TIC

2022-2023

Coordinadora: Laura García Martín

ÍNDICE DE CONTENIDOS:

1. Objetivos generales
2. Consecución de los objetivos generales
3. Objetivos del curso
4. Consecución de los objetivos del curso
5. Adquisición de hardware y software durante el curso
6. Objetivos y adquisiciones pendientes de resolver
7. Reparaciones y mantenimiento llevadas a cabo durante el curso
8. Previsión inicio del curso 2023-2024
9. Observaciones finales

1. OBJETIVOS GENERALES

- Coordinar y dinamizar la integración curricular de las Tecnologías de la Información y la Comunicación en el centro, en colaboración con el responsable CompDigEdu.
- Elaborar propuestas para la organización y gestión de los medios y recursos tecnológicos del centro, así como velar por su cumplimiento.
- La supervisión de la instalación, configuración y desinstalación del software de finalidad curricular.
- Asesorar al profesorado sobre materiales curriculares en soporte digital, su utilización y estrategia de incorporación a la planificación didáctica.
- Formar parte del Equipo CompDigEdu, junto con el responsable CompDigEdu del centro y representantes del Equipo Directivo, participando de la toma de decisiones que compete a este equipo dentro del Programa CompDigEdu.
- Realizar el análisis de la situación inicial y de necesidades del centro relacionadas con las Tecnologías de la Información y la Comunicación.
- Diseñar y coordinar junto con el Equipo Directivo y el responsable CompDigEdu el Plan Digital de Centro.
- Colaborar con el Centro Territorial de Innovación y Formación en la elaboración de un itinerario formativo que atienda a las necesidades de los docentes en este ámbito.
- Difundir entre los profesores el uso del disco duro de red y la copia en ONEDRIVE de (HDD_EAFAC) que permite organizar una estructura de contenidos accesible para los alumnos y profesores del centro (Proyectos, Apuntes, Documentación, Biblioteca, Imágenes, Videos, etc.) desde cualquier puesto de trabajo del Centro.
- Difundir el uso de la plataforma Moodle en el centro Difundir el uso de los programas online de Microsoft 365.
- Difundir el uso de la plataforma Teams -iniciativa para Covid 19: uso en el centro tanto para profesores como alumnos, recurso que utilizamos para el posible estado de alarma y confinamiento por COVID 19 y para el desdoblamiento de grupos en los diferentes módulos.
- Asesoramiento en el uso de la firma electrónica y certificados digitales.
- Difundir entre los docentes aplicaciones de uso libre, de red, o interesantes desde el punto de vista didáctico, para el desarrollo de su trabajo.

2. CONSECUCCIÓN DE LOS OBJETIVOS GENERALES

Durante el presente curso, se han llevado a cabo todos los objetivos generales planteados, haciendo especial hincapié en:

- La difusión del uso de la plataforma Moodle en el centro. Debido a su próxima implantación para el curso 2023/2024:
 - Se ha elaborado el aula virtual de la escuela, en trabajo conjunto con Jefatura de estudios, dentro de la plataforma Moodle de EducaMadrid: creando las materias de todos los ciclos formativos del centro y asignando estas materias a cada profesor que las imparte durante el curso actual.
 - Se ha diseñado, en colaboración con el Equipo CompDigEdu, e impartido un curso sobre esta plataforma, el funcionamiento y manejo de sus recursos principales, con la intención de migrar de la plataforma Teams en septiembre del curso que viene.
 - Se ha proporcionado un correo y usuario de EducaMadrid a todo el alumnado de los primeros cursos que aún no lo tenían generado.
- La elaboración del DAFO.
 - Se ha elaborado la encuesta inicial DAFO, en colaboración con el Equipo CompdigEdu, para todos los miembros de la comunidad educativa de la escuela, con el fin de elaborar una propuesta para el Plan Digital del Centro lo más ajustada posible a la realidad del mismo.

3. OBJETIVOS DEL CURSO

- Tutoría Informática, asignar un día a la semana, para atender a los profesores.
- Agilizar el sistema de avisos de mantenimiento y averías mediante el uso de correo electrónico del coordinador TIC: tic@escueladecerámica.com
- Circular, uso de la mensajería de Teams para la comunicación con los docentes del centro
- Asesoramiento continuado de TEAMS.
- Revisión y mejora de la organización de archivos didácticos en OneDrive.
- Revisión, organización y actualización de los usuarios activos y sus permisos bajo el dominio: @escueladecermanica.com
- Realización de un inventario de dispositivos informáticos de todo el centro, para incluir en el Plan Digital del Centro.
- Adquisición de una cortadora láser para el torreón 01 Asignatura proyectos, medios informáticos, y prototipos y series de prueba.
- Adquisición de un trazador digital XY 2D Para esgrafiado directo de baldosas y estudio de aplicaciones.
- Cursos de formación para los profesores destinados al conocimiento de las nuevas herramientas tecnológicas: impresión 3d, fresadora, herramientas de corte tipo siluette.
- Revisión, actualización y puesta a punto de todos los ordenadores de la biblioteca.

- Asignar ordenadores para la biblioteca y consejería de reciclaje.
- Adquisición de ordenador nuevo y funcional para la biblioteca (uso gráfico).
- Fresadora, puesta en marcha de la fresadora y estudio de las posibles aplicaciones didácticas en la cerámica.
- Adquisición de un juego de fresas para la fresadora.
- Adquisición de una pantalla y proyector para duplicar las presentaciones y charlas del hall, con el fin de ampliar el espacio para asistir a ellas.
- Instalación de la pantalla y proyector nuevos, conectando ambos al sistema de vídeo y sonido ya existente en el hall.
- Reutilización de los ordenadores que se adquirieron para el alumnado durante los años con medidas restrictivas ocasionadas por la Covid-19. Actualizar el software y antivirus y ponerlos a disposición del profesorado, reservando uno de estos ordenadores para el coordinador TIC y el CompDigEdu y otro para la presentación de proyectos, charlas, conferencias y resto de eventos de los Departamentos de Promoción y Desarrollo e Innovación e Internacionalización.

4. CONSECUCIÓN DE LOS OBJETIVOS DEL CURSO

Durante el presente curso, se han desarrollado los siguientes objetivos:

- Agilizar el sistema de avisos de mantenimiento y averías mediante el uso de correo electrónico del coordinador TIC: tic@escueladeceramica.com.
Elaborándose una propuesta de digitalización de comunicación de las incidencias TIC a través del escaneo de un código QR y envío de un formulario. Dicho mecanismo se pondrá en activo en septiembre de 2023.
- Asesoramiento continuado de TEAMS.
- Revisión y mejora de la organización de archivos didácticos en OneDrive.
- Revisión, organización y actualización de los usuarios activos y sus permisos bajo el dominio: @escueladeceramica.com.
- Realización de un inventario de dispositivos informáticos de todo el centro, para incluir en el Plan Digital del Centro.
- Revisión, actualización y puesta a punto de todos los ordenadores de la biblioteca.
- Adquisición de una pantalla y proyector para duplicar las presentaciones y charlas del hall, con el fin de ampliar el espacio para asistir a ellas.
- Instalación de la pantalla y proyector nuevos, conectando ambos al sistema de vídeo y sonido ya existente en el hall.
A partir de la propuesta elaborada y aprobada en Consejo Escolar, se van a realizar las compras del material y se van a iniciar las obras necesarias que esta instalación requiere en el mes de julio.
- Reutilización de los ordenadores que se adquirieron para el alumnado durante los años con medidas restrictivas ocasionadas por la Covid-19. Actualizar el software y antivirus y ponerlos a disposición del profesorado, reservando uno de estos ordenadores para el coordinador TIC y el CompDigEdu y otro para la presentación de proyectos, charlas, conferencias y resto de eventos de los Departamentos de Promoción y Desarrollo e Innovación e Internacionalización.
- Tras analizar los datos extraídos del DAFO, se han llevado a cabo otras tareas que no estaban contempladas en los objetivos iniciales del curso y paso a redactar a continuación:
 - Puesta en marcha del aula virtual en la plataforma Moodle de EducaMadrid (detallado en el epígrafe anterior).
 - Puesta en marcha del servicio de préstamo de ordenadores portátiles a profesores y alumnos de la escuela. Para este servicio de préstamo, se han utilizado los ordenadores portátiles que se adquirieron para el alumnado durante los años con medidas restrictivas ocasionadas por la Covid-19. Se han actualizado es software y antivirus de estos ordenadores y se ha elaborado un protocolo de préstamo para garantizar el buen funcionamiento del servicio.

- Difusión del uso del correo de EducaMadrid entre los profesores del centro. Reactivación de las cuentas y aplicaciones como el Cloud.
- Se ha elaborado una propuesta de adecuación y mejora del aula del torreón A, por parte de la Coordinadora TIC, con la que se pretende mejorar la actividad lectiva de los tres módulos que se imparten en ella: dibujo técnico, formación y orientación laboral y medios informáticos, ya que se han detectado una serie de barreras que dificultan el proceso de enseñanza-aprendizaje: baja visibilidad de la pantalla de proyección, duplicidad del material informático en los puestos del alumnado y tamaño de los monitores externos y su colocación en el aula. Propuesta aprobada en CE y que comienza su puesta en marcha a la finalización del periodo lectivo de este curso, con la intención de que el cambio esté operativo para el inicio del periodo lectivo del próximo curso.

5. ADQUISICIÓN DE HARDWARE Y SOFTWARE DURANTE EL CURSO

- Adquisición de una cortadora láser para el torreón B Asignatura proyectos, medios informáticos, y prototipos y series de prueba.
- Adquisición de ordenador nuevo y funcional para la biblioteca (uso gráfico). Modelo: MSI (MSI Pro AP241 11M-240EU 60,5 cm (23.8") 9S6-AE0311-260 Intel® Core™ i7 de 11ma Generación 16 GB DDR4-SDRAM 512 GB SSD PC todo en uno Windows 11 Pro Wi-Fi 6 (802.11ax) Negro. 1041,36).
- Adquisición de dos impresoras 3D Prusa mks3 para el torreón B. Asignatura proyectos.
- Adquisición de un lector de DNI electrónico para uso general en el centro.
- Adquisición de tres juegos de altavoces para el ordenador para el control de acceso y las aulas del torreón B y taller cerámico.
- Adquisición de tres licencias de Adobe Acrobat Pro.
- Adquisición de tres licencias de Corel Vídeo Studio.

6. OBJETIVOS Y ADQUISICIONES PENDIENTES DE RESOLVER:

- Adquisición de una pantalla y proyector para duplicar las presentaciones y charlas del hall, con el fin de ampliar el espacio para asistir a ellas. Instalación de esta pantalla y proyector nuevos, conectando ambos al sistema de vídeo y sonido ya existente en el hall.
- Puesta en marcha de la fresadora, compra del material necesario y curso de formación.
- Curso de formación:

Objetivo	Descripción	Estado	Fecha de resolución
	Cortador laser		Ante de precio de adquisición
	Impresora		Ante de precio de adquisición
	Impresión 3D		Ante de precio de adquisición

7. REPARACIONES Y MANTENIMIENTO LLEVADAS A CABO DURANTE EL CURSO:

- Se han atendido a la resolución continua de configuración de equipos de aulas y ordenadores.
- Se ha tratado de dosificar al máximo las intervenciones del servicio técnico y agrupar los trabajos

para economizar los costes. Esto supone un retraso en la solución de los problemas. En ocasiones, se realizan avisos directamente, adquisiciones, etc., Estas actuaciones merman los intentos de concentrar los avisos del técnico y optimizar los gastos.

- Se han resuelto durante todo el curso continuos problemas de pérdidas de contraseñas de los correos institucionales por parte del alumnado principalmente y también de profesores.
- Se han solucionado algunos problemas de conexiones entre los dispositivos de proyección y audio en las clases.
- Se ha actualizado el software de los ordenadores de las aulas del torreón A y B y de la biblioteca.
- Se han abierto sesiones de profesor en distintos ordenadores del centro.
- Se han generado los correos institucionales de los nuevos profesores del centro y del alumnado de primero en el dominio: escueladeceramica.com.
- Compra de tóner para las impresoras de los dos torreones.
- Mediación continuada entre profesorado y servicio técnico, en la comunicación de las incidencias TIC que no han podido ser resueltas por la coordinadora TIC, bien por falta de material o bien por la dificultad técnica de la incidencia.

8. PREVISIÓN INICIO DEL CURSO 2023_2024:

Necesidades.

Las necesidades de equipamiento en este departamento están enfocadas en dos aspectos fundamentales:

- Continuar mejorando los medios didácticos de los profesores.
- Actualización de tecnologías aplicadas a la cerámica.
- Adquisición nuevos ordenadores para las aulas de decoración cerámica y torreón A.
- Adquisición de pantallas interactivas para las aulas de medios informáticos y proyectos.
- Adquisición de un carro de carga para ordenadores portátiles.
- Cambiar monitores que no cumplen con la normativa actual detectados en varias aulas, biblioteca y zona administrativa.
- Realizar un registro de todos los dispositivos del centro.
- Generar etiquetas para el registro y el nuevo protocolo de incidencias TIC.
- Realizar un tutorial o vídeo explicativo acerca del nuevo protocolo de incidencias TIC.
- Realizar un tutorial para comunicar el uso y acceso al correo y demás servicios de EducaMadrid, que se va a comenzar a utilizar el curso que viene.
- Elaborar un documento de protocolos y mantenimiento del parque de equipos del centro.

Actualizaciones software:

- Adobe Creative Suite Design Premium. Seguiremos insistiendo en la necesidad de formar al alumnado en este software específico y puntero del diseño, aunque falta financiación para comprar licencias de Adobe Photoshop y Adobe Illustrator.

9. OBSERVACIONES FINALES:

El resultado final del curso está condicionado por los siguientes aspectos:

- Tiempo limitado para dedicar a la solución de incidencias de un parque de 45 equipos, atender profesores y colaborar en la formación de estos.
- Debido al crecimiento exponencial del uso de los medios informáticos y las nuevas tecnologías en el centro, las incidencias se multiplican y es necesario contar cada vez más con ayuda externa de un personal informático. Al mismo tiempo, el peso para solucionar este tipo de problemas también recae sobre el TIC.
- En este curso se ha iniciado el Plan de Digitalización del Centro y estar en el Equipo CompDigEdu conlleva la asistencia a reuniones, formación y materialización de las propuestas para el proceso de digitalización. Labores que requieren un tiempo de dedicación semanal que no se realizaban en

cursos anteriores.

Por todo lo expuesto, quiero dejar constancia que la labor del TIC aumenta considerablemente y las horas dispuestas en el horario para resolver problemas son realmente escasas. Esto repercute en que las incidencias no puedan ser resueltas con la premura que a veces necesitan y en que, en ocasiones, la labor del TIC interfiere en las otras funciones del profesor, mermando el tiempo de este en la organización y preparación de las actividades lectivas.

INFORME FINAL

COMPDIGEDU

CompDigEdu

Curso: 2022/2023

Jefe/a: MARTIN ALARCON, Belén

Responsables

Cargos:	Profesor/a
ATD#CompDigEdu	Néstor García Sánchez
Coordinador CompDigEdu	Belén Martín Alarcón
Coordinadora TIC	Laura García Martín
Jefa de Estudios	Julia Vallespín Rodríguez
Director	José Manuel Faba Sánchez

1. Introducción

Desde la Subdirección General de Programas de Innovación y Formación del Profesorado, nos informaron que contactaría un Coordinador #CompDigEdu de nuestra Área Territorial, que formaba parte del Proyecto de Competencia Digital Educativa (denominado #CompDigEdu) y que estaba financiado por la Unión Europea.

El objetivo de este plan es conseguir en los centros educativos una transformación metodológica y digital, avanzando y mejorando en las competencias digitales en el ámbito educativo y en la integración efectiva y eficaz de las tecnologías en los procesos de enseñanza y aprendizaje.

En estos primeros contactos, fuimos informados sobre el Programa y se concertaron las citas para que el ATD #CompDigEdu asignado a nuestro centro pudiera comenzar a trabajar en nuestra Escuela, guiando y asesorando dentro de los límites que establece el Programa.

Las personas de referencia para nuestro centro han sido:

ATD #CompDigEdu: Néstor García Sánchez

Coordinador de Área #CompDigEdu: María Eugenia Herreras Rodríguez

En la primera reunión estuvo el Director, la Jefa de Estudios, la Coordinadora TIC del Centro y la responsable CompDigEdu que ya había sido nombrada para este cometido. En esta primera visita se mostró al ATD#CompDigEdu el centro para conocer mejor nuestro proyecto educativo.

2. Objetivos específicos en el curso 2022/23**3. Objetivos de la Evaluación PDC EAFA Cerámica alcanzados en el curso 2022/23****4. Valoración en el curso 2022/23****5. Propuestas de mejora para el curso 2023/24**

A. LIDERAZGO
A.1.Objetivo específico: Nombrar al responsable #CompDigEdu del Centro.
Valoración
Objetivo alcanzado y realizado en los tiempos determinados para ello.
Propuestas de mejora (si fueran necesarias).
A.2.Objetivo específico: Crear la comisión #CompDigEdu del Centro.
Valoración
Objetivo alcanzado y realizado en los tiempos determinados para ello.
Propuestas de mejora (si fueran necesarias).
A.3.Objetivo específico: Incluir información sobre el PDC en la PGA al nuevo profesorado y alumnado.
Valoración
Objetivo cumplido.
Propuestas de mejora (si fueran necesarias)
De cara al curso 23/24 realizarlo al presentar la PGA

A.4.Objetivo específico: Presentar al claustro las posibilidades de la digitalización para avanzar de nivel y mejorar la calidad del proceso de enseñanza-aprendizaje.
Valoración. Objetivo realizado.
Propuestas de mejora (si fueran necesarias). Debemos seguir trabajando para que el claustro se conciencie en las posibilidades de mejora gracias a la digitalización.
A.5.Objetivo específico: Introducir las herramientas de comunicación con y para el claustro ofrecidas por EducaMadrid.
Valoración Objetivo realizado dentro del curso de formación.
Propuestas de mejora (si fueran necesarias). Seguir formando al claustro en educaMadrid.

B. COMUNICACIÓN E INTERCONEXIONES
Objetivo específico: Seguir participando en proyectos Erasmus +, colaboraciones con artistas y comenzar colaboración con escuelas de arte de Madrid
Valoración Objetivo alcanzado por el departamento de internacional y su trabajo en los programas Erasmus+. Se ha iniciado la colaboración con distintas escuelas de arte.
Propuestas de mejora (si fueran necesarias) La colaboración entre escuelas se realiza en un plano más organizativo, quizás podemos incluir alguna actividad conjunta que implique al alumnado, por ejemplo visitas entre escuelas.

C. INFRAESTRUCTURA Y EQUIPOS
C.1.Objetivo específico: Implementar un protocolo de mantenimiento TIC estructurado y digitalizado a través de las herramientas de comunicación del claustro (correo Educamadrid, aula virtual...).
Valoración Objetivo en proceso. Protocolo establecido y listo para poner en marcha durante el curso 23/24.
Propuestas de mejora (si fueran necesarias).
C.2.Objetivo específico: Equipamiento digital para docentes en el aula. Aula de dibujo artístico dotar con 2 ordenadores y escáner.
Valoración Objetivo descartado por cuestiones de logística y espacio.
Propuestas de mejora (si fueran necesarias).
C.3.Objetivo específico: Equipamiento digital para alumnado en el centro. Renovar los ordenadores de la biblioteca.

<p>Valoración</p> <p>Objetivo cumplido. Se actualizaron los ordenadores de la biblioteca.</p> <p>Se inicia protocolo de préstamo de ordenadores portátiles para el alumnado.</p>
<p>Propuestas de mejora (si fueran necesarias)</p> <p>Se van a renovar las pantallas.</p> <p>C.4.Objetivo específico: Equipamiento digital de préstamo para alumnado en el centro. Renovar los ordenadores y las pantallas del aula de informática por portátiles con mayor capacidad de imagen, reservar los portátiles que se cambian para préstamo.</p>
<p>Valoración</p> <p>Objetivo en proceso. Se actualizaron las pantallas antiguas de todos los departamentos y se instalaran para el curso 23-24 los nuevos portátiles en el aula de informática.</p> <p>Se inicia protocolo de préstamo de ordenadores portátiles para el alumnado.</p>

<p>D. DESARROLLO PROFESIONAL</p>
<p>D.1.Objetivo específico: Diseñar una actividad formativa enfocada al cambio metodológico y la digitalización de las aulas y adaptadas a las necesidades detectadas.</p>
<p>Valoración</p> <p>Objetivo realizado. Formación realizada en la escuela dirigida al profesorado y al uso de herramientas de Educa Madrid de cara al curso 23/24.</p>
<p>Propuestas de mejora (si fueran necesarias)</p> <p>Formación para el uso de raíces.</p>
<p>D.2.Objetivo específico: Mejorar competencia digital del profesorado</p>
<p>Valoración</p> <p>Objetivo en proceso. Se realiza formación en centro sobre el Plan Digital de Centro y parte del profesorado acredita su CDD mediante prueba y/o curso.</p>
<p>Propuestas de mejora (si fueran necesarias)</p> <p>Seguir formando al profesorado en competencias digitales.</p>
<p>D.3.Objetivo específico: Establecer momentos para compartir materiales y experiencias entre los profesores. Material en aula virtual y Reuniones del profesorado para compartir experiencias.</p>
<p>Valoración</p> <p>Objetivo en proceso. Se han unido las reuniones de ciclo por grados y tenemos mayor intercambio de información.</p>
<p>Propuestas de mejora (si fueran necesarias)</p> <p>Es un objetivo complicado debido a las barreras que nos supone la falta de un espacio físico común.</p> <p>Seguimos esperando la propuesta realizada para la creación de un espacio en el patio exterior.</p>
<p>D.4.Objetivo específico: Realizar un cuestionario de autoevaluación docente con un apartado del uso de las nuevas tecnologías.</p>

<p>Valoración</p> <p>Objetivo conseguido. Se ha diseñado un cuestionario de evaluación de la práctica docente que incluye el uso de las nuevas tecnologías.</p>
<p>Propuestas de mejora (si fueran necesarias)</p>

E. PEDAGOGÍA: APOYOS Y RECURSOS
<p>E.1.Objetivo específico: Migrar a EducaMadrid las aulas virtuales. Meterlo en formación.</p>
<p>Valoración</p> <p>Objetivo preparado de cara al curso 23/24</p>
<p>Propuestas de mejora (si fueran necesarias)</p>
<p>E.2.Objetivo específico: Participación en programas de innovación educativa, Erasmus +.</p>
<p>Valoración</p> <p>Objetivo cumplido. Nuevos contactos con escuelas de Francia y Suiza.</p> <p>Propuestas de mejora (si fueran necesarias)</p>
<p>E.3.Objetivo específico: Elaborar un protocolo de seguridad y privacidad propio del centro y difundirlo.</p>
<p>Valoración</p> <p>Objetivo no realizado. Se retomará el próximo curso.</p>
<p>Propuestas de mejora (si fueran necesarias)</p>

F. IMPLEMENTACIÓN EN EL AULA
<p>F.1.Objetivo específico: Iniciar en el uso de nuevas tecnologías para el proceso de enseñanza aprendizaje.</p>
<p>Valoración</p> <p>Objetivo realizado. Formación en el centro.</p>
<p>Propuestas de mejora (si fueran necesarias)</p> <p>Formaciones anuales para el claustro y específicas para nuestros estudios.</p>

G. EVALUACIÓN
<p>G.1.Objetivo específico: Introducir uso de herramientas digitales en el proceso de evaluación de las capacidades del alumnado. (E-valuM, aulas virtuales, etc.)</p>
<p>Valoración.</p> <p>Objetivo cumplido por el lado de formación y listo para implementar de cara al curso 23/24</p>
<p>Propuestas de mejora (si fueran necesarias).</p> <p>Buscar un apoyo para el profesorado de cara al uso de estas herramientas durante el proceso de adaptación a estas nuevas formas de evaluar. Crear tutoriales.</p>
<p>G.2.Objetivo específico: Familiarización de los docentes con métodos de</p>

<p>autoevaluación y coevaluación del alumnado sobre su propio proceso de aprendizaje con el uso de nuevas tecnologías.</p>
<p>Valoración</p> <p>En proceso. Se ha realizado una encuesta modelo para que los docentes puedan facilitársela a los alumnos y completar su práctica docente.</p>
<p>Propuestas de mejora: Se ha intentado cumplimentar al final de curso sin éxito debido a las oposiciones. Se realizará en el inicio del 23-24 con los profesores disponibles que han estado este curso.</p>

<p>H. COMPETENCIAS DEL ALUMNADO</p>
<p>H.1.Objetivo específico: Incluir en las programaciones enseñar el manejo de los dispositivos nuevos que se introduzcan en el aula.</p>
<p>Valoración.</p> <p>Objetivo de cara al curso 23/24.</p>
<p>Propuestas de mejora: participación del alumnado en el uso del aula virtual y herramientas digitales.</p>
<p>H.2.Objetivo específico: Establecer y difundir un protocolo de comunicación digital con el alumnado.</p>
<p>Valoración.</p> <p>Objetivo no realizado al estar pendiente la migración a las herramientas de Educamadrid. Se retomará el próximo curso.</p>
<p>Propuestas de mejora: para el curso 23-34 establecer protocolo de comunicación con las herramientas de Educamadrid.</p>
<p>H.3.Objetivo específico: Introducción a la creación de recursos digitales por parte del alumnado.</p>
<p>Valoración.</p> <p>Objetivo cumplido en algunos módulos.</p>
<p>Propuestas de mejora. (si fueran necesarias)</p> <p>Difundir los resultados en las redes de la escuela y en el entorno de Educamadrid</p>

<p>MD. MÓDULO DIFUSIÓN Y COMUNICACIÓN</p>
<p>MD.1. Objetivo específico: Mantener actualizada la web del centro.</p>
<p>Valoración.</p> <p>Objetivo cumplido.</p>
<p>Propuestas de mejora.</p> <p>Crear un equipo y no una persona encargada. Existen discrepancias, algunos opinan que debe de haber una persona responsable, si no las tareas no se cumplen.</p>
<p>MD.2. Objetivo específico: Crear protocolo de publicación en redes sociales.</p>
<p>Valoración</p> <p>Objetivo conseguido, se diseña un plan de difusión a nivel centro.</p>
<p>Propuestas de mejora (si fueran necesarias). Se ha solicitado a la DG un responsable de comunicación por centro educativo.</p>

6. Cursos de formación realizados por los docentes

- Curso sobre “Competencias digitales” impartido por Belén Martín, Néstor García Sánchez a través del CTIF de la Comunidad de Madrid.

7. Propuestas de gestión y organización del equipo docente del Centro.

Competencia digital del profesorado en el ámbito educativo y en la integración efectiva y eficaz de las tecnologías en los procesos de enseñanza y aprendizaje.

- a) Hay una gran disparidad en estas competencias, aunque es probable que durante este período se haya mejorado. Se propone la creación de grupo de trabajo o curso de mejora. Se plantea la opción de creación de blogs sobre materias didácticas concretas y talleres para complementar la información de la web.
- b) Sistematización del fondo de piezas de alumnos o de proyectos y publicación en la web de las fichas con las nuevas adquisiciones cuando se tenga la nueva identidad y se diseñen las plantillas para los catálogos digitales.
- c) Instagram y Facebook, mejorar los protocolos de comunicación
Hay que seguir instando a los profesores a que compartan más trabajos y actividades con las gestoras de redes y mejorar los protocolos de publicación de noticias.
- d) Realizar mayor promoción en las redes sociales con un responsable de Comunicación y, para ello, desde Jefatura de estudios se ha solicitado a la Comunidad de Madrid que esta figura esté contemplada en las “Instrucciones de inicio de curso” y sea asignada con un complemento de horas y remuneración para poder desarrollar esta labor de manera más efectiva.

INFORME FINAL

COORDINADORES de CICLO

- **Grado Medio**

Alfarería

Decoración Cerámica

- **Grado Superior**

Cerámica Artística

Modelismo y Matricería Cerámica

Recubrimientos Cerámicos

INFORME FINAL COMISIONES DE CICLO

Ciclo de Grado Medio ALFARERIA

2022-2023

Coordinador/a: Marín Alarcón, Belén

Miembros de la coordinación:

Módulo:	Profesor/a (APELLIDO, Nombre)
Dibujo Artístico	Julia Vallespín
Dibujo Técnico	Julia Sara Martínez de la Fuente
Historia de la Cerámica	Isabel Anasagasti
Materiales y Tecnología	Javier Ferrero
Obra final	Sonia Verdú
Volumen	Ane Arias
Taller Alfarería II	Jose Manuel Faba
Inglés	Enrica Cova
Fol	Aymara
Taller Alfarería I	Belén Martín

Grado de cumplimiento del conjunto de las enseñanzas orientadas a los resultados profesionales y artísticos del Ciclo:

Se han podido cumplir con las programaciones didácticas cumpliendo con los objetivos didácticos que marcamos al comienzo del curso.

Uno de los ejercicios coordinados previstos en la programación del curso de primero, que requería una salida, ha sido suspendido por falta de tiempo. Pero los contenidos se han dado con otros ejercicios de clase.

Ejercicios coordinados, actividades extraescolares, propuestas para la Obra y el Proyecto Final:

Ejercicios coordinados

TÍTULO DE LA COORDINACIÓN: Cilindros de color

MÓDULOS/ CICLO y profesores que participan:

- DIBUJO ARTÍSTICO ALF1: Vallespín Rodríguez, Julia
- DIBUJO TALLER ALFARERÍA ALF1: Martín Alarcón, Belén

Objetivos generales de la coordinación:

- Vincular dos módulos didácticos a través de los contenidos de la programación.
- Aplicar los conceptos de color al diseño de un producto cerámico de alfarería.
- Profundizar en el concepto de armonías de color: colores análogos.
- Mejorar las destrezas de los alumnos con el uso del pincel para la realización de fileteados en vertical.
- Emplear una técnica húmeda, la témpera como técnica de bocetaje similar a la técnica cerámica del engobe.
- Realizar pruebas de color con los engobes y diferentes esmaltes ampliando la gama de color.
- Usar los engobes como técnica decorativa aplicada en piezas de alfarería.
- Aplicar con pinceles y paletinas graduando la humedad según el estado del barro.

Descripción general de la coordinación:

Realizar estudios de color con la técnica de la témpera para realizar posteriormente su aplicación sobre cilindros cerámicos.

Temporalización:

Primer semestre

DIBUJO ARTÍSTICO/ Vallespín Rodríguez, Julia

Aplicación del círculo cromático. Estudio de las escalas de color. Aplicación de armonías de color: colores análogos y complementarios.

Se realizan tres fases de trabajo:

- 1/ Círculo cromático y escalas.
- 2/ Estudio de combinaciones por analogía.
- 3/ Aplicación sobre cilindros de cartón.

TALLER ALFARERÍA/ Martín Alarcón, Belén:

Decoración de cilindros realizados en el torno con la técnica decorativa de engobes.

Se busca una paleta de color inspirada en los estudios realizados en el módulo de dibujo. Es el primer contacto de los alumnos con el engobe y con el color en cerámica. Se realiza en una sesión decorando cilindros realizados en el torno. Son pruebas de color y de aplicación para el siguiente ejercicio.

Imágenes del proceso y resultados:

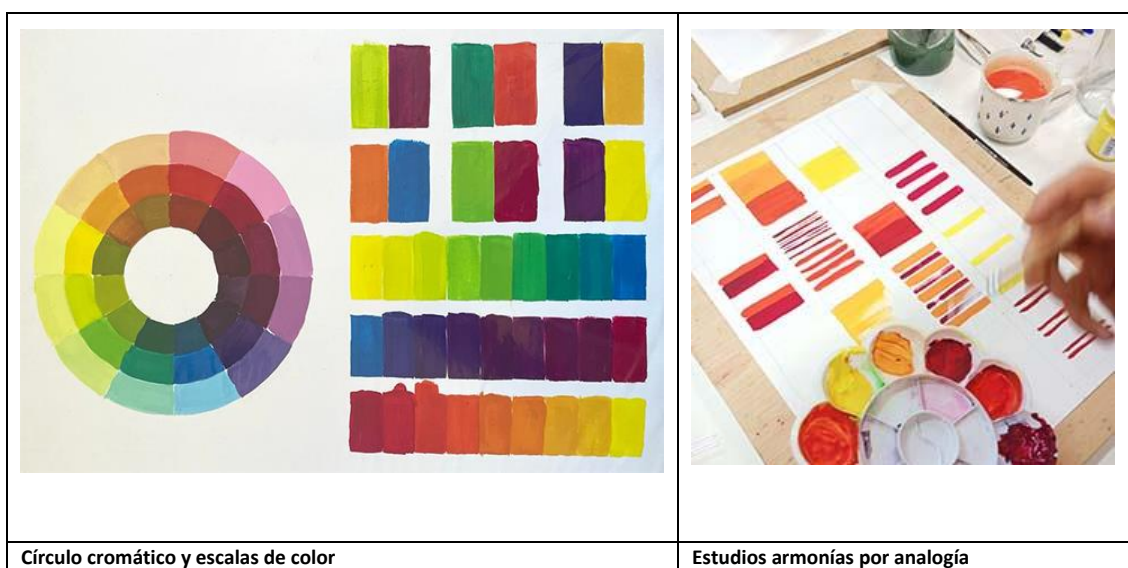



Estudio de variaciones de color y aplicación sobre cilindro de cartón.



Estudio de variaciones de color y aplicación sobre cilindro de cartón.

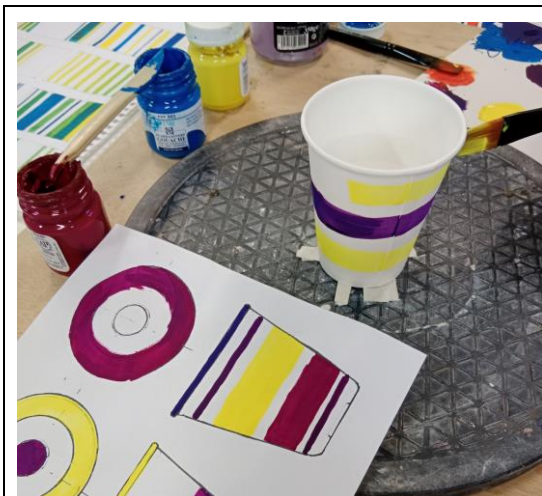

Armonías de color por colores complementarios y su aplicación sobre vasos de cartón.



Desarrollo de destrezas sobre vasos de cartón y empleo de torneta. Control de trazo de pincel.

	
<p>Estudios de color realizados a t�mpera, cilindro de cart�n y bocetos. Cilindro realizado a torno y filiteado con torneta y engobes.</p>	<p>Cilindro listo para bizcochar a 1000�C</p>
	
<p>Bizcocho y esmalte. Cambios de color.</p>	<p>Apuntes de alumnos en sus cuadernos</p>
	
<p>Pieza a termino 1020�C</p>	<p>Detalles manufactura</p>

Resultados y conclusiones

- Los estudios de color permiten a los alumnos realizar estudios metódicos sobre las diferentes armonías, bien por analogías bien por contraste de complementarios.
- Utilizar la técnica de la témpera como equivalente a la técnica cerámica del engobe nos permite desarrollar destrezas y habilidades tanto con los pinceles como con la aplicación de la pintura.
- Realizar ejercicios coordinados ayuda a los alumnos a interiorizar los conocimientos de los diferentes módulos.

Propuestas de ajustes y mejoras de la coordinación:

- Los alumnos necesitaron más tiempo del previsto para la realización de los ejercicios. Realizarlo en una sesión de tres horas.
- Es una coordinación sencilla pero muy interesante de cara al alumno y a la investigación y la comprensión de las diferencias del color del dibujo a la cerámica. Interesante para repetir.

Ejercicios coordinados

TÍTULO DE LA COORDINACIÓN: PASTA EGIPCIA

MÓDULOS/ CICLO y profesores que participan:

- MATERIALES ALF1, Ferrero Javier
- HISTORIA DEL ARTE Y DE LA CERÁMICA ALF1, Anasagasti Lozano, Isabel

Objetivos generales de la coordinación:

- Relacionar los contenidos de los diferentes módulos
- Conocer el contexto histórico de los vidriados

Descripción general de la coordinación:

En el módulo sobre Historia del Arte y de la Cerámica se introduce el contexto histórico de la pasta egipcia, que fue el primer vidriado cerámico, y en el módulo sobre Tecnología de Materiales se describen las características físico-químicas de este tipo de vidriados y se preparan muestras de los mismos

Temporalización:

Toda la coordinación transcurre durante el primer cuatrimestre

TECNOLOGÍA/ Ferrero, Javier

Descripción del trabajo realizado en dicho módulo:

Explicación de recetas de pasta egipcia y sus correspondientes materias primas, y de las transformaciones que ocurren durante el secado y la cocción, mediante la elaboración de pequeñas piezas de pasta egipcia.

HISTORIA DEL ARTE/ ANASAGASTI, Isabel

Descripción del trabajo realizado en dicho módulo:

En el Módulo de Historia del Arte y de la Cerámica se les ha orientado y documentado sobre fuentes y modelos en la historia de Egipto, explicándoles los usos y peculiaridades de este tipo de cerámica. Además, se les han mostrado los moldes originales con los que se realizaban estas piezas. Esto les facilita el trabajo de investigación y manufactura realizado en el laboratorio

Imágenes del proceso y resultados:

	
Figuritas de pasta egipcia	Interior de una pieza

Ejercicios coordinados

TÍTULO DE LA COORDINACIÓN: EL BUEN CAFÉ EN BUENA TAZA

MÓDULOS/ CICLO y profesores que participan:

- DIBUJO ARTÍSTICO ALF1, Julia Vallespín
- DIBUJO TÉCNICO ALF1, Julia Sara Martínez de la Fuente
- TALLER DE ALFARERÍA ALF1, Belén Martín

Objetivos generales de la coordinación:

- Teoría de representación de formas de alfarero: eje y generatriz.
- Teoría de vistas diédricas, secciones, cortes y roturas.
- Teoría de acotación.
- Perfeccionar el manejo de herramientas de modelado básico en CAD empleando comandos: “revolución”, “barrido” y operaciones booleanas aplicadas al diseño de una taza y al de una terraja para el perfil interior.
- Aproximarse a la impresión 3D CAD-CAM (fabricación y postproducción de terraja en PLA empleando el software y la prototipadora del aula.
- Aprender a cubicar un contenedor realizando cálculos de volumen empleando las herramientas de propiedades físicas del programa AutoCAD.
- Aprender a componer un plano de taller trazándolo en AutoCAD.
- Realizar tazas en el torno utilizando la técnica del torneado sobre pella.
- Usar la terraja impresa para la realización de tazas iguales.
- Realizar asas con la técnica del ordeño.
- Unir asas, controlar secados y reparar posibles grietas.
- Decorar bajo cubierta usando los pigmentos adecuados y los diseños realizados en dibujo artístico.
- Esmaltar con las pinzas de esmaltado preparando de forma apropiada el esmalte para esta técnica.
- Cargar y programar los hornos para llevar las piezas a término.

Descripción general de la coordinación:

Se trata de realizar seis tazas con sus platos adecuadas para un tipo de café: expreso, capuchino, americano... teniendo en cuenta que cada tipo requiere unas medidas de capacidad. En Dibujo artístico realizan dibujos a mano alzada (alzados y plantas) de diversas formas de tazas. En el módulo de Dibujo técnico van a calcular los volúmenes, a realizar los planos y a diseñar e imprimir la terraja interior de la misma, teniendo en cuenta la merma del barro blanco. Esta terraja se utilizará el taller para la realización de las piezas en el torno. En Dibujo artístico continúan el trabajo de investigación plástica para la decoración para las tazas.

Temporalización:

Segundo cuatrimestre.

DIBUJO ARTÍSTICO/ Vallespín Rodríguez, Julia

Bocetos a mano alzada con la técnica de los rotuladores calibrados sobre papel satinado. Dibujo de estudio e ideación. Jerarquía de líneas.

Estudio del color a través de la técnica de la acuarela. Este trabajo de investigación se basa en interpretación e investigación a partir de un panel de inspiración sobre la obra de una artista femenina.

DIBUJO TÉCNICO/ Martínez, Julia Sara Martínez

Desde el módulo de Dibujo Técnico se ha aprovechado esta coordinación para profundizar en las unidades didácticas programadas de formas de alfarero (eje-generatriz), sistemas de representación (vistas

diédricas y axonometrías) y normalización (cortes secciones y acotación). También se han trabajado los comandos de “revolución” y “extrusión” así como las operaciones booleanas de AutoCAD. También se han tratado las propiedades físicas de un objeto contenedor (cálculo de volúmenes) e introducción al prototipado 3D (CAD-CAM) generando una pequeña terraja en PLA para perfil interior de taza.

TALLER ALFARERIA I/ Belén Martín:

Se han realizado un conjunto de seis tazas y seis platos siguiendo los dibujos previos realizados en dibujo técnico. Para ello se han utilizado compases de alfarero y una terraja impresa con tecnología 3D. El ejercicio de torno se realiza sobre pella, tanto tazas como platos. Después del torneado han unido asas realizadas por ordeño, asas torneadas o modeladas desde planchas. Cuidando mucho el secado se han bizcochado para después realizar una decoración bajo cubierta siguiendo las decoraciones realizadas en dibujo artístico.

Imágenes del proceso y resultados:

<p>Panel de inspiración: tazas y formas sugerencias, artista elegida, carta de color.</p>	<p>Panel de inspiración: tazas y formas sugerencias, artista elegida, carta de color.</p>
<p>Dibujos a mano alzada con rotuladores reciclados sobre papel satinado.</p>	<p>Dibujos a mano alzada con rotuladores reciclados sobre papel satinado.</p>

COORDINACIÓN CICLO GM DE ALF
TALLER DE ALF Y FORMACIÓN Y ORIENTACIÓN LABORAL
2022 /2023



Trabajo en clase de Dibujo Técnico

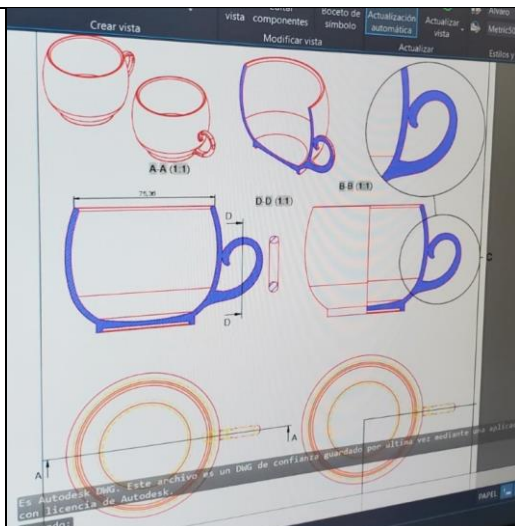

Trabajo en clase de Dibujo Técnico



Trabajo en clase de Dibujo Técnico



Trabajo en clase de Dibujo Técnico



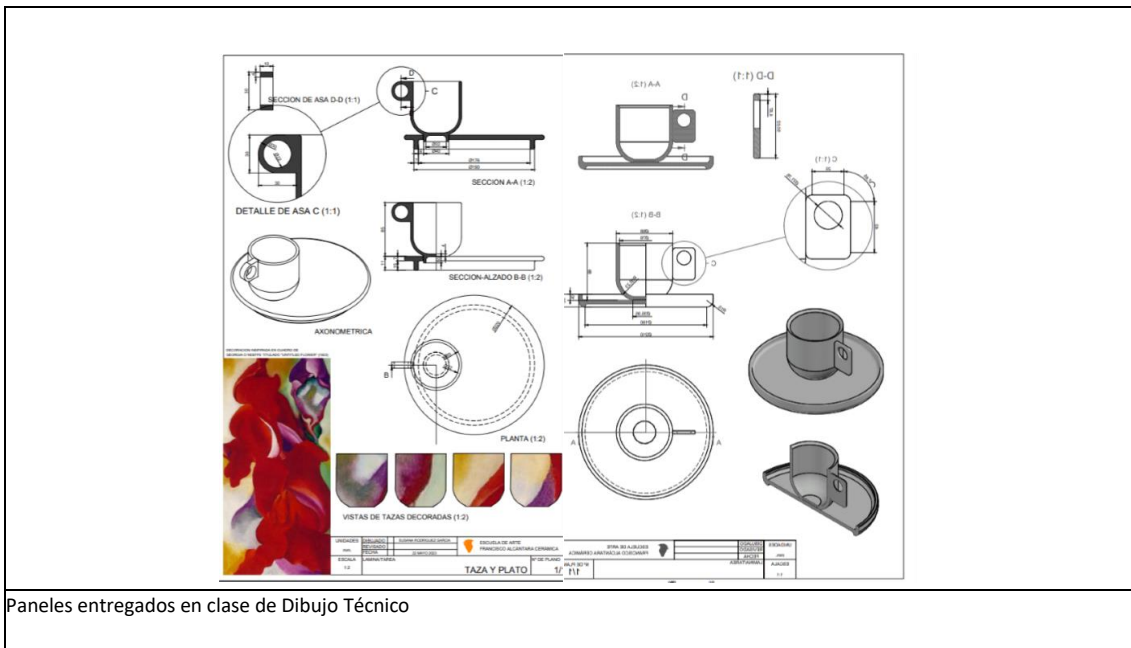



Resultados y conclusiones

- Los resultados han sido óptimos y los alumnos han aprendido a trabajar de forma transversal, aplicando los diferentes conocimientos aprendidos en los módulos del ciclo implicados en la coordinación.
- Han observado que los “pedidos” siempre se necesita realizar más piezas por las que se rompen durante el proceso de manufactura

Propuestas de ajustes y mejoras de la coordinación:

- Quizás sería interesante adelantar la coordinación de cara a terminar para las jornadas europeas de artesanía.
- Retomar propuesta del café a media mañana en las tazas diseñadas por los alumnos.
- Verificar que todos los alumnos realizan las propuestas desarrolladas en el aula de dibujo.
- Crear una capeta en teams o aula virtual con los profesores participantes para compartir la evolución del ejercicio coordinado desde un principio, no sólo para el informe final.
- Hacer puestas en común durante el ejercicio entre los diferentes profesores.
- Añadir al alumno una entrega más: presentación del proceso de trabajo. De este modo, ensayan para el módulo de Proyecto Integrado, a menor escala.
- El trabajo por proyectos enriquece los contenidos del aula y los procesos de enseñanza-aprendizaje.

TÍTULO DE LA COORDINACIÓN: INSERCIÓN LABORAL.

MÓDULOS/ CICLO y profesores que participan:

- INGLÉS TÉCNICO ALF2: Cova, Enrica
- FOL ALF2, de la Torre, Aymara

Objetivos generales de la coordinación:

- Adquirir, tanto en inglés como en castellano, los conocimientos precisos sobre los mecanismos de acceso y sistemas de selección del mercado de trabajo, así como las capacidades que facilitan su incorporación al mismo.

Descripción general de la coordinación:

- Llevar a cabo diversas acciones, tanto en castellano como en inglés, relacionadas con la búsqueda de empleo y la inserción en el mundo laboral.

Temporalización:

- Segundo cuatrimestre, marzo 2023, cuatro sesiones

MÓDULO/ Apellido, Nombre del profesor:

FORMACIÓN Y ORIENTACIÓN LABORAL/ de la Torre, Aymara

Elaborar el currículum creativo en castellano. MÓDULO/
Apellido, Nombre del profesor: INGLÉS TÉCNICO/
Cova, Enrica:

Elaborar el curriculum vitae artístico en inglés

Resultados y conclusiones

- Se consigue el objetivo propuesto.

Propuestas de ajustes y mejoras de la coordinación:

- No hay sugerencias.

Ejercicios coordinados

TÍTULO DE LA COORDINACIÓN: GASTROCERÁMICA y GESTIÓN DE PRECIOS

MÓDULOS/ CICLO y profesores que participan:

- OBRA FINAL, Verdú, Sonia
- TALLER ALF 2, Faba, José Manuel
- FOL ALF 2, de la Torre Calvo, Aymara

Objetivos generales de la coordinación:

- Analizar las propiedades, características, aplicaciones y criterios de utilización de los materiales, productos y herramientas empleados en los procesos de alfarería.
- Resolver los problemas artísticos y tecnológicos que se planteen durante el proceso de realización
- Aprender a seleccionar y aplicar el método de diseño adecuado para un producto gastronómico cerámico.
- Aprender a planificar y organizar el proceso creativo y la ejecución de obra cerámica con metodología proyectual.
- Realizar piezas originales de gres dominando las técnicas de torneado y modelado con este material.
- Desarrollar la creatividad y la sensibilidad artística.
- Explorar la creación de nuevos productos alfareros.
- Realizar plantillas y terrajas que faciliten la seriación de la pieza.
- Conocer y adoptar unos criterios de control de calidad según los resultados finales de las piezas cerámicas
- Analizar los diferentes tipos de defectos y como modificar el proceso de producción para resolverlos.
- Comprender los parámetros que inciden en la conformación de los objetos y ser capaz de argumentar críticas y opciones de mejora.
- Hacer un presupuesto de una obra cerámica de producción propia.
 - Reflexionar la relación entre precio y calidad.
 - Comprender sobre la relación entre precio y coste.
 - Calcular consumos de materiales y tiempos de mano de obra: Reflexionar sobre la optimización del tiempo en el taller y de los costes de los materiales.
 - Identificar las diferentes maneras de cambiar el precio.
 - Identificar los diferentes tipos de costes: los costes fijos y variables
 - Ejecutar los métodos de cálculo basados en costes fijos mediante la utilización de la una plantilla Excel.

Descripción general de la coordinación:

- Estudio y diseño de una pieza/as cerámicas para restauración en el módulo de Obra final.
- Realización en el taller de piezas en el torno alfarero y su manipulación posterior para buscar la funcionalidad que se precisa, como piezas de menaje para servir bebidas, repostería o cualquier plato de la restauración actual.
- Realización de las piezas en pasta de gres, siguiendo un proyecto previo que desarrolla la idea. Las piezas serán definidas con los acabados de superficie o de cualquier índole necesarios en este tipo de utensilios.

- La obra será acompañada de una memoria básica que explique las líneas de actuación de todo el proceso y su resultado final.
- Elaborar el presupuesto de la pieza realizada mediante la utilización de una plantilla de Excel facilitada previamente. El objetivo final es que los estudiantes apliquen los conocimientos aprendidos en materia de gestión de precios tanto en la elaboración de dicho proyecto como en su futuro profesional.

Temporalización:

Segundo cuatrimestre

OBRA FINAL: Verdú Calatayud Sonia

Estudio previo del ámbito de la restauración y los condicionantes y necesidades que han de tener en cuenta a la hora de diseñar objetos cerámicos para ese uso. Búsqueda de documentación, estudio y bocetos del objeto o conjunto de objetos elegidos. Desarrollo de la metodología proyectual.

MÓDULO/ Faba, José Manuel

Realización en el torno de las piezas en gres, adaptadas al diseño previo.

Terminación de las piezas mediante su torneado y manipulación en crudo y tratamiento de superficie con la técnica adecuada, engobes, esmaltes, óxidos, etc.

Secado y cocción de las piezas.

MÓDULO/ Apellido, Aymara

Elaboración de una Plantilla de Excel adaptada al módulo y a un método de cálculo basado en los costes fijos

Impartición de dos sesiones teórico-prácticas de gestión de precios en el Módulo de FOL abierta a todos los estudiantes de segundo curso que, habiendo obtenido la exención o convalidación del módulo, desearan asistir:

1. **Sesión 1:** El concepto de precio, la relación entre el precio y el coste, tipos de costes fijos, tipos de costes variables y métodos de fijación del salario / hora.
2. **Sesión 2:** Impartición de un taller de manejo de la Plantilla de Excel suministrada.

Reflexión grupal sobre la incidencia en el precio final de un objeto cerámico de: materiales, mano de obra, gastos fijos... y cómo utilizar esa información para hacer más eficiente y rentable el trabajo.

Imágenes del proceso y resultados:

TARDES DE PELICULA

BOL PARA FRUTOS SECOS CON VASO

ANTECEDENTES

BOCETOS

Con este tipo de trabajo se trata de unir dos de las cosas que más me gustan, comer frutos secos y ver películas en el sillón de casa mientras hago algo relajante en las tardes de domingo. Y todo esto sin tener que preocuparme de que se caigan las salsas y la comida, y todo que con este gadget he conseguido lo que pretendo.

Después de diseñar muchas ideas encontré algo que verdaderamente me había llamado y me parecía tener en casa y no guardarlo en un rincón, sino usarlo y disfrutarlo en la vida de los momentos que yo quiero, los de fiesta y tener que hacer una unión de ambas para hacer un nuevo producto.

JUSTIFICACIÓN

Con este bol lo que pretendo es poder comer sin excusar cantidad en el sillón y poder mirarme sin alterar las salsas y a la vez tener una bebida fría que me refresque.

Es un concepto de alta tecnología superior que tiene de contenedor de los frutos secos, un dispensador que se depositan en el espacio inferior, la la vez que se abre por un mecanismo oculto, que proporciona un mecanismo de seguridad que permite el diseño cómodo de los residuos del bol inferior y la vez que incluye el sistema por el mecanismo de los alimentos de la parte superior.

SIMULACIÓN

Escal: 1:1
Materia: Opacopal
Color: Verde opaco, 12%

FICHA TÉCNICA

Este producto suelta con 4 piezas diferentes (una de ellas está compuesta por varias unidades).

Se utilizará granit sin esmalte y se cubrirá el interior con un esmalte de estado de desarrollo con fondo de color negro mate. Con la pintura, las piezas se podrán unir mejor entre sí. Mediante el uso de la cerámica se podrá hacer el producto se podrá hacer pintado y con la decoración y con el producto en la caja de presentación con un diseño web y este incluido en la tienda de venta y que puedan usarlo cómodamente.

FOTO RESULTADO

Panel final del ejercicio

GASTROCERÁMICA

Daniela Noemí Contreras
P18181818

La idea surge de la intención de crear una vajilla diseñada específicamente para la gastronomía japonesa, así como en los momentos de relajación y compartir la vida. Desde que la vajilla se usó en algún momento la cultura japonesa no ha estado lejos de la tradición, sino que más bien representan las características.

La idea es que todo sea algo como un todo y se adapte a la perfección a los momentos especiales.

El principal concepto es el de la armonía, la elegancia y la sencillez. La vajilla japonesa es conocida por su sencillez y su belleza. Cada pieza hecha en cuenta la armonía de cada objeto, creando un todo que es perfecto.

INSPIRACIÓN

BOCETO

FICHA TÉCNICA

Pinta: Gris 130 MP de Vicar.

Esmalte: -1000° -1250°

Cocciones: -1000° -1250°

Panel final del ejercicio

Antecedentes

Es muy común ver vasos de la cerámica en la vida cotidiana, pero no tanto vasos de jarra y vasos, en el trabajo es un material que funciona muy bien para beber agua y que con una forma alta se consigue un efecto de estabilidad.

Las jaras que se usan en el mundo son muy variadas, pero la que más me gusta es la que tiene un diseño tan sencillo en todo el mundo, que es esta que se ve en la foto de abajo.

Jarra de limonada

Jarra de jarra y vaso elaborado en granit de la familia de la cerámica. Es un tipo de jarra que permite hacer agua fría de un tamaño medio. Es muy resistente y tiene un diseño muy sencillo que se puede utilizar en cualquier momento. Tiene un diseño tan sencillo en todo el mundo, que es esta que se ve en la foto de abajo.

La jarra es la que se usa en la vida cotidiana, que se usa en la vida cotidiana. La jarra es la que se usa en la vida cotidiana, que se usa en la vida cotidiana.

Plano y render

Plano de la jarra con medidas en cm, teniendo en cuenta la proporción de las piezas.

Panel final del ejercicio

Antecedentes

El principal concepto es el de la armonía, la elegancia y la sencillez. La vajilla japonesa es conocida por su sencillez y su belleza. Cada pieza hecha en cuenta la armonía de cada objeto, creando un todo que es perfecto.

JUSTIFICACIÓN

El principal concepto es el de la armonía, la elegancia y la sencillez. La vajilla japonesa es conocida por su sencillez y su belleza. Cada pieza hecha en cuenta la armonía de cada objeto, creando un todo que es perfecto.

FICHA TÉCNICA

Escal: 1:1
Materia: Opacopal
Color: Verde opaco, 12%

FUENTE ALTA

QUEJERA

FUENTE BAJA

Panel final del ejercicio

Escuela de Arte Francisco Alcántara
Cerámica
www.escuelaalca.com

Letizia Basso
Alfarcera y ceramista
Formadora en Cerámica
Escuela de Arte Francisco Alcántara

UNA COPA PARA ABRAZAR

FORMA TÉCNICA:
PAISAJE: Grafiado con lápiz de color
ESMALTE: Combinar para los colores los esmaltes cerámicos con cobalto de marca CTD con esmalte transparente para la base de la copa.
COCCCIÓN: Recochado a 950° y cocción en olla a 1250° con un tiempo de 30'.

Referencias para la parte de apoyo

Resultado final

Panel final del ejercicio

Escuela de Arte Francisco Alcántara
Cerámica
www.escuelaalca.com

Vanessa Pérez
Alfarcera y ceramista
Formadora en Cerámica
Escuela de Arte Francisco Alcántara

ANTICEDENTES:
Café para empezar el día. Olor a café recién hecho.

En España bebimos café antes del siglo XX de forma café, desde allí se ha ido expandiendo sea por el mundo. Una bebida muy antigua que sigue siendo habitual en nuestro día a día.

BOTACIONES A ESCALA 1/2

REQUISITOS TÉCNICOS:
Jarras con filtro para café y taza. 1 taza y 1 jarra para el conjunto. Para Gres 120-110° de Vitor. Las dimensiones están aproximadas en la anotación de cada pieza.
Cocciones: braseado a 1000°C y cocción a 1220°C. Esmalte coloreado: 2 tonos.

INSTRUCCIÓN:
Se pretende investigar en el modo de cafetera V60 y desarrollar el conjunto de piezas en cerámica ya que normalmente solo suele ser de cerámica la parte del filtro. Se plantea:

En la década de 1950 el mercado estaba dominado por las cafeteras de inmersión, en vez de las de goteo manual. Por ello, los diseñadores de Hario (famosa marca de productos de cristal) se preguntaron si una forma cerámica podría ofrecer a beber una taza con un sabor más puro al permitir que el agua pase a través del café molido en vez de dejarlo en infusión.

El nombre de la V60 procede de su forma en V con un ángulo de 60 grados.

diseño 3D a escala 1/2

Dibujar a persona ciega, a su proceso, del café. A su preparación. Se muestra todo el objeto con una foto que contenga a esta colección final.

BOCACIONES:

BOCACIONES ASOCIACIONES:
Puede ser: diseño, color, decoración, para aplicarlos del conjunto.

BOCACIONES (libre de hacer):
Entero, Abierto, Cuadrado, Cuadrado con plegado, Triangular.

DISEÑO TÉCNICO:

REPERO DE RECONSTRUCCIÓN:

MATERIALES:
Cera blanca de marca MF 130
Colores pastosos: Opacos con cobalto o blanco con pigmentos
Esmalte de alta calidad tipo Onix o transparentes Marca Onix de Producción
Esmalte de alta calidad
Cemento para hacer pasta
Cemento para hacer pasta
Esmalte gris

Panel final del ejercicio

Mercedes Garrigues
2ª Alfarera
Marzo 2023

DISEÑO

Set de comida
No me he inspirado en nada ya que es un set de comida normal, consiste en 6 piezas:
• 2 platos grandes
• 2 platos medianos
• 2 cuencos
• 2 vasos

Decoración
Al realizar decidí hacer a todo esmaltes por dentro para darle un toque elegante.

BOCETOS

ESMALTES UTILIZADOS
BASE: O-6025-100%
AZUL: O-Cinc-5%
BLU: Titanio-5%
PIRO AZUL turquesa-7%
CREMA: O-Cinc-5%
BLU: Titanio-5%
PIRO 133 Berengena-7%

(RESULTADOS)

VIDA EN PAREJA
En este ejercicio he decidido hacer un set de comida para mi prima y su prometido, utilizando gres BT.

Escuela de Arte Francisco Alcántara
Cerámica
www.escuelaalca.com

Vanessa Pérez
Alfarcera y ceramista
Formadora en Cerámica
Escuela de Arte Francisco Alcántara

BOCACIONES:

BOCACIONES ASOCIACIONES:
Puede ser: diseño, color, decoración, para aplicarlos del conjunto.

BOCACIONES (libre de hacer):
Entero, Abierto, Cuadrado, Cuadrado con plegado, Triangular.

DISEÑO TÉCNICO:

REPERO DE RECONSTRUCCIÓN:

MATERIALES:
Cera blanca de marca MF 130
Colores pastosos: Opacos con cobalto o blanco con pigmentos
Esmalte de alta calidad tipo Onix o transparentes Marca Onix de Producción
Esmalte de alta calidad
Cemento para hacer pasta
Cemento para hacer pasta
Esmalte gris



Piezas, Tardes de película.

Piezas, Café para empezar el día.

Todas las formas de fijación de precio basadas en el coste parten de:
PVP= PRECIO DE COSTE + MARGEN

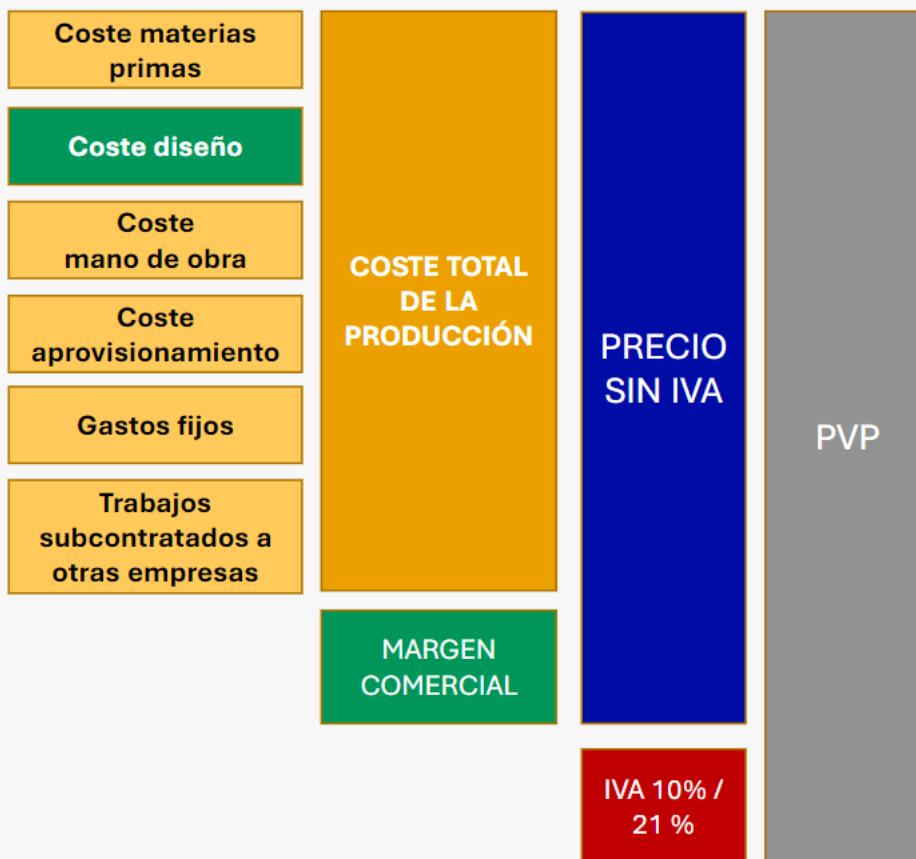

Método de cálculo basado en los costes fijos en que se ha basado el presupuesto.

EJEMPLO PLANTILLA PRESUPUESTO:

PRESUPUESTO DEL PROYECTO	
---------------------------------	--

			Horas trabajadas	€/hora	TOTAL
HONORARIOS DE DISEÑO					0,00 €
MATERIALES	Precio Producto	Cantidad producto (Kg/u)	Cantidad utilizada (Kg/u)	Precio/Kg	TOTAL
					0,00 €
					0,00 €
SUBTOTAL DE MATERIALES					0,00 €
MANO DE OBRA PROPIA			Horas trabajadas	€/hora	TOTAL
					0,00 €
					0,00 €
TOTAL HORAS			0		
SUBTOTAL MANO DE OBRA PROPIA					0,00 €
COSTE ENERGÉTICO DEL PRODUCTO			Horas de Cocción	Piezas que caben en el horno	TOTAL
SUBTOTAL COSTE ENERGÉTICO					0,00 €
GASTOS FIJOS			Total mensual	Total anual	
Amortización herramientas larga duración (3 años)					
Herramientas y material fungible					
Amortización de la maquinaria (8 años)					
Luz				0	
Agua (cada 2 meses)				0	
Calefacción / Gas (5 meses/año)				0	
Cuota autónomos				0	
CÁLCULO COSTE FIJO/HORA				0,00	0,00 €
GASTOS FIJOS ADJUDICABLES AL PROTOTIPO/ OBRA ÚNICA			Total horas mano de obra	€/hora	TOTAL
				0,00 €	0,00 €

HONORARIOS DE GESTIÓN	Horas trabajadas	€/hora	TOTAL
TOTAL HONORARIOS DE GESTIÓN	0		
TRABAJOS CONTRATADOS CON OTRAS EMPRESAS			TOTAL
			0,00 €
TOTAL TRABAJOS SUBCONTRATADOS			0,00 €
TOTAL COSTE DE PRODUCCION			0,00 €
MARGEN COMERCIAL		20%	0,00 €
BASE IMPONIBLE			0,00 €
IVA		10%	0,00 €
PVP			0,00 €

Resultados y conclusiones

- Realización de un conjunto de piezas para restauración originales.
- Los resultados finales han sido muy satisfactorios, piezas con múltiples inspiraciones y usos que han resultado estética y ergonómicamente adecuados
- En general, los alumnos han estado muy motivados trabajando sobre este tema, haciendo propuestas muy variadas y adaptadas a sus intereses, lo que, a la hora de exponerlos resultados en clase ha sido muy enriquecedor.
- En lo referente al presupuesto:
 - Aunque a los alumnos les cuestan las tareas “no creativas” como ésta, han entendido la importancia para su futuro profesional de elaborar presupuestos lo más pormenorizados posible para mejorar su competitividad.
 - En general han reflexionado sobre los diversos aspectos que condicionan un presupuesto y se han planteado cuestiones interesantes
 - Los estudiantes han sido capaces de presupuestar el proyecto aplicando los conceptos de gestión de precios.
 - Los estudiantes han reflexionado sobre el valor que implica su trabajo como artistas y profesionales.
 - Los estudiantes han valorado la importancia del precio de coste, precio por el cual no se debe vender un producto.

Propuestas de ajustes y mejoras de la coordinación:

- La coordinación suele ser un éxito en sus resultados porque está ya muy experimentada en estos últimos cursos y en su organización programática no es necesario cambiar nada.
- Lo único que le pudiera faltar es el acuerdo con algún establecimiento real de restauración para hacer proyectos que puedan ser testados en su uso cotidiano en este tipo de negocios.
- Sería provechoso para los estudiantes hacer el ejercicio de presupuestar más de dos piezas a lo largo del ciclo, en ese sentido este tipo de coordinaciones podrían ser sostenidas a lo largo del curso: convendría presupuestar más piezas, así como el anteproyecto, lo cual promovería que los estudiantes fueran más conscientes del coste económico de algunas decisiones de creativas.

Ejercicios coordinados

TÍTULO DE LA COORDINACIÓN: PLATOS VERDES

MÓDULOS/ CICLO y profesores que participan:

- OBRA FINAL, Verdú Sonia
- TALLER ALF 2, Faba José Manuel
- VOLUMEN, Arias Ane

Objetivos generales de la coordinación:

- Potenciar las coordinaciones entre módulos de un mismo ciclo.
-
-
- Desarrollar la creatividad y la sensibilidad artística compositiva al incorporar elementos modelados y elementos vegetales naturales en un diseño.
- Obtener piezas alfareras originales: platos decorativos con identidad propia.
- Conocer y practicar el torno mecánico y las posibilidades decorativas de la terraja.
- Ensayos decorativos sobre moldes con terrajas en pastas de alta temperatura, improntas, texturas, esgrafiado, incrustación de pastas coloreadas, etc.
- Valoración de esta técnica constructiva y apreciación de sus posibilidades.
- Disfrute de la investigación cerámica; formas, pastas y texturas

Descripción general de la coordinación:

Diseño y obtención de una pieza alfarera elaborada por terraja y ornamentada con elementos naturales vegetales y volúmenes modelados.

Temporalización:

Primer y segundo cuatrimestres.

OBRA FINAL/ Verdú, Sonia

Estudio, diseño y aproximación gráfica de un plato ornamentado con elementos naturales.

TALLER DE ALFARERÍA/ Faba, José Manuel:

Descripción del trabajo realizado en el módulo.

La reproducción seriada de platos se realizó con moldes de escayola mediante la técnica de la terraja que permite producir de forma muy rápida, manteniendo el carácter artesanal de las piezas. Este ejercicio y el conocimiento y manejo de la terraja se llevó a la práctica con moldes apilables que facilitan el almacenamiento cuando hemos reproducido. Surgieron problemas técnicos con los moldes en el proceso de montaje, por la escasez y el deterioro de estos. Se realizó una cantidad suficiente de piezas como para entender el proceso de reproducción, utilizando uno de ellos para la coordinación, en este, si era necesario se originó una impronta en el proceso de la elaboración en la terraja. Una vez realizada la decoración en volumen con el motivo en alto relieve, se bizcocharon los platos para posteriormente decorarlos con la técnica de sales metálicas. Se esmaltaron con la técnica de pulverizado a pistola. Se eligieron dos esmaltes, uno transparente mate y otro blanco brillo.





VOLUMEN/ Arias, Ane:

Modelado de un motivo vegetal en relieve; moldeado; reproducciones del motivo con distintas pastas cerámicas.

Incorporación de los motivos a la superficie del plato según diseño y bizcochado.

Pasta cerámica: PRAI SIO-2

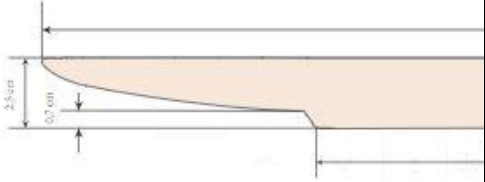
Imágenes del proceso y resultados:

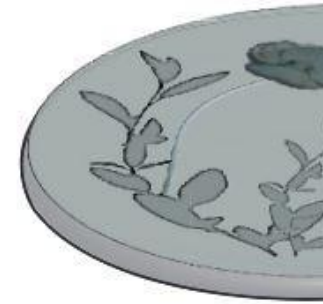
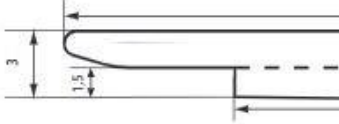
 <p>Escuela de Arte Francisco Alcántara Cerámica escueladeceramica.com</p> <p>Alicia, Avarado García Obra Final Ítalo 2º curso 22_23 Ciclo de Grado Medio de Alfarería Scale 1:1</p>   <p>Obra Final: presentación</p>	 <p>Escuela de Arte Francisco Alcántara Cerámica escueladeceramica.com</p> <p>Daniela, Nicotra Carroquino Proyecto Integrado Laboratorio de Proyectos 2º CICLO SUPERIOR curso 22_23 Ciclo de Grado Superior de Alfarería</p>   <p>Obra Final: presentación</p>
------------------------------------------------------------------------------------------------------------------------------------------------------------------------------------------------------------------------------------------------------------------------------------------------------------------------------------------------------------------------------------------------------------------------------------------------------------------------------------------------------	-------------------------------------------------------------------------------------------------------------------------------------------------------------------------------------------------------------------------------------------------------------------------------------------------------------------------------------------------------------------------------------------------------------------------------------------------------------------------------------------------------------------------------------------------



Julietta, Shelly López

Proyecto Integrado
Asignatura de Proyectos
2º curso 22_23
Ciclo de Grado Medio
de Alfarería

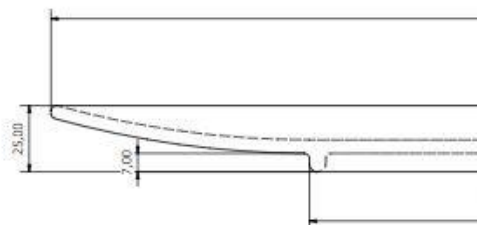

Obra Final: presentación



Laura, Morteño Alexandra

Proyecto Integrado
Asignatura de Proyectos
2º curso 22_23
Ciclo de Grado Medio
de Alfarería

FICHA TÉCNICA

Escala 3:2 mm

Material: Pasta refractaria albina chamota impalpable PRAL.

Bicocción: bizcocho 1000° C, esmalte 1250° C.



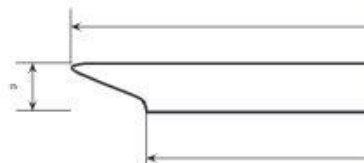

Elaborado con terraja.

Muestrario de sales con tres esmaltes:

- Esmalte transparente brillo 301 de Prodesco
- Esmalte de porcelana de Vicar
- 6025 + 5% óxido Ti + 5% óxido Sn

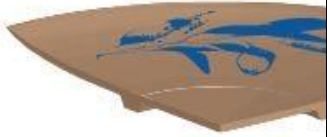
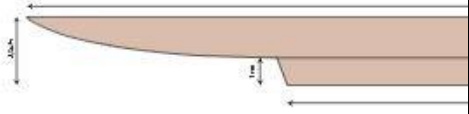

Obra Final: presentación

 <p>Escuela de Arte Francisco Alcántara Cerámica escuelaarteceramica.com</p> <p>Laura Pascual Berrio Director de Taller Asignatura de Cerámica Final 2º curso 22_23 Ciclo de Grado Medio de Decoración cerámica</p>   <p>Fintado con cobalto</p>	 <p>Escuela de Arte Francisco Alcántara Cerámica escuelaarteceramica.com</p> <p>Lidia Bonin Proyecto Integrado Asignatura de Proyección 2º curso 22_23 Ciclo de Grado Medio de Alfilería</p> 
<p>Obra Final: presentación</p>	<p>Obra Final: presentación</p>

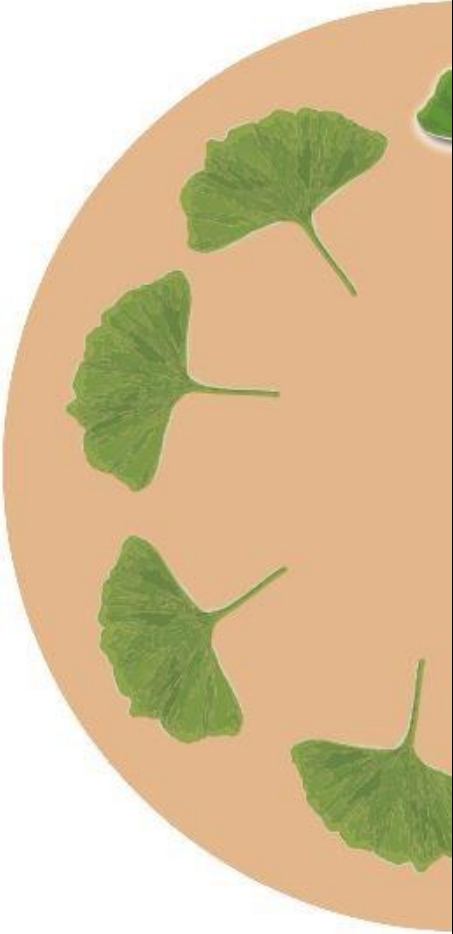
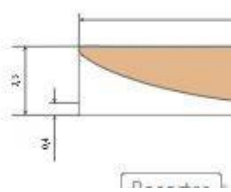
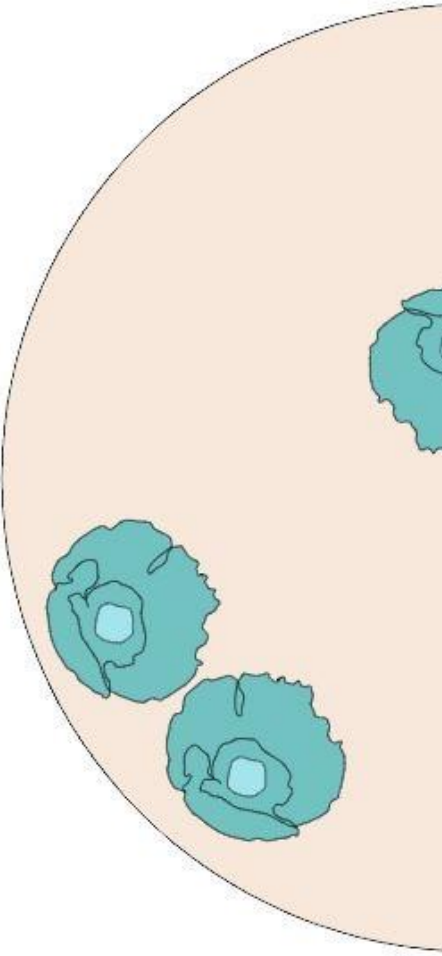
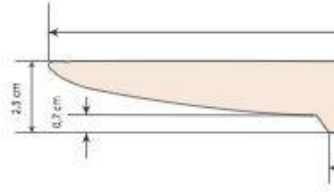
 <p>Escuela de Arte Francisco Alcántara Cerámica escueladeceramica.com</p> <p>María Almagro Victor</p> <p>Obra final Ejercicio plato 2º curso 22_23 Ciclo de Grado Medio de Alfarería</p> <p>Escala 1:1 medidas en cm.</p> 	 <p>Escuela de Arte Francisco Alcántara Cerámica escueladeceramica.com</p> <p>Mercedes Campese Garcia</p> <p>Obra final</p> <p>Plato hecho con ferreje</p> <p>2º curso 22_23 Ciclo de Grado Medio de Alfarería</p> <p>Escala 1:1</p> 
<p>Obra Final: presentación</p>	<p>Obra Final: presentación</p>

COORDINACIÓN CICLO GM DE ALF
TALLER DE ALF Y FORMACIÓN Y ORIENTACIÓN LABORAL
 2022 /2023

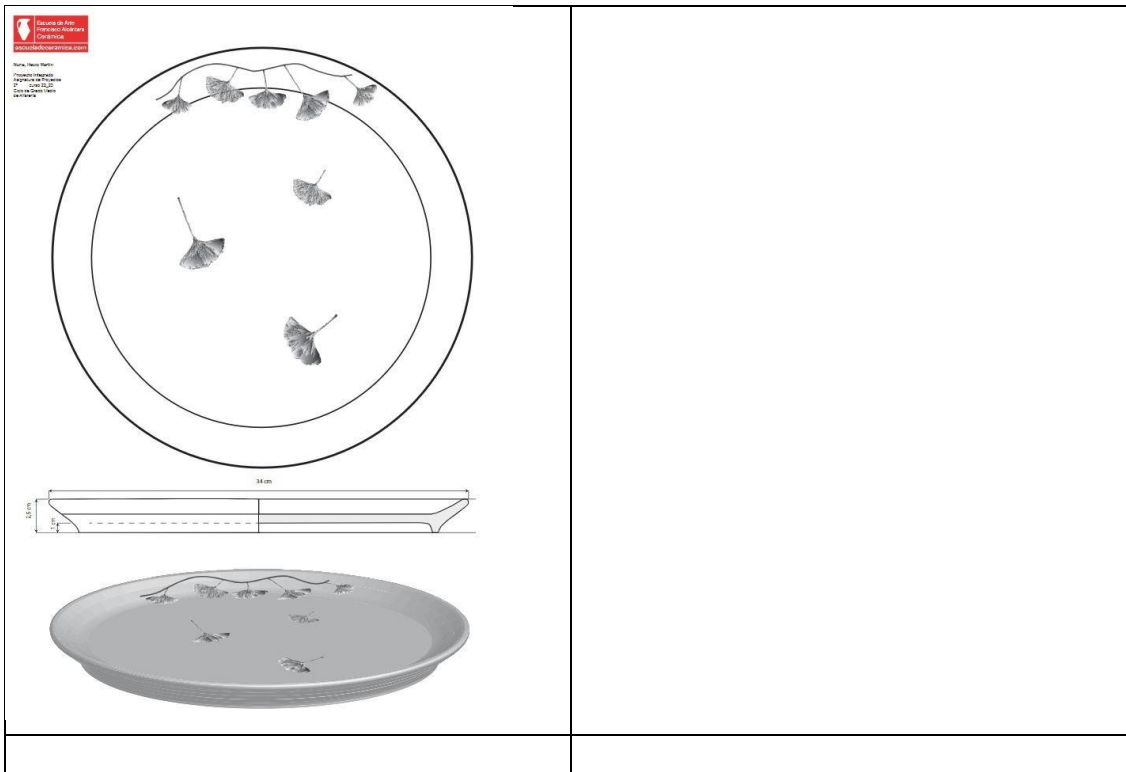

Volumen: modelado, fase de encaje



Volumen: modelado terminado



Volumen: molde y reproducción del motivo



Volumen: incorporación del motivo al plato



Taller Alfarería, realización con terraja



Taller Alfarería, pruebas de sales metálicas



Taller Alfarería, decoración con sales



Taller Alfarería, esmaltado del plato



Resultados y conclusiones

- Los alumnos han comprobado que la suma de conocimientos y destrezas propios de cada módulo facilita la obtención del resultado y favorece la obtención de soluciones diferentes a las que se consiguen trabajando unilateralmente.
- El trasvase de conocimientos entre profesores de un mismo ciclo ha favorecido la obtención de buenos resultados.
- Los alumnos han valorado positivamente la actividad.
- Los resultados del ejercicio abren la posibilidad de trabajar no solo mediante impresiones originadas en el proceso de la terraja, sino que incorpora formas en relieve.

Propuestas de ajustes y mejoras de la coordinación:

- Utilizar en el diseño elementos vegetales naturales de proximidad, para disponer de ellos con facilidad en el momento de hacer la impronta.
- El material elegido fue el PRAI- SiO₂, que se ha comprobado tiene unos resultados óptimos en su elaboración, ya que no se deforman ni se agrietan si están correctamente elaborados. Sin embargo, se debe cambiar la técnica de decoración con sales metálicas pues los resultados no fueron del todo satisfactorios sobre esta pasta cerámica.

Ejercicios coordinados

TÍTULO DE LA COORDINACIÓN: PREVENCIÓN DE RIESGOS LABORALES EN EL TALLER

MÓDULOS/ CICLO y profesores que participan:

- TALLER ALF2: Faba, José Manuel
- FORMACIÓN Y ORIENTACIÓN LABORAL ALF2: de la Torre Calvo, Aymara

Objetivos generales de la coordinación:

- Identificar la relación entre las condiciones laborales con la salud del trabajador.
- Analizar las condiciones de trabajo y los factores de riesgo presentes en su entorno laboral
- Identifica y clasifica los factores y situaciones de riesgo de su actividad profesional y los daños derivados de los mismos.
- Evalúa los riesgos derivados de su actividad
- Establece las condiciones de trabajo óptimas para la prevención de riesgos en el entorno de trabajo relacionado con su perfil profesional.

Descripción general de la coordinación:

El ejercicio consiste en la realización de una evaluación de Riesgos Laborales en el entorno del de Taller de Alfarería, el propio espacio donde los estudiantes suelen emplear una buena parte de sus horas de formación práctica y el lugar donde se encuentran la mayor parte de los factores de riesgo asociados a su profesión.

Se trata de un ejercicio eminentemente práctico: consiste en moverse por el taller y observar y reflexionar factores de riesgo que a menudo pueden ser pasados por alto. Para ello, se distribuye un cuestionario entre los estudiantes con 90 medidas de prevención que debería cumplir tanto el taller como los usuarios de este. El cuestionario tiene un formato V/F, si una medida se cumple siempre se debe responder que es verdadera, mientras que si una medida se cumple en ocasiones o no se cumple se debe responder que es falsa. Se debe sumar el número de medidas verdaderas y multiplicarlo por +1 punto, y sumar el número de medidas falsas y multiplicarlo por

-1 punto. Se debe realizar la siguiente operación: $\pm V \pm F$. Si en la evaluación se obtiene más de 54 el alumno habrá aprobado, de lo contrario ambos habrán suspendido.

Temporalización:

Segundo semestre

TALLER DE ALFARERÍA ALF2/ Faba, José Manuel

- Cesión del espacio del Taller para realizar la Evaluación de la Prevención de Riesgos Laborales.
- Acompañamiento a los estudiantes para disipar todas las dudas técnicas que les permita elaborar la evaluación.
- Reflexión grupal con los estudiantes sobre los factores de riesgos durante la realización en el taller.
- Consejos a los alumnos sobre estos aspectos que les puede facilitar la toma de decisiones en un posible proyecto de constituir un taller en un futuro.

FORMACIÓN Y ORIENTACIÓN LABORAL / de la Torre Calvo, Aymarae

- Impartición de una clase en materia de Prevención de Riesgos Laborales.Elaboración del Cuestionario de Evaluación de la Prevención, distribución de este y asesoramiento a los alumnos sobre los pasos a seguir durante su realización.
- Tras la realización del cuestionario, se realizó un debate en grupo y una reflexión sobre la importancia de la Prevención y sobre la responsabilidad individual de cada uno para cuidar su propia salud en el entorno laboral

Resultados y conclusiones

- Los estudiantes entienden los riesgos derivados de su profesión y la importancia de la prevención.
- En ese sentido, la mayoría de los estudiantes reconocen ser demasiado laxos en materia de Prevención de Riesgos Laborales
- La mayoría de los estudiantes son conscientes de la importancia de formarse en materia de Prevención, pues asumen que si abrieran un taller ellos serían los máximos responsables de las medidas de Prevención.
- Del debate realizado en grupo surgió la idea de la necesidad de ser más serios con la Prevención: si un estudiante no se trae los EPI's o no los utiliza no debería poder trabajar en el taller. No basta solo con decirlo, es necesario no tolerarlo (tanto por parte de los profesores como por parte de los propios estudiantes):

Propuestas de ajustes y mejoras de la coordinación:

- Del debate realizado en grupo, surgió la propuesta de realizar esta coordinación al comienzo de curso con objeto de hacer a los alumnos más conscientes desde el principio
- De los resultados obtenidos sería recomendable realizar una evaluación concreta que permita al departamento didáctico conocer las carencias del taller en materia de Riesgos Laborales para su corrección.

Propuestas de ajustes y mejoras de las actividades complementarias y coordinaciones interdisciplinares:

Se proponen realizar una actividad conjunta de todo el ciclo para visitar talleres alfareros.

Alfarería Martín esta dispuesta a recibirnos.

Actas de las reuniones realizadas:

Se han realizado las siguientes reuniones:

- 14/09/ 2022
- 21/11/ 2022
- 13/02/ 2023
- 08/05/ 2023

ACTAS

1º Acta Reunión de Coordinación del Ciclo de Alfarería

Reunión de coordinación 14 septiembre

Acta Reunión de Coordinación del Ciclo de Alfarería

Día: 14/09/ 2222

Hora: 14.00h

Asistentes:

Isabel Anasagasti, Ane Arias Roldán, Leonor Ibañez, José Manuel Faba, Javier Ferrero, Aymara de la Torre, Enrica Cova, Sonia Verdú y Julia Sara Martínez

Orden del día

1. Conocer equipo docente del ciclo de alfarería

Conocemos al equipo de profesorado que da clases al grupo de alfarería de primero y segundo.

2. Formato reuniones

Se aclara que este año las reuniones vuelven a ser con carácter presencial.

3. Ver coordinaciones anteriores cómo fuente de inspiración para nuevo curso

Se comentan algunas de las coordinaciones de otros años y se invita a los profesores recién incorporados al centro a participar en ellas.

Se habla de la posibilidad de realizar una coordinación de los dos cursos con el centro cultural “La Quinta de los Molinos” y se acuerda en escribirles con una propuesta.

4. Proponer actividades/salidas para el ciclo de Alfarería

Acordamos en buscar sitios específicos al ciclo de alfarería para visitar en el día y pensar en un viaje más largo.

Sin más la reunión finaliza a las 14: 48H

2º Acta Reunión de Coordinación del Ciclo de Alfarería

Reunión de coordinación 21 Noviembre

Acta Reunión de Coordinación del Ciclo de Alfarería

Día: 21/11/ 2022

Hora: 14.00h

Asistentes:

Isabel Anasagasti, Ane Arias Roldán, Julia Vallespín, José Manuel Faba, Javier Ferrero, Aymara de la Torre, Enrica Cova, Sonia Verdú y Julia Sara Martínez

Orden del día

1. Explicar nuevo formato de las reuniones.

Se aclara una nueva fórmula para las reuniones de coordinación. Este curso se va a realizar en conjunto con el otro ciclo de grado medio que se imparte en la escuela, Decoración Cerámica.

Ambos ciclos se reunirán el mismo día para conocer lo que se realiza en el otro ciclo y agilizar las reuniones para los profesores comunes.

2. Coordinaciones:

Se comentan las coordinaciones que ya están en marcha.

Isabel y Javier ya han realizado su coordinación de Terra Sigillata.

Julia Vallespín y Belén Martín han comenzado una coordinación no prevista con el color.

El resto de las coordinaciones comenzaran el segundo cuatrimestre.

3. Salidas para el ciclo de Alfarería

Hemos hablado sobre diferentes propuestas para salidas y se ha pensado que sean de todo el centro. Se propone un viaje a Valencia, después de la reunión de coordinación de los grados superior se cerrará el tema.

Sin más la reunión finaliza a las 14:40H

3º Acta Reunión de Coordinación del Ciclo de Alfarería

Reunión de coordinación 13 Febrero

Acta Reunión de Coordinación del Ciclo de Alfarería

Día: 13/02/ 2023

Hora: 14.00h

Asistentes:

Isabel Anasagasti, Ane Arias Roldán, Julia Vallespín, José Manuel Faba, Javier Ferrero, Aymara de la Torre, Enrica Cova, Sonia Verdú y Julia Sara Martínez

Orden del día

1. Coordinaciones:

Se comentan las coordinaciones que ya están acabadas:

- Terra Sigillata
- Color y cerámica

El resto de las coordinaciones se han comenzado o se van a comenzar en breve. Ha surgido una nueva coordinación entre FOL y Taller alfarería II que no estaba prevista en la programación.

2. Salidas ciclo de Alfarería

Al no salir el viaje a Valencia el ciclo de Alfarería va a proponer una salida de ciclo a Segovia. Parece que los alumnos de segundo están muy motivados.

3. Ruegos y preguntas

No existen.

Sin más la reunión finaliza a las 14:50 H

4º Acta Reunión de Coordinación del Ciclo de Alfarería

Reunión de coordinación 8 Mayo

Acta Reunión de Coordinación del Ciclo de Alfarería

Día: 08/05/ 2023

Hora: 14.00h

Asistentes:

Isabel Anasagasti, Ane Arias Roldán, Julia Vallespín, José Manuel Faba, Javier Ferrero, Aymara de la Torre, Enrica Cova, Sonia Verdú y Julia Sara Martínez

Orden del día

1. Aprobación Acta
2. Entregas de coordinaciones

Se adelanta la entrega de informes debido a las oposiciones. Por lo tanto las coordinaciones se deben entregar el lunes 29 de Mayo.

Se realizan a través de la plataforma teams.

3. Ruego y preguntas

Se comenta que las coordinaciones se realicen en la plataforma teams y que cada uno rellene su parte. De forma que todos podemos ver los resultados de las coordinaciones del ciclo.

Sin más la reunión finaliza a las 14:25H

1. Salidas del centro:

- En el curso de primero se han realizado varias salidas:
 - Visita y participación en los talleres del museo arqueológico nacional.
 - Visita a matadero: TUTANKAMON
 - Casa de México
- En el curso de segundo no ha habido salidas, aunque se les ha mantenido informados de las exposiciones con interés para su ciclo.

2. Desarrollo del curso:

- Curso de primero:

El curso se ha desarrollado con normalidad, cumpliendo con la programación.

El grupo ha funcionado bien junto, sin grandes incidencias entre ellos. Se han apoyado bastante.

Si debemos destacar que a partir de Enero empezamos a observar que la puntualidad no se cumplía. Sobre todo en las clases que comienzan a las 8:00H.

Se habló en una reunión de coordinación y se evidenció que estaba pasando en diferentes módulos. Se pidió al tutor que hablará con el grupo para solucionar este problema.

Así se hizo, pero no todos los alumnos reaccionaron, algunos han perdido evaluación continua y tienen que ir a examen, aunque tengan todo los trabajos realizados y entregados.

- Curso de segundo

El grupo de segundo ha destacado por una buena relación entre ellas que ha ayudado a que el grupo avance y destaque en sus clases.

Sus buenos resultados se han visto reflejados en una exposición en la escuela y en unos proyectos finales destables.

3. Reuniones de coordinación con decoración

Todo el equipo docente parece estar de acuerdo en la mejora de estas reuniones con este formato. Son eficaces y destaca la comunicación entre ciclos.

Por mi parte, y cómo coordinadora, he de decir que este formato ayuda a la visibilidad de las coordinaciones y puede favorecer a coordinarse entre ciclos.

INFORME FINAL COMISIONES DE CICLO

Ciclo de Grado Medio de Decoración Cerámica.

2223-2023

Coordinador/a: PIÑEIRO GARCÍA, Diana

Miembros de la coordinación:

Módulo:	Profesor/a (APELLIDO, Nombre)
Historia del Arte y la Cerámica	ANASAGASTI, Isabel
Materiales y Tecnología Cerámica	BLASCO, Isabel
Dibujo Artístico	LIZAMA, Ana
Taller Decoración Cerámica I	LÓPEZ, Lucía
Dibujo Técnico	MARTÍNEZ, Julia Sara
Inglés Técnico	COVA, Enrica
Taller Decoración Cerámica II	GARCÍA, María del Mar
Volumen	ARIAS, Ane
Obra Final	PIÑEIRO, Diana
Formación y Orientación Laboral	DE LA TORRE, Aymara

Grado de cumplimiento del conjunto de las enseñanzas orientadas a los resultados profesionales y artísticos del Ciclo:

El cumplimiento de las programaciones de los distintos módulos ha sido satisfactorio, aunque en el primer curso del ciclo no se ha podido profundizar en los contenidos como en otros cursos debido a las características del grupo, que en general no cuenta con mucha motivación.

Se ha procurado que el conjunto de la enseñanza del ciclo se oriente a conseguir la preparación profesional y artística para la capacitación del alumnado.

En las distintas reuniones se ha planificado el desarrollo de las actividades interdisciplinares que implicaban a distintos módulos.

La convocatoria de las reuniones se ha realizado en tiempo y forma.

Ejercicios coordinados, actividades extraescolares, propuestas para la Obra y el Proyecto Final: (documentación gráfica opcional)

Se han realizado visitas culturales a iniciativa de diversos profesores del ciclo, que han servido para reforzar los conocimientos impartidos.

A lo largo del curso los profesores de los distintos módulos se han ido poniendo de acuerdo para realizar un proyecto en común en el que, de un modo transversal, las distintas propuestas de actividades del ciclo se veían reflejadas en los ejercicios de los distintos módulos.

Esto se ha vehiculado a través de distintas propuestas de ejercicios coordinados.

El tema propuesto para la Obra Final este curso ha sido “Naturaleza Cerámica”, el mismo que para el resto de ciclos, tanto en GM como en GS.

A continuación, se adjuntan los informes individuales de los ejercicios coordinados que se han realizado.

COORDINACIÓN CICLO GM DE DC1

Historia del Arte y de la Cerámica / Materiales y tecnología: cerámica/ Taller de Decoración Cerámica I
2022/2023

TÍTULO DE LA COORDINACIÓN: PASTA EGIPCIA.

MÓDULOS/ CICLO y profesores que participan:

- HISTORIA DEL ARTE Y DE LA CERÁMICA DC1, ANASAGASTI, Isabel
- MATERIALES Y TECNOLOGÍA I, BLASCO, Isabel

Objetivos generales de la coordinación:

Se trata de ampliar y enriquecer un trabajo que se hacía independientemente en los tres módulos, relacionando los conocimientos teóricos del módulo de Historia del Arte y de la Cerámica con los teórico-prácticos del módulo de Materiales y Tecnología y con la práctica en el Taller de Decoración Cerámica.

Descripción general de la coordinación:

Primero, en el módulo de Historia del Arte y de la Cerámica se describe la pasta egipcia en su contexto histórico y, después, en el módulo de Materiales y Tecnología se estudian sus propiedades fisicoquímicas y se realizan pastas egipcias.

Temporalización:

1º cuatrimestre

HISTORIA DEL ARTE/ ANASAGASTI, Isabel

Descripción del trabajo realizado en dicho módulo:

En el Módulo de Historia del Arte y de la Cerámica se les ha orientado y documentado sobre fuentes y modelos en la historia de Egipto, explicándoles los usos y peculiaridades de este tipo de cerámica. Además, se les han mostrado los moldes originales con los que se realizaban estas piezas. Esto les facilita el trabajo de investigación y manufactura realizado en el laboratorio

MATERIALES Y TECNOLOGÍA: CERÁMICA I/ Blasco, Isabel

Descripción del trabajo realizado en dicho módulo:

- .Explicación del fundamento físico químico
- .Realización de moldes de barro rojo para realizar figuras de pasta egipcia por apretón
- .Formulación de dos pastas egipcias diferentes que se tiñen con los siguientes óxidos colorantes: óxido de cobre, de cobalto, de hierro y de manganeso
- .Realización de figurillas por apretón y por modelado para comprobar su escasa plasticidad
- .Observación de la fase de secado y el afloramiento a la superficie de las sales solubles
- .Cocción de las figurillas
- .Análisis y obtención de las conclusiones metodológicas

COORDINACIÓN CICLO GM DE DC1

Historia del Arte y de la Cerámica / Materiales y tecnología: cerámica/ Taller de Decoración Cerámica I
2022/2023

Entrega de imágenes

	
<i>Egipto antiguo: Moldes de pasta egipcia</i>	<i>Egipto antiguo: pieza collar de pasta egipcia</i>

Imágenes del proceso y resultados:

	
<i>Preparación de las pastas</i>	

Otras imágenes

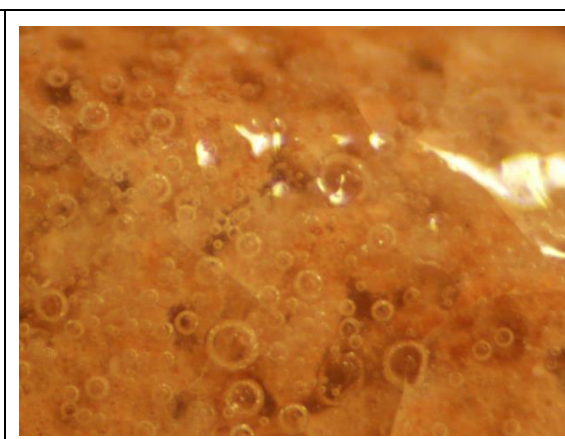
	
<i>Pastas en estado plástico</i>	<i>Microfotografías con la lupa binocular en la que se aprecian burbujas atrapadas en el vidriado</i>

COORDINACIÓN CICLO GM DE DC1

Historia del Arte y de la Cerámica / Materiales y tecnología: cerámica/ Taller de Decoración Cerámica I
2022/2023

Otras imágenes



Resultados y conclusiones

Es una coordinación muy interesante pues se relacionan los contenidos de los tres módulos para dotar de mayor sentido al trabajo de los alumnos.

TÍTULO DE LA COORDINACIÓN: INSERCIÓN LABORAL.

MÓDULOS/ CICLO y profesores que participan:

- INGLÉS TÉCNICO DC2: Cova, Enrica
- FOL DC2, de la Torre, Aymara

Objetivos generales de la coordinación:

- Adquirir, tanto en inglés como en castellano, los conocimientos precisos sobre los mecanismos de acceso y sistemas de selección del mercado de trabajo, así como las capacidades que facilitan su incorporación al mismo.

Descripción general de la coordinación:

- Llevar a cabo diversas acciones, tanto en castellano como en inglés, relacionadas con la búsqueda de empleo y la inserción en el mundo laboral.

Temporalización:

- Segundo cuatrimestre, marzo 2023, cuatro sesiones

MÓDULO/ Apellido, Nombre del profesor:

FORMACIÓN Y ORIENTACIÓN LABORAL/ de la Torre, Aymara

Elaborar el currículum creativo en castellano.

MÓDULO/ Apellido, Nombre del profesor:

INGLÉS TÉCNICO/ Cova, Enrica:

Elaborar el curriculum vitae artístico en inglés

Resultados y conclusiones

- Se consigue el objetivo propuesto.

Propuestas de ajustes y mejoras de la coordinación:

- No hay sugerencias.

TÍTULO DE LA COORDINACIÓN: Serigrafía

MÓDULOS/ CICLO y profesores que participan:

- OBRA FINAL DC2: Piñeiro, Diana.
- TALLER DE DECORACIÓN CERÁMICA DC2: García, María del Mar

Objetivos generales de la coordinación:

- Potenciar las coordinaciones entre módulos de un mismo ciclo.
- Aprender distintos procesos digitales de elaboración de fotolitos para pantallas serigráficas.
- Aprender la técnica de serigrafía.
- Realizar pantallas serigráficas de 1 y varias tintas.
- Aplicar la técnica de serigrafía directa e indirectamente sobre piezas cerámicas volumétricas.

Descripción general de la coordinación:

Elaboración de fotolitos en el módulo de Obra Final, a partir de un tema dado (Retratos), para la realización en el taller de la técnica de serigrafía. Los diseños se aplicarán de forma directa o mediante transferencia en superficies cerámicas creadas a partir de piezas de colada intervenidas.

Temporalización:

1º y 2º cuatrimestre.

OBRA FINAL/ Piñeiro, Diana:

Búsqueda de inspiración, selección y/o diseño de imágenes para decoración con técnica de serigrafía de una, dos o tres tintas. Preparación de los fotolitos correspondientes para las serigrafías con medios informáticos. Impresión de los fotolitos. Elaboración de visualizaciones sencillas de su posible aplicación en piezas cerámicas. Composición de un panel resumen.

TALLER DECORACIÓN CERÁMICA DC2/ García, María del Mar:

Aplicación de los dibujos desarrollados en Photoshop a la pantalla serigráfica, reproduciendo imágenes directas e indirectas sobre las piezas crudas y esmaltadas cerámicas.

Imágenes del proceso y resultados:

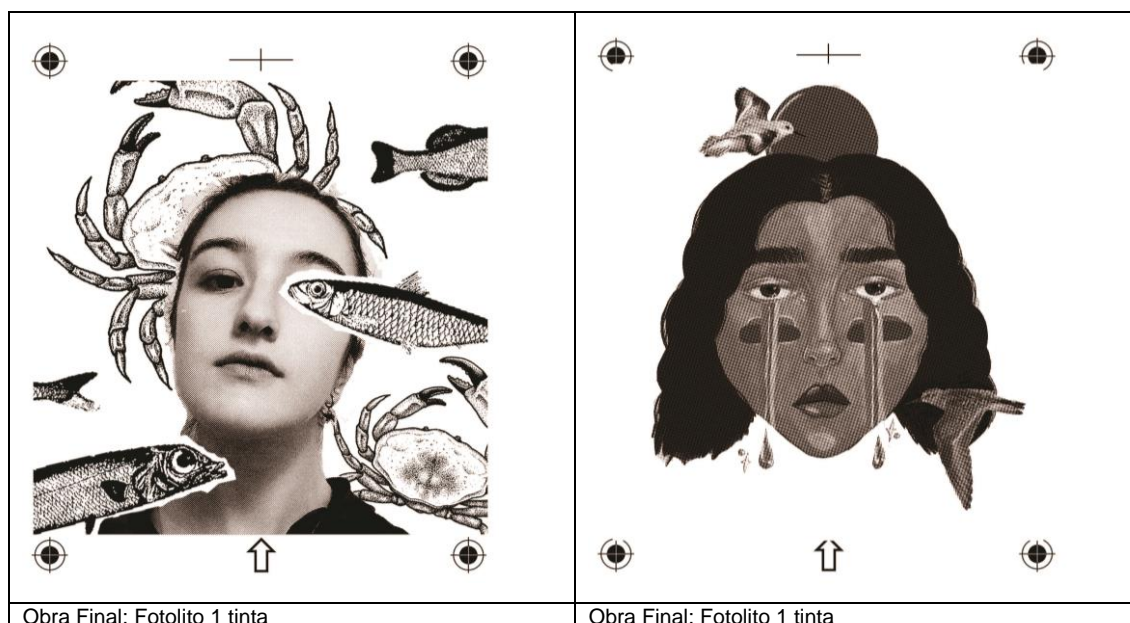

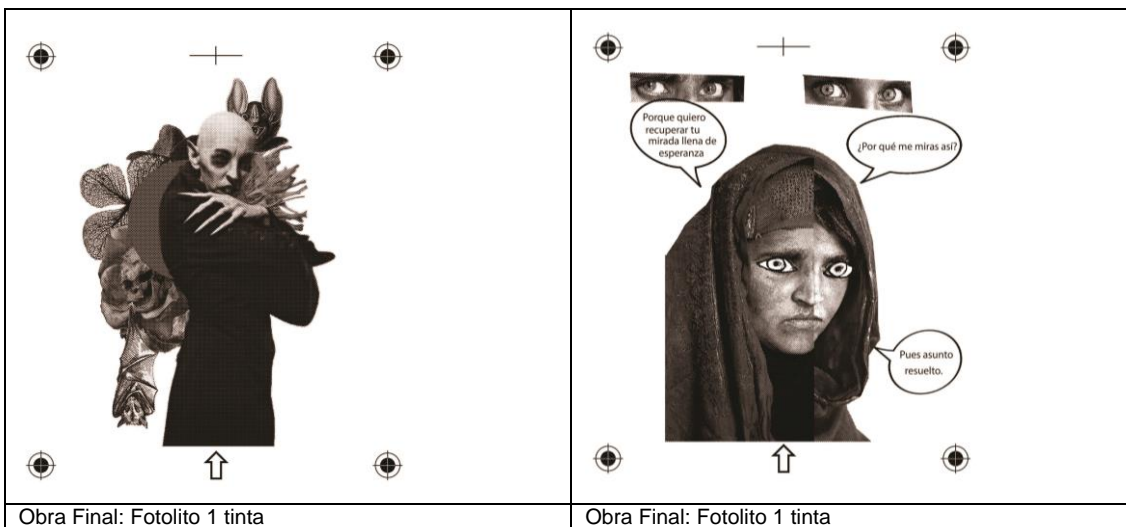

Obra Final: Fitolito 1 tinta

Obra Final: Fitolito 1 tinta



Obra Final: Desarrollo y diseño de la propuesta

Obra Final: Desarrollo y diseño de la propuesta



Taller: Aplicación de solución fotosensible en la pantalla

Taller: Insolado de pantallas



Taller: Montaje de las pantallas para serigrafar.



Taller: Pruebas serigráficas sobre papel.



Taller: serigrafía por transferencia sobre pieza cruda



Taller: Resultado de aplicación por transferencia.



Taller: serigrafía por estampación directa



Taller: Resultado de estampación directa



Resultados y conclusiones

- La coordinación se ha desarrollado como se esperaba tanto en serigrafía directa como indirecta obteniendo buenos resultados con ambos métodos.
- A los alumnos les han interesado las distintas opciones de obtener los fotolitos por medios digitales.
- Tener un tema común como punto de partida ha servido para centrar a los alumnos en una propuesta.

Propuestas de ajustes y mejoras de la coordinación:

- La ausencia de un módulo previo de Medios Informáticos en el ciclo hace que se tenga que invertir tiempo en explicar herramientas digitales a los alumnos.
- Es conveniente que este ejercicio se empiece pronto en el módulo de Obra Final para poder hacer pruebas y tener los fotolitos preparados con la suficiente antelación.
- De cara a repetirlo el año que viene, hay que valorar hacer una única coordinación Serigrafía-Calcas, o separarlo en dos ejercicios en Obra Final.

TÍTULO DE LA COORDINACIÓN: Calcas.

MÓDULOS/ CICLO y profesores que participan:

- OBRA FINAL DC2: Piñeiro, Diana.
- TALLER DE DECORACIÓN CERÁMICA DC2: García, María del Mar.

Objetivos generales de la coordinación:

- Desarrollar una propuesta de decoración para un elemento cerámico con un tema dado.
- Aprender la técnica de elaboración de calcas.
- Decorar piezas cerámicas con la técnica de las calcas.

Descripción general de la coordinación:

Realizar una propuesta de decoración a varias tintas bajo el tema "Retratos".
Aprender la técnica de decorar con calcas sobre piezas cerámicas.
Realizar los diseños de las calcas y preparar los fotolitos correspondientes.
Preparar las pantallas, elaborar las calcas y decorar el soporte.

Temporalización:

1º y 2º Cuatrimestre.

OBRA FINAL/ Piñeiro, Diana:

A partir del tema propuesto, "Retratos", buscar información y diseñar una propuesta decorativa para realizar mediante calcas a varias tintas. Crear los fotolitos necesarios e imprimirlos.
Composición de un panel resumen.

TALLER DECORACIÓN CÉRAMICA DC2: García, María del Mar:

Elaboración de las pantallas serigráficas y reproducción de los diseños sobre papel de calca.
Decoración de piezas mediante la aplicación de las calcas sobre el soporte ya esmaltado y cocción final de las calcas.

Tratamiento de decoración manual sobre los papeles de calcas y su posterior fijado en las piezas ya vidriadas.

Imágenes del proceso y resultados:

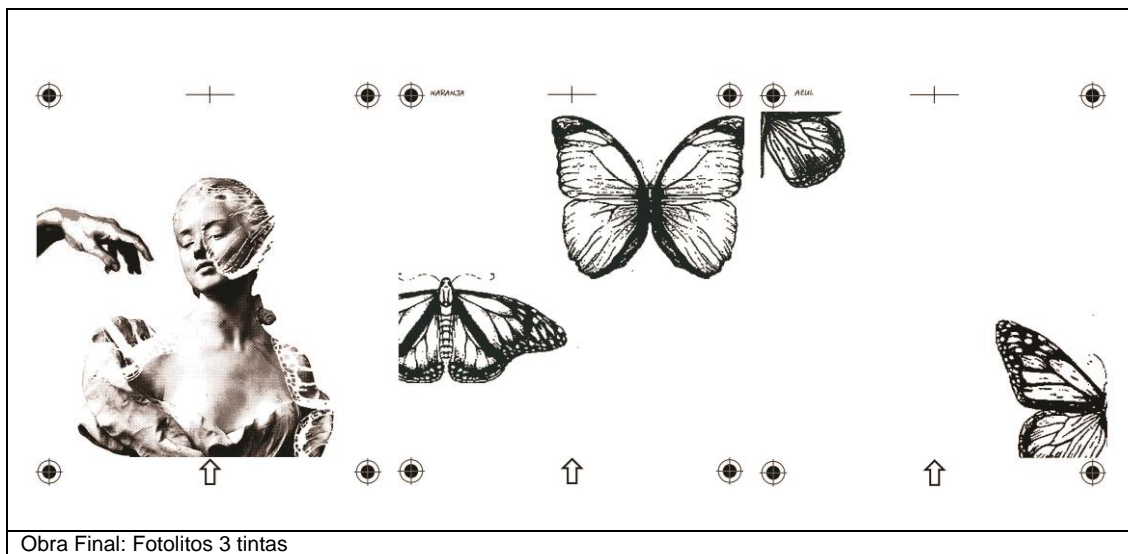

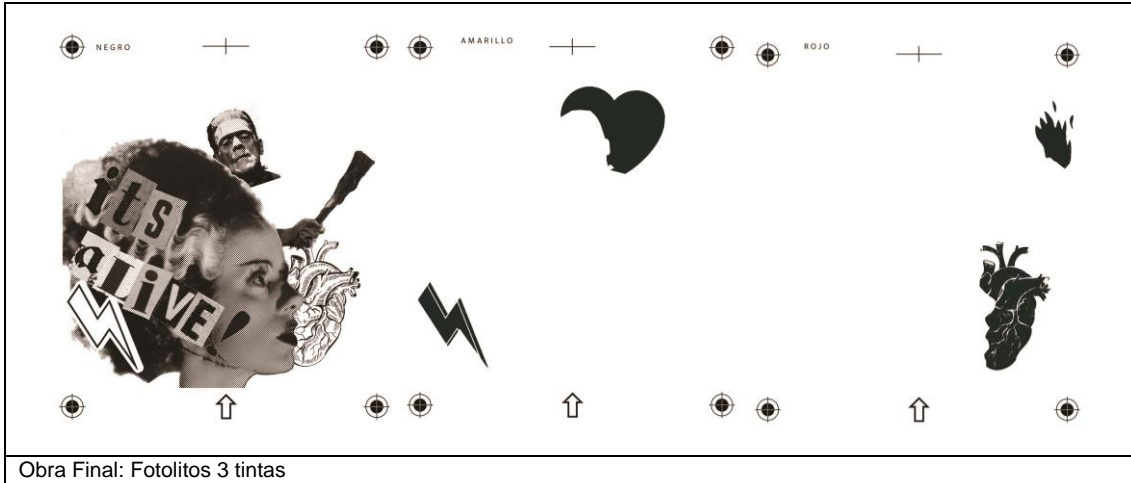

Obra Final: Fotolitos 3 tintas

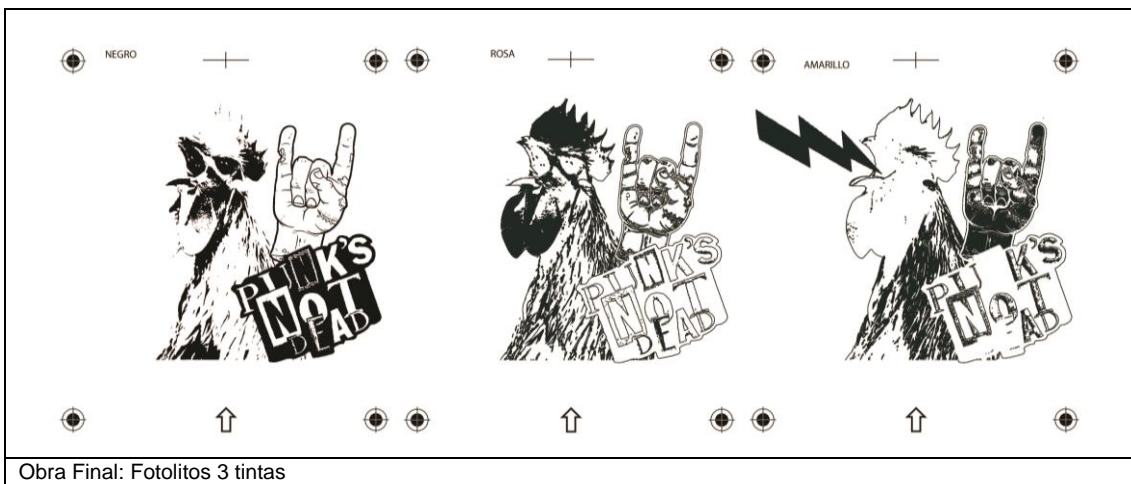

Obra Final: Fotolitos 3 tintas

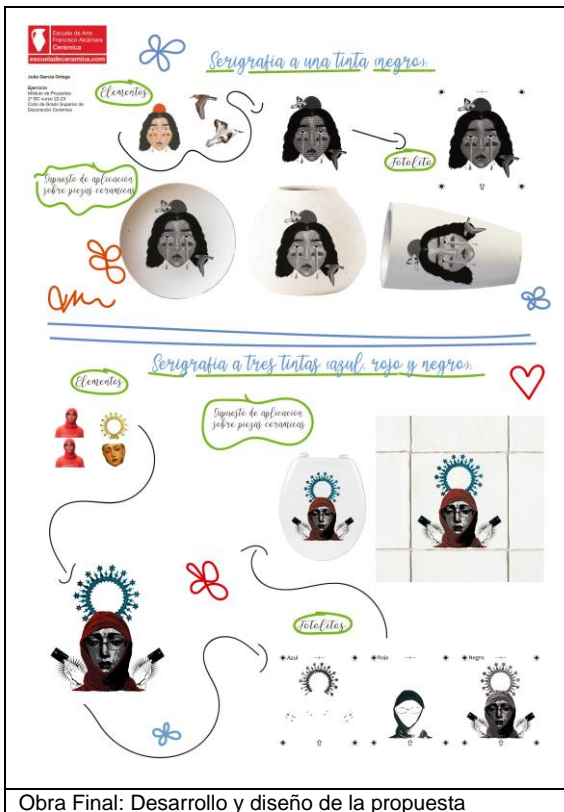

Obra Final: Desarrollo y diseño de la propuesta



Obra Final: Desarrollo y diseño de la propuesta



Taller: Pantallas de serigrafía



Taller: preparación de tintas con pigmento para grasas



Taller: Estampación sobre papel de calca



Taller: Secado de las calcas tras la serigrafía.

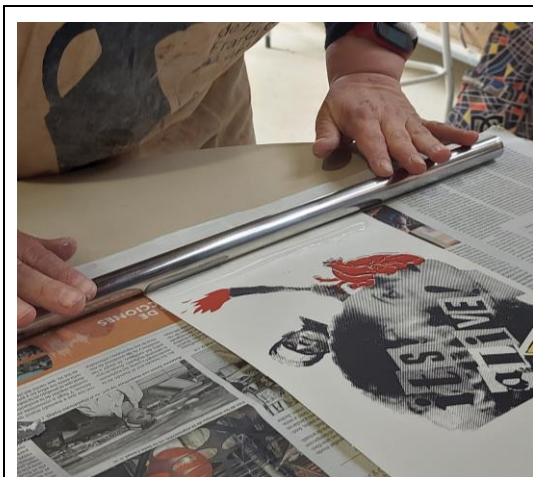

Taller: aplicar película transportadora/paraloid con rodillo



Taller: película transportadora/paraloid con paletina

	
Taller: calca recortada y lista para usar	Taller: aplicación de calcas
	
Taller: Plato decorado con calca.	Taller: Plato decorado con calca.

Resultados y conclusiones

- Después de aprender a hacer fotolitos en el ejercicio coordinado "Serigrafía", era de esperar que se hubiera podido hacer esta coordinación con motivos nuevos y planificar otros tipos de decoración que acompañasen a las calcas. Las faltas de asistencia en módulo de Obra final y el desigual nivel medio en cuanto a desempeño en las herramientas informáticas ha resultado en que ese nuevo ejercicio no se haya podido realizar.
- Con el fin de mantener la programación en el módulo de Taller, se han realizado las calcas con los fotolitos de las propuestas a varias tintas realizados para la coordinación previa "Serigrafía".

Propuestas de ajustes y mejoras de la coordinación:

- Habrá que planificar mejor los tiempos en Obra Final para que dé tiempo a implementar de forma satisfactoria esta coordinación.
- De cara a la programación de Obra Final, es preferible diseñar las propuestas ciñéndose a un soporte concreto, por lo que, de repetirse en el futuro, habría que tenerlo en cuenta.
- Es necesario tener este ejercicio realizado en Obra Final en el primer cuatrimestre para poder llegar a tiempo a realizarlo en el taller.

Ejercicios coordinados

TÍTULO DE LA COORDINACIÓN: “Gestión de precios: presupuestos”

MÓDULOS/ CICLO y profesores que participan:

- OBRA FINAL DC2: Piñeiro García, Diana
- FORMACIÓN Y ORIENTACIÓN LABORAL DC2: de la Torre Calvo, Aymara

Objetivos generales de la coordinación:

- Hacer un presupuesto de una obra cerámica de producción propia.
- Aprender a presupuestar una obra cerámica.
- Reflexionar la relación entre precio y calidad.
- Comprender sobre la relación entre precio y coste.
- Calcular consumos de materiales y tiempos de mano de obra: Reflexionar sobre la optimización del tiempo en el taller y de los costes de los materiales.
- Identificar las diferentes maneras de cambiar el precio.
- Identificar los diferentes tipos de costes: los costes fijos y variables
- Ejecutar los métodos de cálculo basados en costes fijos mediante la utilización de la una plantilla Excel.

Descripción general de la coordinación:

Elaborar el presupuesto de una bandeja elaborada previamente en el módulo Taller de Decoración Cerámica 2.

La coordinación consiste en la elaboración del presupuesto para una pieza realizada en el módulo de Taller previamente mediante la utilización de una plantilla de Excel facilitada previamente. El objetivo final es que los estudiantes apliquen los conocimientos aprendidos en materia de gestión de precios en la elaboración de su proyecto de dicho módulo como en su futuro profesional.

Temporalización:

Segundo Semestre

OBRA FINAL/ Piñeiro, Diana:

- Análisis del proceso de decoración de la pieza propuesta. Enumeración de materiales, procesos, tiempos, así como maquinaria empleada.
- Búsqueda de precios de materiales y maquinaria.
- Reflexión grupal sobre la incidencia en el precio final de un objeto cerámico de: materiales, mano de obra, gastos fijos... y cómo utilizar esa información para hacer más eficiente y rentable el trabajo.

FORMACIÓN Y ORIENTACIÓN LABORAL/ de la Torre, Aymara:

- Elaboración de una Plantilla de Excel adaptada al módulo y a un método de cálculo basado en los costes fijos:
- Impartición de una clase de gestión de precios en el Módulo de FOL abierta a todos los estudiantes de segundo curso que, habiendo obtenido la exención o convalidación del módulo, desearan asistir: el concepto de precio, la relación entre el precio y el coste, tipos de costes fijos, tipos de costes variables y métodos de fijación del salario / hora.
- Impartición de un taller de manejo de la Plantilla de Excel suministrada.

Imágenes del proceso y resultados:



Todas las formas de fijación de precio basadas en el coste parten de:
PVP= PRECIO DE COSTE + MARGEN

Coste materias primas

Coste diseño

Coste mano de obra

Coste aprovisionamiento

Gastos fijos

Trabajos subcontratados a otras empresas

COSTE TOTAL DE LA PRODUCCIÓN

MARGEN COMERCIAL

PRECIO SIN IVA

IVA 10% / 21 %

PVP

Bandejas utilizadas para elaborar el presupuesto

Método de cálculo basado en los costes fijos en que se ha basado el presupuesto.

PRESUPUESTO DEL PROYECTO					
			Horas trabajadas	€/hora	TOTAL
HONORARIOS DE DISEÑO					0,00 €
MATERIALES	Precio Producto	Cantidad producto (Kg/u)	Cantidad utilizada (Kg/u)	Precio/Kg	TOTAL
					0,00 €
					0,00 €
SUBTOTAL DE MATERIALES					0,00 €
MANO DE OBRA PROPIA			Horas trabajadas	€/hora	TOTAL
					0,00 €
					0,00 €
TOTAL HORAS			0		
SUBTOTAL MANO DE OBRA PROPIA					0,00 €
COSTE ENERGÉTICO DEL PRODUCTO			Horas de Cocción	Piezas que caben en el horno	TOTAL
SUBTOTAL COSTE ENERGÉTICO					0,00 €
GASTOS FIJOS			Total mensual	Total anual	
Amortización herramientas larga duración (3 años)					

Herramientas y material fungible			
Amortización de la maquinaria (8 años)			
Luz		0	
Agua (cada 2 meses)		0	
Calefacción / Gas (5 meses/año)		0	
Cuota autónomos		0	
CÁLCULO COSTE FIJO/HORA		0,00	0,00 €
GASTOS FIJOS ADJUDICABLES AL PROTOTIPO/ OBRA ÚNICA	Total horas mano de obra	€/hora	TOTAL
		0,00 €	0,00 €
HONORARIOS DE GESTIÓN	Horas trabajadas	€/hora	TOTAL
TOTAL HONORARIOS DE GESTIÓN	0		
TRABAJOS CONTRATADOS CON OTRAS EMPRESAS			TOTAL
			0,00 €
TOTAL TRABAJOS SUBCONTRATADOS			0,00 €
TOTAL COSTE DE PRODUCCION			0,00 €
MARGEN COMERCIAL		20%	0,00 €
BASE IMPONIBLE			0,00 €
IVA		10%	0,00 €
PVP			0,00 €

Resultados y conclusiones

- Aunque a los alumnos les cuestan las tareas “no creativas” como ésta, han entendido la importancia para su futuro profesional de elaborar presupuestos lo más pormenorizados posible para mejorar su competitividad.
- En general han reflexionado sobre los diversos aspectos que condicionan un presupuesto y se han planteado cuestiones interesantes
- Los estudiantes han sido capaces de presupuestar el proyecto aplicando los conceptos de gestión de precios.
- Los estudiantes han reflexionado sobre el valor que implica su trabajo como artistas y profesionales.
- Los estudiantes han valorado la importancia del precio de coste, precio por el cual no se debe vender un producto.

Propuestas de ajustes y mejoras de la coordinación:

- Ha sido una coordinación muy interesante que se debería repetir en el futuro.
- Sería provechoso para los alumnos que este presupuesto se hiciese también para el anteproyecto, de manera que sean conscientes del coste económico que supone una propuesta antes de elaborarla para ver si tienen sentido algunas decisiones de creativas.
- Así mismo, sería interesante presupuestar más piezas en los próximos cursos: en ese sentido, se propone que algunas de las piezas que se elaboran durante el curso académico sean también presupuestadas.

TÍTULO DE LA COORDINACIÓN: PLATO VIDA MARINA.

MÓDULOS/ CICLO y profesores que participan:

- OBRA FINAL DC2: Piñeiro, Diana
- VOLUMEN DC2: Arias, Ane

Objetivos generales de la coordinación:

- Potenciar las coordinaciones entre módulos de un mismo ciclo.
- Diseñar un plato decorativo con decoración en relieve para ser realizado en Volumen.
- Conceptualización de una pieza cerámica a partir de un tema dado.
- Fomentar la creatividad y el espíritu de investigación.
- Conocer técnicas de modelado para diferentes soportes y superficies
- Conocer posibilidades creativas a partir de molde

Descripción general de la coordinación:

Diseño y realización de un plato decorativo con motivos inspirados en la Vida Marina.

Temporalización:

2º Cuatrimestre

OBRA FINAL/ Piñeiro, Diana:



Búsqueda de inspiración. Elaboración de bocetos. Composición mediante collage digital de 2 propuestas de plato. Elección de un diseño e impresión en B/N a escala real.

VOLUMEN/ Arias, Ane:

Modelado en altorrelieve sobre plato ornamental.

Molde de escayola y reproducción en pasta cerámica de alta temperatura.

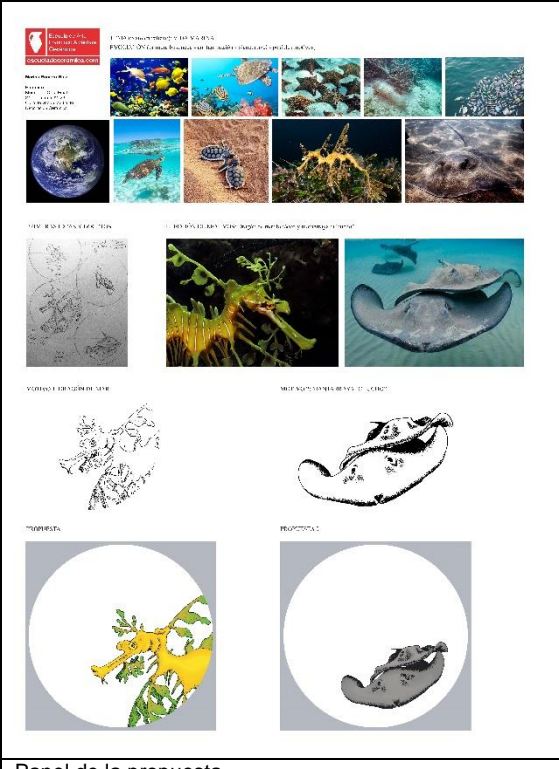
Imágenes del proceso y resultados:

 <p>Panel de la propuesta</p>	 <p>Panel de la propuesta</p>
------------------------------------------------------------------------------------------------------------------	-------------------------------------------------------------------------------------------------------------------



Panel de la propuesta



Panel de la propuesta

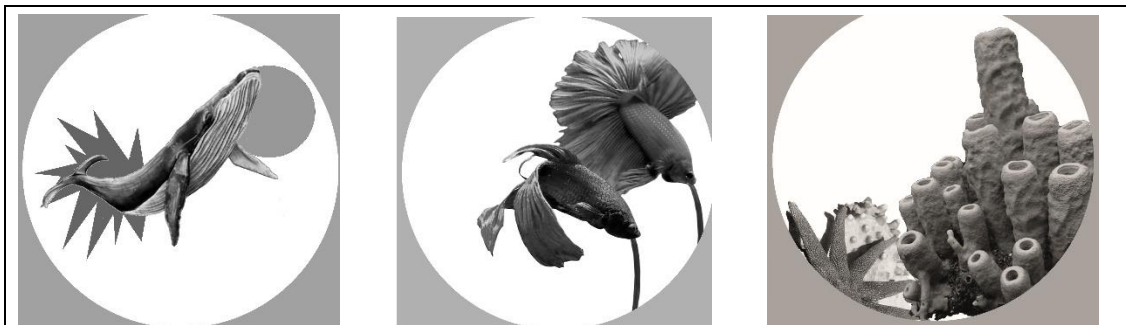

Algunas composiciones elegidas



Moldes



Pieza en estado de cuero



Pieza cocida. Pasta cerámica: PRAF



Resultados y conclusiones

- Ha sido interesante proponer un tema común para elaborar los diseños.
- Esta coordinación se lleva a cabo según lo previsto y los alumnos la han valorado positivamente.
- Ha habido buena comunicación entre los docentes participantes en la coordinación.
- El resultado ha sido satisfactorio pese a habernos quedado escasos de tiempo en la fase de terminaciones de las piezas.
- Es interesante el acabado desnudo de las pastas cerámicas utilizadas.

Propuestas de ajustes y mejoras de la coordinación:

- Para el módulo de Obra Final es un ejercicio interesante que, de realizarse en próximas ocasiones, quizá se pueda enmarcar al principio del curso, para ejercitar las herramientas informáticas de tratamiento de imagen. Al haber sido una coordinación sobre la marcha, se ha realizado en el segundo cuatrimestre, lo que por otra parte ha permitido trabajar más rápido en la composición, ya que contaban con experiencia haciendo collages digitales. Hay posibilidades de adaptación según se elija una u otra temporalización, ya sea manteniendo el ejercicio "sencillo" si se diseña en OF a principio de curso, o intentando versiones de color que añadan un nivel de complejidad proyectual si se hace hacia el final.
- Por parte del módulo de Volumen, el próximo curso se reducirá el número de ejercicios para que los alumnos dispongan del tiempo necesario para realizar terminaciones aún más elaboradas en las piezas y probar la apertura de cavidades.
- Aunque es interesante el acabado desnudo de las pastas cerámicas utilizadas, cabe la posibilidad de obtener varias reproducciones el próximo curso, e incorporar recubrimientos decorativos cerámicos con color en una de ellas, si el módulo de taller participa.

Ejercicios coordinados

TÍTULO DE LA COORDINACIÓN: PREVENCIÓN DE RIESGOS LABORALES EN EL TALLER

MÓDULOS/ CICLO y profesores que participan:

- TALLER DE DC2: García, María del Mar
- FORMACIÓN Y ORIENTACIÓN LABORAL DC2: de la Torre Calvo, Aymara

Objetivos generales de la coordinación:

- Identificar la relación entre las condiciones laborales con la salud del trabajador.
- Analizar las condiciones de trabajo y los factores de riesgo presentes en su entorno laboral
- Identifica y clasifica los factores y situaciones de riesgo de su actividad profesional y los daños derivados de los mismos.
- Evalúa los riesgos derivados de su actividad
- Establece las condiciones de trabajo óptimas para la prevención de riesgos en el entorno de trabajo relacionado con su perfil profesional.

Descripción general de la coordinación:

El ejercicio consiste en la realización de una evaluación de Riesgos Laborales en el entorno del Taller de Decoración Cerámica, el propio espacio donde los estudiantes suelen emplear una buena parte de sus horas de formación práctica y el lugar donde se encuentran la mayor parte de los factores de riesgo asociados a su profesión.

Se trata de un ejercicio eminentemente práctico: consiste en moverse por el taller y observar y reflexionar factores de riesgo que a menudo pueden ser pasados por alto. Para ello, se distribuye un cuestionario entre los estudiantes con 90 medidas de prevención que debería cumplir tanto el taller como los usuarios de este. El cuestionario tiene un formato V/F, si una medida se cumple siempre se debe responder que es verdadera, mientras que si una medida se cumple en ocasiones o no se cumple se debe responder que es falsa. Se debe sumar el número de medidas verdaderas y multiplicarlo por +1 punto, y sumar el número de medidas falsas y multiplicarlo por -1 punto. Se debe realizar la siguiente operación: $\pm V \pm F$. Si en la evaluación se obtiene más de 54 el alumno habrá aprobado, de lo contrario ambos habrán suspendido.

Temporalización:

Segundo semestre

TALLER DE DECORACIÓN CERÁMICA 2/ García, María del Mar

- Cesión del espacio del Taller para realizar la Evaluación de la Prevención de Riesgos Laborales.
- Acompañamiento a los estudiantes.
- Reflexión grupal con los estudiantes sobre los factores de riesgos durante la realización del ejercicio

FORMACIÓN Y ORIENTACIÓN LABORAL / de la Torre Calvo, Aymara

Impartición de una clase en materia de Prevención de Riesgos Laborales.

Elaboración del Cuestionario de Evaluación de la Prevención, distribución del mismo y asesoramiento a los alumnos sobre los pasos a seguir durante su realización.

Tras la realización del cuestionario, se realizó un debate en grupo y una reflexión sobre la importancia de la Prevención y sobre la responsabilidad individual de cada uno para cuidar su propia salud en el entorno laboral

Resultados y conclusiones

- Los estudiantes entienden los riesgos derivados de su profesión y la importancia de la prevención.
- En ese sentido, la mayoría de los estudiantes reconocen ser demasiado laxos en materia de Prevención de Riesgos Laborales
- La mayoría de los estudiantes son conscientes de la importancia de formarse en materia de Prevención, pues asumen que si abrieran un taller ellos serían los máximos responsables de las medidas de Prevención.
- Del debate realizado en grupo surgió la idea de la necesidad de ser más serios con la Prevención: si un estudiante no se trae los EPI's o no los utiliza no debería poder trabajar en el taller. No basta solo con decirlo, es necesario no tolerarlo (tanto por parte de los profesores como por parte de los propios estudiantes):

Propuestas de ajustes y mejoras de la coordinación:

- Del debate realizado en grupo, surgió la propuesta de realizar esta coordinación al comienzo de curso con objeto de hacer a los alumnos más conscientes desde el principio

Propuestas de ajustes y mejoras de las actividades complementarias y coordinaciones interdisciplinarias:

En general, las profesoras de los distintos módulos están interesadas en los beneficios que las coordinaciones tienen para el aprendizaje transversal de los alumnos.

Prueba de este interés son las coordinaciones que se han realizado, especialmente en 2º, algunas de las cuales se hacen por primera vez a sugerencia de la profesora de FOL, nueva en el centro.

Sin embargo, la actitud de los alumnos de 1º ha hecho inviables varias de las coordinaciones que se realizaron el curso pasado y que se había considerado interesante repetir o mejorar este año.

La única propuesta de mejora es mantener y reforzar la buena comunicación entre docentes.

Actas de las reuniones realizadas:

Se han realizado las siguientes reuniones:

- 2022/ septiembre/ 14
- 2022/ noviembre/ 21
- 2023/ febrero/ 13
- 2023/ mayo/ 08

A continuación, se adjuntan las actas de dichas reuniones.

Acta 1ª Reunión Comisión Ciclo GM DC

Martes 14 de septiembre de 2022

La reunión comienza a las 12:00

Asistentes:

Isabel Anasagasti, Lucía López, Aymara de la Torre, Ane Arias, Julia Sara Martínez, Ana Lizama, María del Mar García y Diana Piñeiro.

Faltan, por estar en labores de organización de Erasmus:

Isabel Blasco y Enrica Cova.

Según el orden del día, se tratan los siguientes puntos:

5. Información para el curso

Especialmente para las nuevas profesoras en el centro este curso, se hace un repaso de los módulos del ciclo en 1^{er} y 2^o curso y las docentes que los imparten.

También se comunican las fechas y horarios de las siguientes reuniones de comisión de ciclo agendadas.

2. Actividades de dinamización

Se comunica que se pretenden retomar los viajes culturales organizados desde la Escuela, tanto de un día a lugares cercanos como de dos o más días a destinos más lejanos, y se pide a las docentes que si tienen propuestas, especialmente para los alumnos del ciclo de Decoración cerámica, las planteen.

Se comenta que sería interesante, tanto para Decoración Cerámica como Modelismo y Matricería, una visita a alguna de las fábricas de Sargadelos en Galicia (preferiblemente la de A Coruña por tener próximos otros lugares de interés cultural). También surge la idea de la fábrica Lladró, aunque no está claro si hacen visitas, y aprovechando, visitar el Museo de Cerámica de Manises, el Museo de Artes Suntuarias en Valencia así como algún taller interesante por la zona. Otra propuesta es programar una salida a las actividades de CERCO en Zaragoza, pero al ser de finales de septiembre a noviembre, tendría que organizarse a finales de este curso para el curso siguiente.

3. Coordinaciones del curso 2021/2022

Breve repaso de las coordinaciones que se hicieron el curso pasado y sus resultados.

Se indica que el informe completo está en el equipo de Teams para su consulta.

4. Nuevas Coordinaciones

Se aprovecha para hacer un listado de las coordinaciones que está previsto realizar este curso, incidiendo en que el curso pasado surgieron propuestas muy interesantes sobre la marcha debido a la comunicación entre docentes.

Las coordinaciones previstas son:

- Pastas egipcias, 1º, entre Historia del Arte y la Cerámica y Materiales y Tecnología.
- Inserción laboral, 2º, entre Inglés Técnico y FOL.
- Serigrafía, 2º, entre Obra Final y Taller de Decoración Cerámica.
- Calcas, 2º, entre Obra Final y Taller de Decoración Cerámica.

5. Ruegos y preguntas

No hay ruegos ni preguntas.

La reunión finaliza a las 12:40.

Acta 2ª Reunión Comisión Ciclo GM DC

Lunes 21 de noviembre de 2022

La reunión comienza a las 14:00

Asistentes:

Lucía López, Aymara de la Torre, Ane Arias, Ana Lizama, Enrica Cova y Diana Piñeiro.

Faltan:

Isabel Anasagasti, Isabel Blasco, María del Mar García y Julia Sara Martínez.

La reunión se realiza en conjunto con el Ciclo GM de Alfarería.

Según el orden del día, se tratan los siguientes puntos:

1. Aprobación del acta anterior.

Se aprueba.

2. Estado de las coordinaciones informadas en la primera reunión de coordinación.

- Pastas egipcias, 1º, entre Historia del Arte y la Cerámica y Materiales y Tecnología. Será para el segundo cuatrimestre.
- Inserción laboral, 2º, entre Inglés Técnico y FOL. Será para el segundo cuatrimestre.
- Serigrafía, 2º, entre Obra Final y Taller de Decoración Cerámica. En proceso la parte de Obra Final, esperable que termine antes de Navidad. La parte de Taller será para después de Navidad.
- Calcas, 2º, entre Obra Final y Taller de Decoración Cerámica. Si se hace, será para el segundo cuatrimestre, los alumnos van muy lentos trabajando porque faltan mucho.

3. Nuevas propuestas de coordinaciones.

1º curso: No hay ninguna propuesta. Lucía, maestra de taller, comenta que al menos desde su taller es poco probable que surjan por la actitud del grupo, que va muy lento.

2º curso: Propuesta de coordinación entre Volumen y Obra Final para el segundo cuatrimestre. Consistirá en diseñar en Obra Final un plato que se modelará en Volumen.

4. Propuestas de visitas culturales cortas.

El 11 de noviembre se hizo una visita los alumnos de 1º, en conjunto con 1º de alfarería, a la exposición "Tutankamon. La exposición inmersiva" en Matadero.

De momento no hay previstas más visitas cortas.

5. Propuestas de viajes largos.

Surgen varias propuestas:

- Talavera y Puente del Arzobispo, interesante para Alfarería y Decoración. Varios profesores indican que el último viaje realizado pre-pandemia fue precisamente a Talavera y que sería más interesante buscar destinos nuevos.
- Navarra: Fábrica de Porcelana y Chillida Leku.
- Barcelona y alrededores: Escuela de La Bisbal, Museo del Cantir, diversas localizaciones modernistas en la ciudad de Barcelona...
- Valencia: Lladró ya hace visitas (de 9:00 a 14:00), la escuela y el Museo de la Cerámica de Manises, Museo de Artes Suntuarias en la ciudad de Valencia, diversos talleres...

Esta última propuesta es la que más interés suscita. Hay actividades para hacer con todos los ciclos y se podría organizar un viaje de escuela de al menos 2 días.

Se sugieren fechas. Tendría que ser antes del inicio de los proyectos finales, y también antes de las Fallas en Valencia. Se propone Febrero. Salir un jueves por la mañana y volver un viernes por la tarde. Habría que investigar sobre posibilidades de ir en tren o autobús y opciones de alojamiento en albergues.

Alojamiento y viaje subvencionado (habría que ver la cuantía) para alumnos y pagado para profesores.

Surgen dudas sobre si las clases se cortarían los días del viaje y cuántos alumnos sería el mínimo para seguir adelante.

Se queda en esperar a que en la reunión de Comisión de ciclos de Grado Superior se discuta el tema para trabajar en conjunto.

6. Ruegos y preguntas.

No hay ruegos ni preguntas.

La reunión finaliza a las 14:40.

Acta 3ª Reunión Comisión Ciclo GM DC

Lunes 13 de febrero de 2023

La reunión comienza a las 14:00 y se realiza en conjunto con el Ciclo GM de Alfarería.

Asistentes:

Isabel Anasagasti, Isabel Blasco, Lucía López, Julia Sara Martínez, Aymara de la Torre, Ane Arias, Ana Lizama, Enrica Cova y Diana Piñeiro.

Faltan:

María del Mar García.

Según el orden del día, se tratan los siguientes puntos:

1. Aprobación del acta anterior.

Se aprueba.

2. Estado de las coordinaciones informadas en reuniones anteriores.

- Pastas egipcias, 1º, entre Historia del Arte y la Cerámica y Materiales y Tecnología. Terminada.
- Inserción laboral, 2º, entre Inglés Técnico y FOL. En proceso.
- Serigrafía, 2º, entre Obra Final y Taller de Decoración Cerámica 2. Terminada la parte de Obra Final, en proceso en Taller.
- Calcas, 2º, entre Obra Final y Taller de Decoración Cerámica 2. Terminada en Obra Final, a la espera de ver si se hace en Taller.
- Plato Volumen, 2º, entre Obra Final y Volumen. Terminada la parte de Obra Final, en desarrollo en Volumen.

3. Nuevas propuestas de coordinaciones.

1º curso: No hay ninguna propuesta, es difícil con el grupo que hay este curso.

2º curso: Ha surgido una coordinación entre FOL y Obra Final en la que se elaborará el Presupuesto de un objeto cerámico. Posibilidad de hacer una coordinación entre Taller de Decoración Cerámica 2 y FOL, sobre Riesgos Laborales.

4. Visitas culturales y viaje de estudios.

Se trata el tema de los viajes largos que se habían propuesto en la reunión anterior. No se ha organizado nada desde entonces. Se discute quién tendría la responsabilidad de gestionar la organización y si esas personas tienen disponibilidad para dedicarle las horas necesarias.

Ambas Coordinadoras de Ciclo de Grado Medio exponen que con el resto de responsabilidades docentes, ha sido inviable, con tan poco tiempo y con las vacaciones de Navidad de por medio, organizar un viaje tan ambicioso como se había propuesto.

Se pregunta si alguien está interesado en organizar un viaje, no aparecen voluntarios.

Diana Piñeiro propone que el próximo curso se cree una comisión a principio de curso en la que también estén implicados alumnos de los distintos ciclos para organizar el viaje.

Se discuten fechas posibles y la posibilidad de que no sean viajes para todos los cursos, sino separarlos.

- Viajes de 1º curso: a realizar quizá en las semanas en las que los alumnos de 2º están realizando los Proyectos Integrados y la Obra Final, en abril o mayo.
- Viajes de 2º curso: a realizar, como tarde, en enero.

Surge la propuesta de realizar un viaje menos ambicioso, de un día, a Segovia, a visitar una exposición de Zuloaga en La Granja que estará hasta abril. Se habla de la opción de visitar en el mismo viaje un taller de alfarería que puede resultar de interés para el módulo de Decoración Cerámica, o quizá la Real Fábrica de Cristales de La Granja. Se queda en ver si es posible en los días posteriores a la reunión.

5. Ruegos y preguntas.

No hay ruegos ni preguntas.

La reunión finaliza a las 14:30.

Acta 4ª Reunión Comisión Ciclo GM DC

Lunes 8 de mayo de 2023

La reunión comienza a las 14:10 y se realiza en conjunto con el Ciclo GM de Alfarería.

Asistentes:

Isabel Anasagasti, Isabel Blasco, Lucía López, María del Mar García, Julia Sara Martínez, Aymara de la Torre, Ane Arias, Ana Lizama, Enrica Cova y Diana Piñeiro.

Según el orden del día, se tratan los siguientes puntos:

1. Aprobación del acta anterior.

Se aprueba.

2. Estado de las coordinaciones.

- Pastas egipcias, 1º, entre Historia del Arte y la Cerámica y Materiales y Tecnología. Terminada.
- Inserción laboral, 2º, entre Inglés Técnico y FOL. Terminada.
- Serigrafía, 2º, entre Obra Final y Taller de Decoración Cerámica 2. Terminada.
- Calcas, 2º, entre Obra Final y Taller de Decoración Cerámica 2. Terminada.
- Plato Volumen, 2º, entre Obra Final y Volumen. Terminada.
- Presupuesto, 2º, entre Obra Final y FOL. Terminada.
- Riesgos Laborales, 2º, entre Taller de Decoración Cerámica 2 y FOL. Terminada.

No han surgido nuevas coordinaciones.

3. Entrega de Informes Finales.

Se informa a los docentes del ciclo de Decoración Cerámica de que la fecha de entrega de los informes de los ejercicios coordinados de este curso será el 29 de mayo.

La fecha se ha decidido teniendo en cuenta que muchos profesores serán tribunal de las próximas oposiciones y que las fechas de entrega de documentación final a Jefatura de Estudios se van a adelantar por el mismo motivo.

4. Ruegos y preguntas.

No hay ruegos ni preguntas.

La reunión finaliza a las 14:35.

INFORME FINAL COMISIONES DE CICLO

Ciclo de Grado Superior de Cerámica Artística.

2022-2023

Coordinador/a: MARTÍN, MARÍA DOLORES.

Miembros de la coordinación:

Módulo:	Profesor/a
Dibujo Artístico I	Leonor Ibáñez
Dibujo Artístico II	Julia Vallespín
Dibujo Técnico	Julia Sara Martínez
Medios Informáticos	Laura García
Materiales y tecnología I y II	Isabel Blasco
Taller Cerámico I	María Dolores Martín
Taller Cerámico II	Alberto Fernández
Volumen I y II	Ana María Lizama
Inglés técnico	Enrica Cova
Historia de la Cerámica	Isabel Anasagasti
Proyectos	Diana Piñeiro
Formación y orientación laboral	Aymara de la Torre

Grado de cumplimiento del conjunto de las enseñanzas orientadas a los resultados profesionales y artísticos del Ciclo:

Grado de cumplimiento:
Contenidos impartidos en su totalidad.
Objetivos mínimos de las programaciones cumplidos.

Ejercicios coordinados, actividades extraescolares, propuestas para la Obra y el Proyecto Final: (documentación gráfica opcional)

En la página siguiente.

COORDINACIÓN CICLO GM/GS DE ALF/DC/CA/MMC/RC (Arial 10 pt)

Escribir el nombre de los módulos implicados (Arial 9 pt)

2022 /2023 (Arial 9 pt) Actualizar curso académico)

Ejercicios coordinados

TÍTULO DE LA COORDINACIÓN: "HUBO UN CUBO"

MÓDULOS/ CICLO y profesores que participan:

- TALLER CA 1º, María Dolores Martín
- DIBUJO TÉCNICO, Julia Sara Martínez de la Fuente

Objetivos generales de la coordinación:

- Técnica de planchas. Desarrollo plano de cuerpos poliédricos para la generación de plantillas a escala natural. Vistas diédricas.

Descripción general de la coordinación:

Generación de forma escultórica a partir de envoltente primitiva cúbica mediante el empleo de facetas planas y su traslación mediante planchas cerámicas por superposición con apoyo de plantillas impresas a partir del modelado de la figura en AutoCAD, posterior descomposición y giro para proyección plana despreciando espesores.

Temporalización:

Taller: 10 sesiones

Dibujo técnico: 4 sesiones

DIBUJO TÉCNICO/ Martínez, Julia Sara:

Extracción de vistas diédricas de las piezas a partir de las maquetas realizadas en el taller. Despiece de las caras. Composición en entorno de presentación y configuración de impresión a escala natural.

TALLER CAI, Martín, Lola:

Ejercicio para conocer la técnica de conformación por planchas en dureza de cuero. Realización de maquetas previas. Tratamiento de superficies con engobes. Cocciones.

Imágenes del proceso y resultados:

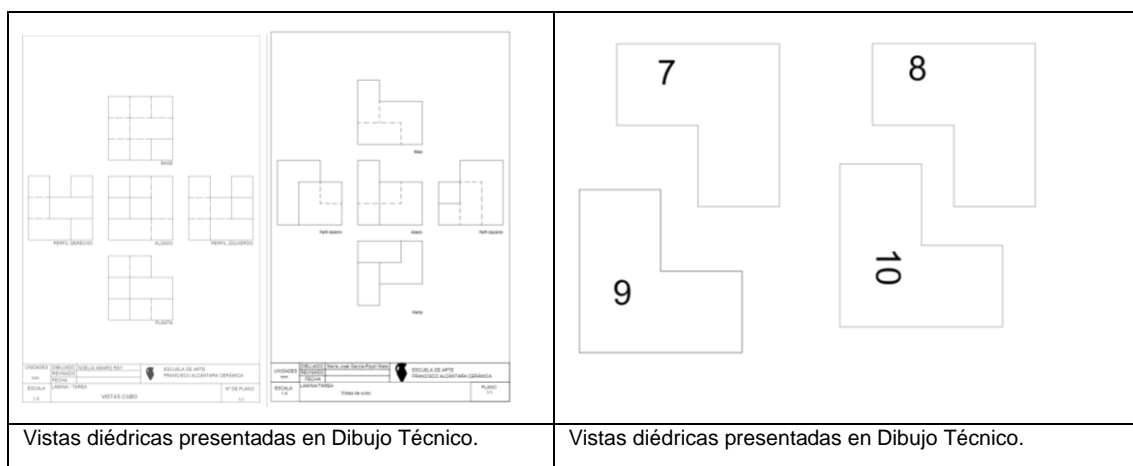

COORDINACIÓN CICLO GM/GS DE ALF/DC/CA/MMC/RC (Arial 10 pt)

Escribir el nombre de los módulos implicados (Arial 9 pt)

2022 /2023 (Arial 9 pt) Actualizar curso académico)

Proceso de trabajo en e taller	Proceso de trabajo en el taller
Proceso de trabajo en el taller	Piezas finales
Proceso de trabajo en el taller	Piezas finales

Resultados y conclusiones

- Interesante coordinación que encaja temporalmente con la programación de dibujo técnico en la unidad de geometría descriptiva: desarrollos planos.
- Se puede repetir en sucesivos cursos.

Propuestas de ajustes y mejoras de la coordinación:

Ejercicios coordinados

TÍTULO DE LA COORDINACIÓN: DECORACIÓN SOBRECUBIERTA INSPIRADA EN LA TÉCNICA JAPONESA SUMI-E.

MÓDULOS/ CICLO y profesores que participan:

- TALLER CA1: Martín, M^a Dolores
- DIBUJO ARTÍSTICO CA1: Ibáñez, Leonor

Objetivos generales de la coordinación:

- Desarrollar la técnica de sobre-cubierta desde un punto de vista creativo.
- Observar las semejanzas en la técnica de sobre-cubierta y la acuarela, sumi-e.
- Utilizar los diferentes materiales y técnicas del dibujo como herramientas básicas para la búsqueda y definición formal de imágenes y para la comunicación gráfica de ideas.
- Desarrollar la capacidad de disfrute estético y la inventiva y expresividad personales.
- Conocer y valorar técnicas artísticas fuera del ámbito occidental. Explorar las posibilidades plásticas y expresivas de la técnica.

Descripción general de la coordinación:

Decoración en sobrecubierta de la pieza cerámica realizada a molde, a partir de los bocetos y pruebas elaborados en el módulo de dibujo artístico (estudio de la técnica y los materiales).

Temporalización:

DIBUJO ARTÍSTICO: 1^{er} semestre. Enero 2023 (4 sesiones).

TALLER CA1: 2^o semestre. (4 sesiones)

DIBUJO ARTÍSTICO/ Ibáñez, Leonor

Descripción del trabajo realizado en dicho módulo:

Introducción a la técnica japonesa Sumi-e. Presentación teórica sobre su origen, materiales necesarios y prácticas artísticas contemporáneas inspiradas en la técnica. Ejercicios prácticos a partir de las cuatro temáticas tradicionales en la enseñanza de la técnica: el bambú, la orquídea, el crisantemo y la flor del cerezo. Elaboración de cuatro composiciones, una por cada temática, aplicadas a la pieza cerámica que se realizará en el taller.

TALLER CERÁMICO I/ Martín, María Dolores:

Descripción del trabajo realizado en dicho módulo:

Realización de molde para colada de dos piezas.

Reproducción del modelo. (Botella)

Decoración con la técnica de sobrecubierta atendiendo al proceso y bocetos realizados en dibujo artístico.

Cocciones.

Imágenes del proceso y resultados:



Técnica y temática Sumi-e: bambú, crisantemo, orquídea y flor de cerezo



Composiciones aplicadas

COORDINACIÓN CICLO GS DE CA

Taller de cerámica, dibujo artístico
2022/2023



Resultados y conclusiones

- Buen resultado en taller, las prácticas de pincel realizadas en dibujo artístico, muy útiles de cara a la aplicación del pigmento cerámico.
- La técnica ha resultado muy útil para enseñar y practicar el manejo de pinceles y de las técnicas húmedas en general. Tanto en esta versión más tradicional como aplicada a temas y formas más contemporáneas resulta muy estimulante a nivel creativo.

Propuestas de ajustes y mejoras de la coordinación

Ejercicios coordinados

TÍTULO DE LA COORDINACIÓN: Dibujar con alambre.

MÓDULOS/ CICLO y profesores que participan:

- DIBUJO ARTÍSTICO I: Vallespín Rodríguez, Julia
- VOLUMEN: Lizama Germes, Ana

Objetivos generales de la coordinación:

- Relacionar los contenidos de dibujo artístico con los contenidos de volumen.
- Potenciar la investigación a través del dibujo como proceso de pensamiento e ideación.
- Potenciar las coordinaciones entre módulos de un mismo ciclo.
- Explorar nuevas vías de representación volumétrica en el terreno de la escultura cerámica contemporánea.
- Realizar piezas de porcelana para integrar en el volumen de alambre.

Descripción general de la coordinación:

Documentar, dibujar y realizar una pieza escultórica cerámica, utilizando alambre y elementos de porcelana con técnicas constructivas.

Temporalización:

Primer semestre: 6 sesiones de dibujo artístico. La primera sesión comienza a finales de noviembre. Trabajo de investigación inicial en el módulo de dibujo artístico.

En el segundo cuatrimestre, desde mediados de enero hasta abril, se ha realizado la parte volumétrica.

DIBUJO ARTÍSTICO II/ Vallespín Rodríguez, Julia:

Dibujo de línea con diversas técnicas húmedas

VOLUMEN / Lizama Germes, Ana:

Interpretación volumétrica con alambre a partir de un modelo animal y de los dibujos aportados por el módulo de dibujo artístico. Incorporación de los elementos de porcelana a dicha estructura creando una unidad compositiva.

Imágenes del proceso y resultados:

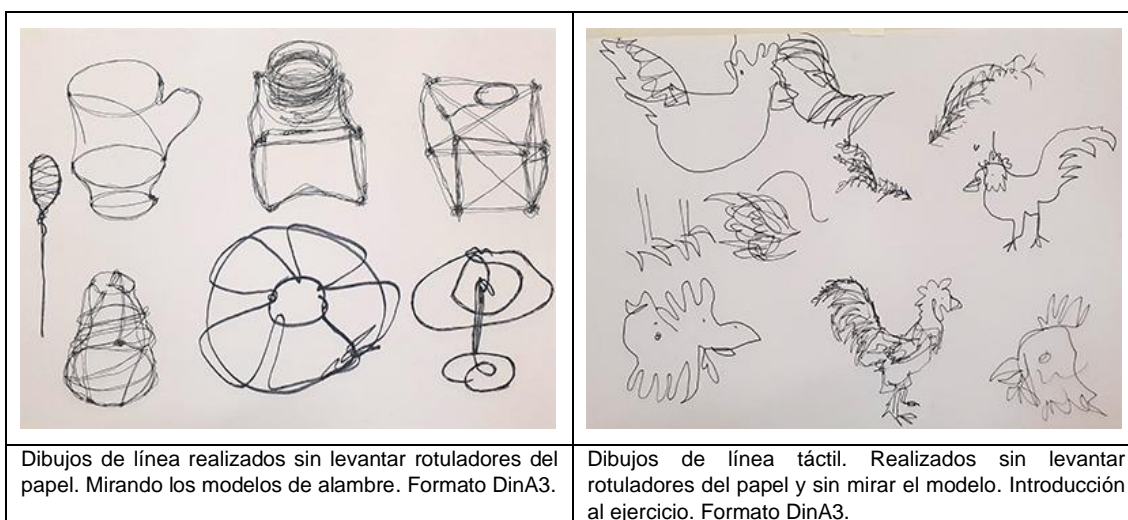

COORDINACIÓN CICLO GM/GS DE ALF/DC/CA/MMC/RC (Arial 10 pt)

Escribir el nombre de los módulos implicados (Arial 9 pt)

2022 /2023 (Arial 9 pt) Actualizar curso académico)

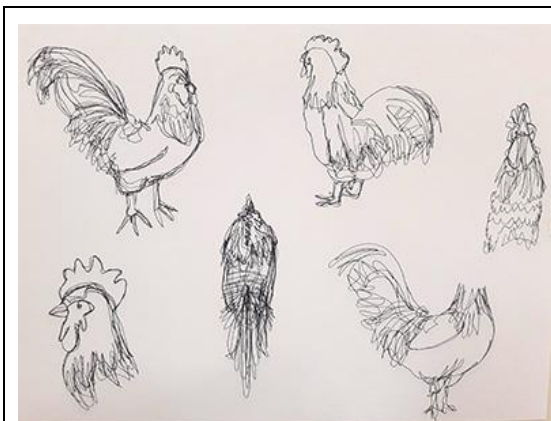

Dibujos de línea realizados sin levantar rotuladores del papel. Formato DinA3.



Dibujos de línea. Estudio completo del ave a interpretar. Formato Din A3.



Estudios de línea y mancha. Empleo de rotuladores calibrados y acrílicos.



Imágenes y fotografías para el estudio del pavo real. Dibujos en formato 50 x 70 cm.

COORDINACIÓN CICLO GM/GS DE ALF/DC/CA/MMC/RC (Arial 10 pt)

Escribir el nombre de los módulos implicados (Arial 9 pt)

2022 /2023 (Arial 9 pt) Actualizar curso académico



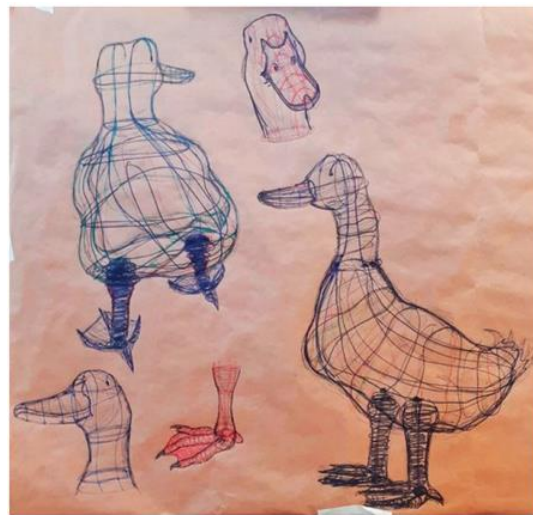

Resultado en alambre y porcelana

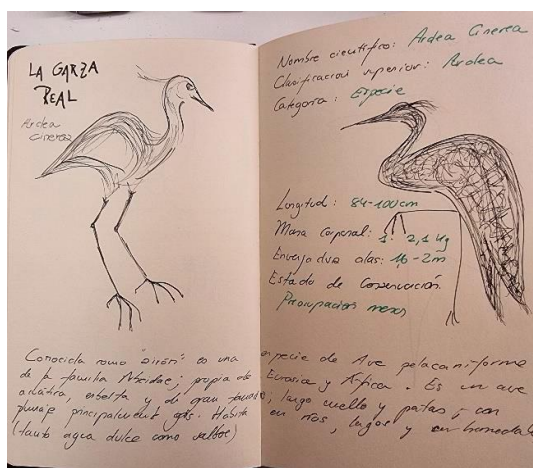

Detalles y diversas vistas del pato

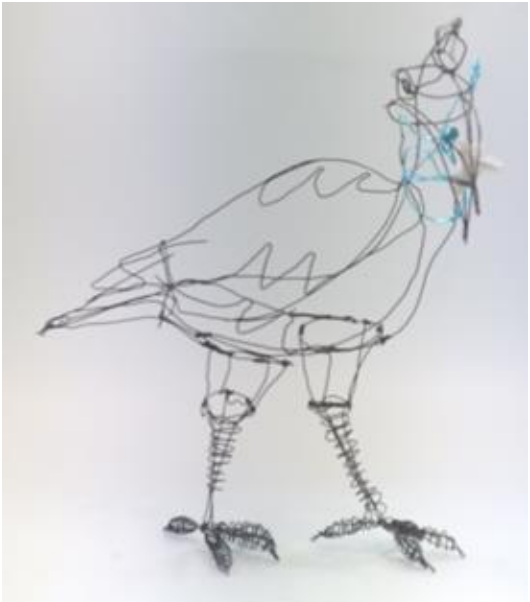

Dibujos del cuaderno de campo de línea realizados con rotuladores en el Museo Nacional de Ciencias Naturales

	
<p>Resultado en alambre y porcelana</p>	<p>Resultado en alambre y porcelana</p>
	
<p>En esta gallina se emplearon alambres de distintos colores.</p>	<p>Propuesta con alambre, acero corrugado en las patas y un tronco de cepa como peana</p>

Resultados y conclusiones

- La visita al museo de Ciencias Naturales resulta muy positiva. Dibujar del natural los diferentes animales permite tener una aproximación y conocimiento mayor del trabajo volumétrico a realizar.
- Buenos en general, aunque ha faltado algo de tiempo para profundizar en los acabados.
- Es muy importante que los alumnos previamente hayan realizado el estudio morfológico y gráfico en el módulo de Dibujo Artístico; sería inviable de otra forma.
- La actividad es muy interesante y además tiene la ventaja de que, ya que solo hay una clase por semana de Volumen, no hay problema durante el tiempo de realización porque se puede continuar la pieza fácilmente.

COORDINACIÓN CICLO GM/GS DE ALF/DC/CA/MMC/RC (Arial 10 pt)

Escribir el nombre de los módulos implicados (Arial 9 pt)

2022 /2023 (Arial 9 pt) Actualizar curso académico

- La coordinación entre los módulos ha resultado enriquecedora para ambas partes. Gracias a la propuesta de volumen y la elección de los animales, se aborda nuevas metodologías de dibujo de ideación y proyectual.

Propuestas de ajustes y mejoras de la coordinación:

- Aumentar las sesiones de dibujo en el museo de Ciencias Naturales.
- Me planteo hacer piezas más pequeñas, ya que falta tiempo para mejorar la ejecución.
- Continuar con la coordinación y abrir a otras posibilidades e ideas.

TÍTULO DE LA COORDINACIÓN: ESTRUCTURAS

MÓDULOS/ CICLO y profesores que participan:

- PROYECTOS CA: Piñeiro, Diana
- TALLER CA2, Fernández, Alberto

Objetivos generales de la coordinación:

- Potenciar las coordinaciones entre módulos del mismo ciclo formativo.
- Hacer propuestas artísticas partiendo de un concepto general dado.
- Diseñar obras cerámicas compuestas de más de una pieza.
- Diseñar obras artísticas pensadas para el espacio público.
- Elaborar piezas cerámicas de medio/gran formato.
- Trabajar las estructuras interiores necesarias para sostener piezas cerámicas de gran formato.
- Investigar texturas y esmaltes que complementen la obra cerámica.

Descripción general de la coordinación:

Diseño y elaboración de una propuesta artística consistente en un conjunto de piezas de gran formato pensadas para ser colocadas en el espacio público. Elaboración en el taller de al menos una de las piezas del conjunto, trabajando la técnica de obtención de grandes volúmenes cerámicos mediante costillas interiores.

Temporalización:

1º y 2º cuatrimestres.

PROYECTOS/ Piñeiro, Diana:

Búsqueda de inspiración y elaboración de bocetos. Análisis del lugar (Parque del Oeste) y elección de localizaciones de la propuesta. Estudio y desarrollo del concepto elegido, partiendo de bocetos y maquetas, tanto de volumen como de la estructura interior de soporte. Presentación de la propuesta mediante un panel resumen y una presentación oral apoyada con material visual.

TALLER/ Fernández, Alberto:

Realización de las piezas de gran formato. La estructura interior se realizará mediante costillas interiores, mientras que la técnica constructiva exterior será la más adecuada a la propuesta realizada en Proyectos. En cuanto a acabados y técnicas decorativas, se realizarán pruebas de texturas y esmaltes para lograr un resultado lo más cercano posible al diseño original.

Imágenes del proceso y resultados:



COORDINACIÓN CICLO GS DE CA

Proyectos / Taller
2022/2023



Proyectos: Bocetos de la propuesta



Proyectos: Maquetas de estudio de piezas

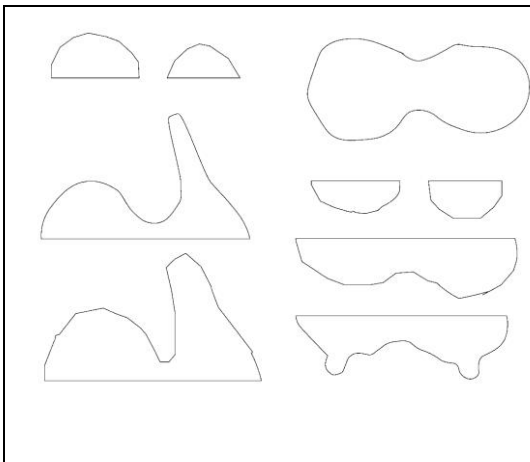

Proyectos: Pantillas para costillas de la pieza



Proyectos: Maqueta de piel y estructura interior

BUBAS

Inspiración: Los vínculos entre la naturaleza, los espacios naturales, el bosque y la salud mental, la vida saludable y la coexistencia de retiro y bienestar para bien o para mal.

Resistencia o adaptación: Formación o cuidado con maneras de conectar con lo que nos rodea. Las esculturas dialogan con la historia de este espacio urbano que ha sido escenario de la ciudad y que en un momento fue el primer 'barrio' público de la ciudad.

Las esculturas son la secuencia de un piezo que se define con el tiempo y la selección de el momento que nos intere: cambios en la vida a través de la naturaleza.

Referencias escultóricas para la composición de la pieza y para el acabado

Acabamiento posibles tipos de cubierta para la pieza

Ubicación: Piezas diseñadas para ubicación fuera junto a los Forjados del Parque del Oeste de Madrid. Las piezas se integran como contrapunto a los forjados y ofrecen una protección natural y cálida. Realiza un pasado de bronce > Marmore de vida y resurgimiento.

Proyectos: Panel resumen

BUBAS

Inspiración: Los vínculos entre la naturaleza, los espacios naturales, el bosque y la salud mental, la vida saludable y la coexistencia de retiro y bienestar para bien o para mal.

Resistencia o adaptación: Formación o cuidado con maneras de conectar con lo que nos rodea. Las esculturas dialogan con la historia de este espacio urbano que ha sido escenario de la ciudad y que en un momento fue el primer 'barrio' público de la ciudad.

Las esculturas son la secuencia de un piezo que se define con el tiempo y la selección de el momento que nos intere: cambios en la vida a través de la naturaleza.

Referencias escultóricas para la composición de la pieza y para el acabado

Acabamiento posibles tipos de cubierta para la pieza

Ubicación: Piezas diseñadas para ubicación fuera junto a los Forjados del Parque del Oeste de Madrid. Las piezas se integran como contrapunto a los forjados y ofrecen una protección natural y cálida. Realiza un pasado de bronce > Marmore de vida y resurgimiento.

Concepto: Realización de una pieza arquitectónica compuesta de 8 partes ensambladas por superposición. No se busca similitud entre las partes, cada "topo" tiene diferente forma, tamaño y color.

Estructura: El soporte interno se realiza sobre una plancha base y sobre ella una estructura vertical y longitudinal reportada por arcos laterales que sirven de apoyo a las formas de la pieza.

Materiales: Gres blanco con chamota (PMAF)

Textura y Color: Opción 1: Se combina con distintos diseños silicados para hacer las piezas en distintos tonos. No se acaban. Opción 2: Se angoba con distintos tonos de color tierra. Se puede bruntar.

La obra final se compone de tres piezas que juegan con una dimensión en la escala (memorancia de los bustos de Jaime Plana)

Proyectos: Panel resumen



Proyectos: Panel resumen

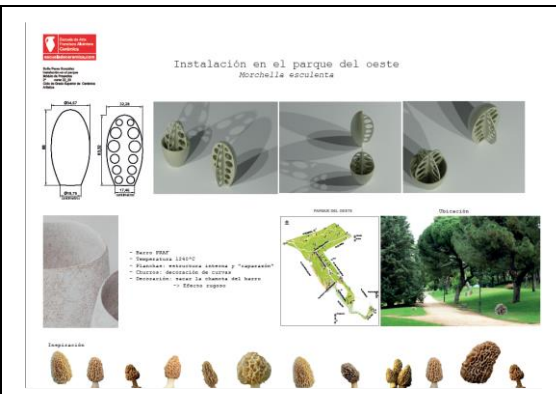

Proyectos: Panel resumen

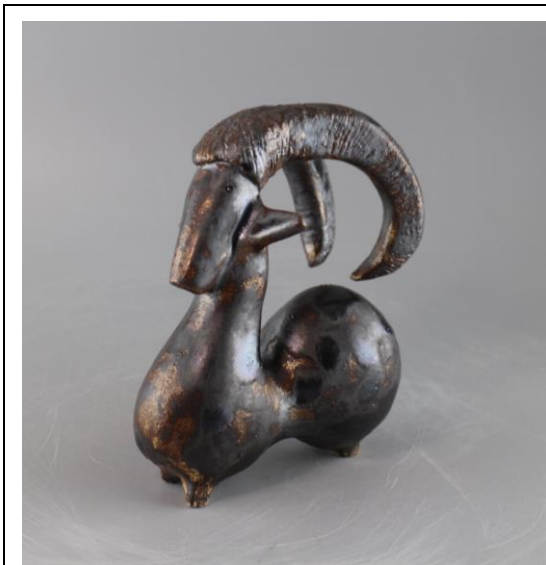

Taller: Maqueta a escala en cerámica

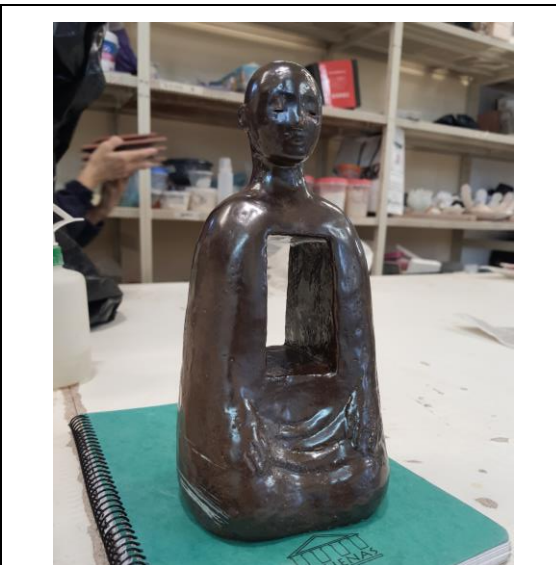

Taller: Maqueta a escala en cerámica



Taller: Estructura interior por planchas



Taller: Tratamiento superficial

COORDINACIÓN CICLO GS DE CA

Proyectos / Taller
2022/2023



Taller: Construcción de las piezas y maqueta



Taller: Modelado de las piezas



Taller: Construcción de las piezas por partes



Taller: Construcción de las piezas por partes



Taller: Modelado de piezas



Taller: Tratamiento de superficie

COORDINACIÓN CICLO GS DE CA

Proyectos / Taller

2022/2023



Pieza terminada



Pieza terminada

Resultados y conclusiones

- En general se han conseguido buenos resultados, muy próximos a las propuestas realizadas.
- La parte conceptual ha servido a los alumnos para familiarizarse con la metodología proyectual y el proceso de materialización de un proyecto cerámico.
- En cuanto al trabajo en el Taller, ha servido para experimentar la toma de decisiones cuando surgen problemas al llevar a la práctica ideas y cómo solucionarlos.
- Trabajar en grandes formatos es muy interesante para los alumnos de cara al Proyecto Integrado, ya que no suelen estar muy acostumbrados.
- Estas coordinaciones entre Proyectos y Taller son muy buena práctica para ensayar de cara a la realización del Proyecto Integrado.

Propuestas de ajustes y mejoras de la coordinación:

- Se podría intentar una coordinación múltiple con el módulo de Dibujo Artístico e incluso el de Materiales y Tecnología, para conseguir una reflexión más global por parte de los alumnos.

Ejercicios coordinados

TÍTULO DE LA COORDINACIÓN: LA MEDALLA CERÁMICA

MÓDULOS/ CICLO y profesores que participan:

- PROYECTOS CA: Piñeiro, Diana
- VOLUMEN CA2: Lizama, Ana

Objetivos generales de la coordinación:

- Potenciar las coordinaciones entre módulos del mismo ciclo formativo
- Diseñar y modelar una medalla a partir de un modelo exento.
- Estudiar soluciones compositivas de fondo y figura.
- Analizar distintas versiones de color para la composición elegida.
- Realizar molde y reproducciones en distintas pastas cerámicas

Descripción general de la coordinación:

Diseño y modelado de una medalla o bajorrelieve artístico. Obtención en material cerámico.

Temporalización:

Primer y segundo cuatrimestre.

PROYECTOS/ Piñeiro, Diana:

Selección y edición de la foto que se tomará como modelo. Estudio gráfico de composición, claroscuro y línea. Estudio de color sobre la composición elegida.

VOLUMEN/ Lizama, Ana:

Modelado en bajorrelieve de la medalla diseñada en Proyectos. Molde y reproducción en distintas pastas cerámicas y formatos.

Imágenes del proceso y resultados:

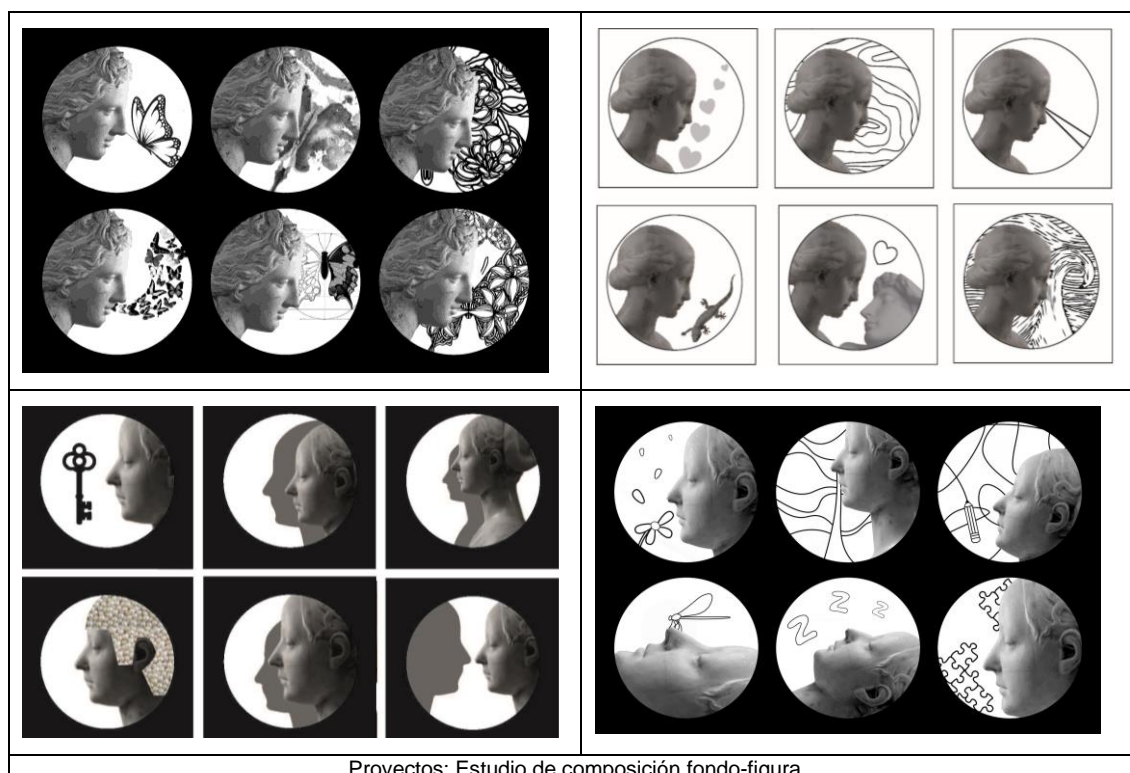

COORDINACIÓN CICLO GS DE CA

Proyectos / Volumen
2022/2023

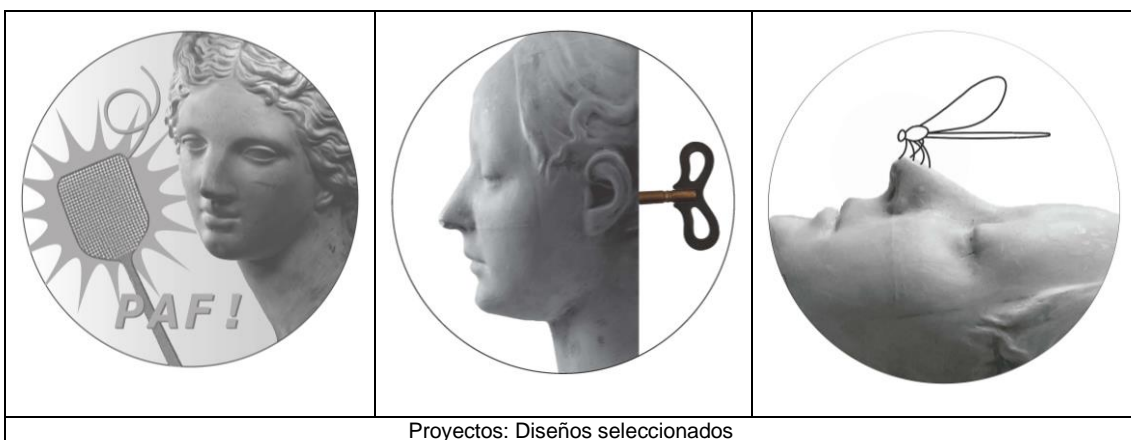
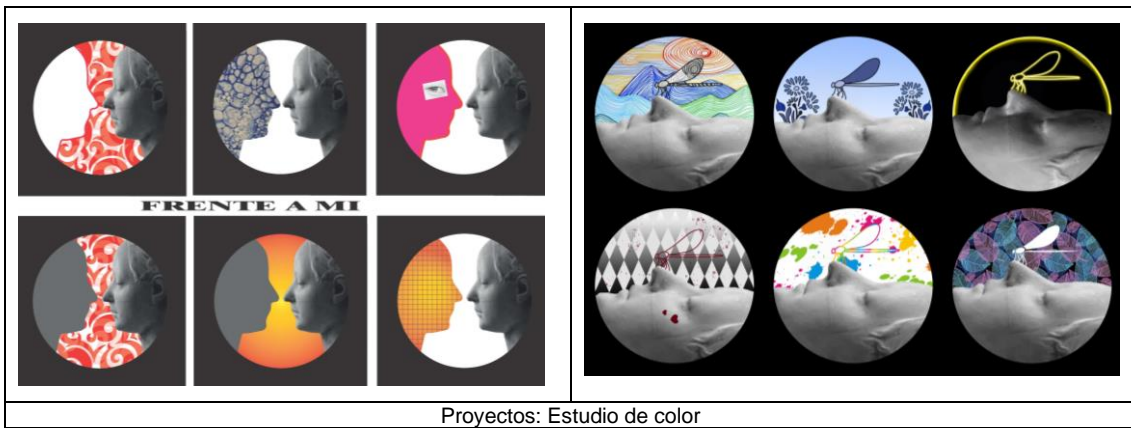



Resultados y conclusiones

- Es un buen ejercicio inicial para Proyectos, ya que se trabajan conceptos básicos de composición y aplicación de medios informáticos en el diseño que después son útiles a lo largo del curso.
- Se han conseguido buenos resultados. Es un ejercicio que gusta a los alumnos porque el trabajo de la medalla artística en general y de la medalla artística cerámica en particular se enseña en muy pocos sitios y adquirir este conocimiento les capacita profesionalmente en este terreno, ampliando sus posibilidades de trabajo.
- Este año, se han hecho moldes de caja para poder hacer las reproducciones por colada. Estos moldes permiten reproducir las medallas con diferentes grosores.

Propuestas de ajustes y mejoras de la coordinación:

- Sería interesante que Taller de Cerámica Artística 2 se sumase a la coordinación para experimentar con la aplicación de color.

COORDINACIÓN CICLO GS DE CA

Proyectos / Volumen
2022/2023

- Para mejorar la fase de modelado, convendría que los alumnos dibujaran la cabeza completa, ya que a veces se pierden por falta de comprensión de la estructura y el volumen.

COORDINACIÓN CICLO GS DE CA

Historia de la cerámica/Materiales y tecnología: cerámica
2022/2023

TÍTULO DE LA COORDINACIÓN: PASTAS EGIPCIAS

MÓDULOS/ CICLO y profesores que participan:

- MATERIALES Y TECNOLOGÍA II, Blasco, Isabel
- HISTORIA DE LA CERÁMICA, Anasagasti, Isabel

Objetivos generales de la coordinación:

- Que los alumnos reproduzcan las pastas egipcias que se estudian en la asignatura de Historia y entiendan sus características físico químicas.

Descripción general de la coordinación:

En la asignatura de historia de la cerámica se explican las pastas en su contexto y en la asignatura de Materiales y tecnología su fundamento fisicoquímico

Temporalización:

Primer cuatrimestre

MATERIALES Y TECNOLOGÍA: CERÁMICA II/ Blasco, Isabel

Descripción del trabajo realizado en dicho módulo:

- .Explicación del fundamento físico químico
- .Realización de moldes de barro rojo para realizar figuras de pasta egipcia por apretón
- .Formulación de dos pastas egipcias diferentes que se tiñen con los siguientes óxidos colorantes: óxido de cobre, de cobalto, de hierro y de manganeso
- .Realización de figurillas por apretón y por modelado para comprobar su escasa plasticidad
- .Observación de la fase de secado y el afloramiento a la superficie de las sales solubles
- .Cocción de las figurillas
- .Análisis y obtención de las conclusiones metodológicas

HISTORIA DEL ARTE/ ANASAGASTI, Isabel

Descripción del trabajo realizado en dicho módulo:

En el Módulo de Historia de la Cerámica se les ha orientado y documentado sobre fuentes y modelos en la historia de Egipto, explicándoles los usos y peculiaridades de este tipo de cerámica. Además, se les han mostrado los moldes originales con los que se realizaban estas piezas. Esto les facilita el trabajo de investigación y manufactura realizado en el laboratorio

Entrega de imágenes



COORDINACIÓN CICLO GS DE CA

Historia de la cerámica/Materiales y tecnología: cerámica
2019/2020

Imágenes del proceso y resultados:



Otras imágenes

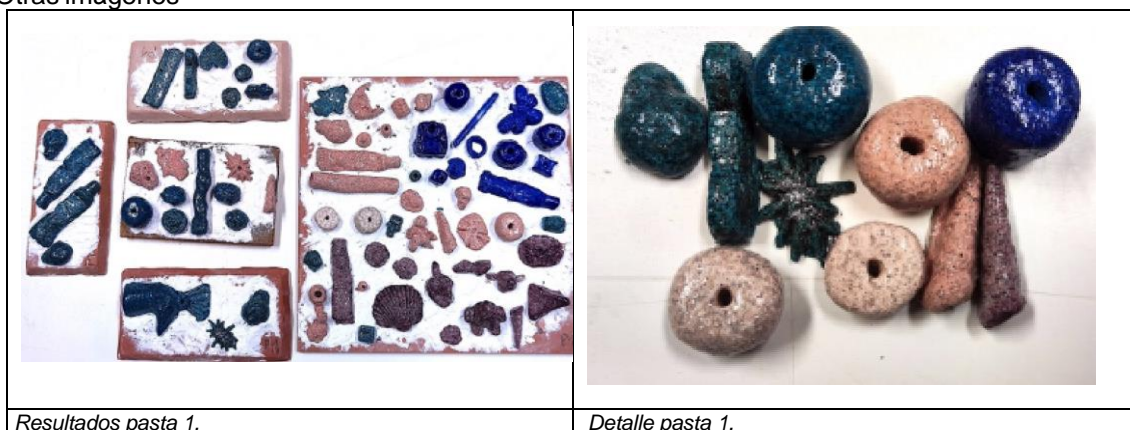

Resultados y conclusiones

- Los alumnos aprenden a relacionar los conceptos teóricos aprendidos en la asignatura de Historia de la Cerámica con el procedimiento real de realización de las piezas. Entienden aspectos como: l

La importancia de la utilización de moldes de barro para la conformación de las piezas, dada la escasa plasticidad de las pastas.

El fundamento químico de la paleta de colores utilizadas por los antiguos egipcios

Propuestas de ajustes y mejoras de la coordinación:

No hay sugerencias

COORDINACIÓN CICLO GS DE CA

Proyectos / Taller
2022/2023

TÍTULO DE LA COORDINACIÓN: PLANCHAS

MÓDULOS/ CICLO y profesores que participan:

- PROYECTOS CA: Piñeiro, Diana
- TALLER CA2, Fernández, Alberto

Objetivos generales de la coordinación:

- Potenciar las coordinaciones entre módulos del mismo ciclo formativo.
- Hacer propuestas artísticas partiendo de un concepto general dado.
- Diseñar obras cerámicas construidas mediante planchas.
- Diseñar con maquetas como punto de partida.
- Investigar acabados, texturas y esmaltes que complementen la obra cerámica.

Descripción general de la coordinación:

Diseño y elaboración de una propuesta artística consistente en una pieza pensada para ser construida mediante planchas, con unas medidas máximas dadas (30x30x40 cm). Elaboración en el taller la pieza diseñada.

Temporalización:

1º cuatrimestre.

PROYECTOS/ Piñeiro, Diana:

Búsqueda de inspiración y elaboración de bocetos. Estudio y desarrollo del concepto elegido, partiendo de bocetos y experimentación con maquetas. Elaboración de plantillas de corte. Presentación de la propuesta mediante un panel resumen.

TALLER/ Fernández, Alberto:

Construcción de las piezas mediante planchas. En cuanto a acabados y técnicas decorativas, se realizarán pruebas de texturas y esmaltes para lograr un resultado lo más cercano posible al diseño original.

Imágenes del proceso y resultados:

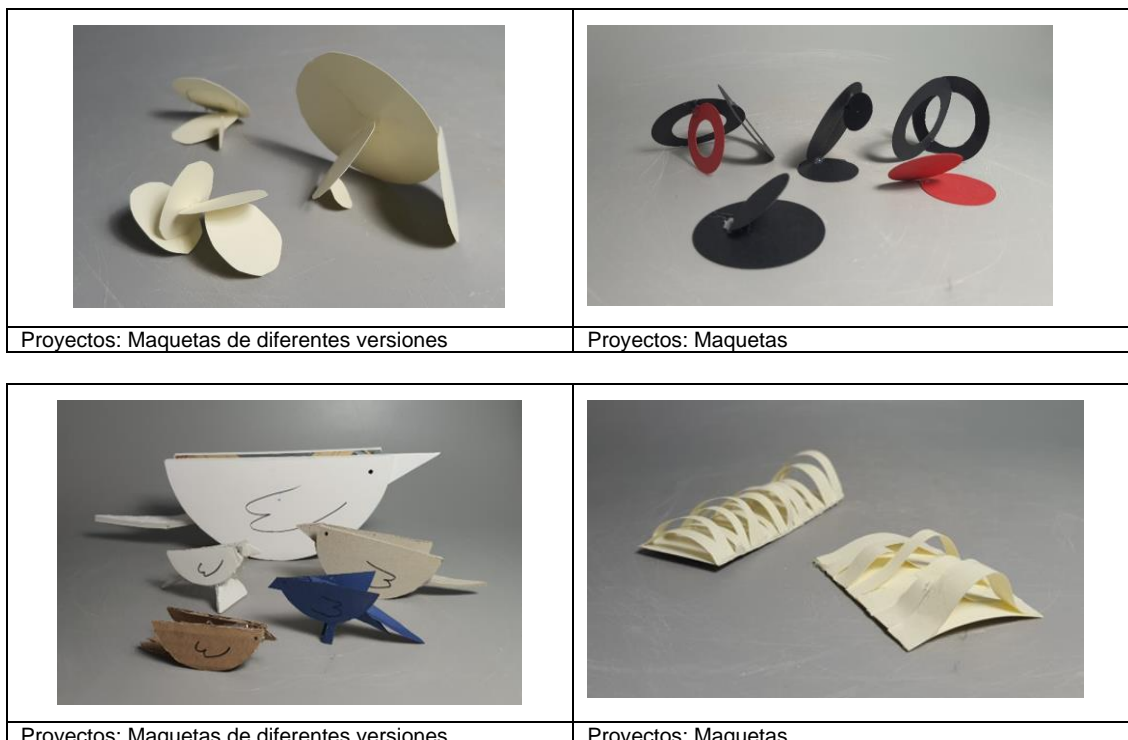

COORDINACIÓN CICLO GS DE CA

Proyectos / Taller

2022/2023

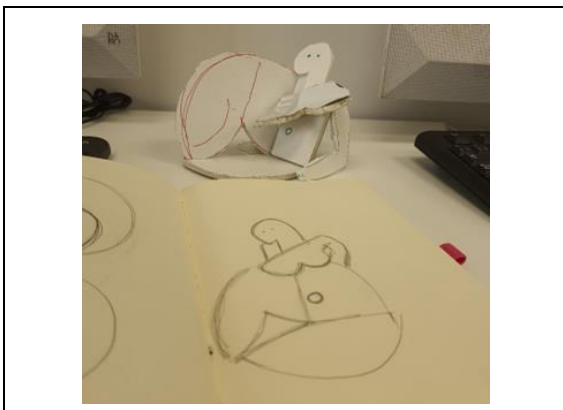

Proyectos: Boceto y maqueta



Proyectos: Maquetas de experimentación formal



Proyectos: Panel resumen



Proyectos: Panel resumen



Proyectos: Panel resumen



Proyectos: Panel resumen

COORDINACIÓN CICLOS DE CA

Proyectos / Taller

2022/2023

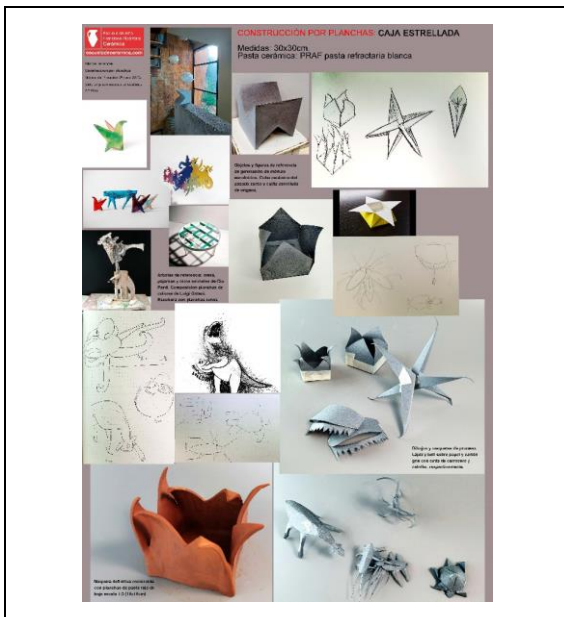

Proyectos: Panel resumen



Proyectos: Panel resumen



Proyectos: Panel resumen



Taller: Maqueta en arcilla



Taller: Construcción de la pieza

COORDINACIÓN CICLO GS DE CA

Proyectos / Taller

2022/2023

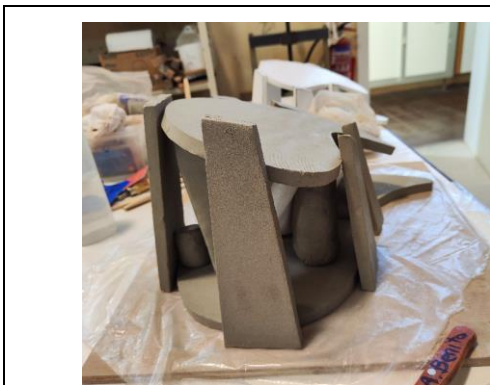

Taller: Ensamblaje de planchas



Taller: Perfeccionado de uniones



Taller: Elaboración y conformado de planchas



Taller: Construcción de la pieza



Taller: Trabajo de superficies



Taller: Decoración con transferencia de tóner y óxidos





Taller: Piezas secando con separadores de arcilla



Taller: Esmaltado

COORDINACIÓN CICLO GS DE CA

Proyectos / Taller
2022/2023

	
Pieza terminada	Taller: Tratamiento de superficie
	
Pieza terminada	Pieza terminada

Resultados y conclusiones

- En general se han conseguido buenos resultados, muy próximos a las propuestas realizadas.
- El trabajo con maquetas de cartón pluma, cartón y papel ha servido para probar, de forma rápida múltiples composiciones.
- Las piezas compuestas por planchas son ideales para diseñar mediante maquetas.
- En cuanto al trabajo en el Taller, ha servido para experimentar la toma de decisiones cuando surgen problemas al llevar a la práctica ideas y cómo solucionarlos.
- Estas coordinaciones entre Proyectos y Taller son muy buena práctica para ensayar de cara a la realización del Proyecto Integrado.

Propuestas de ajustes y mejoras de la coordinación:

- Se podría intentar una coordinación múltiple con el módulo de Dibujo Artístico.

Ejercicios coordinados

TÍTULO DE LA COORDINACIÓN: PREVENCIÓN DE RIESGOS LABORALES EN EL TALLER

MÓDULOS/ CICLO y profesores que participan:

- MATERIALES Y TECNOLOGÍA: CERÁMICA II CA2: Blasco Castiñeyra, Isabel
- FORMACIÓN Y ORIENTACIÓN LABORAL CA2: de la Torre Calvo, Aymara

Objetivos generales de la coordinación:

- Identificar la relación entre las condiciones laborales con la salud del trabajador.
- Analizar las condiciones de trabajo y los factores de riesgo presentes en su entorno laboral
- Identifica y clasifica los factores y situaciones de riesgo de su actividad profesional y los daños derivados de los mismos.
- Evalúa los riesgos derivados de su actividad
- Establece las condiciones de trabajo óptimas para la prevención de riesgos en el entorno de trabajo relacionado con su perfil profesional.

Descripción general de la coordinación:

El ejercicio consiste en la realización de una evaluación de Riesgos Laborales en el entorno del aula del Laboratorio, lugar donde se desarrolla el módulo de Materiales y Tecnología: cerámica II de CA2, el propio espacio donde los estudiantes suelen emplear una buena parte de sus horas de formación práctica y el lugar donde se encuentran la mayor parte de los factores de riesgo asociados a su profesión.

Se trata de un ejercicio eminentemente práctico: consiste en moverse por el laboratorio y observar y reflexionar factores de riesgo que a menudo pueden ser pasados por alto. Para ello, se realiza una evaluación de Riesgos Laborales en el Laboratorio de la siguiente forma: Se distribuye un cuestionario entre los estudiantes con 90 medidas de prevención que debería cumplir tanto el espacio de trabajo como los usuarios del mismo. El cuestionario tiene un formato V/F; si una medida se cumple siempre, se debe responder que es verdadera, mientras que, si una medida se cumple en ocasiones o no se cumple, se debe responder que es falsa. Se debe sumar el número de medidas verdaderas y multiplicarlo por +1 punto, y sumar el número de medidas falsas y multiplicarlo por -1 punto. Se debe realizar la siguiente operación: $\pm V \pm F$. Si en la evaluación se obtiene más de 54 el alumno habrá aprobado, de lo contrario ambos habrán suspendido.

Temporalización:

Segundo semestre

MÓDULO/ Apellido, Nombre del profesor: Materiales y Tecnología: cerámica II CA2/
Blasco, Isabel

- Cesión del espacio del Taller para realizar la Evaluación de la Prevención de Riesgos Laborales.
- Acompañamiento a los estudiantes.
- Reflexión grupal con los estudiantes sobre los factores de riesgos durante la realización del ejercicio

MÓDULO/ Apellido, Nombre del profesor: FORMACIÓN Y ORIENTACIÓN LABORAL CA2 /
de la Torre Calvo, Aymara

- Impartición de una clase en materia de Prevención de Riesgos Laborales.

COORDINACIÓN CICLO GS DE CA

TECNOLOGÍA DE LOS MATERIALES Y FORMACIÓN Y ORIENTACIÓN LABORAL

2022 /2023

- Elaboración del Cuestionario de Evaluación de la Prevención, distribución del mismo y asesoramiento a los alumnos sobre los pasos a seguir durante su realización.
- Tras la realización del cuestionario, se realizó un debate en grupo y una reflexión sobre la importancia de la Prevención y sobre la responsabilidad individual de cada uno para cuidar su propia salud en el entorno laboral

Resultados y conclusiones

- Los estudiantes entienden los riesgos derivados de su profesión y la importancia de la prevención.
- En ese sentido, la mayoría de los estudiantes reconocen ser demasiado laxos en materia de Prevención de Riesgos Laborales
- La mayoría de los estudiantes son conscientes de la importancia de formarse en materia de Prevención, pues asumen que si abrieran un taller ellos serían los máximos responsables de las medidas de Prevención.
- Del debate realizado en grupo surgió la idea de la necesidad de ser más serios con la Prevención: si un estudiante no se trae los EPI's o no los utiliza no debería poder trabajar en el taller. No basta solo con decirlo, es necesario no tolerarlo (tanto por parte de los profesores como por parte de los propios estudiantes).

Propuestas de ajustes y mejoras de la coordinación:

- Del debate realizado en grupo, surgió la propuesta de realizar esta coordinación al comienzo de curso con objeto de hacer a los alumnos más conscientes desde el principio.
- Hacer una actividad de recopilación y repaso de toda la información sobre toxicidad que se va introduciendo de forma transversal en la asignatura de Materiales y tecnología: cerámica I. Preparar un cuestionario que los alumnos deben realizar antes de realizar la evaluación sobre Prevención de Riesgos Laborales.

Ejercicios coordinados

TÍTULO DE LA COORDINACIÓN: TRADUCCIÓN DE TEXTOS DEL INGLÉS

MÓDULOS/ CICLO y profesores que participan:

- HISTORIA DE LA CERÁMICA CA2, Anasagasti, Isabel
- INGLÉS TÉCNICO CA2, Cova, Enrica

Objetivos generales de la coordinación:

- Profundizar en los conocimientos de historia de la cerámica y entender en inglés el vocabulario utilizado en los vídeos.

Descripción general de la coordinación:

En el módulo de historia de la cerámica, como parte de la programación, se visualizan videos en inglés sobre diversos temas de la historia de la cerámica, que luego se utilizan en el módulo de inglés técnico para completar los conocimientos de los alumnos en esa materia

Temporalización:

A lo largo de todo el curso.

HISTORIA DE LA CERÁMICA/ ANASAGASTI, Isabel

Descripción del trabajo realizado en dicho módulo:

Selección de vídeos relacionados con las unidades didácticas de historia de la cerámica, que son de mucho interés y que además presentan textos sencillos en inglés (mejor si tienen subtítulos), para los alumnos.

INGLÉS TÉCNICO/Cova, Enrica

Descripción del trabajo realizado en dicho módulo:

Visión de los videos seleccionados y profundización del vocabulario inglés. Evaluación a través de un cuestionario.

Resultados y conclusiones

- Se consigue el objetivo propuesto.

Propuestas de ajustes y mejoras de la coordinación:

- No hay sugerencias

Ejercicios coordinados

TÍTULO DE LA COORDINACIÓN: “Gestión de precios: presupuestos”

MÓDULOS/ CICLO y profesores que participan:

- PROYECTOS CA2: Piñeiro García, Diana
- FORMACIÓN Y ORIENTACIÓN LABORAL CA2: de la Torre Calvo, Aymara

Objetivos generales de la coordinación:

- Hacer un presupuesto de una obra cerámica de producción propia.
- Aprender a presupuestar una obra cerámica.
- Reflexionar la relación entre precio y calidad.
- Comprender sobre la relación entre precio y coste.
- Calcular consumos de materiales y tiempos de mano de obra: Reflexionar sobre la optimización del tiempo en el taller y de los costes de los materiales.
- Identificar las diferentes maneras de cambiar el precio.
- Identificar los diferentes tipos de costes: los costes fijos y variables
- Ejecutar los métodos de cálculo basados en costes fijos mediante la utilización de la una plantilla Excel.

Descripción general de la coordinación:

Elaborar el presupuesto de una propuesta de objeto cerámico artístico realizada en Proyectos, concretamente una Tetera para la tienda del Museo Thyssen-Bornemisza.

La coordinación consiste en la elaboración del presupuesto para una pieza ideada en el módulo de Proyectos mediante la utilización de una plantilla de Excel facilitada previamente. El objetivo final es que los estudiantes apliquen los conocimientos aprendidos en materia de gestión de precios en la elaboración de su proyecto de dicho módulo como en su futuro profesional.

Temporalización:

Segundo Semestre

PROYECTOS/ Piñeiro, Diana:

- Análisis del proceso de decoración de la pieza propuesta. Enumeración de materiales, procesos, tiempos, así como maquinaria empleada.
- Búsqueda de precios de materiales y maquinaria.
- Reflexión grupal sobre la incidencia en el precio final de un objeto cerámico de: materiales, mano de obra, gastos fijos... y cómo utilizar esa información para hacer más eficiente y rentable el trabajo.

FORMACIÓN Y ORIENTACIÓN LABORAL/ de la Torre, Aymara:

- Elaboración de una Plantilla de Excel adaptada al módulo y a un método de cálculo basado en los costes fijos:
- Impartición de una clase de gestión de precios en el Módulo de FOL abierta a todos los estudiantes de segundo curso que, habiendo obtenido la exención o convalidación del módulo, desearan asistir: el concepto de precio, la relación entre el precio y el coste, tipos de costes fijos, tipos de costes variables y métodos de fijación del salario / hora.
- Impartición de un taller de manejo de la Plantilla de Excel suministrada.

Imágenes del proceso y resultados:

Todas las formas de fijación de precio basadas en el coste parten de:
PVP= PRECIO DE COSTE + MARGEN

Coste materias primas	COSTE TOTAL DE LA PRODUCCIÓN	PRECIO SIN IVA	PVP
Coste diseño			
Coste mano de obra			
Coste aprovisionamiento			
Gastos fijos			
Trabajos subcontratados a otras empresas	MARGEN COMERCIAL	IVA 10% / 21 %	

Propuesta de tetera para elaborar el presupuesto

Método de cálculo basado en los costes fijos en que se ha basado el presupuesto.

PRESUPUESTO DEL PROYECTO					
			Horas trabajadas	€/hora	TOTAL
HONORARIOS DE DISEÑO					0,00 €
MATERIALES	Precio Producto	Cantidad producto (Kg/u)	Cantidad utilizada (Kg/u)	Precio/Kg	TOTAL
					0,00 €
					0,00 €
SUBTOTAL DE MATERIALES					0,00 €
MANO DE OBRA PROPIA			Horas trabajadas	€/hora	TOTAL
					0,00 €
					0,00 €
TOTAL HORAS			0		
SUBTOTAL MANO DE OBRA PROPIA					0,00 €
COSTE ENERGÉTICO DEL PRODUCTO			Horas de Cocción	Piezas que caben en el horno	TOTAL
SUBTOTAL COSTE ENERGÉTICO					0,00 €
GASTOS FIJOS			Total mensual	Total anual	
Amortización herramientas larga duración (3 años)					

Herramientas y material fungible			
Amortización de la maquinaria (8 años)			
Luz		0	
Agua (cada 2 meses)		0	
Calefacción / Gas (5 meses/año)		0	
Cuota autónomos		0	
CÁLCULO COSTE FIJO/HORA		0,00	0,00 €
GASTOS FIJOS ADJUDICABLES AL PROTOTIPO/ OBRA ÚNICA	Total horas mano de obra	€/hora	TOTAL
		0,00 €	0,00 €
HONORARIOS DE GESTIÓN	Horas trabajadas	€/hora	TOTAL
TOTAL HONORARIOS DE GESTIÓN	0		
TRABAJOS CONTRATADOS CON OTRAS EMPRESAS			TOTAL
			0,00 €
TOTAL TRABAJOS SUBCONTRATADOS			0,00 €
TOTAL COSTE DE PRODUCCION			0,00 €
MARGEN COMERCIAL		20%	0,00 €
BASE IMPONIBLE			0,00 €
IVA		10%	0,00 €
PVP			0,00 €

Resultados y conclusiones

- Aunque a los alumnos les cuestan las tareas “no creativas” como ésta, han entendido la importancia para su futuro profesional de elaborar presupuestos lo más pormenorizados posible para mejorar su competitividad.
- En general han reflexionado sobre los diversos aspectos que condicionan un presupuesto y se han planteado cuestiones interesantes
- Los estudiantes han sido capaces de presupuestar el proyecto aplicando los conceptos de gestión de precios.
- Los estudiantes han reflexionado sobre el valor que implica su trabajo como artistas y profesionales.
- Los estudiantes han valorado la importancia del precio de coste, precio por el cual no se debe vender un producto.

Propuestas de ajustes y mejoras de la coordinación:

- Ha sido una coordinación muy interesante que se debería repetir en el futuro.
- Sería provechoso para los alumnos que este presupuesto se hiciese también para el anteproyecto, de manera que sean conscientes del coste económico que supone una propuesta antes de elaborarla para ver si tienen sentido algunas decisiones de creativas.
- Así mismo, sería interesante presupuestar más piezas en los próximos cursos: en ese sentido, se propone que algunas de las piezas que se elaboran durante el curso académico sean también presupuestadas.

TÍTULO DE LA COORDINACIÓN: INSERCIÓN LABORAL.

MÓDULOS/ CICLO y profesores que participan:

- INGLÉS TÉCNICO CA2: Cova, Enrica
- FOL CA2, de la Torre, Aymara

Objetivos generales de la coordinación:

- Adquirir, tanto en inglés como en castellano, los conocimientos precisos sobre los mecanismos de acceso y sistemas de selección del mercado de trabajo, así como las capacidades que facilitan su incorporación al mismo.

Descripción general de la coordinación:

- Llevar a cabo diversas acciones, tanto en castellano como en inglés, relacionadas con la búsqueda de empleo y la inserción en el mundo laboral.

Temporalización:

- Segundo cuatrimestre, marzo 2023, cuatro sesiones

MÓDULO/ Apellido, Nombre del profesor:

FORMACIÓN Y ORIENTACIÓN LABORAL/ de la Torre, Aymara

Elaborar el currículum creativo en castellano.

MÓDULO/ Apellido, Nombre del profesor:

INGLÉS TÉCNICO/ Cova, Enrica:

Elaborar el curriculum vitae artístico en inglés

Resultados y conclusiones

- Se consigue el objetivo propuesto.

Propuestas de ajustes y mejoras de la coordinación:

- No hay sugerencias.

ACTA DE REUNIÓN DE COORDINACIÓN Ciclo de Cerámica Artística.

Fecha: 14/ 09/ 2022

Orden del día:

- 1- Ejercicios coordinados.
- 2- Propuestas para viajes de ciclo.
- 3- Vitrinas.
- 4- Ruegos y preguntas.

1- Ejercicios coordinados.

Se presenta a las nuevas profesoras el Equipo de Teams, se explica el funcionamiento y entrega de ejercicios coordinados y se presentan los ejercicios realizados el curso pasado.

Ejercicios que se mantienen del curso pasado:

-En primer curso:

Hubo un cubo: Dibujo Técnico y Taller cerámico.

Sumi-e y Sobrecubierta: Dibujo Artístico y Taller Cerámico.

Aperitivo con Arte, no dan clase este curso varios profesores que coordinaron ese ejercicio.

Ana Lizama dice que sería hablar con los demás profesores y que llevaría otro nombre.

-En segundo curso:

La Medalla Cerámica: proyectos y volumen.

Formas geológicas: proyectos y taller: no saben con seguridad si se mantiene, de hacerlo será con otro nombre.

Pastas Egipcias: Historia de la Cerámica y Materiales y Tecnología.

Traducción de textos en inglés: Historia de la cerámica e Inglés.

Se comenta a las profesoras Julia Martínez y Laura García que el programa de Acad, está en los dos módulos que imparten, el de Dibujo Técnico y el de Medios Informáticos, se pueden poner de acuerdo en los temas para que no sea repetitivo para los alumnos.

2- Propuestas para viajes de ciclo.

Por iniciativa de la directiva del centro se piden propuestas para viajes de ciclo, para que sean mas específicos del ciclo de Cerámica Artística.

Hay varias propuestas:

- Palma de Mallorca a visitar la catedral con la capilla de Barceló.
- Talavera.
- Visita a taller de ceramista de prestigio, Enric Mestre, Xohan Viqueira.
- Museo de Cerámica de Valencia.
- Feria de Londres.

-Lisboa.

-Barcelona.

3- Vitrinas.

Cada profesor tiene asignado un espacio según el número de horas en las vitrinas del pasillo que se usan para exponer ejercicios de los alumnos.

Como coordinadora pido que se respete el espacio asignado a cada profesor por la CCP, la vitrina de primer curso es pequeña y a todos nos gustaría disponer de más espacio.

Si algún profesor no quiere exponer que me lo comunique, ese espacio, se puede utilizar para ejercicios coordinados y rotar cada cierto tiempo.

4-Ruegos y preguntas.

Ana Lizama informa de los días de la Artesanía. Son en el mes de abril y la escuela colabora haciendo exposición y jornada de puertas abiertas, donde se realizan talleres y exposiciones en las aulas y los alumnos colaboran en actividades, demostraciones, etc.

Café coté fue una actividad que nació de un ejercicio coordinado donde se invitaba a un café a los visitantes. Otra fue El Ikebana, donde se realizaron los contenedores en cerámica artística y alfarería.

Recomienda que todos profesores participen y si alguien tiene ideas para hacer alguna actividad que se lo diga.

Ana Lizama, plantea realizar una ficha del proyecto final en castellano e inglés.

Isabel Anasagasti propone posibles viajes a Lisboa o Barcelona para visitar museo de cerámica, Gaudí, Mercado de Santa Catalina, etc.

Sin más asuntos que tratar, se levanta la sesión.

María Dolores Martín.

Coordinadora CA.

ACTA DE REUNIÓN DE COORDINACIÓN CICLO G.S. CERÁMICA ARTÍSTICA

FECHA: 28 de noviembre de 2022

Orden del día.

1-Seguimiento de los ejercicios coordinados.

2-Viaje.

3- Ruegos y preguntas.

Asisten todos los profesores.

1-Los ejercicios coordinados están en proceso de realización.

Se detalla en qué momento del proceso están los ejercicios coordinados para el primer cuatrimestre.

Se ha terminado el de Pastas Egipcias de segundo curso.

Se pregunta si hay algún ejercicio coordinado nuevo, en principio hay módulos que están estudiando plantear alguno que se concretará más adelante.

2-Viaje.

Se plantea realizar un viaje que tenga un interés general para todos los ciclos, ya que en un viaje por ciclo podría no ser posible que la escuela aportara alguna cantidad económica a todos y cada uno de ellos.

Una vez debatido el lugar del viaje y las fechas más adecuadas, se llega a la conclusión de que sea Manises, fábrica y museo de Lladró, taller de Cumella, etc.

Las fechas probables son el 16 y 17 de febrero.

3- Se informa que el profesor de segundo curso de Modelismo y Matricería, David, se encarga de recopilar fotos para colgar en la web, mandar le las imágenes de cada ciclo a su correo electrónico.

Sin más asuntos que tratar se levanta la sesión.

Firmado: María Dolores Martín Arnau

Coordinadora de ciclo.

ACTA DE REUNIÓN DE COORDINACIÓN GS CERÁMICA ARTÍSTICA.

FECHA: 20/2/23

Orden del día:

- 1- Seguimiento de ejercicios coordinados.
- 2- Viaje.
- 3- Ruegos y preguntas.

Asisten todos los profesores a excepción de Julia Vallespín por encontrarse enferma.

- 1- Los ejercicios coordinados que ya están finalizados son.

De primer curso." Hubo un cubo "de los módulos de Dibujo Técnico y Taller Cerámico.

De segundo curso: Pastas Egipcias de Historia del arte y Materiales y tecnología.

Hay dos ejercicios nuevos en segundo curso:

Entre los módulos de Taller Cerámico y Proyectos: Estructuras.

Entre los módulos de FOL y Proyectos. Presupuestos.

El ejercicio de La medalla de Proyectos y Volumen falta la reproducción.

Ingles y FOL no han empezado con el CV

Siguen en proceso todos los demás.

- 2- El viaje en la reunión de grados medios se decidió aplazarlo para el próximo curso.

El lugar posiblemente será Manises.

- 3- No hay ruegos y preguntas.

Sin mas asuntos quetratar se levanta la sesión.

María Dolores Martín Arnau

Firmado: Coordinadora CA

ACTA DE REUNIÓN DE CORDINACIÓN GS CERÁMICA ARTÍSTICA

FECHA: 22/5/23

Asisten todos los profesores a excepción de Alberto Fernandez y María Dolores Martín por causa justificada (se encuentran en una reunión del tribunal de oposición)

Orden del día:

1-Seguimiento de las coordinaciones.

2-Entrega de informes.

3-Ruegos y preguntas.

- 1- Todos los ejercicios coordinados se han realizado.
- 2- Dado que se celebran oposiciones en la escuela, se adelanta la fecha de entrega de los informes de los ejercicios coordinados al 31 de mayo, plataforma Teams y deberán estar en PDF.
- 3- No hay ruegos y preguntas.

Sin más asuntos que tratar se levanta la sesión.

INFORME FINAL COMISIONES DE CICLO

Ciclo de Grado Superior de Moldes y Matricería Cerámica

2223-2023

Coordinador/a: Ferrero, Javier

Miembros de la coordinación:

Módulo:	Profesor/a (APELLIDO, Nombre)
Dibujo Artístico	Ibañez, Leonor
Dibujo Técnico I y II	Martínez, Julia Sara
Volumen	Arias, Ane
FOL	De la Torre, Aymara
Tecnología de Materiales I y II	Ferrero, Javier
Taller Modelismo y Matricería I	Robles, José Luis
Taller Modelos Cerámicos I	Robles, José Luis
Taller Modelismo y Matricería II	González, David
Taller Modelos Cerámicos II	González, David
Medios Informáticos	García, Laura
Inglés	Cova, Enrica
Historia de la Cerámica	Anasagasti, Isabel

Grado de cumplimiento del conjunto de las enseñanzas orientadas a los resultados profesionales y artísticos del Ciclo:

En general, se ha desarrollado el curso con normalidad tanto en el grupo de primero como en segundo, y las programaciones se han cumplido sin excepciones destacables. En el grupo de primero se produjo la baja de la profesora de los talleres, Isabel Quirós, al principio del curso, que fue sustituida por el profesor José Luis Robles.

El grupo de primero está formado por alumnos motivados y con buenas relaciones entre sí, lo cual ha favorecido el desarrollo de las clases así como las tareas de coordinación, sin embargo, el grupo de segundo ha presentado más dificultades debido al malestar mostrado por algunos alumnos a lo largo del curso, lo cual ha incidido negativamente en las tareas de coordinación.

Ejercicios coordinados, actividades extraescolares, propuestas para la Obra y el Proyecto Final: (documentación gráfica opcional)

Más adelante, como anexo I se adjuntan los informes de los ejercicios coordinados elaborados a lo largo del curso.

El proyecto final se ha elaborado sobre el tema "Naturaleza cerámica". En el anexo II se adjuntan los paneles de los anteproyectos presentados por los alumnos del grupo de segundo.

Propuestas de ajustes y mejoras de las actividades complementarias y coordinaciones interdisciplinares:

El mayor problema año tras año, en relación con los ejercicios coordinados, deriva de la diferencia en el número de alumnos entre unos módulos y otros de un mismo ciclo, lo cual suele limitar la cantidad de resultado de los ejercicios al número menor de alumnos entre los diferentes módulos que participan en la coordinación. Esto deriva en cierta pobreza en cuanto al número de ejercicios resultantes de la coordinación pero, a pesar de todo, creo que la realización de estos ejercicios es muy positiva para los alumnos que participan.

Actas de las reuniones realizadas:

Se han realizado las siguientes reuniones:

- 2022/ 09/ 14
- 2023/ 11/ 28
- 2023/ 02/ 20
- 2023/ 05/ 22

A continuación, en el anexo III, se adjuntan las actas de dichas reuniones.

Anexo I

Ejercicios coordinados

TÍTULO DE LA COORDINACIÓN: CABEZAS

MÓDULOS/ CICLO y profesores que participan:

- DIBUJO ARTÍSTICO MMC: Ibáñez, Leonor
- VOLUMEN I MMC Arias, Ane

Objetivos generales de la coordinación:

- Representar gráficamente tanto las formas del entorno como las de propia creación.
- Iniciarse en la técnica de modelado de copia de volúmenes exentos
- Desarrollar la creatividad y aportar expresividad personal.
- Modelar piezas artísticas tridimensionales a partir de modelos propuestos.
- Potenciar las coordinaciones entre módulos del mismo ciclo formativo.

Descripción general de la coordinación:

Dibujo y modelado de cabeza humana a tamaño real a partir de un modelo de escayola con posterior intervención creativa.

Temporalización:

Segundo cuatrimestre

MÓDULO: DIBUJO ARTÍSTICO / Ibáñez, Leonor

En el módulo de Dibujo Artístico se realizan los bocetos de propuestas de intervención sobre la cabeza clásica griega, a la que se añaden diversos elementos como aportación creativa.

MÓDULO: VOLUMEN / Arias, Ane:

Modelado y copia de un modelo propuesto, una cabeza clásica griega, al que se incorpora una parte de propia inventiva, en base a lo diseñado previamente en Dibujo Artístico. Ahuecado y cocción.

Imágenes del proceso y resultados:

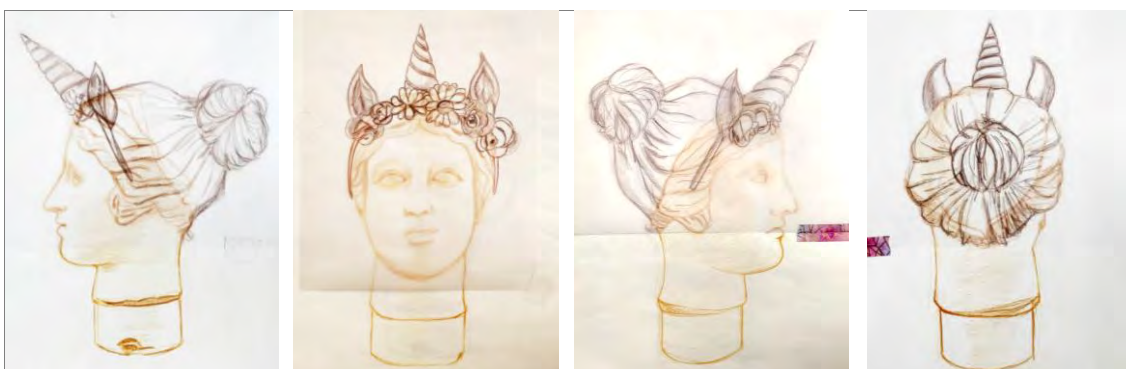

Dibujo Artístico: bocetos de propuestas de intervención creativa sobre la cabeza de escayola.

COORDINACIÓN CICLO GS DE MMC

Dibujo Artístico / Volumen

2022 /2023



Pasta cerámica: PRAF

Resultados y conclusiones

- A los alumnos les ha gustado la coordinación planteada, aunque en un principio les impresionaba acometer un trabajo que les parecía muy ambicioso; han comprobado que son capaces, han aprendido mucho y se han logrado buenos resultados.
- Los alumnos opinan que sería interesante repetir esta coordinación el próximo curso

Propuestas de ajustes y mejoras de la coordinación:

- En el módulo de Volumen nos hubiese venido bien disponer de más tiempo para profundizar en el modelado de copia, por lo que el próximo curso reduciré el número de ejercicios de la programación.

Ejercicios coordinados

TÍTULO DE LA COORDINACIÓN: CREACIÓN DE UN MODELO DE ARCILLA POR MODELADO Y MOLDE POR PIEZAS

MÓDULOS/ CICLO y profesores que participan:

- VOLUMEN MMCI, Arias Ane
- TALLER MMCII, González-Carpio David

Objetivos generales de la coordinación:

- Generar piezas específicamente modeladas para su reproducción.
- Realizar el molde a piezas de colada de cada animal.
- Potenciar la coordinación entre módulos del mismo ciclo formativo.

Descripción general de la coordinación:

Creación de un modelo tridimensional por modelado a partir de modelos animales existentes para la realización de moldes cerámicos por piezas y reproducción por colada.

Temporalización:

Volumen: segundo cuatrimestre / Taller: próximo curso

VOLUMEN/ Arias, Ane:

Partiendo de un modelo animal seleccionado por su interés formal, copia por modelado con ampliación de escala. Despiece, ahuecado y cocción.

TALLER DE MOLDES Y MATRICERÍA CERÁMICA/ González-Carpio, David:

Marcado de las piezas para su sección. La coordinación continúa el próximo curso.

Imágenes del proceso y resultados:





Modelado



Despiece y cocción

COORDINACIÓN CICLO GS DE MMC

Volumen I / Taller de Modelismo y Matricería Cerámica II
2022/2023

Resultados y conclusiones

El resultado es satisfactorio. Los alumnos han constatado las ventajas que conlleva la coordinación de este ejercicio, como es el conocimiento de un proceso concreto completo: desde el estudio de la estructura interna del animal, pasando por las fases de modelado, ahuecado, troceado, secado y cocción de las partes, dejando concluida esta parte para acometer el molde y las reproducciones el próximo curso, cerrando así el proceso.

Se trata de un ejercicio muy completo que debería mantenerse en próximos cursos.

Propuestas de ajustes y mejoras de la coordinación:

- Módulo de Volumen: en la programación didáctica el ejercicio está temporalizado para realizarse como último del curso porque se ha comprobado que necesitan modelar más antes de acometer este ejercicio. Esto se ha mantenido, pero nos ha faltado tiempo para hacer buenas terminaciones.
- El próximo año tengo previsto reducir el número de ejercicios del curso en favor de unas terminaciones de calidad.

Ejercicios coordinados

TÍTULO DE LA COORDINACIÓN: Modelado con porcelana de papel

MÓDULOS/ CICLO y profesores que participan:

- Tecnología de Materiales MMC1, Ferrero Javier
- Volumen MMC1, Arias Ane

Objetivos generales de la coordinación:

- Conocer la función de los componentes genéricos de las pastas cerámicas.
- Mezclar las materias primas que componen una pasta cerámica.
- Constatar, modelando, la idoneidad de las pastas elaboradas.
- Desarrollar la creatividad y expresividad personal
- Potenciar las coordinaciones entre módulos del mismo ciclo formativo.

Descripción general de la coordinación:

Se trata de utilizar una pasta cerámica realizada en el laboratorio de Tecnología de Materiales en un ejercicio de modelado en el taller de Volumen.

Temporalización:

Se desarrolla durante el primer cuatrimestre.

La coordinación comienza el laboratorio. El trabajo constituye la segunda práctica de las dos que realiza el grupo durante el primer cuatrimestre. Las pastas quedaron preparadas en exceso de agua antes de vacaciones de navidad.

TECNOLOGÍA DE MATERIALES/ Ferrero Javier:

Los alumnos elaboran una porcelana de papel a partir de restos de una porcelana comercial seca. En primer lugar, se reduce la porcelana a granulometría fina y posteriormente se mezcla en agua con porcentajes variables de papel, desde el 0% hasta el 6% en variaciones del 1%. Una vez preparada la mezcla, se deja reposar durante un periodo largo de tiempo para evaporar el exceso de agua. Cuando tiene el agua de plasticidad adecuada para el modelado, las pastas se llevan al taller de Volumen.

Volumen/ Arias, Ane:

Dedicamos dos horas a la fase de modelado y dos a la fase de ahuecado.

Constatamos la plasticidad e idoneidad de las pastas creadas modelando un apunte rápido de figura humana y de propia inventiva.

Solucionamos problemas derivados del modelado de una pieza exenta sin utilizar una estructura o soporte interno.

Imágenes del proceso y resultados:

COORDINACIÓN CICLO GS DE MMC

Volumen y Tecnología de Materiales
2022 /2023

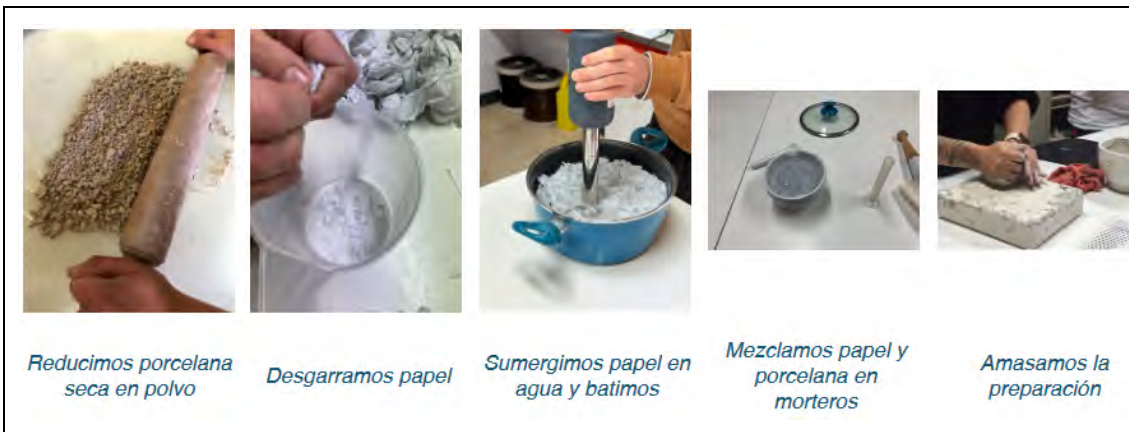

Resultados y conclusiones

- El secado de las porcelanas fue desigual, ya que, en función del contenido de papel de cada pasta, la evaporación del agua se produjo antes o después, de modo que tras las vacaciones de Navidad encontramos que algunas pastas estaban demasiado duras, por lo que habían perdido la plasticidad necesaria para el modelado. Para solucionarlo, hubo que hidratarlas de nuevo.
- A los alumnos les ha gustado la coordinación planteada y en general se obtienen buenos resultados.
- Todos los alumnos, tuviesen el porcentaje de papel que tuviesen, pudieron realizar el modelado de una figura con carácter de apunte fresco y a nivel grupal, constatar los beneficios de consistencia que aporta la celulosa mezclada con porcelana. También pudieron comprobar que la celulosa dificulta ligeramente el ahuecado de la figura.

Propuestas de ajustes y mejoras de la coordinación:

- Para evitar el problema de exceso de secado puede añadirse más agua a la mezcla si esta va a dejarse sin supervisión durante un periodo largo de tiempo.
- Sería interesante repetir el ejercicio el próximo curso, con estos mismos ingredientes o con otros.

TÍTULO DE LA COORDINACIÓN: INSERCIÓN LABORAL.

MÓDULOS/ CICLO y profesores que participan:

- INGLÉS TÉCNICO MMC2: Cova, Enrica
- FOL MMC2, de la Torre, Aymara

Objetivos generales de la coordinación:

- Adquirir, tanto en inglés como en castellano, los conocimientos precisos sobre los mecanismos de acceso y sistemas de selección del mercado de trabajo, así como las capacidades que facilitan su incorporación al mismo.

Descripción general de la coordinación:

- Llevar a cabo diversas acciones, tanto en castellano como en inglés, relacionadas con la búsqueda de empleo y la inserción en el mundo laboral.

Temporalización:

- Segundo cuatrimestre, marzo 2023, cuatro sesiones

MÓDULO/ Apellido, Nombre del profesor:

FORMACIÓN Y ORIENTACIÓN LABORAL/ de la Torre, Aymara

Elaborar el currículum creativo en castellano.

MÓDULO/ Apellido, Nombre del profesor:

INGLÉS TÉCNICO/ Cova, Enrica:

Elaborar el curriculum vitae artístico en inglés

Resultados y conclusiones

- Se consigue el objetivo propuesto.

Propuestas de ajustes y mejoras de la coordinación:

- No hay sugerencias.

COORDINACIÓN CICLO GS DE MMC2

Proyectos, Dibujo Técnico MM2, Taller de Moldes y Matricería y Materiales y Tecnología
2022/2023

TÍTULO DE LA COORDINACIÓN: ANTIPRISMAS

MÓDULOS/ CICLO y profesores que participan:

- PROYECTOS MMC2: Piñeiro, Diana
- DIBUJO TÉCNICO MMC2: Martínez, Julia Sara
- TALLER DE MOLDES Y MATRICERÍA MMC2: González-Carpio, David
- MATERIALES Y TECNOLOGÍA MMC2: Ferrero, Javier

Objetivos generales de la coordinación:

- Potenciar las coordinaciones entre módulos del mismo ciclo formativo.
- Diseñar y realizar un modelo de objeto facetado impreso en 3D para probar esmaltes.
- Realizar los moldes de un modelo impreso en 3D.
- Realizar reproducciones en distintas pastas cerámicas.
- Hacer pruebas de esmaltes cerámicos de colores en las reproducciones.

Descripción general de la coordinación:

Diseño, realización e impresión de un modelo en 3D diseñado a partir del logo de la escuela.
Elaboración del molde, reproducciones y acabado final con esmaltes.

Temporalización:

1º y 2º cuatrimestres.

PROYECTOS/ Piñeiro, Diana:

Reflexión sobre la utilidad de las tecnologías de prototipado en el diseño de modelos.
Estudio de antecedentes, ergonomía y limitaciones del área de impresión.
Manejo avanzado del comando "Solevación" de AutoCAD. Opción reglada, ajuste suave y trayectoria.
Diseño de la pieza teniendo en cuenta los aspectos estudiados.
Generación de prototipos con impresora 3D (en colaboración con Dibujo técnico).
Fotografía de modelos.

DIBUJO TÉCNICO/ Martínez, Julia Sara:

Conceptos básicos sobre formas poliédricas en general y antiprismas compuestos en particular.
Presentación de plano de taller (vistas diédricas, cortes, secciones y axonometrías).

TALLER/ González-Carpio, David:

Realización del molde rígido a piezas y reproducciones por colada de barbotina en loza, gres y porcelana

MATERIALES Y TECNOLOGÍA/ Ferrero, Javier:

En el laboratorio se elaborará un muestrario de vidriados, tanto de baja como de alta temperatura, para finalizar el trabajo con una cubierta cerámica. Los vidriados de baja se aplicarán sobre loza Juplast y los de alta sobre gres ART-13.

COORDINACIÓN CICLO GS DE MMC2

Proyectos, Dibujo Técnico MM2, Taller de Moldes y Matricería y Materiales y Tecnología 2022/2023

Imágenes del proceso y resultados:

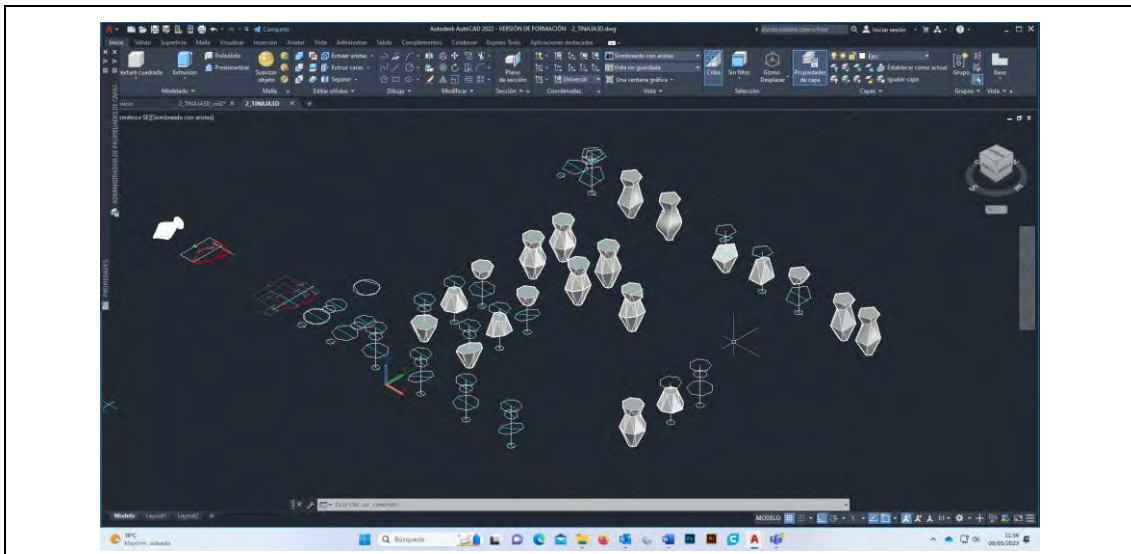

Proyectos: Proceso de diseño

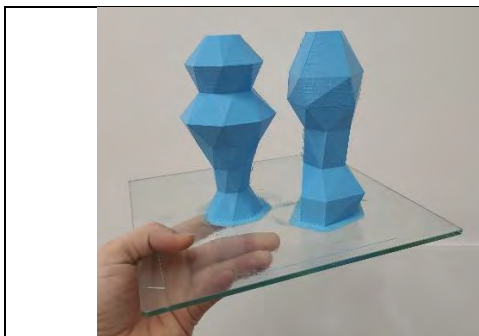

Proyectos: Modelos impresos en 3D



Proyectos: Modelos impresos en 3D

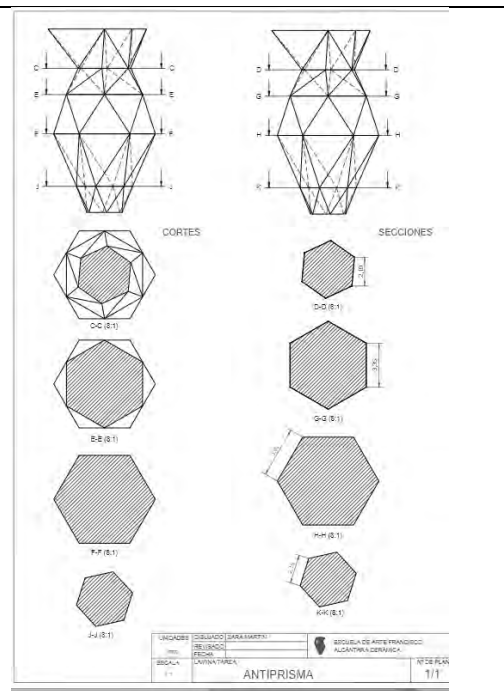
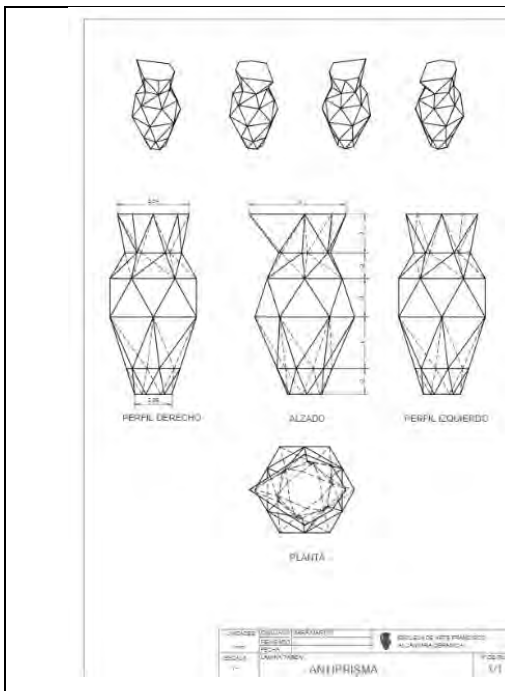

Ejemplos de trabajos presentados en el módulo de Dibujo técnico. Planos de taller: vistas, cortes y axonometrías.

COORDINACIÓN CICLO GS DE MMC2

Proyectos, Dibujo Técnico MM2, Taller de Moldes y Matricería y Materiales y Tecnología
2022/2023

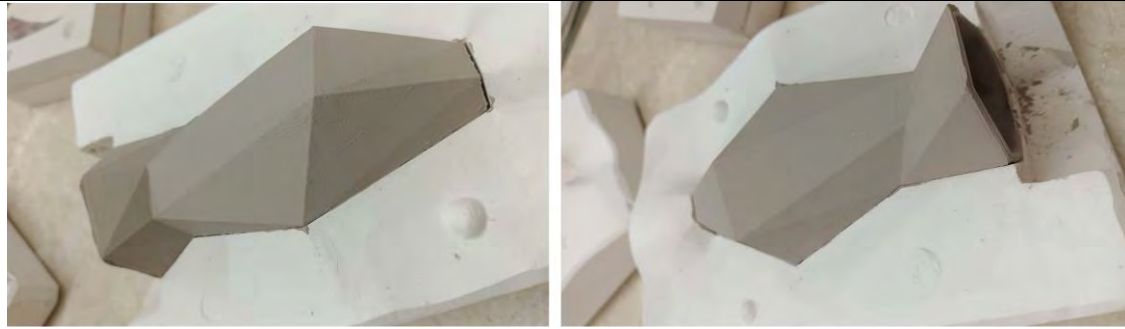

Procesos en Taller Modelismo y Matricería

Procesos en Taller Modelismo y Matricería



Procesos en Taller Modelismo y Matricería



Pieza final sobre gres



Pieza final sobre loza

COORDINACIÓN CICLO GS DE MMC2

Proyectos, Dibujo Técnico MM2, Taller de Moldes y Matricería y Materiales y Tecnología
2022/2023

Resultados y conclusiones

Es satisfactorio realizar una coordinación hasta el resultado final que, aunque muchas veces no se logra, esta vez sí lo hemos conseguido.

Para los alumnos es muy positivo relacionar los contenidos de diferentes módulos del ciclo y alcanzar un resultado final que plasme las diferentes enseñanzas.

Propuestas de ajustes y mejoras de la coordinación:

Dado el nivel de medios informáticos del grupo, muchos de ellos habiéndosela convalidado el año anterior, se ha perdido mucho tiempo en la elaboración del modelo 3D que no se ha podido invertir en componer un panel final con toda la información. Habrá que controlar mejor los tiempos en futuras ocasiones para terminar la coordinación con una documentación que condense todo el trabajo realizado.

Por falta de tiempo, como siempre, no ha sido posible elaborar un muestrario final de piezas acabadas más amplio y de mayor calidad. Si repetimos la coordinación en el futuro habría que dedicarle algo más de tiempo para obtener mayor variedad y calidad de piezas terminadas.

Se propone repetir el año que viene un ejercicio coordinado de similares características.

Ejercicios coordinados

TÍTULO DE LA COORDINACIÓN: “Gestión de precios: presupuestos”

MÓDULOS/ CICLO y profesores que participan:

- PROYECTOS MMC2: Piñeiro García, Diana
- FORMACIÓN Y ORIENTACIÓN LABORAL MMC2: de la Torre Calvo, Aymara

Objetivos generales de la coordinación:

- Hacer un presupuesto de una obra cerámica de producción propia.
- Aprender a presupuestar una obra cerámica.
- Reflexionar la relación entre precio y calidad.
- Comprender sobre la relación entre precio y coste.
- Calcular consumos de materiales y tiempos de mano de obra: Reflexionar sobre la optimización del tiempo en el taller y de los costes de los materiales.
- Identificar las diferentes maneras de cambiar el precio.
- Identificar los diferentes tipos de costes: los costes fijos y variables
- Ejecutar los métodos de cálculo basados en costes fijos mediante la utilización de la una plantilla Excel.

Descripción general de la coordinación:

Elaborar el presupuesto de una propuesta de objeto cerámico artístico realizada en Proyectos, concretamente una Caja decorativa para la tienda del Museo Thyssen-Bornemisza.

La coordinación consiste en la elaboración del presupuesto para una pieza ideada en el módulo de Proyectos mediante la utilización de una plantilla de Excel facilitada previamente. El objetivo final es que los estudiantes apliquen los conocimientos aprendidos en materia de gestión de precios en la elaboración de su proyecto de dicho módulo como en su futuro profesional.

Temporalización:

Segundo Semestre

PROYECTOS/ Piñeiro, Diana:

- Análisis del proceso de decoración de la pieza propuesta. Enumeración de materiales, procesos, tiempos, así como maquinaria empleada.
- Búsqueda de precios de materiales y maquinaria.
- Reflexión grupal sobre la incidencia en el precio final de un objeto cerámico de: materiales, mano de obra, gastos fijos... y cómo utilizar esa información para hacer más eficiente y rentable el trabajo.

FORMACIÓN Y ORIENTACIÓN LABORAL/ de la Torre, Aymara:

- Elaboración de una Plantilla de Excel adaptada al módulo y a un método de cálculo basado en los costes fijos:
- Impartición de una clase de gestión de precios en el Módulo de FOL abierta a todos los estudiantes de segundo curso que, habiendo obtenido la exención o convalidación del módulo, desearan asistir: el concepto de precio, la relación entre el precio y el coste, tipos de costes fijos, tipos de costes variables y métodos de fijación del salario / hora.
- Impartición de un taller de manejo de la Plantilla de Excel suministrada.

Imágenes del proceso y resultados:



Propuesta de caja para elaborar el presupuesto

Todas las formas de fijación de precio basadas en el coste parten de:
PVP= PRECIO DE COSTE + MARGEN



Método de cálculo basado en los costes fijos en que se ha basado el presupuesto.

PRESUPUESTO DEL PROYECTO					
			Horas trabajadas	€/hora	TOTAL
HONORARIOS DE DISEÑO					0,00 €
MATERIALES	Precio Producto	Cantidad producto (Kg/u)	Cantidad utilizada (Kg/u)	Precio/Kg	TOTAL
					0,00 €
					0,00 €
SUBTOTAL DE MATERIALES					0,00 €
MANO DE OBRA PROPIA			Horas trabajadas	€/hora	TOTAL
					0,00 €
					0,00 €
TOTAL HORAS			0		
SUBTOTAL MANO DE OBRA PROPIA					0,00 €
COSTE ENERGÉTICO DEL PRODUCTO			Horas de Cocción	Piezas que caben en el horno	TOTAL
SUBTOTAL COSTE ENERGÉTICO					0,00 €
GASTOS FIJOS			Total mensual	Total anual	
Amortización herramientas larga duración (3 años)					

Herramientas y material fungible			
Amortización de la maquinaria (8 años)			
Luz		0	
Agua (cada 2 meses)		0	
Calefacción / Gas (5 meses/año)		0	
Cuota autónomos		0	
CÁLCULO COSTE FIJO/HORA		0,00	0,00 €
GASTOS FIJOS ADJUDICABLES AL PROTOTIPO/ OBRA ÚNICA	Total horas mano de obra	€/hora	TOTAL
		0,00 €	0,00 €
HONORARIOS DE GESTIÓN	Horas trabajadas	€/hora	TOTAL
TOTAL HONORARIOS DE GESTIÓN	0		
TRABAJOS CONTRATADOS CON OTRAS EMPRESAS			TOTAL
			0,00 €
TOTAL TRABAJOS SUBCONTRATADOS			0,00 €
TOTAL COSTE DE PRODUCCION			0,00 €
MARGEN COMERCIAL		20%	0,00 €
BASE IMPONIBLE			0,00 €
IVA		10%	0,00 €
PVP			0,00 €

Resultados y conclusiones

- Aunque a los alumnos les cuestan las tareas “no creativas” como ésta, han entendido la importancia para su futuro profesional de elaborar presupuestos lo más pormenorizados posible para mejorar su competitividad.
- En general han reflexionado sobre los diversos aspectos que condicionan un presupuesto y se han planteado cuestiones interesantes
- Los estudiantes han sido capaces de presupuestar el proyecto aplicando los conceptos de gestión de precios.
- Los estudiantes han reflexionado sobre el valor que implica su trabajo como artistas y profesionales.
- Los estudiantes han valorado la importancia del precio de coste, precio por el cual no se debe vender un producto.

Propuestas de ajustes y mejoras de la coordinación:

- Ha sido una coordinación muy interesante que se debería repetir en el futuro.
- Sería provechoso para los alumnos que este presupuesto se hiciese también para el anteproyecto, de manera que sean conscientes del coste económico que supone una propuesta antes de elaborarla para ver si tienen sentido algunas decisiones de creativas.
- Así mismo, sería interesante presupuestar más piezas en los próximos cursos: en ese sentido, se propone que algunas de las piezas que se elaboran durante el curso académico sean también presupuestadas.

Ejercicios coordinados

TÍTULO DE LA COORDINACIÓN: PREVENCIÓN DE RIESGOS LABORALES EN EL TALLER

MÓDULOS/ CICLO y profesores que participan:

- TALLER DE MMC2: González-Carpio, David
- FORMACIÓN Y ORIENTACIÓN LABORAL MMC2: de la Torre Calvo, Aymara

Objetivos generales de la coordinación:

- Identificar la relación entre las condiciones laborales con la salud del trabajador.
- Analizar las condiciones de trabajo y los factores de riesgo presentes en su entorno laboral
- Identifica y clasifica los factores y situaciones de riesgo de su actividad profesional y los daños derivados de los mismos.
- Evalúa los riesgos derivados de su actividad
- Establece las condiciones de trabajo óptimas para la prevención de riesgos en el entorno de trabajo relacionado con su perfil profesional.

Descripción general de la coordinación:

El ejercicio consiste en la realización de una evaluación de Riesgos Laborales en el entorno del Taller de Moldes y Matricería, el propio espacio donde los estudiantes suelen emplear una buena parte de sus horas de formación práctica y el lugar donde se encuentran la mayor parte de los factores de riesgo asociados a su profesión.

Se trata de un ejercicio eminentemente práctico: consiste en moverse por el taller y observar y reflexionar factores de riesgo que a menudo pueden ser pasados por alto. Para ello, se distribuye un cuestionario entre los estudiantes con 90 medidas de prevención que debería cumplir tanto el taller como los usuarios de este. El cuestionario tiene un formato V/F, si una medida se cumple siempre se debe responder que es verdadera, mientras que si una medida se cumple en ocasiones o no se cumple se debe responder que es falsa. Se debe sumar el número de medidas verdaderas y multiplicarlo por +1 punto, y sumar el número de medidas falsas y multiplicarlo por -1 punto. Se debe realizar la siguiente operación: $\pm V \pm F$. Si en la evaluación se obtiene más de 54 el alumno habrá aprobado, de lo contrario ambos habrán suspendido.

Temporalización:

Segundo semestre

MÓDULO/ Apellido, Nombre del profesor: TALLER DE MOLDES Y MATRICERÍA 2/
González Carpio, David

- Cesión del espacio del Taller para realizar la Evaluación de la Prevención de Riesgos Laborales.
- Acompañamiento a los estudiantes.
- Reflexión grupal con los estudiantes sobre los factores de riesgos durante la realización del ejercicio

MÓDULO/ Apellido, Nombre del profesor: FORMACIÓN Y ORIENTACIÓN LABORAL / de
la Torre Calvo, Aymara

Impartición de una clase en materia de Prevención de Riesgos Laborales.

Elaboración del Cuestionario de Evaluación de la Prevención, distribución del mismo y asesoramiento a los alumnos sobre los pasos a seguir durante su realización.

Tras la realización del cuestionario, se realizó un debate en grupo y una reflexión sobre la importancia de la Prevención y sobre la responsabilidad individual de cada uno para cuidar su propia salud en el entorno laboral

Resultados y conclusiones

- Los estudiantes entienden los riesgos derivados de su profesión y la importancia de la prevención.
- En ese sentido, la mayoría de los estudiantes reconocen ser demasiado laxos en materia de Prevención de Riesgos Laborales
- La mayoría de los estudiantes son conscientes de la importancia de formarse en materia de Prevención, pues asumen que si abrieran un taller ellos serían los máximos responsables de las medidas de Prevención.
- Del debate realizado en grupo surgió la idea de la necesidad de ser más serios con la Prevención: si un estudiante no se trae los EPI's o no los utiliza no debería poder trabajar en el taller. No basta solo con decirlo, es necesario no tolerarlo (tanto por parte de los profesores como por parte de los propios estudiantes):

Propuestas de ajustes y mejoras de la coordinación:

- Del debate realizado en grupo, surgió la propuesta de realizar esta coordinación al comienzo de curso con objeto de hacer a los alumnos más conscientes desde el principio.

Ejercicios coordinados

TÍTULO DE LA COORDINACIÓN: TRADUCCIÓN DE TEXTOS DEL INGLÉS

MÓDULOS/ CICLO y profesores que participan:

- HISTORIA DE LA CERÁMICA MMC2, Anasagasti, Isabel
- INGLÉS TÉCNICO MMC2, Cova, Enrica

Objetivos generales de la coordinación:

- Profundizar en los conocimientos de historia de la cerámica y entender en inglés el vocabulario utilizado en los vídeos.

Descripción general de la coordinación:

En el módulo de historia de la cerámica, como parte de la programación, se visualizan videos en inglés sobre diversos temas de la historia de la cerámica, que luego se utilizan en el módulo de inglés técnico para completar los conocimientos de los alumnos en esa materia

Temporalización:

A lo largo de todo el curso.

HISTORIA DE LA CERÁMICA/ ANASAGASTI, Isabel

Descripción del trabajo realizado en dicho módulo:

Selección de vídeos relacionados con las unidades didácticas de historia de la cerámica, que son de mucho interés y que además presentan textos sencillos en inglés (mejor si tienen subtítulos), para los alumnos.

INGLÉS TÉCNICO/Cova, Enrica

Descripción del trabajo realizado en dicho módulo:

Visión de los videos seleccionados y profundización del vocabulario inglés. Evaluación a través de un cuestionario.

Resultados y conclusiones

- Se consigue el objetivo propuesto.

Propuestas de ajustes y mejoras de la coordinación:

- No hay sugerencias

Anexo II



Marietta Carolina, Novoa Cuadrado

Proyecto Integrado
Módulo de Proyectos
2º curso 20_23
Ciclo de Grado Superior
Modelismo y matricería

RENASCI

Las ruinas arquitectónicas constituyen una vía de información de las civilizaciones que nos han precedido.

El uso de una columna con agujeros, que simula ruinas, permite a plantas trepadoras, apoderarse de la forma y silueta, simbolizando así el renacer de la vida sobre destrucción, pues la vida siempre renace tras la ruina del hombre.



JUSTIFICACIÓN

La idea nace de la relación de la naturaleza con un elemento arquitectónico como es la columna, en la que crece libremente apropiándose del volumen que la contiene.

Las higueras silvestres que han inspirado este proyecto, crecen inclusive en espacios de sombra profunda de forma libre, por lo que son ideales para escalar la estructura en toda dirección.

MANUFACTURA

El proceso de elaboración de este proyecto, requiere de 2 matrices realizadas en el torno al aire de manera consecutiva para conseguir el encaje entre las piezas.

Posteriormente se hace un molde de dos partes para cada matriz para reproducir con coladas de gres, contemplando el uso en exterior y los cambios del tiempo.

EXPLORACIÓN



Por medio de la inteligencia artificial de creación digital Dall-E, se generaron renders de volúmenes varios, que se editaron posteriormente en otros programas.

USOS POSIBLES

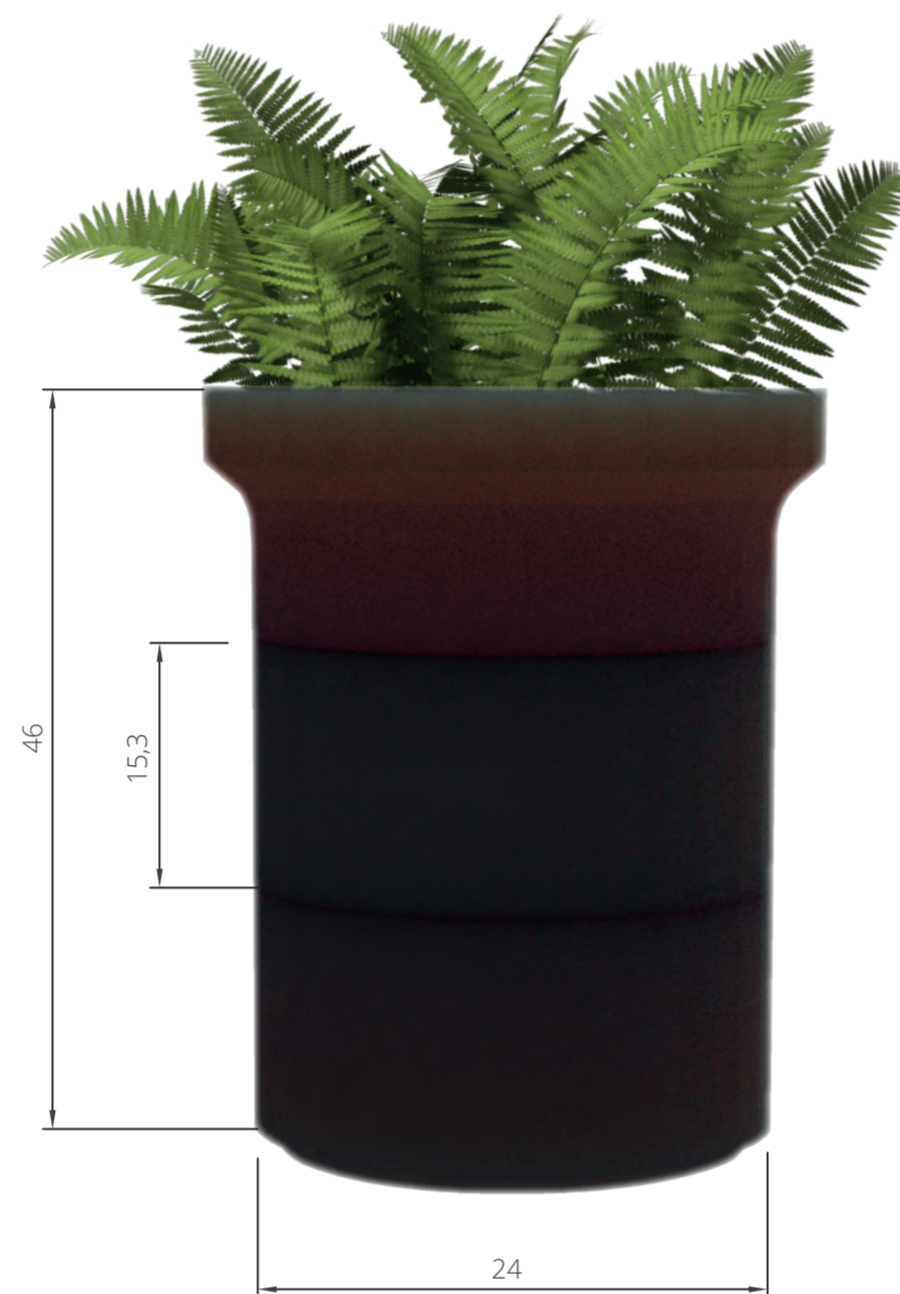

ALZADO CORTE



Los agujeros para las macetas, se harán con plantillas de papel, sobre las reproducciones en estado de cuero, procurando no intervenir en las áreas de acople del tacón entre piezas.

EXPLOSIVO ENCAJE



DISPOSICIÓN



Es posible apilar hasta 5 módulos si se dejan como tubos huecos, dejando el último como contenedor de tierra.

Se busca un esmalte oscuro mate de alta temperatura al ir sobre gres, que contraste con las plantas, realzando su color.

Concepción, García Montero
Proyecto integrado - anteproyecto
Módulo de Proyectos
2º curso 22_23
Ciclo de Grado Superior de
Modelismo y Matricería
Cerámica
Tema: Naturaleza Cerámica
Título: Miedusa



MEDUSAS
El agua la usan para moverse delicadamente.
Son 95% de agua, sin ella mueren
Las hay de agua dulce y salada
Delicadas, se dañan con facilidad
Radialmente simétricas
Tentáculos formados por miles de células urticantes
Pueden producir **luz** como defensa y como ataque
Anatomía poco avanzada
Su crecimiento y proliferación es favorecido por las **altas temperaturas**



BASURAS
Nunca "desaparecen" en la naturaleza
Dado el tamaño y la prevalencia de basura en el mar, las aves y animales marinos la confunden con comida.



Bocetos como sugerencia para móviles

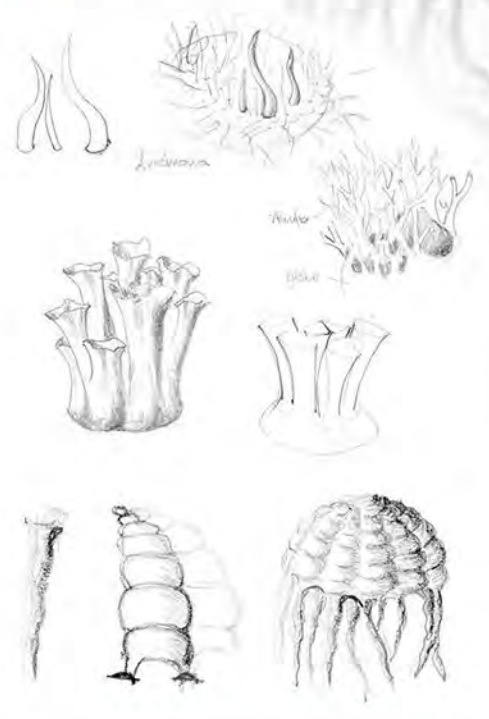
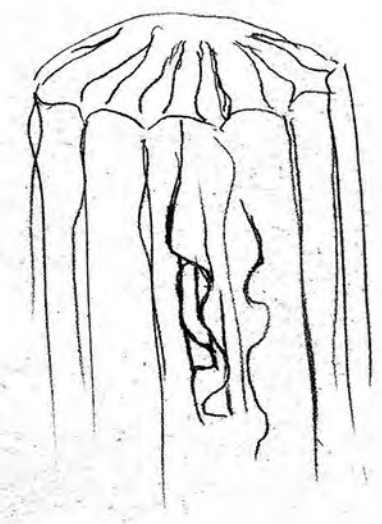
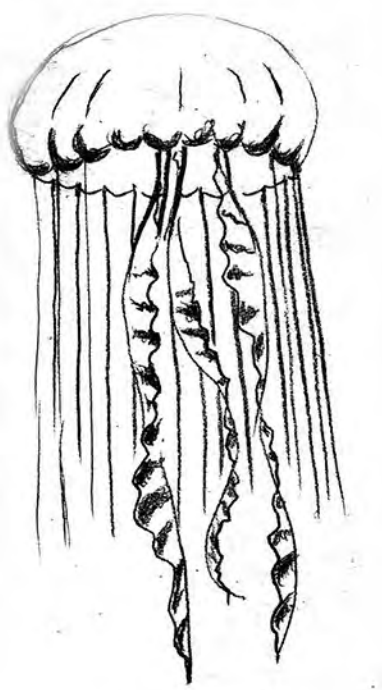

JUSTIFICACIÓN
En este proyecto veo posibilidad de trabajar con efectos sensoriales como luz, movimiento y sonido.
Para ello realizaré un mueble de medusas con luz, produciendo sonidos con el movimiento de los tentáculos



PROCESO
Dos modelos de umbrela y dos de tentáculos en loza
Moldes de umbrellas y los tentáculos en escayola
Reproducciones de porcelana por colada
MATERIALES
Escayola Nieve ó Alcañiz
Porcelana "Micesa"
Esmalte: Prodesco 6025

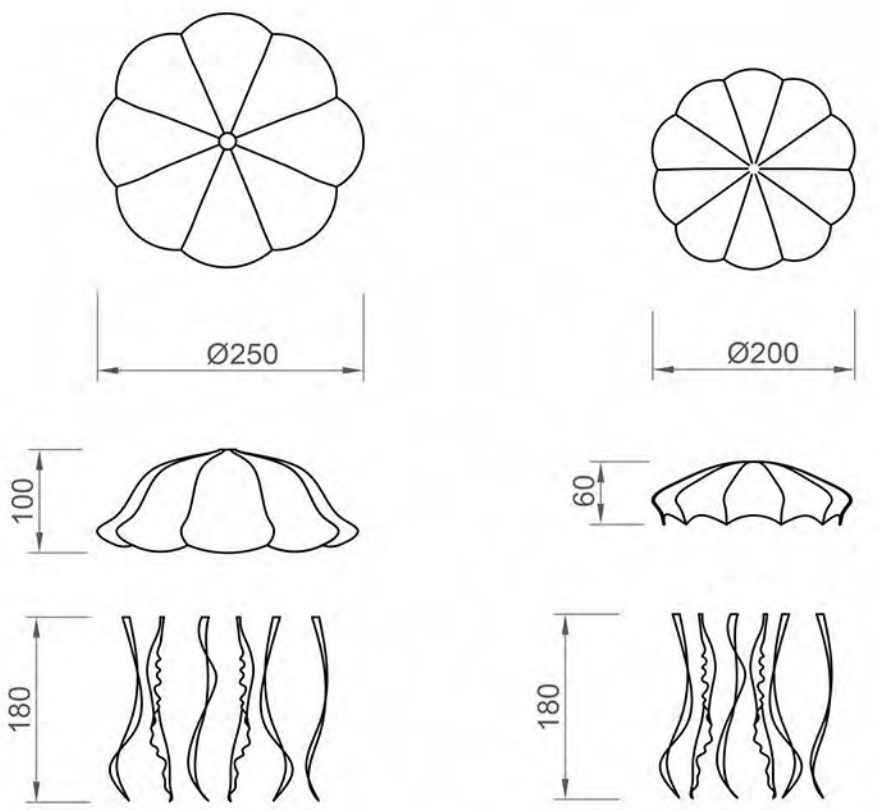

MEDIDAS variables segun cocción



Bocetos



Desde la infancia nos enseñan a ser buenos, pero no cabe duda que, somos la ambivalencia de lo bueno y lo malo, según nuestras circunstancias vitales, y es que desarrollamos a lo largo de nuestro bagaje vital, momentos bien diferentes de contradicción, de belleza y fealdad, de fragilidad y fuerza, tenemos claros y oscuros, nos sentimos libres, y en ocasiones experimentamos el vacío, pasamos de lo sublime a lo despreciable, porque es así la naturaleza humana, somos hombre y mujer, pasamos por la vida y nos dirigimos hacia la muerte, somos blanco y a veces negro, y en ocasiones ocurre al revés, dependiendo si nos situamos en occidente u oriente... examinamos y en ocasiones arbitrarios, y así una larga lista de adverbios, que califican a un mismo ser humano. Y todo está en nuestra mano, como muestra el rostro con esa doble cara, que también se observa en la cerámica, que nos muestra su fragilidad, a la vez que la dureza más absoluta, pasando por los distintos estados del sólido al líquido, y de nuevo al sólido.

NATURALEZA HUMANA

Elogio de la sombra

Por eso, la elección de esa iconografía basada en la bifrontalidad, para destacar el reflejo de los dobles máscaras grotescas del grabado del siglo XVI de Pierre Millin, o la iconología de Cesare Ripa, de 1613, y su repertorio de alegorías que representan las virtudes, los vicios, los sentimientos y las pasiones, o el dios romano Jano bifronte, representado de muchas maneras, hombre-mujer, joven-anciano, hombre-monstruo.

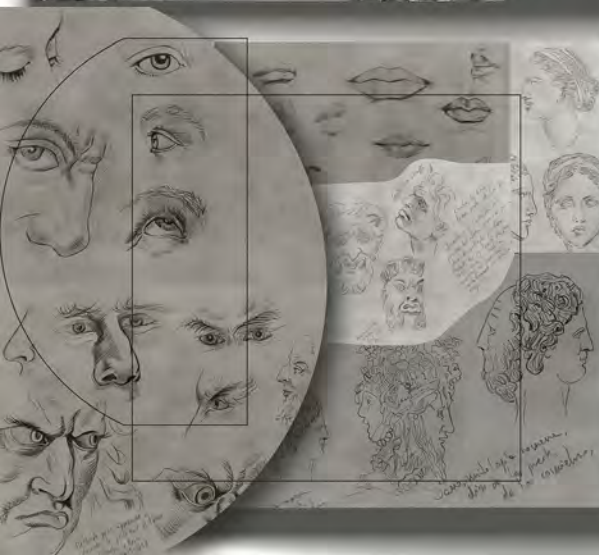

juego de luces

Nada como ahondar en la fisiónoma de las pasiones de Charles de Bonin (ampliado del siglo XVII) e intentar volver a dibujarla, para entender aún más sobre la naturaleza humana, o saber de monstruos, deformaciones con personajes localizados en Die Moirans, de Fortunio Liceti, pero en otros tiempos hechos, o trasladados a la iconografía de los ángeles con profanos monstruos que nos miran desde arriba, gracias a Dolores Herrero Ferris, o directamente trasladamos a la lectura de la Historia de la belleza y de la fealdad de Umberto Eco, para preguntarnos en un posible recuento sobre la belleza y la fealdad, que por supuesto, tiene sus propios cánones y una complejidad superior.

Lo cierto es que Occidente y Oriente, según Tanizaki en su Blogio de la sombra, han tenido distintas maneras de entender y mirar la belleza y la fealdad, la luz y la sombra. Y es que, si en nuestra esfera cultural no podemos concebir la historia de la creación estética sin la luz, en Japón, por ejemplo, se analiza el enigma que implica su ausencia, comprendiendo desde lo bello, no como un concepto autónomo, sino como un juego de claroscuros.

Quisiera añadir por último, la inspiración arquetípica que encontré hace unos años en dos documentos arielos en territorio turco: el de Afroditas, y el de Myra, cuya aportación visual, sirve de continuo para poder entender la Naturaleza Humana de luces y oscuridades.



llaves de cajón



llaves de caja



llaves de fondo

DEFINICIÓN

Escultura artesanal.

DIMENSIONES

Se parte de un modelo de barro en tramo a los 20 cm.
En función de esa medida, se hace el molde de escayola.

MATERIALES

Pasta Loza para modelar.
Barbotina de Loza Jugoslav, Miesca.
Escayola Nivea.

TECNICAS Prototipo Modelado y vaciado
Moldes: Reproducciones, Colada.

MANUFACTURA

Modelado de un busto que tiene dos caras, se vaciará y se cocerá a 980°C.
Molde de escayola de ambas caras, con la diferencia de que una de ellas, se verá transformada distribuyéndose, para dejar salir de manera "controlada" la barbotina.

Se hará controlada si fuera necesario.
Reproducción de la pieza en Loza de colada y se cocerá a 1000-1040°C.

INFLUENCIAS FORMALES /REFERENCIAS

Simon Zolt Jozsef deja que la barbotina escape entre las piezas del molde de forma deliberada, dejando que el error rompa con la ortodoxia de la construcción de moldes.
Monika Patuszynska siera y rompe en pedacitos el molde para volver a ensamblar, generando de piezas rotas que darán un nuevo objeto, con nuevo significado.



Litoglifos

Conceptos

Se conoce como **arcilla** al material que surge a partir de la agregación de silicatos de aluminio derivados del proceso de descomposición de distintos minerales. Estos silicatos se encuentran hidratados y, de acuerdo a la presencia de impurezas, pueden exhibir diferentes colores.

Yeso es un mineral de sulfato cálcico hemihidratado, si al menos tiene un 80% del mismo y el grano es muy fino, se llama entonces **escayola**.

Roca es un sólido muy cohesionado formado por uno o más minerales.

Localización

Valle del Coa, La Guardia
Siega Verde, Salamanca
Portugal. Finales de los 80
España. Idem

Patrimonio de la Humanidad, 1998



Inspiración

La naturaleza ha estado siempre presente en el arte, su soporte físico puede ser rocoso (mármoles, etc.), yeso (estucos), arcilla (porcelana...). Todo eso ha servido como inspiración para plasmar el arte rocoso de este parque en moldes de escayola y transformar así, la arcilla (barbotina) en roca (arcilla cocida)



Justificación

Homenaje a todos los individuos que han permitido preservar este patrimonio, desde el Paleolítico hasta hoy en día. Se pueden realizar grabados al barro-roca, de una manera permanente, haciendo moldes, en donde todos los objetos son similares.

Bocetos



Medidas



Encofrado

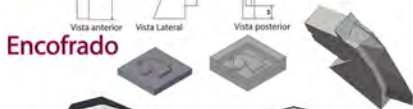

Metodología



Resultados





URBE

Judith Palos Cabello

Anteproyecto URBE

Asignatura de Proyectos
2º curso 22_23
Ciclo de Grado Superior de
Modelismo y Matricería
Cerámica

Justificación

A raíz de la pandemia ha habido un creciente interés por la naturaleza, por incorporarla a nuestro día a día. Nos hemos dado cuenta de que la naturaleza, y en concreto las plantas, nos hacen mucho bien, tanto físico como mental.

En cambio vivimos en una sociedad que, lejos de cuidar el medio ambiente, cada vez lo deteriora más y nos hemos creado nuestro propio hábitat "natural" construido a base de bloques de hormigón y cristal.

La jungla en la que antes vivíamos libres se ha vuelto gris, apresurada, exigente, agobiante... Y por eso mucha gente busca convertir su hogar en un oasis, un lugar de calma y bienestar verde.

En la era de la tecnología y el asfalto necesitamos desconectar del mundo y conectar con nosotros.

Cuidar de las plantas y atender sus necesidades es atender las nuestras propias.

Inspiración y antecedentes

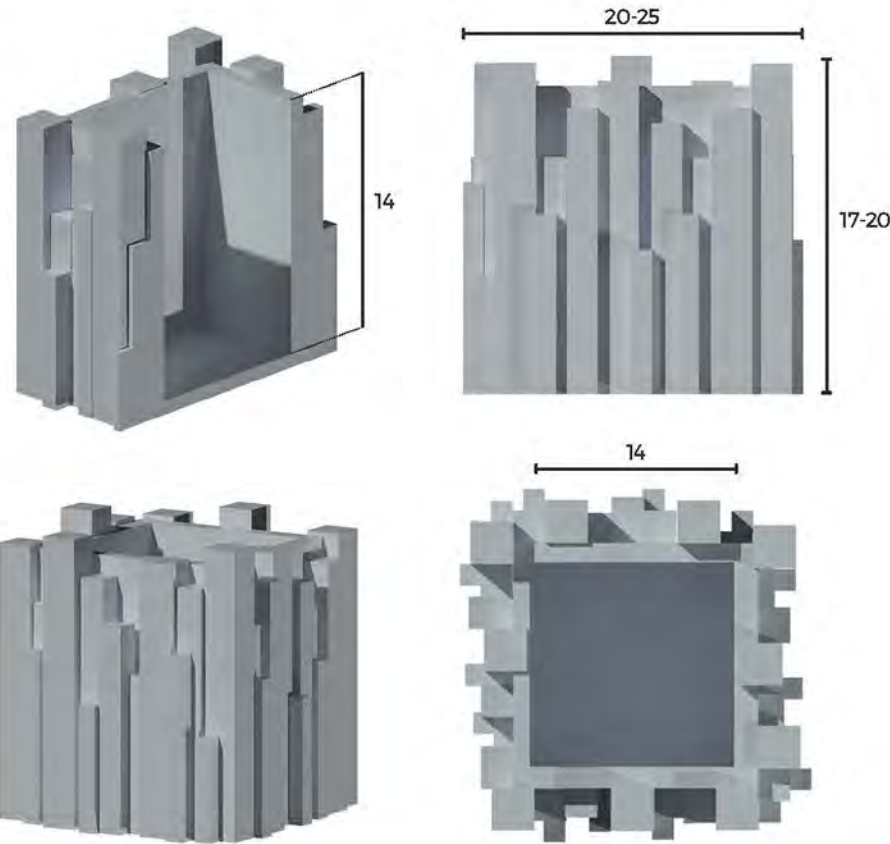

Medidas

Medidas: La maceta de plástico más común en la que se comercializan las plantas es de 12cm de ancho x 10cm de alto. El cubremacetas tiene unas dimensiones interiores de 14cm de ancho x 13cm de alto.

Materiales

Modelo de escayola.
Reproducciones por colada en loza con esmalte transparente brillante NS-20.

Primeros bocetos

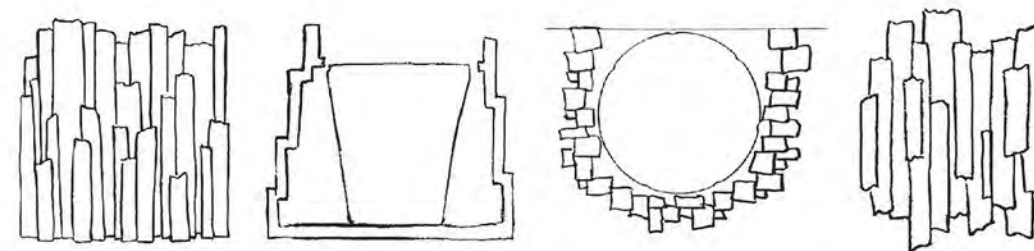

Definición

Cubre macetas inspirado en la ciudad, en este proyecto me centro en las medidas para tapar la maceta de plástico más común en la que se comercializan las plantas (12x10cm). En un futuro se podrá incorporar a la colección la medida para cactus (8x7), para plantas maxi (17x20) y la versión colgar de la pared.

Manufactura

Construcción de un cubo de escayola para respetar las medidas interiores donde se introducirá la maceta. Sobre él se pegarán barras de escayola de sección cuadrada y rectangular para simular los edificios. La base de las barras será lisa y la parte superior será irregular, producto de partirlas, para generar textura (propia de la naturaleza de la escayola) y aportar interés visual.

Creación de molde de colada de seis piezas.

Reproducción en loza, bizcochado 950°-1000°
Esmaltado y cocción final 1050°

Pegado de fieltro o similar en la base para no rayar los muebles.



Maria, Cabrera Pérez.

Anteproyecto
Asignatura de Proyectos.
2º curso 20_23
Ciclo de Grado Superior
Modelado y Materia Cerámica

Definición:
Luminaria decorativa de techo.

Medidas:
Incluidas en planos. Medidas aproximadas
en centímetros.

Materiales:
Porcelana por colada. Con posibilidad de
añadir tóidos colorantes para producir va-
riantes en las reproducciones.

Antecedentes:
Figuras Chladni de las frecuencias de onda de
200 y 300 hercios en placa circular.

Justificación:
Este proyecto cobra vida a través del sonido
pero no como lo conocemos, aquí en vez de
escucharlo, lo observamos, ya que el sonido
es capaz de dar forma a multitud de elemen-
tos mediante patrones rítmicos.

Todo existe en un estado de continua vibra-
ción, oscilación y pulsación. Lo podemos
observar no sólo en el latido del corazón y la
circulación de la sangre, sino también en los
movimientos rítmicos de los océanos, los sis-
temas climáticos y las galaxias, en definitiva,
en todo tipo de materia.

Desde la cinemática podemos descubrir los
extraordinarios patrones que genera y en
este proyecto la adaptó al soporte cerámico,
creando una representación volumétrica de
las frecuencias de onda de 200 y 300 Hz, y
utilizando la luz para su visualización.

Sistema de manufactura:

- Matriz dividida e impresa en 3d por cuartos.
- Reproducción en escayola de los distintos
módulos para la construcción de la base y
el cuerpo del objeto.
- Elaboración de molde de escayola del con-
junto de la pieza para obtener reproduccio-
nes por colada.
- Buzacho a 1000°C y cocción final 1250°C.

Proceso: Impresión 3D y moldes de escayola
Sist. manufactura: Moldes por colada.
Temp. buzacho: 1000°C
Temp. cocción: 1250°C
Admox. cocción: Reductora
Uso: Decorativo y utilitario.

Inspiración: Frecuencias 200/300 hz

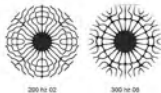
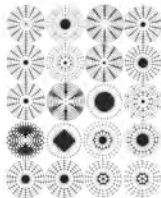

Creación y diseño

Volumenes generados desde
degradados de luminosidad



Render Final



Planos técnicos

Medida en cm



Piezas en 3D



Reproducción

Moldes generados por la unión
de la piezas en cuartos.



Ambientación



planos y medidas



Aurea

inspiración



bocetos

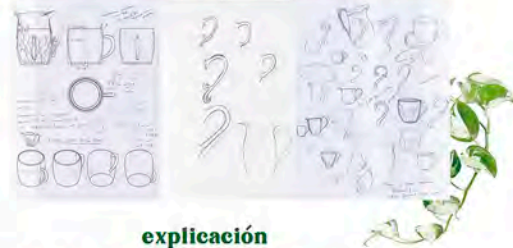

explicación

La naturaleza se puede conocer como el conjunto de las cosas que existen en el mundo, que se producen o modifican sin la intervención del ser humano. Como un hierbajo que crece en cualquier rincón sin que nadie le mire. Sin embargo la cerámica se basa en los cuatro elementos de la naturaleza: agua, tierra, fuego, y aire, con la importante intervención del ser humano. Aurea combina los conceptos de la naturaleza, plantas enredaderas que crecen alrededor de la cerámica, mientras bebas lo que algún día te hizo sentir libre, confortable, caliente.

Consta de tres piezas: jarra, taza, y plato, todos envueltos en un firme pero suave abrazo de hojas de epipremnum aureum, más conocido como fotos, planta enredadera que tiene la capacidad de purificar y revitalizar cualquier espacio donde esté y cualquier persona que tenga en torno.

Para su realización, la forma inicial de la taza y la jarra serán hechas en torno al aire, las asas modeladas en plastilina, el plato con una plancha y sus bordes modelados con plastilina. Las hojas estarán modeladas de 3 diferentes tamaños y reproducidas en plastilina con molde de apretón.



Sara Sánchez Román

Anteproyecto
Módulo de Proyectos 2º
Curso 22_23
Ciclo de Grado Superior de
Diseño y Maestría Cerámica

Selletas



En la naturaleza existen y forman estructuras que nos rodean en nuestra día a día. Analizando su conformación geométrica nos damos cuenta de la forma perfecta, la funcionalidad, la especial compatibilidad, la perfecta cohesión, la felice agilidad, la noble elegancia, el lenguaje poético y la sobria sencillez.

Para este proyecto he elegido la silla que es la forma que mejor se adapta en el espacio. Esta proporción representa el movimiento elástico armonioso. La silla se adapta en el movimiento de girones, repliegues y puros.

La silla nace la voluntad, nace energía y nace la información. Por lo tanto, la silla también existe, existe, comunica...

Gaudí trabajó sus volutas y formas, y la silla le ayudaba, entre otras cosas, para crear diseños de comunicación en su fachada.

En la serie visual, la percepción de por lo común, tira de los sentidos más profundamente que la capacidad de distinguir e interpretar toda clase de cosas.

Una de estas volutas es el tubo, y a través del paralelismo el círculo, que es una nada matemática y biológica, que está formada por volutas que se propagan a través de un círculo (Giganteo, Espéculo, Sábido).

El círculo es algo gracioso a que los particulares que acompañan el aire silencioso y transmiten su orden. El círculo se origina por los vibraciones de un cuerpo resonante, por eso un instrumento musical tiene que hacer vibrar algo, una membrana, una cuerda, una columna de aire...

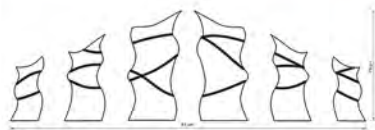
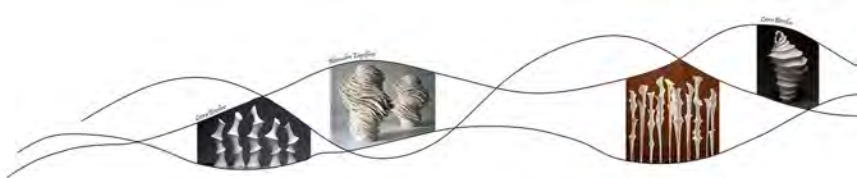

El proyecto quiere visualizar este tipo de ondas sonoras. Existe la ciencia clásica que es el estudio del estudio de las representaciones visuales de las ondas de sonido, en ella se basan algunos artistas para realizar sus obras, como la japonesa Sachiko Kodama es un instalacionista con forma-plástico. Michel Serra "A Street in Seattle", Nicolas Gaudin "Alma"...

Para representar las ondas sonoras en este proyecto, se han recogido la silbadas de distintos barcos que son adaptadas por 5 ondas sonoras proporcional por el aire, ondas gaudin, que al avanzar las silbadas entran en contacto con un sonido audible.

Los instrumentos de cuerda permiten ver fácilmente la onda que genera la vibración de una cuerda tensada entre dos puntos, uno de estos instrumentos es la guitarra, donde con dos puntos se conocen como la cejuna, en la parte superior del mástil, y la silla, en el cuerpo de la guitarra. De ahí que el mástil de pines que forman el proyecto sean 6.

Se realizaron 3 silbadas de distintos tonos con un encastre en el espacio verde el que se tallaron las ondas, unas en una cara, y otras diferentes, la continuación de las anteriores, por la otra cara, y así poder crear el conjunto de 6 con 165 3 piezas, ya que se disponen por una cara, y las otras 3 por la otra cara, creando las ondas completas y continuas formando el conjunto por ondas curvas a la vez.

Diseña este conjunto o módulo de 6, se muestra con otras volutas en distintos posiciones para crear diseños de movimiento como Gaudí.

Las reproducciones se realizaron en faca, y se ensamblan con un conector transparente male, y otra posible decoración sería resaltar las bases de ondas talladas con una fina línea de acrílico coloreado, con 3 colores diferentes, uno por onda tallada.



ANTAGONISTAS DE LA PARTIDA

BOCETOS

IDEA

La Naturaleza está constituida por diferentes reinos. Tienen un ciclo de vida definido: nacen crecen y mueren. Sus componentes se relacionan y luchan entre sí por subsistir; siempre habrá uno más fuerte, será la ley del más fuerte o primacia la que gobernará entre ellos. Es un régimen que existe en el cosmos (tablero) natural, espontáneo, instintivo a veces. Estos supervivientes "puros", (las figuras blancas, que fueron originalmente las primeras, y por eso siempre en una partida "arrancan" ellas), se enfrentan a los antagonistas: a la tala indiscriminada de árboles, a tratar mal a los animales, a la contaminación, a las vacunas...serán, y utilizando la metáfora, las figuras negras.

Quién ganará la partida: Aquel miembro que en ese momento sea más fuerte.

REINOS

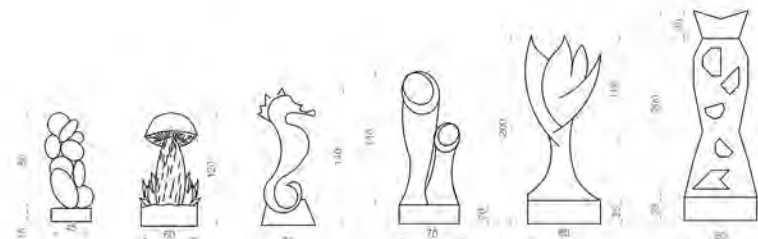
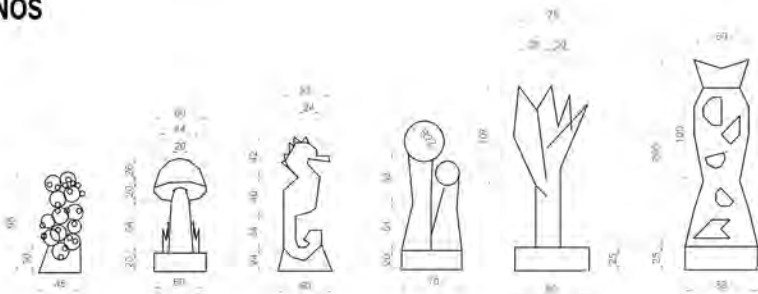

BACTERIAS

FUNGI

ANIMALIA

CHROMISTA

PLANTAE

PROTOZOA



TAMAÑO DE LAS PIEZAS

REY: 230/70/90 mm
REINA: 200/70/80 mm
ALFIL: 150/60/40 mm
CABALLO: 140/60/40 mm
TORRE: 120/60/40 mm
PEON: 90/45/40



Anexo III

1ª Reunión de coordinación del ciclo de Moldes y Matricería Cerámica

Martes 14 de septiembre de 2022

La reunión comienza a las 10:00.

En primer lugar, el coordinador informa a las nuevas profesoras incorporadas este curso, Laura García, Julia Martínez y Aymara de la Torre, encargadas de los módulos sobre Medios Informáticos, Dibujo Técnico y FOL, respectivamente, sobre las características del ciclo de Moldes y Matricería.

Posteriormente, el coordinador muestra a los asistentes a la reunión los ejercicios coordinados realizados el pasado curso. Los profesores asistentes que participaron en las coordinaciones, comentan a las nuevas profesoras las características de los ejercicios.

Finalmente, el coordinador toma nota de las coordinaciones que ya está previsto realizar, que se exponen a continuación:

Entre los módulos de Historia e Inglés, de segundo, se coordinarán para realizar traducciones relacionadas con la historia de la cerámica.

Los módulos Volumen I y Taller de Moldes II se coordinarán para la tradicional elaboración del molde de un animal despiezado. Quizás, también colabore el módulo Dibujo Artístico. Esta es, de momento, la única coordinación en la que colaboran módulos de los dos cursos del ciclo.

Se realizará una coordinación para elaborar un jarrón facetado, que podría utilizarse como obsequio para los diversos colaboradores que vienen a la Escuela. Estarán involucrados los siguientes módulos de segundo: Proyectos, Taller, Dibujo Técnico y Tecnología de Materiales.

Entre Volumen y Dibujo Artístico se repetirá la coordinación sobre la cabeza con adorno realizada el curso pasado.

Entre FOL e Inglés se repetirá la tradicional coordinación sobre inserción laboral.

Entre Volumen y Tecnología de Materiales, se repetirá la coordinación sobre pastas cerámicas del curso anterior. Esta coordinación no apareció en el informe final del curso 21-22, según observa la profesora de volumen, Ane Arias.

Tomando notas sobre las coordinaciones que acabo de exponer, tuvimos que poner fin a la reunión, ya que habíamos pasado holgadamente el tiempo que nos correspondía y nos estaban esperando para comenzar la reunión el ciclo de Recubrimientos Cerámicos.

Quedó sin tratar el asunto de la salida de estudios para el ciclo, aunque de forma rápida se propusieron algunas posibilidades que desarrollaré en un anexo.

Reunión de coordinación de ciclo de Moldes y Matricería

Comienza la reunión a las 14:00 del lunes 20 de febrero de 2023, con el siguiente orden del día:

1. Estado de las coordinaciones
2. Viaje de Escuela
3. Ruegos y preguntas

La coordinación se realiza conjuntamente a los otros ciclos de grado superior, pero solo incluiré aquí la información relativa al ciclo de moldes.

El coordinador pide a los profesores del ciclo información sobre posibles nuevas coordinaciones: se va a realizar una coordinación que no estaba prevista en la última reunión. Esta consistirá en la elaboración de un presupuesto y se realizará entre los módulos de FOL y Proyecto Integrado, de segundo. El objetivo de la coordinación es tener algo de experiencia en la realización de un presupuesto con vistas al proyecto final de ciclo, ya que es un requisito de este la presentación de un presupuesto objetivo del proyecto.

A continuación, el coordinador comenta que ya ha terminado con la parte que corresponde al módulo sobre Tecnología de Materiales, en relación a la coordinación sobre la elaboración de un pequeño jarrón facetado, y la siguiente fase será subir muestras del trabajo realizado en los diferentes módulos que han participado en la coordinación a las vitrinas correspondientes al ciclo.

En el siguiente punto, se comenta que se ha suspendido la realización del viaje de Escuela, ya que las fechas previstas para su realización ya han llegado sin que se haya preparado el mismo. Se comenta que ya se ha propuesto en la reunión de coordinación de los ciclos de grado medio, posponer el viaje para el año próximo en las mismas fechas, a la zona de Valencia-Alcora-Manises, y comenzar a preparar el mismo a principios del próximo curso.

No hay ruegos o preguntas.

Se levanta la reunión a las 14:30.

4ª Reunión de coordinación del ciclo de Moldes y Matricería Cerámica. 22 de mayo de 2023

Se realiza la reunión, al igual que otras reuniones de este curso, conjuntamente con los otros dos ciclos de grado superior de la Escuela.

La reunión comienza a las 14:00 y finaliza a las 14:20.

El coordinador explica que, debido a las circunstancias de este año, que se celebran oposiciones en la Escuela, se han adelantado los plazos de algunas actividades como la entrega de los informes finales de las coordinaciones entre módulos a sus respectivos coordinadores. Como ya se informó por email a los integrantes del módulo de Moldes y Matricería cerámica, dicho plazo finaliza el día 31 de mayo. También se informa de la existencia de un modelo para redactar dichos informes y del procedimiento para la entrega del mismo a través de la plataforma Teams.

Tras resolver alguna cuestión relativa a los informes finales, y la intervención de la coordinadora del ciclo de Recubrimientos Cerámicos, finaliza la reunión.

La coordinadora del ciclo de Cerámica Artística no pudo asistir a la reunión, así como algún otro profesor implicado, porque se estaba celebrando al mismo tiempo una reunión del tribunal de oposición.

El coordinador,

Javier Ferrero

INFORME FINAL COMISIONES DE CICLO

Ciclo de Grado Superior de Recubrimientos Cerámicos. 2122-2023

Coordinador/a: VERDU CALATAYUD, Sonia

Miembros de la coordinación:

Módulo:	Profesor/a (APELLIDO, Nombre)
Taller de Técnicas Decorativas II	GARCIA DIAZ, Maria del Mar
Taller de Procesos de Pre-impresión	MUÑOZ RODRIGUEZ, Celia
Fol	DE LA TORRE CALVO, Aymara
Materiales y Tecnología Cerámica II	FERRERO BARRIO, Francisco Javier
Materiales y Tecnología Cerámica I	BLASCO, Isabel
Dibujo Técnico	MARTINEZ DE LA FUENTE, Julia Sara
Medios Informáticos II	Laura García Martín
Ingles	COVA, Enrica
Historia de la Cerámica	ANASAGASTI LOZANO, Isabel
Taller de Técnicas Decorativas I	FERNANDEZ, Alberto
Proyectos recubrimientos cerámicos y Proyecto integrado	VERDU CALATAYUD, Sonia
Dibujo Artístico	IBAÑEZ Leonor

Grado de cumplimiento del conjunto de las enseñanzas orientadas a los resultados profesionales y artísticos del Ciclo:

El cumplimiento de las programaciones de los distintos módulos ha sido satisfactorio. Es un ciclo que está especialmente coordinado entre los diferentes módulos.

El conjunto de la enseñanza del ciclo se ha orientado a conseguir la preparación profesional y artística para la capacitación del alumnado en el campo del recubrimiento cerámico.

En las distintas reuniones del ciclo se ha planificado el desarrollo de las actividades interdisciplinarias que implicaban a distintos módulos.

La convocatoria de las reuniones se ha realizado en tiempo y forma.

Ejercicios coordinados, actividades extraescolares, propuestas para la Obra y el Proyecto Final: (documentación gráfica opcional)

Debido a que los módulos de taller de Técnicas decorativas I y Prototipos y Series de prueba están en continua coordinación con sus ejercicios de programación. Estos quedarán reflejados en los informes finales de los respectivos módulos.

A continuación, se reflejan las demás coordinaciones realizadas en el ciclo:

COORDINACIÓN CICLO GS DE RC2

Taller Técnicas decorativas II, Taller de Procesos pre-impresión
2022 /2023

Ejercicios coordinados

TÍTULO DE LA COORDINACIÓN: PROCESOS DE PRE-IMPRESIÓN PARA LA DECORACIÓN CERÁMICA.

MÓDULOS/ CICLO y profesores que participan:

- TALLER DE TÉCNICAS DECORATIVAS II GS RC2: García, María del Mar
- TALLER DE PROCESOS DE PRE-IMPRESIÓN GS RC2: Muñoz, Celia

Objetivos generales de la coordinación:

- Poner en práctica los procesos de preimpresión a través de los diferentes sistemas de estampación destinados a la decoración de recubrimientos cerámicos.
- Realizar diseños y elaborar matrices destinados a la estampación sobre recubrimientos cerámicos.

Descripción general de la coordinación:

Elaboración de diseños, fotolitos y matrices adecuadas para poder ser estampadas sobre soportes cerámicos a través de ejercicios coordinados entre los dos talleres.

Temporalización:

La coordinación *Procesos de pre-impresión para la decoración cerámica* ha sido llevada a cabo a lo largo de todo el curso académico 2022.2023.

TALLER DE PROCESOS DE PRE-IMPRESIÓN GS RC2/ Muñoz, Celia:

Para el desarrollo de esta coordinación, desde el Taller de Procesos de pre-impresión ,la labor se ha centrado en el proceso, desde la creación de un original, partiendo de diferentes fuentes, y combinando procesos tanto manuales como digitales hasta la elaboración de matrices destinadas a ser estampadas sobre barro mediante diferentes sistemas de impresión. A lo largo del curso y en función de las características del proyecto se han ido elaborando fotolitos cuya misión ha sido transferir de forma fotomecánica los diseños sobre las diferentes matrices. Para esta tarea, han sido fundamentales programas de retoque y edición de imágenes como Photoshop o Illustrator.

TALLER DE DECORACIÓN CERÁMICA/ García, María del Mar:



El taller de decoración ha materializado los prototipos en las diferentes pastas cerámicas según los diseños de pre-impresión.

Se han realizado diversos tratamientos cerámicos sobre superficies planas y pequeños relieves, usando engobes, esmaltes, tintas cerámicas para serigrafía, pigmentos para fotopolímeros, tintas para litografía, estampaciones en óxido de hierro, así como seriaciones en pastas cerámicas como gres, refractarios y porcelanas.

Imágenes del proceso y resultados:

COORDINACIÓN CICLO GS DE RC2

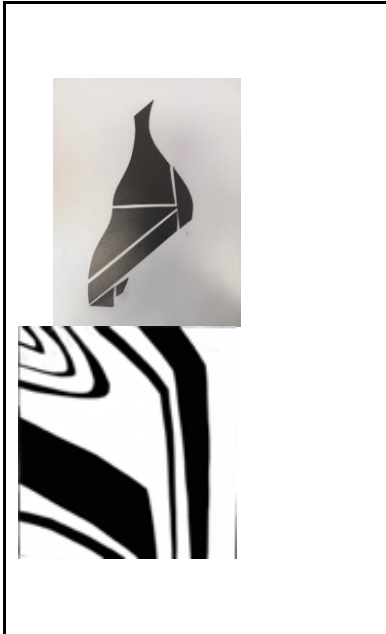
Taller Técnicas decorativas II, Taller de Procesos pre-impresión
2022 /2023

	
<p>Diseños analógicos a una tinta.</p>	<p>Diseños analógicos a una tinta.</p>

	
<p>Resultado final</p>	<p>Diseño analógico a una tinta.</p>

COORDINACIÓN CICLO GS DE RC2

Taller Técnicas decorativas II, Taller de Procesos pre-impresión
2022 /2023

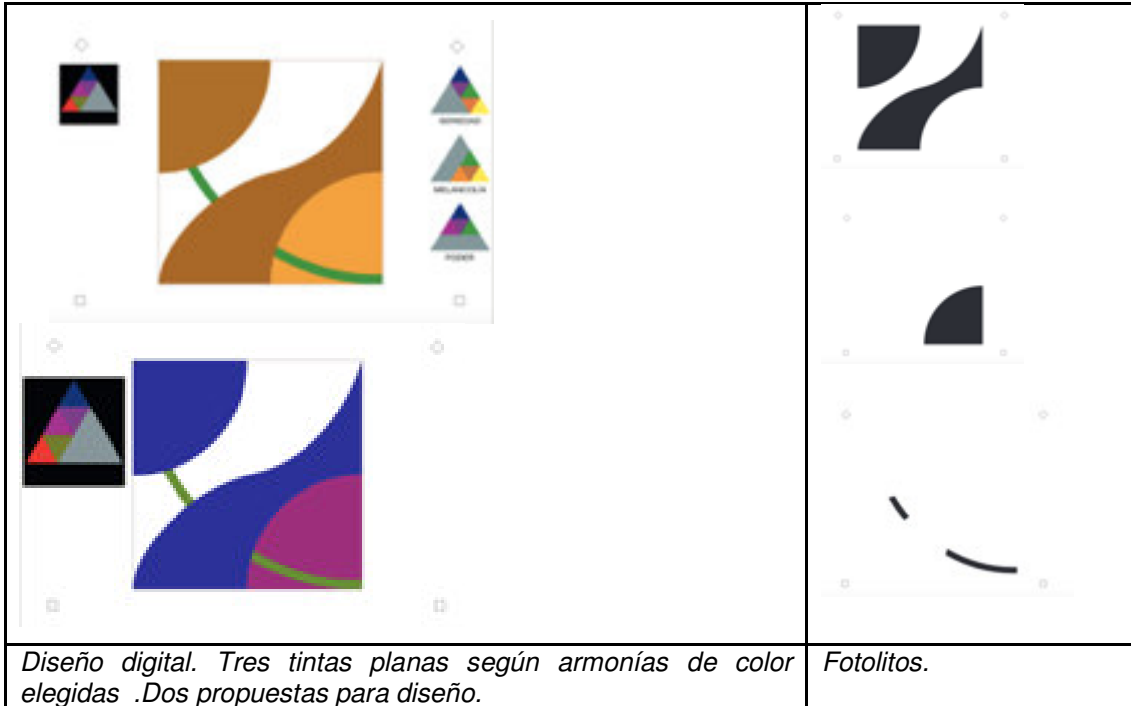

COORDINACIÓN CICLO GS DE RC2

Taller Técnicas decorativas II, Taller de Procesos pre-impresión
2022 /2023

Clisado mediante técnica de recorte sobre pantalla serigráfica.

Clisado fotomecánico sobre pantalla de serigrafía. Proceso de revelado.



Preparación de fotolitos.



Resultado



Resultado





Diseño digital.

COORDINACIÓN CICLO GS DE RC2

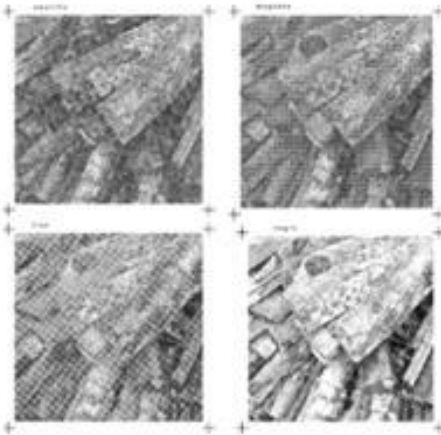
Taller Técnicas decorativas II, Taller de Procesos pre-impresión
2022 /2023



	
<p>Original, fotografía de la alumna en color.</p>	<p>Separación de color. Fitolitos y marcas de registro.</p>



	
<p>Resultado de cuatricromía sobre calca.</p>	<p>Resultado de la cuatricromía sobre cerámica ya cocida.</p>

	
<p>Diseño analógico de marca personal.</p>	<p>Diseño analógico de marca personal.</p>

COORDINACIÓN CICLO GS DE RC2

Taller Técnicas decorativas II, Taller de Procesos pre-impresión
2022 /2023

	
<p>Tira de pruebas para determinar el tiempo de exposición más adecuado.</p>	<p>Resultados de sellos estampados sobre gres crudo.</p>

	
<p>Resultados de sellos esmaltados.</p>	<p>Imagen en positivo y en negativo para fotolito 15 x 15 cm.</p>

	
<p>Plancha de fotopolímero y proceso de estampación sobre barro crudo.</p>	<p>Imagen para fotolito 15 x 15 cm.</p>

COORDINACIÓN CICLO GS DE RC2

Taller Técnicas decorativas II, Taller de Procesos pre-impresión
2022 /2023

	
<p>Composición losetas bizcochadas.</p>	<p>Resultado loseta esmaltada.</p>

	
<p><i>Elaboración de matriz de fotopolímero de metal a partir de fotografía original de la autora.</i></p>	<p><i>Resultado sobre papel de porcelana.</i></p>

COORDINACIÓN CICLO GS DE RC2

Taller Técnicas decorativas II, Taller de Procesos pre-impresión
2022 /2023

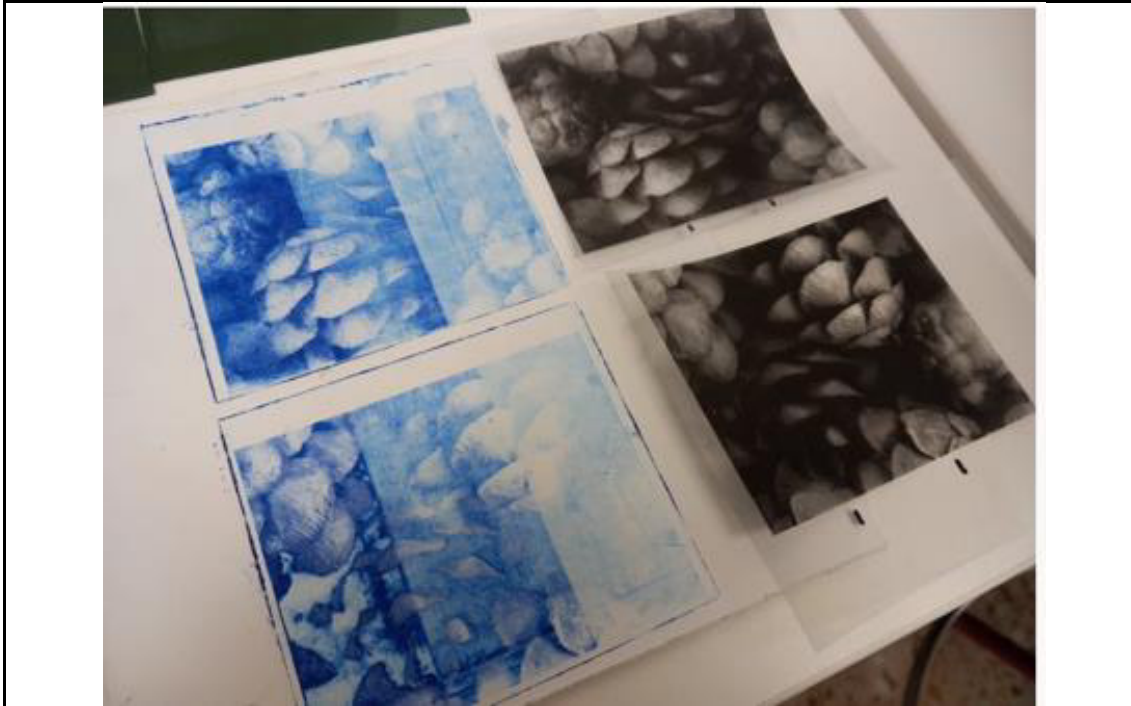

Realización de tira de pruebas y fotolitos.



Realización de matrices de grabado en hueco con fotopolímero y estampación sobre papel de porcelana a partir de dibujos de la autora.

Resultados y conclusiones

- La realización de esta coordinación ha sido muy positiva y enriquecedora a través de los diferentes puntos de vista de ambos talleres.

COORDINACIÓN CICLO GS DE RC2

Taller Técnicas decorativas II, Taller de Procesos pre-impresión
2022 /2023

Propuestas de ajustes y mejoras de la coordinación:

- Una mejora sería la posibilidad de disponer en el aula del Taller de Pre-impresión de un equipamiento más adecuado para poder realizar y profundizar en los ejercicios de manera más eficaz.

Ejercicios coordinados

TÍTULO DE LA COORDINACIÓN: “Gestión de precios: presupuestos”

MÓDULOS/ CICLO y profesores que participan:

- OBRA FINAL RC2: Verdú, Sonia
- FORMACIÓN Y ORIENTACIÓN LABORAL RC2: de la Torre Calvo, Aymara

Objetivos generales de la coordinación:

- Hacer un presupuesto de una obra cerámica de producción propia.
- Aprender a presupuestar una obra cerámica.
- Reflexionar la relación entre precio y calidad.
- Comprender sobre la relación entre precio y coste.
- Calcular consumos de materiales y tiempos de mano de obra: Reflexionar sobre la optimización del tiempo en el taller y de los costes de los materiales.
- Identificar las diferentes maneras de cambiar el precio.
- Identificar los diferentes tipos de costes: los costes fijos y variables
- Ejecutar los métodos de cálculo basados en costes fijos mediante la utilización de la una plantilla Excel.

Descripción general de la coordinación:

La coordinación consiste en la elaboración del presupuesto para una pieza realizada en el módulo de Obra Final / Proyecto Integrado mediante la utilización de una plantilla de Excel facilitada previamente. El objetivo final es que los estudiantes apliquen los conocimientos aprendidos en materia de gestión de precios en la elaboración de su proyecto de dicho módulo como en su futuro profesional.

Temporalización:

Segundo Semestre

MÓDULO/ Apellido, Nombre del profesor: OBRA FINAL/ Verdú, Sonia.

- Análisis del proceso de decoración de la pieza propuesta. Enumeración de materiales, procesos, tiempos, así como maquinaria empleada.
- Búsqueda de precios de materiales y maquinaria.
- Reflexión grupal sobre la incidencia en el precio final de un objeto cerámico de: materiales, mano de obra, gastos fijos... y cómo utilizar esa información para hacer más eficiente y rentable el trabajo.

MÓDULO/ Apellido, Nombre del profesor: FORMACIÓN Y ORIENTACIÓN LABORAL/ de la Torre, Calvo

- Elaboración de una Plantilla de Excel adaptada al módulo y a un método de cálculo basado en los costes fijos:
- Impartición de una clase de gestión de precios en el Módulo de FOL abierta a todos los estudiantes de segundo curso que, habiendo obtenido la exención o convalidación del módulo, desearan asistir: el concepto de precio, la relación entre el precio y el coste, tipos de costes fijos, tipos de costes variables y métodos de fijación del salario / hora.
- Impartición de un taller de manejo de la Plantilla de Excel suministrada.

Imágenes del proceso y resultados:

	<p>Todas las formas de fijación de precio basadas en el coste parten de: PVP= PRECIO DE COSTE + MARGEN</p>
Pieza presupuestada	Método de cálculo basado en los costes fijos en que se ha basado el presupuesto.

PRESUPUESTO DEL PROYECTO					
			Horas trabajadas	€/hora	TOTAL
HONORARIOS DE DISEÑO					0,00 €
MATERIALES	Precio Producto	Cantidad producto (Kg/u)	Cantidad utilizada (Kg/u)	Precio/Kg	TOTAL
					0,00 €
					0,00 €
SUBTOTAL DE MATERIALES					0,00 €
MANO DE OBRA PROPIA			Horas trabajadas	€/hora	TOTAL
					0,00 €
					0,00 €
TOTAL HORAS			0		
SUBTOTAL MANO DE OBRA PROPIA					0,00 €
COSTE ENERGÉTICO DEL PRODUCTO			Horas de Cocción	Piezas que caben en el horno	TOTAL
SUBTOTAL COSTE ENERGÉTICO					0,00 €
GASTOS FIJOS			Total mensual	Total anual	
Amortización herramientas larga duración (3 años)					

Herramientas y material fungible			
Amortización de la maquinaria (8 años)			
Luz		0	
Agua (cada 2 meses)		0	
Calefacción / Gas (5 meses/año)		0	
Cuota autónomos		0	
CÁLCULO COSTE FIJO/HORA		0,00	0,00 €
GASTOS FIJOS ADJUDICABLES AL PROTOTIPO/ OBRA ÚNICA	Total horas mano de obra	€/hora	TOTAL
		0,00 €	0,00 €
HONORARIOS DE GESTIÓN	Horas trabajadas	€/hora	TOTAL
TOTAL HONORARIOS DE GESTIÓN	0		
TRABAJOS CONTRATADOS CON OTRAS EMPRESAS			TOTAL
			0,00 €
TOTAL TRABAJOS SUBCONTRATADOS			0,00 €
TOTAL COSTE DE PRODUCCION			0,00 €
MARGEN COMERCIAL		20%	0,00 €
BASE IMPONIBLE			0,00 €
IVA		10%	0,00 €
PVP			0,00 €

Resultados y conclusiones

- Aunque a los alumnos les cuestan las tareas “no creativas” como ésta, han entendido la importancia para su futuro profesional de elaborar presupuestos lo más pormenorizados posible para mejorar su competitividad.
- En general han reflexionado sobre los diversos aspectos que condicionan un presupuesto y se han planteado cuestiones interesantes
- Los estudiantes han sido capaces de presupuestar el proyecto aplicando los conceptos de gestión de precios.
- Los estudiantes han reflexionado sobre el valor que implica su trabajo como artistas y profesionales.
- Los estudiantes han valorado la importancia del precio de coste, precio por el cual no se debe vender un producto.

Propuestas de ajustes y mejoras de la coordinación:

- Ha sido una coordinación muy interesante que se debería repetir en el futuro.
- Sería provechoso para los alumnos que este presupuesto se hiciese también para el anteproyecto, de manera que sean conscientes del coste económico que supone una propuesta antes de elaborarla para ver si tienen sentido algunas decisiones de creativas.
- Así mismo, sería interesante presupuestar más piezas en los próximos cursos: en ese sentido, se propone que algunas de las piezas que se elaboran durante el curso académico sean también presupuestadas.

COORDINACIÓN CICLO GS DE RC2

Taller Técnicas decorativas II .Medios informáticos II .Taller de Procesos pre-impresión.
2022/2023

Ejercicios coordinados

TÍTULO DE LA COORDINACIÓN: DIGITALIZACIÓN DE LA IMAGEN PARA EL PROCESO DE PRE-IMPRESIÓN

MÓDULOS/ CICLO y profesores que participan:

- TALLER DE TÉCNICAS DECORATIVAS II GS RC2, García María del Mar
- MEDIOS INFOMÁTICOS II GS RC2, García Laura
- TALLER DE PROCESOS DE PRE-IMPRESIÓN GS RC2, Muñoz Celia

Objetivos generales de la coordinación:

- Reforzar la importancia del trabajo multidisciplinar en el campo de la creación artística y el diseño.
- Repasar el dibujo de planos en dos dimensiones estudiado el año pasado.
- Reforzar los conceptos que intervienen en el trazado de planos a escala.
- Comprender el fundamento y origen de la serigrafía.
- Realizar clisados directos sobre pantallas serigráficas para su posterior estampación sobre barro.

Descripción general de la coordinación:

Diseño y fabricación a escala de un módulo cerámico a una tinta para su posterior colocación sobre un escaparate comercial.

Temporalización:

Primer cuatrimestre.

TALLER DE PROCESOS DE PRE-IMPRESIÓN GS RC2, MUÑOZ CELIA

Para el desarrollo de esta coordinación, desde el Taller de Pre-impresión, las alumnas han elaborado el diseño, a una tinta, para el recubrimiento de un escaparate. Para ello, han partido de formas geométricas sobre las que han ido creando diferentes combinaciones y transformaciones tratando de buscar soluciones tanto prácticas como estéticas en las zonas aisladas de la imagen. Tras elaborar los diseños, se han realizado estarcidos manuales sobre vinilo y se ha procedido al posterior clisado de pantallas serigráficas, mediante la técnica de recorte, para poder estampar los diseños sobre cerámica.

MEDIOS INFOMÁTICOS II GS RC2, GARCÍA LAURA

Desde el Módulo de Medios Informáticos, las alumnas han traído a clase un croquis de un escaparate comercial del que han tomado medidas en el espacio real.

Posteriormente y en clase, han dibujado el plano de ese croquis en AutoCAD y generado un documento en Din A3 a escala de ese plano.

Sobre este Pdf, han elaborado un fotomontaje de técnica libre y lo han impreso para poder colocar sobre él las piezas elaboradas en el taller, a modo de fotomontaje.

TALLER DE TÉCNICAS DECORATIVAS II GR RC2, GARCÍA MARÍA DEL MAR

En el taller de técnicas de decoración se ha desarrollado todo el proceso de ejecución: 1
preparación de pasta cerámica
2 decoración en función del trabajo a desarrollar
3 recortado de los módulos
4 secado y horneado
5 esmaltado y horneado

COORDINACIÓN CICLO GS DE RC2

Taller Técnicas decorativas II .Medios informáticos II .Taller de Procesos pre-impresión.
2022/2023

Imágenes del proceso y resultados:

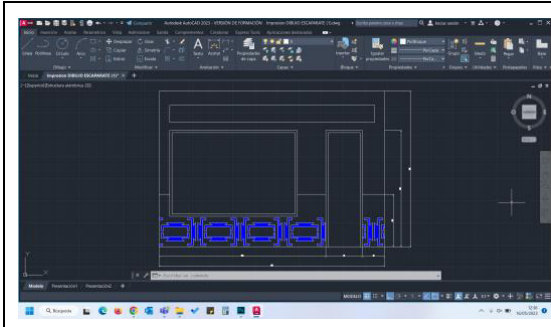

Dibujo de planos con AutoCAD

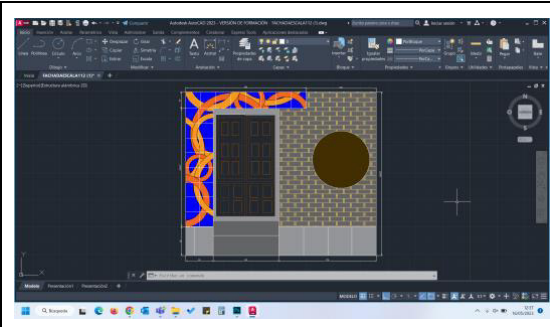

Dibujo de planos con AutoCAD

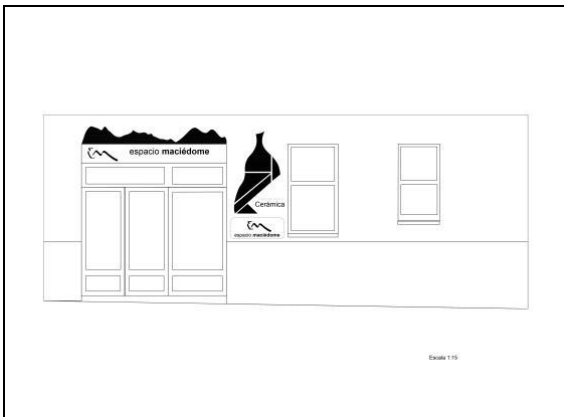

Impresión de planos a escala

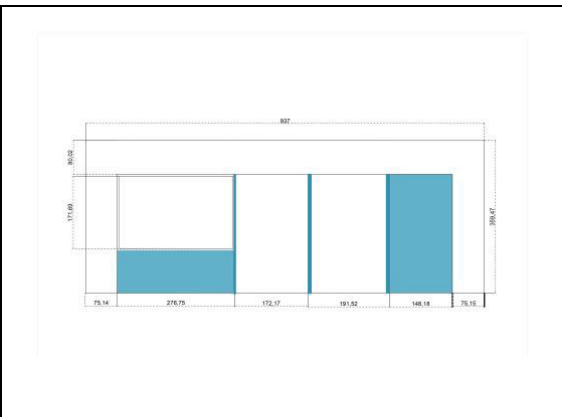

Impresión de planos a escala

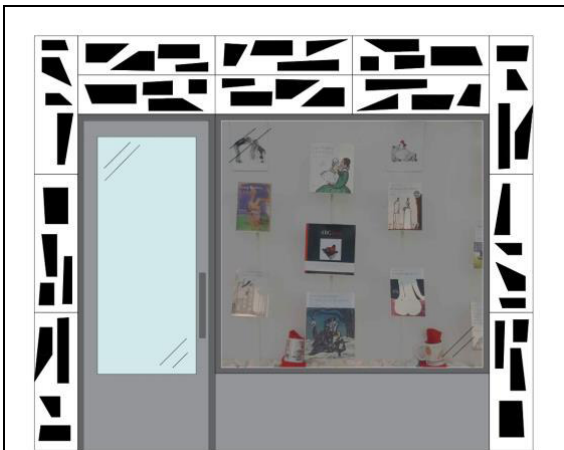

Fotomontaje



Fotomontaje

COORDINACIÓN CICLO GS DE RC2

Taller Técnicas decorativas II .Medios informáticos II .Taller de Procesos pre-impresión.
2022/2023



Resultado final



Resultado final



Resultado final



Resultado final



Resultado final



Resultado final

COORDINACIÓN CICLO GS DE RC2

Taller Técnicas decorativas II .Medios informáticos II .Taller de Procesos pre-impresión.
2022/2023

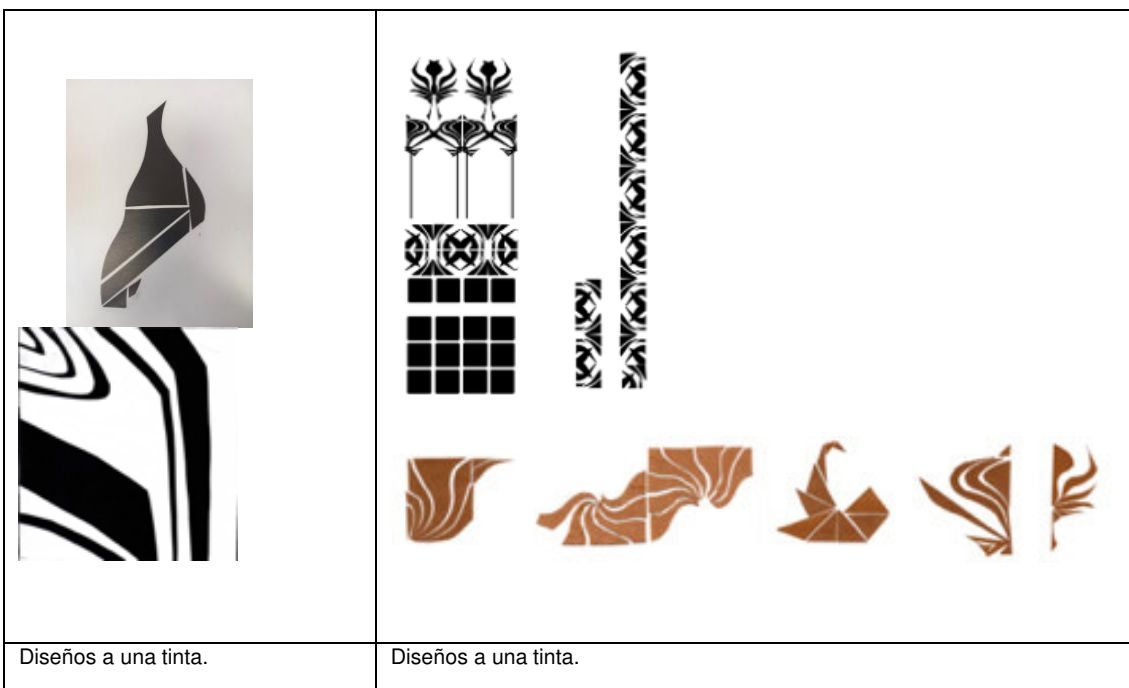

Resultados y conclusiones

COORDINACIÓN CICLO GS DE RC2

Taller Técnicas decorativas II .Medios informáticos II .Taller de Procesos pre-impresión.
2022/2023

- Teniendo en cuenta que ha sido la primera vez que se ha realizado este ejercicio con la colaboración de los tres módulos podemos concluir que aumenta la conexión entre diferentes materias y enriquece al alumnado. De este modo se asientan conocimientos desde diferentes puntos de vista.
- La realización del proyecto ha resultado de gran interés desde el punto de vista del trabajo colaborativo entre las materias, tanto para el profesorado como el alumnado, quienes han tomado conciencia de la importancia de las diferentes materias y su interconexión en el desarrollo de un proyecto de diseño.

Propuestas de ajustes y mejoras de la coordinación:

- Una mejora sería la posibilidad de disponer en el aula del Taller de Pre-impresión de un equipamiento más adecuado para poder realizar y profundizar en los ejercicios y coordinaciones de manera más eficaz.

COORDINACIÓN CICLO GS DE RC

Técnicas Decorativas II y Proyectos de Recubrimientos Cerámicos
2022 /2023

Ejercicios coordinados

TÍTULO DE LA COORDINACIÓN: DECORACIÓN DE REVESTIMIENTO

MÓDULOS/ CICLO y profesores que participan:

- PROYECTOS 2RC, Verdú Calatayud, Sonia
- TECNICAS DECORATIVAS IIRC, García Díaz, María del Mar

Objetivos generales de la coordinación:

- Diseñar un módulo de revestimiento cerámico.
- Explorar diferentes soluciones decorativas a una pieza cerámica de revestimiento.

Descripción general de la coordinación:

Realizar la terminación decorativa de una pieza cerámica de revestimiento modular ideada, y realizada en proyectos.

Temporalización:

Primer y segundo cuatrimestre

PROYECTOS 2RC / Verdú Calatayud, Sonia

Realización de un pequeño proyecto de revestimiento cerámico.

Investigar posibles decoraciones

TECNICAS DECORATIVAS II RC / García Díaz, Maren

Se ha realizado los diferentes procesos de esmaltado como de decoración, en función del volumen realizado en la asignatura de proyectos.

Realizándose procesos de calcas cerámicas a tercer fuego, sobre las piezas ya esmaltadas.

Imágenes del proceso y resultados:

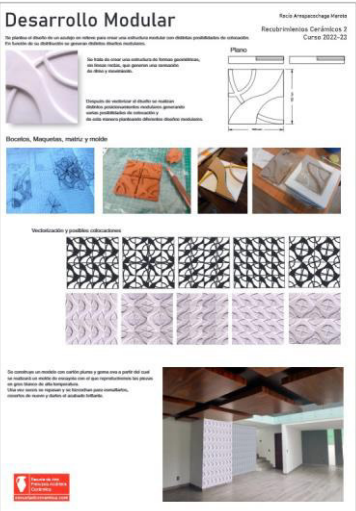
<p>4. Bizcochado y esmaltado</p>  <p>Rocio Arespachoga Maroto 2º Revestimientos Cerámicos 2022-2023</p>	<p>Desarrollo Modular</p> <p>Rocio Arespachoga Maroto Revestimientos Cerámicos 2 Curso 2022-23</p>  <p>Pieza decorada con calcas</p>
<p>Pieza decorada con calcas</p>	<p>Pie de foto</p>

COORDINACIÓN CICLO GS DE RC

Técnicas Decorativas II y Proyectos de Recubrimientos Cerámicos

2022 /2023



Resultados y conclusiones

- Al realizar una decoración particular y específica la pieza modular toma protagonismo destacando sobre las demás.
- Resulta una coordinación atractiva para los alumnos y creo es positivo realizarla

Propuestas de ajustes y mejoras de la coordinación:

Debido al proceso acelerado del curso de 2RC es difícil realizar coordinaciones.

Propuestas de ajustes y mejoras de las actividades complementarias y coordinaciones interdisciplinarias:

Las coordinaciones durante el curso se han realizado de manera satisfactoria salvo en los últimos meses donde ha coincidido con la realización de los proyectos de segundo curso. Esta etapa ha sido realmente difícil por la situación de espacio físico, ocasionando discusiones y desánimo en los grupos.

- Los alumnos de recubrimientos necesitan un aula específica donde desarrollar su actividad de taller que facilite las coordinaciones entre los módulos de Preimpresión taller de decoración y prototipos y series de prueba.
- La realización de los proyectos finales en el módulo de Proyecto Integrado se vuelve realmente complicado para este ciclo por no disponer de un aula específica de taller. Están continuamente trasladando sus trabajos y materiales de un aula otra, lo que ocasiona cansancio, desmotivación y conflictos continuos.
- El aula de moldes supera el número de alumnos aceptable para trabajar o impartir las clases.

La propuesta más lógica es que se agrupen los módulos de taller de este ciclo en un solo aula.

Actas de las reuniones realizadas:

Se han realizado las siguientes reuniones:

- 2022/ 11/ 28
- 2023/ 10/ 05
- 2023/ 02/ 20
- 2023/05/22

A continuación, se adjuntan las actas de dichas reuniones.

ACTA REUNIÓN COORDINACIÓN C.G.S. RECUBRIMIENTOS CERÁMICOS

En Madrid, siendo las 11 horas del lunes **5 de octubre de 2022**, se reúnen los docentes del Ciclo de Grado Superior de Recubrimientos Cerámicos en el aula de Modelismo y Matricería de la E.A.F.A.C.

Asisten:

Blasco Castiñeyra, Isabel
Cova, Enrica
Fernández García, Alberto
García Martín, Laura
Julia Sara Martínez de la Fuente
Verdú Calatalayud, Sonia
Anasagasti Lozano, Isabel
Aymara de la Torre
Celia Muñoz
Ferrero Barrio, Javier
García, María del Mar

No asiste:

Vallespín Rodríguez, Julia

Temas a tratar en la reunión:

- 1. Inicio y gestión de las coordinaciones del ciclo de Recubrimientos Cerámicos.**
- 2. Ruegos y Preguntas**

Se inicia ronda en la que cada profesor informa sobre el número de alumnos asistentes a sus clases, sobre los contenidos que imparten a la fecha.

Los docentes informan de las coordinaciones previstas con otros módulos. Antes de iniciar la ronda, interviene Isabel Blasco comentando la necesidad de promocionar este Ciclo de Recubrimientos Cerámicos para garantizar su continuidad y mejorar la demanda del mismo.

Se incentiva a los profesores a realizar salidas pedagógicas fuera del centro. La intención es retomar las experiencias didácticas que aportan los encuentros que se realizaban antes de la pandemia. Las salidas deben realizarse en épocas adecuadas contando con la realización del proyecto integrado del segundo curso, teniendo en cuenta que si se realizan para el primer curso exclusivamente sería positivo hacerlo a finales de curso, y si se realiza para todo el ciclo, es más adecuado hacerlo antes de abril.

La profesora M^a del Mar García propone la visita al pueblo Onda y se concluye que sería conveniente hablar con la asociación ANPEC - Asociación Nacional de Profesionales de

Cerámica. Se recuerdan las salidas realizadas otros años, como la de la fábrica de Toledo que resulto muy interesante por las pruebas de medición que realizan a las pastas cerámicas.

Se pasan a explicar las coordinaciones de ciclo de años anteriores mediante la visualización de los trabajos a través de teams. Se propone usar este medio para invitar los profesores al taller cuando se ejecuten las coordinaciones y de este modo participar más activamente y comprender los procesos cerámicos, especialmente para los nuevos profesores del centro.

Enrica Cova, profesora de Ingles, expone su participación de otros con la coordinación con Fol, y explica su intención de repetirla este año.

No hay Ruegos y Preguntas

Sin más asuntos que tratar finaliza la sesión a las 12:15h

Sonia Verdú

ACTA REUNIÓN COORDINACIÓN C.G.S. RECUBRIMIENTOS CERÁMICOS

En Madrid, siendo las 14 horas del lunes **28 de noviembre de 2022**, se reúnen los docentes del Ciclo de Grado Superior de Recubrimientos Cerámicos en el aula de Cerámica Artística de la E.A.F.A.C.

Asisten:

Isabel Blasco Castiñeyra

Alberto Fernández García

Laura García Martín

Julia Sara Martínez de la Fuente

Sonia Verdú Calatalayud

Isabel Anasagasti Lozano

Aymara de la Torre

Celia Muñoz

Ferrero Barrio, Javier

Ibañez, Leonor

Fernandez Espejel, Alejandro

Vallespín Rodríguez, Julia

Temas a tratar en la reunión:

1. Proceso de las coordinaciones del ciclo de Recubrimientos Cerámicos.

Se pasa a detallar en qué situación están las coordinaciones del ciclo:

Se explica que las coordinaciones de este ciclo son prácticamente continuas entre los módulos.

La profesora de Fol informa que en 1º de Recubrimientos realizan el currículo en inglés y español en el módulo de inglés y este ejercicio se coordina en segundo curso de recubrimientos con el módulo de Fol.

El módulo de Preimpresión esta continuamente coordinado con Taller de decoración, y específicamente un ejercicio también se coordina con Medios Informáticos el ejercicio de “La Puerta”

Los módulos de Prototipos y Series de prueba están coordinados en todos los ejercicios que se realizan en el taller de prototipos ya que luego pasan a el taller de decoración para realizar los acabados.

2. Ruegos y Preguntas

Se informa que David, profesor de segundo de Modelismo y Matricería, se está encargando de recopilar fotografías de los diferentes módulos de todos los ciclos y pide que se le manden por email para la recopilación de imágenes y su uso en las plataformas. Se pide que se tenga en cuenta la privacidad de los alumnos para realizar dichas fotos.

Se trata el tema de un viaje didáctico para los alumnos y profesores de la escuela. Se debaten fechas y posibilidades de destinos. Se centra el viaje en la zona de Manises, fábrica y museo de Lladró, taller de Cumella... Las fechas propuestas son el 16 y 17 de febrero.

Sin más asuntos que tratar finaliza la sesión a las 14:45h

Sonia Verdú

ACTA REUNIÓN COORDINACIÓN C.G.S. RECUBRIMIENTOS CERÁMICOS

En Madrid, siendo las 14 horas del lunes **20 de febrero de 2023**, se reúnen los docentes del Ciclo de Grado Superior de Recubrimientos Cerámicos en el aula de Cerámica Artística de la E.A.F.A.C.

Asisten:

Isabel Blasco Castiñeyra

Alberto Fernández García

Laura García Martín

Julia Sara Martínez de la Fuente

Sonia Verdú Calatalayud

Isabel Anasagasti Lozano

Aymara de la Torre

Ferrero Barrio, Javier

Ibañez, Leonor

Fernandez Espejel, Alejandro

Temas a tratar en la reunión:

- 1. Proceso de las coordinaciones del ciclo de Recubrimientos Cerámicos.**
- 2. Viaje conjunto del centro**
- 3. Ruegos y Preguntas**

1. Proceso de las coordinaciones del ciclo de Recubrimientos Cerámicos.

Todas las coordinaciones previstas siguen en marcha. Los módulos del ciclo están coordinados estrechamente como se detallará en los informes finales.

Además, se está realizando una nueva coordinación con Fol con el tema de “los presupuestos”. Se coordina con Proyectos. Se propone una nueva coordinación de “Riesgos Laborales”.

2. Viaje conjunto del centro

No se realizará el viaje conjunto que se estaba intentando organizar. Y se propone comenzar en septiembre con la planificación para el próximo curso con tiempo suficiente para poder llevarlo a cabo.

Se propone realizar salidas de un día a la Granja y al museo de Zuloaga.

Sin más asuntos que tratar finaliza la sesión a las 14:45h

Sonia Verdú

ACTA REUNIÓN COORDINACIÓN C.G.S. RECUBRIMIENTOS CERÁMICOS

En Madrid, siendo las 14 horas del lunes **22 de Mayo de 2023**, se reúnen los docentes del Ciclo de Grado Superior de Recubrimientos Cerámicos en el aula de Cerámica Artística de la E.A.F.A.C.

Asisten:

Isabel Blasco Castiñeyra

Laura García Martín

Julia Sara Martínez de la Fuente

Sonia Verdú Calatalayud

Aymara de la Torre

Javier Ferrero Barrio,

Leonor Ibañez

Celia Muñoz Rodríguez

Julia Vallespín

Temas a tratar en la reunión:

- 1. Proceso de las coordinaciones del ciclo de Recubrimientos Cerámicos.**
- 2. Entrega de informes de coordinación**
- 3. Ruegos y Preguntas**

- 1. Proceso de las coordinaciones del ciclo de Recubrimientos Cerámicos.**

Todas las coordinaciones previstas se han realizado y quedarán reflejadas en el informe final.

- 2. Entrega de informes de coordinación**

Debido que en el centro se van a realizar los exámenes de oposición se han adelantado las fechas de entrega de los informes finales.

Se fijó la fecha de entrega de los informes para el 31 de Mayo. En el Equipo de Teams de coordinación de recubrimientos se irán subiendo y rellenando las diferentes coordinaciones realizadas en el ciclo para poder ser completadas por los profesores de los módulos implicados.

- 3. Ruegos y Preguntas**

Se ruega a los profesores que se adelante la limpieza de las aulas.

Sin más asuntos que tratar finaliza la sesión a las 14:25

Sonia Verdú

INFORME FINAL

TUTORES de GRUPO



INFORME FINAL TUTORES DE GRUPO

Primero de Alfarería.

2022-2023

Tutor/a: Ferrero, Javier

Actividades de orientación académica y profesionales

Enumerar aquí las reuniones realizadas con fecha y título principal:

- 2022/ 10/ 27: Elección de delegados
- 2022/ 11/ 07: Reunión nuevo tutor
- 2022/ 12/ 19: Test competencias digitales
- 2023/ 02/ 06: Reflexión primer cuatrimestre
- 2023/ 05/ 08: Análisis del curso

Análisis sobre las características e interés del alumnado del grupo (seguimiento de anulaciones de matrícula y convocatorias de asignaturas)

El grupo se compone de quince alumnos que asisten regularmente a clase más una alumna con algún módulo pendiente del curso anterior, que no ha asistido en ningún momento. De los quince alumnos mencionados, diez son nuevos en la Escuela y asisten a todos los módulos, mientras que los otros cinco tienen dos o más módulos convalidados. El único módulo al que asisten los quince alumnos es el Taller de Alfarería.

El interés de los alumnos es positivo y no ha habido anulaciones de matrícula.

Integración y participación en las actividades del centro

La mayoría de los alumnos del grupo han asistido a las actividades desarrolladas en el centro a lo largo del curso. En general, es un grupo participativo y bien motivado.

Problemas y soluciones surgidos durante el curso

No ha habido problemas importantes en ningún momento del curso, si bien, en el tramo final del mismo algunos profesores han comunicado un aumento en las faltas de asistencia y, quizás, una merma en el entusiasmo del grupo. El asunto se trató en la última reunión de tutoría y los alumnos manifiestan que su interés no ha disminuido, sin embargo, es cierto que por razones ajenas al propio centro ha aumentado el número de faltas, lo cual ha provocado en algún caso la pérdida de la evaluación continua.

Informes de seguimiento para los representantes legales (en caso de menores de edad)

No hay menores de edad.

Informe de asistencia del alumnado (Causas de baja y abandono de los estudios)

Como menciono en el párrafo anterior, en el último tramo del curso ha aumentado el número de faltas, sobre todo en dos alumnas que asistían regularmente hasta entonces, lo que ha provocado la pérdida de evaluación continua en algunos módulos. La asistencia del resto del grupo ha sido bastante regular a lo largo de todo el curso.

Fdo.: Javier Ferrero Barrio



INFORME FINAL TUTORES DE GRUPO

Segundo de Ciclo de Grado Medio de Alfarería 2022-2023

Tutor/a: VERDÚ CALATAYUD, Sonia

Actividades de orientación académica y profesionales

Enumerar aquí las reuniones realizadas con fecha y título principal:

- 2022/ 09/ 19: Informaciones generales y elección de delegada
- 2022/11/ 23: Prueba de conexión
- 2023/ 02/ 20: Seguimiento del curso
- 2022/05/26: Valoración del curso.

Análisis sobre las características e interés del alumnado del grupo (seguimiento de anulaciones de matrícula y convocatorias de asignaturas)

Comienza el curso con 17 alumnos en lista, de los cuales:

- 2 alumnos no anulan matrícula ni se presentan a ninguna clase.
- 3 alumnos anulan matrícula durante el curso por razones personales de asistencia.
- 1 alumna no anula matrícula, pero deja de asistir por razones personales.
- 2 Alumnos solo tienen pendiente las prácticas de empresa.

El desarrollo del curso se realiza adecuadamente con 9 alumnas.

Integración y participación en las actividades del centro

La integración del grupo en el desarrollo de las actividades del centro ha sido participativa. Su asistencia durante el curso ha propiciado que las actividades se realizaran como un equipo unido y con buen ambiente.

Problemas y soluciones surgidos durante el curso

Una de las alumnas ha requerido una especial atención y se han celebrado varias reuniones con su madre por tratarse de una menor de edad. Se ha realizado un seguimiento a lo largo del curso y se estima que ha finalizado bien. Por parte de sus compañeras y del conjunto de profesores que imparten clase con ella ha tenido una especial atención y apoyo.

Informes de seguimiento para los representantes legales (en caso de menores de edad)

Se ha mantenido una reunión con la madre de una de las menores del curso y se ha estado en continua comunicación cuando ha surgido un posible problema.

Informe de asistencia del alumnado (Causas de baja y abandono de los estudios)

De los 17 alumnos matriculados los que comenzaron viviendo , 10 alumnos, han continuado durante el resto del curso, todos menos 1 alumna.

Fdo.: Tutora 07/06/2023



INFORME FINAL TUTORES DE GRUPO

Primero de Decoración Cerámica.

2022-2023

Tutor/a: MARTÍNEZ DE LA FUENTE, Julia Sara

Actividades de orientación académica y profesionales

Enumerar aquí las reuniones realizadas con fecha y título principal:

- 1º Asignación tutoría. Información general.
- 2º Elección de delegado y subdelegado. Convalidaciones. Uso de correo institucional.
- 3º Plazos convalidaciones.
- 4º Encuesta Competencias Digitales.
- 5º Renuncias de convocatoria.
- 6º Entrega de boletines

Análisis sobre las características e interés del alumnado del grupo

El curso arrancó y se ha mantenido con 15 matriculados. Se trata de un grupo compuesto principalmente por jóvenes entre los que se contaron 3 menores. En líneas generales han mostrado poca iniciativa y un alto grado de absentismo en ciertas asignaturas lo que ha complicado que en muchas de ellas se pudiera completar la programación propuesta.

Integración y participación en las actividades del centro

La actividad del grupo se ha centrado en el Taller de Decoración cerámica ya que varios alumnos han asistido únicamente a este módulo. Cuando han tenido lugar visitas la asistencia ha sido escasa.

Problemas y soluciones surgidos durante el curso

Entre los numerosos problemas de absentismo, el motivo de uno de ellos requirió especial atención hacia la alumna y una reunión con su madre por tratarse de una menor de edad. Se ha realizado un seguimiento a lo largo del curso y aunque se estima que ha finalizado bie, se recomienda mantener el seguimiento el próximo curso.

Informes de seguimiento para los representantes legales

Se ha mantenido una reunión con la madre de una de las menores del curso.

Informe de asistencia del alumnado (Causas de baja y abandono de los estudios)

El absentismo ha sido elevado.

Del total de 15 alumnos ningún alumno ha anulado matrícula.

Fdo.: Tutor/a

Julia Sara Martínez de la Fuente

Fecha firma 01/06/2023



INFORME FINAL TUTORES DE GRUPO

Segundo de Decoración Cerámica.

2022-2023

Tutor/a: PIÑEIRO GARCÍA, Diana

Actividades de orientación académica y profesionales

Enumerar aquí las reuniones realizadas con fecha y título principal:

- 2022/ septiembre/ 19: Asignación tutoría. Protocolos Covid. Información general.
- 2022/ septiembre/ 26: Elección de delegado y subdelegado. Convalidaciones. Uso de correo institucional.
- 2022/ octubre/ 17: Plazos convalidaciones.
- 2022/ diciembre/ 19: Encuesta Competencias Digitales.
- 2023/marzo/ 8: Renuncias de convocatoria.
- 2023/ marzo/ 22: Valoración del curso y recordatorio de la organización y desarrollo de la Obra Final.

Análisis sobre las características e interés del alumnado del grupo (seguimiento de anulaciones de matrícula y convocatorias de asignaturas)

El curso arrancó con 13 matriculados, de edades e intereses muy dispares, aunque con un buen número de alumnos jóvenes sin otra formación previa.

El grupo de segundo de Decoración Cerámica ha sido un grupo que ha mostrado, en líneas generales, interés por las clases y la cerámica en general.

Había un número un poco mayor de alumnos cursando todos los módulos que de alumnos con módulos convalidados. En el caso de los no convalidados, se han mostrado interesados en general en todos los módulos, aunque se ha percibido un mayor interés en el módulo de Taller de Decoración Cerámica. El interés de los alumnos con gran número de módulos convalidados ha estado claramente orientado al módulo de Taller de Decoración Cerámica.

En cuanto a anulaciones y renunciaciones:

No se han producido anulaciones de matrícula completa voluntarias, pero ha habido una anulación por agotar las convocatorias de varios módulos, al no renunciar, convalidar ni aprobar dichos módulos en plazo.

Ha habido 2 renunciaciones de convocatoria en el módulo de Obra Final.

En cuanto a convalidaciones:

Tres alumnas sólo tenían que asistir al módulo de Taller y Obra Final, por tener convalidados el resto de módulos. De ellas, dos continuaron el curso con normalidad y la tercera solo asistió a Taller, renunciando a la primera convocatoria de Obra Final.

Dos alumnos tenían que asistir a los módulos de Taller, Inglés Técnico y Obra Final, por tener convalidados el resto de módulos. Uno de ellos cursó Taller, renunció a la primera convocatoria de Obra Final pero no se ha presentado ni renunciado a la primera convocatoria de Inglés Técnico. La otra alumna en similares circunstancias abandonó el curso en noviembre sin hacer anulación ni renuncia de convocatorias..

Una última alumna tenía convalidado FOL, cursando con normalidad el resto de módulos.

A falta de saber resultados de las prácticas en empresa, titularían en primera convocatoria 7 de los 12 alumnos que han seguido el curso (solamente 8 asistieron en el periodo de la Obra Final). Los 5 alumnos restantes tienen módulos de 2º pendientes para la segunda convocatoria.

Integración y participación en las actividades del centro

Ha sido un grupo bastante cohesionado, en especial los alumnos que cursaban todos los módulos, con interés por relacionarse con estudiantes de otros ciclos y por participar en las

actividades que se han propuesto a lo largo del curso. Dos de las alumnas incluso han participado en el lanzamiento y elaboración de los primeros números de la nueva Newsletter del centro en colaboración con la profesora de FOL, Aymara de la Torre.

Problemas y soluciones surgidos durante el curso

No hemos tenido ningún problema reseñable durante el curso.

Informes de seguimiento para los representantes legales (en caso de menores de edad)

No hay ningún menor de edad en el grupo.

Informe de asistencia del alumnado (Causas de baja y abandono de los estudios)

Del total de 13 alumnos:

Ningún alumno anuló matrícula, pero dos personas abandonaron el curso, una en noviembre y otra a finales de febrero:

- Una dejó de asistir por cuestiones personales, informó de la situación a finales de febrero. Se le ofreció la posibilidad de renunciar a convocatorias de todos los módulos, puesto que estaba fuera de plazo para anulación de matrícula, pero no lo hizo.
- Otra dejó de asistir en noviembre por causas desconocidas, nunca se comunicó ni contestó a los correos enviados.

La matrícula de una tercera alumna, que nunca asistió durante el curso, fue anulada por agotar convocatorias de los módulos de primero que tenía pendientes, además de Obra Final de segundo.

Por último, un alumno no presentó ni entregó la documentación de la Obra Final, por causas desconocidas.

Asistencia:

El promedio de asistencia del grupo de segundo de Decoración Cerámica ha sido muy dispar, con alumnos con un nivel muy alto de asistencia en todos los módulos mientras que el nivel de absentismo de otros era bastante alto, llegando en algunos casos a perder la evaluación continua en varios módulos.

Fdo.: Tutor/a, Diana Piñeiro García

Fecha firma: 05/06/23

INFORME FINAL TUTORES DE GRUPO

**Primero de Cerámica Artística.
G.S. CA1**

2022-2023

Tutora: MARTÍN ARNAU, María Dolores.

Actividades de orientación académica y profesionales

Enumerar aquí las reuniones realizadas con fecha y título principal:

- 2022/ 09/26: Información general.
- 2022/ 10/03: elección de delegado/a y subdelegado/a.
- 2022/ 11/08: Petición de de los alumnos de descanso entre clases. Información de las fechas de anulación de matrícula y página web de la escuela.
- 2022/ 12/19: Digitalización del centro, cuestionario.
- 2023/ 02/06: Seguimiento del curso.
- 2023/ /03/27: Seguimiento curso.

Análisis sobre las características e interés del alumnado del grupo (seguimiento de anulaciones de matrícula y convocatorias de asignaturas)

El grupo de alumnos ha sido muy homogéneo, en cuanto a nivel de trabajo y a la asimilación de conceptos teórico/prácticos.

Grupo trabajador y al ritmo marcado en el primer cuatrimestre, en el segundo cuatrimestre han bajado el ritmo llegando al final de curso abarcando todos los contenidos de la programación pero sin realizar el último ejercicio libre.

Integración y participación en las actividades del centro

No ha sido un grupo muy implicado ni participativo con las actividades extraescolares propuestas por la escuela.

Problemas y soluciones surgidos durante el curso

No ha habido problemas de relevancia.

Informes de seguimiento para los representantes legales (en caso de menores de edad)

En el grupo no hay menores de edad.

Informe de asistencia del alumnado (Causas de baja y abandono de los estudios)

Causas de baja: han sido por trabajo, enfermedad.

De diecisiete alumnos:

- Cinco anulaciones de matrícula. -Uno por trabajo.
- Dos por enfermedad.
- Tres: no asistieron nunca a las clases.

Tres alumnos, a pesar de dejar de asistir en el segundo cuatrimestre, por las mismas causas, no han anulado matrícula.

Fdo.: Tutora del grupo.

María Dolores Martín Arnau.



INFORME FINAL TUTORES DE GRUPO

Segundo de Cerámica Artística

2022-2023

Tutor/a: DE LA TORRE CALVO, Aymara

Actividades de orientación académica y profesionales

Enumerar aquí las reuniones realizadas con fecha y título principal:

- **2022/09/26: Elección de delegado y subdelegado:** No habiendo voluntarios para ser delegado/a y subdelegado/a del grupo de 2º de Cerámica Artística para el curso 2022, se realiza un sorteo, siendo elegidos:
 - DELEGADO/A: Sophia Emian Isome Lozano
 - SUBDELEGADO/A: Javier Perandones Castillo
- **2022/10/03: Información en materia de convalidaciones y exenciones.** La alumna Ángeles solicita más información en materia de convalidaciones, información que se recopila y que se les da. Queda pendiente preguntar en la Secretaría el Plazo para la solicitud de Exención por práctica Laboral (particularmente en el caso de FOL)
- **2022/10/07: Solicitud de modificación de horario.** La delegada Sophia acude a tutoría en representación de sus compañeros para plantear la posibilidad de un cambio de horario. Alega que sus horarios son muy dispares, siendo especialmente duros martes y jueves, que salen a las 16.00 h de la tarde. El jueves es, además, particularmente cansado porque tienen tres horas seguidas con la asignatura de taller y además salen a las 16.00.
Los alumnos proponen diferentes alternativas para cambiar los horarios, que se han trasladado a Jefatura de Estudios para su Estudio y consideración.
- **2022/10/14: Orientación e información sobre la Exención del Módulo de FCT:** La alumna Leila Ramos Casquero acude a tutoría para solicitar información sobre la posibilidad de solicitar la exención del módulo de FOL. Finalmente la solicita y se le concede.
- **2022/10/17: Convalidaciones:** Se solicita a los alumnos una lista de los módulos que planean convalidar.
- **2022/12/16: Convocatoria para responder a un Cuestionario SELFIE sobre el Potencial Digital del Centro.**
- **2023/06/12: Orientación sobre Erasmus:** La alumna Ángeles Benito acude para solicitar orientación sobre la carta de motivación para solicitar una beca Erasmus de Grado Superior

Análisis sobre las características e interés del alumnado del grupo (seguimiento de anulaciones de matrícula y convocatorias de asignaturas)

El alumnado ha mantenido el interés, a excepción de:

- Javier Perandones, que ha abandonado el centro sin decir palabra.
- Sara Cristina Ramos Casquero ha renunciado a convocatoria de Volumen II, Proyectos de Cerámica Artística y Proyecto Integrado. No ha renunciado al módulo de FCT y lo ha cursado, habiendo obtenido una calificación de "APTA".

Las seis alumnas restantes han obtenido una media de calificaciones entre notable y sobresaliente, un "APTO" en el módulo de FCT y, por lo tanto, todas ellas titulan.

Integración y participación en las actividades del centro

Las alumnas están perfectamente integradas y han participado en la mayoría de las actividades del centro: han manifestado interés en el **Boletín de Noticias**, han participado en mi estudio sobre la "**La percepción del precio**", así como en otras actividades de la Escuela como **Jornadas de Puertas Abiertas, Fiestas, exposiciones y conferencias**, etc.

Problemas y soluciones surgidos durante el curso

La delegada, Sophia Emian Isome, acudió a tutoría para solicitar una mejora del horario. Se discutió el cambio con Jefatura de Estudios y finalmente se pudo realizar.

Informes de seguimiento para los representantes legales (en caso de menores de edad)

No aplicable.

Informe de asistencia del alumnado (Causas de baja y abandono de los estudios)

Todos los alumnos matriculados asistieron con regularidad a excepción de Javier Perandones Castillo, que abandonó el curso a principios de año por motivos laborales. Pese a que se le insistió, y previamente a que se haya realizado la Convocatoria Segunda Ordinaria, el alumno no anuló convocatoria.

Fdo.: Aymara de la Torre

12 de junio de 2023



INFORME FINAL TUTORES DE GRUPO

Primero de Moldes y Matricería.

2022-2023

Tutor/a: ROBLES PRIETO, Jose Luis

Actividades de orientación académica y profesionales

Enumerar aquí las reuniones realizadas con fecha y título principal:

- 1º Asignación tutoría. Información general.
- 2º Elección de delegado y subdelegado. Convalidaciones. Uso de correo institucional.
- 3º Plazos convalidaciones.
- 4º Encuesta Competencias Digitales.
- 5º Renuncias de convocatoria.
- 6º Entrega de boletines

Análisis sobre las características e interés del alumnado del grupo

El curso arrancó y se ha mantenido con 15 matriculados de los cuales 7 anularon matrícula. Se trata de un grupo heterogéneo pero motivado y activo, muestran buena cohesión y se apoyan unos a otros.

Integración y participación en las actividades del centro

Han asistido a las actividades organizadas por el centro con buena disposición y mostrando interés.

Problemas y soluciones surgidos durante el curso

No han surgido problemas reseñables.

Informes de seguimiento para los representantes legales

No hay menores en el grupo.

Informe de asistencia del alumnado (Causas de baja y abandono de los estudios)

Del total de 15 alumnos 7 anularon matrícula.

Una alumna se ha incorporado al curso en el segundo cuatrimestre por problemas personales habiendo perdido la evaluación continua de las asignaturas no convalidadas.

Fdo.: Tutor

Jose Luis Robles Prieto

Fecha firma 01/06/2023

INFORME FINAL TUTORES DE GRUPO

Segundo de Modelismo y Matricería Cerámica II

2022-2023

Tutor: GONZÁLEZ-CARPIO ALCARAZ, David

Actividades de orientación académica y profesionales

- 2022/09/20** Presentación e Información general sobre control de asistencia.
- 2022/09/24** Confirmación de funcionamiento de *Teams*, resolución de dudas particulares.
- 2022/09/22** Elección de delegada
- 2023/01/16** Balance de resultados del primer cuatrimestre. Bajas de matrícula, renunciaciones. Consejos sobre decisiones académicas.
- 2023/02/13** Seguimiento del curso. Recordatorio de la importancia de consultar la plataforma
- 2023/04/03** Recordatorio organización y desarrollo del Proyecto Integrado. Impresiones sobre el anteproyecto.
- 2023/05/01** Seguimiento necesidades Proyecto Integrado.

Análisis sobre las características e interés del alumnado del grupo (seguimiento de anulaciones de matrícula y convocatorias de asignaturas)

Se ha tratado de un grupo muy dispar, compuesto por 11 alumnos durante el curso y una alumna que tenía todo aprobado del curso 2021-22, y que solo tenía que realizar el Proyecto integrado. La disposición del grupo en su totalidad ha sido dispar. Ha sido un grupo poco cohesionado y con un rendimiento muy desigual.

Integración y participación en las actividades del centro

La participación del grupo en actividades del centro ha sido positiva, acudiendo a todas las charlas y conferencias realizadas en la escuela por parte de profesionales del sector.

Problemas y soluciones surgidos durante el curso

Se han producido alguna incidencia entre alumnos, que se ha solucionado mediante el diálogo a tres bandas.

Informes de seguimiento para los representantes legales (en caso de menores de edad)

Ningún alumno/a de este grupo es menor de edad.

Informe de asistencia del alumnado (Causas de baja y abandono de los estudios)

La asistencia del alumnado ha sido bastante regular. Algunos retrasos puntuales en algunos casos, aparte de eso, la asistencia ha sido constante. Se han producido 2 bajas (anulación de matrícula)

Fdo.: DAVID GONZÁLEZ-CARPIO ALCARAZ. Tutor/a del grupo

INFORME FINAL TUTORES DE GRUPO

Primero de Recubrimientos Cerámicos.

2022-2023

Tutor/a: COVA, Enrica

Actividades de orientación académica y profesionales

Enumerar aquí las reuniones realizadas con fecha y título principal:

- 2022/09/28: primera tutoría y elección de la delegada y subdelegada
- 2022/11/16: tutoría sólo con las alumnas de clase
- 2022/12/14: tutoría sólo con las alumnas de clase
- 2023/03/15: tutoría sólo con las alumnas de clase
- 2023/04/12: tutoría solo con Gemma Molinero

Análisis sobre las características e interés del alumnado del grupo (seguimiento de anulaciones de matrícula y convocatorias de asignaturas)

El grupo estaba formado por 10 alumnos/as pero presentó muchas dificultades desde el principio. Inicialmente estaba formado por cuatro alumnos/as y, a lo largo de las primeras semanas, nuevos compañeros/as se fueron incorporando. Lamentablemente, las difíciles personalidades de los/las componentes del grupo dio pie a que nunca se llegara a crear un espíritu positivo y fértil para colaboraciones. Por consiguiente, el grupo nunca ha sido unido, ni comprometido ni interesado en las actividades propuestas por los profesores o la escuela.

Hay que destacar que una alumna dejó el curso por motivos de trabajo. Otra alumna dejó casi por completo de asistir por problemas de salud de la madre. Otros tres alumnos compaginaban el trabajo y las clases, faltando de este modo en días concretos. No obstante estas dificultades y haber perdido la evaluación continua, algunos de ellos sí se presentaron a exámenes de recuperación. Dos alumnas de mayor edad, en cambio, decidieron asistir solo a las clases que les gustaban, abandonando los módulos de mayor dificultad para ellas (inglés técnico, medios informáticos o materiales). Son conscientes de que no pueden aprobar y pasar al segundo año.

Integración y participación en las actividades del centro

La clase ha participado apenas en las actividades de la escuela.

Problemas y soluciones surgidos durante el curso

En el grupo había mal ambiente debido a las difíciles personalidades de los componentes del grupo: una alumna fue especialmente problemática en dos de los tres módulos a los que asistía: medios informáticos y prototipos y series. Ella interrumpía sistemáticamente la clase afirmando que las profesoras explicaban mal, que ella no entendía, que las profesoras no colgaban material en el aula virtual o exigiendo aclarar los criterios de calificaciones, etc. Otro alumno, en cambio, era una fuente continua de quejas por todo. Otra alumna dio problemas con las dos chicas jóvenes que formaban el grupo y que, para defenderse de los ataques por parte de las compañeras, decidieron aislarse y no interactuar con nadie. Esta situación de mal ambiente fue en crescendo y se percibía en todos los módulos. Yo, como tutora, propuse en dos ocasiones una reunión de tutoría con el grupo pero al final no se llevó a cabo porque no quisieron asistir. Lo que sí se hizo fueron tutorías durante las clases de inglés, pero solo con las alumnas que asistían a mi módulo y cuando no estaban presentes las compañeras con quienes las dos chicas habían tenido problemas. Se consiguió parar esta situación disruptiva redactando informes por parte de las dos profesoras más afectadas y pasandolos por registro. Como último paso el director, la secretaria de la escuela y la tutora (yo) nos reunimos con Gemma Molinero para comunicarle que, si hubiera seguido en esa dirección (impedir el normal desarrollo de las clases y, sobre todo, las formas agresivas de decir las cosas), se le hubiera abierto un expediente. A partir de ese momento la alumna decidió ya no hablar con nadie.

Informes de seguimiento para los representantes legales (en caso de menores de edad)

No había menores en el grupo

Informe de asistencia del alumnado (Causas de baja y abandono de los estudios)

El grupo estaba formado por 10 personas pero una alumna anuló la matrícula.
Otra alumna dejó casi por completo de asistir por problemas de salud de la madre.
Otros tres alumnos compaginaban el trabajo y las clases, faltando de este modo en días concretos.
Solo pocas alumnas asistieron con regularidad a todas las clases

Fdo.: Enrica Cova



INFORME FINAL TUTORES DE GRUPO

Segundo de Recubrimientos cerámicos.

2022-2023

Tutor/a: MUÑOZ RODRÍGUEZ, Celia

Actividades de orientación académica y profesionales

Enumerar aquí las reuniones realizadas con fecha y título principal:

- 2022/ 09/ 20: Presentación al grupo. Información general.
- 2022/ 09/ 27: Elección de delegada y subdelegada. Cambios en el horario de tutoría. Comprobación de las direcciones de correo electrónico.
- 2022/ 10/ 14: Información sobre pérdidas de evaluación, anulación de matrículas y convalidaciones.
- 2022/ 12/ 16: Realización de un cuestionario anónimo y de carácter obligatorio "Selfie".

Análisis sobre las características e interés del alumnado del grupo (seguimiento de anulaciones de matrícula y convocatorias de asignaturas)

Al inicio de curso, el grupo estaba formado por diez alumnas y un alumno matriculados. No obstante, por motivos personales, dos alumnas se ausentaron de este ciclo a lo largo del primer cuatrimestre.

Ha sido un grupo que ha demostrado un gran compañerismo, ganas de aprender, buena disposición y flexibilidad. Se han implicado con gran entusiasmo en las actividades propuestas de los diferentes módulos y ejercicios coordinados y, han logrado superar situaciones difíciles a lo largo del curso con una actitud positiva. En general, han compensado la dificultad para alcanzar los objetivos de las diferentes asignaturas mostrando una gran capacidad de trabajo y esfuerzo.

La asistencia a las clases ha sido regular, con excepción de alguna alumna que, por motivos laborales, faltó algo más que el resto, pero que supo compensar con la realización de trabajos excelentes.

Se han dado dos casos de anulación de convocatorias.

Anuló convocatorias de cinco asignaturas del ciclo un alumno que desde el comienzo de curso mostraba pocas habilidades sociales. Sin embargo, cabe destacar el apoyo recibido por parte del grupo, que resultó ser muy beneficioso. Asistiendo con regularidad a la mayoría de los talleres, su compromiso e interés por las diferentes asignaturas ha sido irregular pero en general, ha ido demostrando competencias muy valiosas como saber escuchar y observar. El otro caso de anulación de convocatorias corresponde a una alumna que dejó de asistir a las clases por motivos personales.

También nos hemos encontrado con el caso de una alumna que anuló la matrícula a inicios de curso.

Integración y participación en las actividades del centro

El grupo se ha integrado y participado activamente en todas las charlas, conferencias y eventos organizados en el centro.

Problemas y soluciones surgidos durante el curso

El principal problema parece que es el mismo de otros años anteriores (sólo que anteriormente se pudo abordar de otra forma al tener grupos menos numerosos).

Este problema se basa en la falta de designación de un aula para el ciclo de Recubrimientos cerámicos. Esto ha desencadenado una situación inaceptable a lo largo del desarrollo de los proyectos integrados de los alumnos ocasionada por el descontrol dentro del aula, el desplazamiento de materiales y piezas delicadas de un sitio a otro y la falta de espacio en un aula de trabajo compartida por tres ciclos distintos entre otras muchas cosas. Estos factores

han generando malestar, conflicto y desmotivación entre las alumnas hasta el punto de querer ,tres de ellas, abandonar el módulo. Aunque finalmente todas las alumnas fueron capaces de sacar adelante su proyecto, estos problemas se plantearon en el centro y en estos momentos están en proceso de encontrar una solución de cara al próximo curso.

Informes de seguimiento para los representantes legales (en caso de menores de edad)

Puesto que todas las alumnas y alumno son mayores de edad este informe no ha sido necesario.

Informe de asistencia del alumnado (Causas de baja y abandono de los estudios)

Por motivos personales tres personas optaron por anular ,en un caso la matrícula, en otros dos casos ,las convocatorias de varias asignaturas del ciclo.

Fdo.: Tutor/a de grupo

Fecha firma

INFORME FINAL

TUTORES de PRÁCTICAS FCT



Comunidad
de Madrid

CONSEJERÍA DE EDUCACIÓN,
UNIVERSIDADES, CIENCIA
Y PORTAVOCÍA

INFORME FINAL

TUTORES DE PRÁCTICAS EN CENTROS DE TRABAJO

Alfarería.

2022-2023

Tutor/a: Martín Alarcón, Belén

Actividades de orientación académica y profesionales

Taller donde se han realizado las prácticas

- FRANCISCO GÁLVEZ MARRÓN
C/ San Vicente Mártir, 18. Local Bajo Izquierda
28043Madrid
www.franciscogalvez.es

- BORU CERAMICA
Calle Chopos 4,
Las Rozas, CP 28231
Alejandro Martín Calvo
www.boruceramics.com

- CERAMICA GRES SIERRA
C/ Jorge Juan nº 19,
11130, Chiclana
Teléfono: 693 856 109
<https://gresierra.com/>

- ALFARERIA MARTIN
C. Real, 1,
40516 Fresno de Cantespino, Segovia
Teléfono: 646 79 48 79

- CLARINA.ESTUDIO DE CERÁMICA
C. del Olivar, 44,
28012 Madrid
<https://www.clarinaceramics.com/>

- EVA CASTAÑO
Calle marques de borja, 1
San Lorenzo de El Escorial (Madrid)

- CINAMOMO
Av. de Torreldones, 7,
28250 Torreldones, Madrid
<https://cinamomoestudio.es/>

➤ **DEBORAH CERÁMICA**
Calle del Dr. Fourquet, 35,
28012 Madrid
[652 93 62 37](tel:652936237)
<https://deborah-abizanda.es/>

Valoración de las prácticas

VARIABLES	NÚMERO DE ALUMNOS
Número de alumnos que han realizado las prácticas	11
Número de alumnos que han sido aptos	11
Número de alumnos que han sido no aptos	0
Número de alumnos que han pospuesto la realización de las prácticas al inicio del curso 2023/24	0
Número de alumnos que han realizado las prácticas en remoto.	0

Seguimiento y evaluación de las prácticas

Para el seguimiento de las prácticas se han realizado dos llamadas telefónicas a cada uno de los talleres dónde se realizan las prácticas.

Al ser 9 talleres diferentes , tres fuera de Madrid, coincidir con las oposiciones, más las clases en la escuela con los alumnos de primero, no he podido hacer visitas presenciales.

En las llamadas telefónicas se mostraban contentos con las prácticas menos Alejandro de Boru cerámica que comenta que la alumna presenta un nivel bajo en las destrezas alfareras. También me explica que ha sido duro porque cree que es necesario que vean cual es el ritmo real de trabajo. También que no tiene tiempo de explicar a nadie con los pedidos.

Todos los tutores de prácticas han sido informados de los papeles que tenían que rellenar y de cómo hacerlo.

FRANCISCO GÁLVEZ MARRÓN / 1 ALUMNA

Puestos por los que han rotado:

- Preparación de barro
- Amasado
- Torneado de cuencos
- Reciclado de barro
- Retorneado de cuencos
- Carga de hornos

CERAMICA GRES SIERRA/ 1 ALUMNA

Puestos por los que han rotado:

- Preparación de barro
- Amasado
- Torneado de cuencos
- Recuperación barro seco
- Cuencos sobre pella
- Carga de hornos

BORU CERAMICA/ 1 ALUMNA

Puestos por los que han rotado:

- Torneado de cuencos con limitación de tiempo
- Retorneado de cuencos con limitación de tiempo
- Limpieza del taller, barrer y fregar
- Carga de hornos
- Esmaltado de piezas
- Amasado
- Investigación en nuevos barro
- Preparación de barro

ALFARERIA MARTIN/ 2 ALUMNAS

- Preparación de barro
- Amasado
- Torneado de cuencos
- Recuperación barro seco
- Cuencos sobre pella
- Piezas tradicionales
- Carga de hornos
- Horno de leña

CLARINA.ESTUDIO DE CERÁMICA/ 1 ALUMNA

Puestos por los que han rotado:

- Preparación de barro
- Amasado
- Reciclado de barro
- Retorneado de cuencos
- Clases a alumnado
- Carga de hornos
- Esmaltado de piezas
- Investigación de esmaltes

EVA CASTAÑO / 1 ALUMNA

Puestos por los que han rotado:

- Preparación de barro
- Amasado
- Torneado de cuencos en diferentes arcillas
- Búsqueda de obra al torno
- Diseño de piezas
- Empaquetado de piezas
- Carga de hornos
- Esmaltado de piezas
- Investigación de esmaltes

CINAMOMO/ 1 ALUMNA

Puestos por los que han rotado:

- Torneado de piezas
- Retorneado
- Clases a alumnado regulares
- Carga de hornos
- Esmaltado de piezas
- Empaquetado de piezas
- Amasado

DEBORAH CERÁMICA /1 ALUMNA

Puestos por los que han rotado:

- Preparación de barro
- Amasado
- Reciclado de barro
- Retorneado de cuencos
- Clases a alumnado
- Carga de hornos
- Esmaltado de piezas
- Preparación de pedidos

Valoración y problemas detectados

La experiencia ha sido muy positiva este año.

Casi todas las alumnas han mostrado satisfacción con los talleres asignados.

Cinamomo van a contratar a la alumna y Clarina también.

Hemos hecho convenio con 5 entidades nuevas. Todas están satisfechas con nuestro alumnado y con las prácticas. Aunque las tres coinciden en que deberían ser más largas.

Las actividades realizadas en los talleres son puramente cerámicas y han visto cómo funciona un taller por dentro.

Una de las alumnas ha comentado en una reunión de fin de prácticas que no se ha sentido bien en Boru cerámica. Comenta que ha recibido una crítica muy dura respecto a su trabajo y una queja sobre lo mal preparada que sale de la escuela. Coincide con lo hablado por teléfono con la empresa, pero ya le expliqué que las alumnas están en prácticas y que les falta la experiencia laboral. Que sólo son 50 horas y que las prácticas consisten en tener un pequeño acercamiento o pequeña experiencia en una empresa cerámica.

Por el contrario, ha sido muy enriquecedora la experiencia con la alfarería Martin, un alfar tradicional donde dos alumnas han vivido de primera la mano lo que es y era un alfar tradicional.

Madrid, a 12 de junio de 2023

Fdo.: Tutor/a de FCT

INFORME FINAL

TUTORES DE PRÁCTICAS EN CENTROS DE TRABAJO

DECORACIÓN CERÁMICA

2022-2023

Tutor/a: LÓPEZ GALAN, LUCÍA

Actividades de orientación académica y profesionales

Taller donde se han realizado las prácticas

Nombre del taller Arte hoy

Apellido, Nombre. León, Pedro
Dirección postal C. de la Cabeza, 26
28012... Madrid
Web
<http://www.arte-hoy.com>

Instagram
Facebook

Nombre del taller, Juan Ruiz de Luna

Apellido, Nombre Juan Ruiz de Luca
Dirección postal ,Plaza Boston, nº1, local 3
28025 Madrid
Web
<https://www.Lascallesdelviejomadrid.com>

Instagram
Facebook

Nombre del taller Fran Gálvez.

Apellido, Nombre Gálvez Francisco
Dirección postal Calle San Vicente Mártir, 18
28043 Madrid
Web
<https://www.franciscogalvez.es>

Instagram
Facebook

Nombre del taller Plaart

Apellido, Nombre Isabel San Martín Niño
Dirección postal Avenida de la Tribuna, 4
28708 Madrid
Web www.plaart.es
Instagram
Facebook

Nombre del taller Ana Clara Espárrago

Apellido, Nombre Ana Clara espárrago
Dirección postal . Calle Sánchez Pacheco,39,bajo
28002Madrid
Web www.anaclaraesparrago.es

Instagram
Facebook

Valoración de las prácticas

VARIABLES	NÚMERO DE ALUMNOS
Número de alumnos que han realizado las prácticas	8
Número de alumnos que han sido aptos	7
Número de alumnos que han sido no aptos	1
Número de alumnos que han pospuesto la realización de las prácticas al inicio del curso 2022/23	8
Número de alumnos que han realizado las prácticas en remoto.	0

Seguimiento y evaluación de las prácticas

Descripción de las acciones de seguimiento realizadas por el tutor para su desarrollo y evaluación.

Juan Ruiz de Luna/ 1 alumnos

Puestos por los que han rotado:

- Decorador
- Organización

Trabajos realizados:

- Decoración con grasas
- Colocación de calcas
- Realización de losetas

Valoración y problemas detectados

Las prácticas en esta empresa han sido satisfactorias. La alumna ha tenido que resolver problemas técnicos para llegar a un producto final de calidad. La valoración es positiva. El empresario está arrancando el negocio y aún no tiene muy determinado los sistemas de producción. Es la primera vez que mandamos alumnos a Juan Ruiz Luna.

Arte hoy/ 2 alumnos

Puestos por los que han rotado:

- Colada de piezas
- Repasado de piezas colada
- Carga de piezas en el horno
- Esmaltado de piezas
- Decorador
- Organización

Trabajos realizados:

- Colada de piezas
- Repasado de piezas colada
- Carga de piezas en el horno

- Esmaltado y decoración de piezas
- Cocción de piezas

Valoración y problemas detectados

En este taller los alumnos tienen la oportunidad de incorporarse a un proceso productivo de fabricación artesanal. El ritmo de este taller es elevado ya que tiene muchos clientes y numerosos pedidos. Los alumnos conocen de primera mano esa manera de trabajar. La valoración es positiva por mi parte y por parte de los alumnos.

Fran Gálvez / 3 alumnos

Puestos por los que han rotado:

- Preparación de barro
- Amasado
- Decorador
- Organización

Trabajos realizados:

- Modelado de piezas en plancha
- Repaso y acabado de piezas
- Esmaltado y decoración de piezas
- Cocción de piezas

Valoración y problemas detectados

Fran Gálvez ha colaborado en numerosas ocasiones en la recepción de alumnos en prácticas. Es siempre un valor seguro. Aquí desarrollan un trabajo minucioso y ayudan a la elaboración de piezas de autor.

Plaart/ 1 alumnos

Puestos por los que han rotado:

- Preparación de barro
- Amasado
- Coladas
- Repasado
- Decorador
- Organización

Trabajos realizados:

- Repasado de piezas
- Esmaltado y decoración de piezas
- Cocción de piezas

Valoración y problemas detectados

Es la primera vez que esta ceramista coge a alumnos en prácticas. El balance ha sido muy positivo. La alumna ha tenido la oportunidad de trabajar en porcelana vajillas de autor.

Ana Clara Espárrago / 1 alumnos

Puestos por los que han rotado:

- esmaltado
- Decorador
- Organización

Trabajos realizados:

- Decoración bajo cubierta
- Esmaltado
- Cocción de piezas

Valoración y problemas detectados

Es la primera vez que hacemos convenio con Ana Clara Esparrago. Dispone de un taller pequeño con una producción limitada. Realiza piezas con decoración bajo cubierta con dibujos muy bien realizados. La alumna ha tenido la ocasión de practicar esta técnica. La valoración ha sido positiva.

En Madrid, a 11 de junio de 2023

Fdo.: Tutor/a de FCT



CONSEJERÍA DE EDUCACIÓN,
UNIVERSIDADES, CIENCIA
Y PORTAVOCÍA

INFORME FINAL

TUTORES DE PRÁCTICAS EN CENTROS DE TRABAJO

Cerámica Artística 2.

2022-2023

Tutor/a: Martínez de la Fuente, Julia Sara

Actividades de orientación académica y profesionales

Taller donde se han realizado las prácticas

Julio Galindo

Galindo Muñoz, Julio
Calle Gregorio Vacas 16
28047 Madrid

Sofía Perea González

Perea González Sofía
Calle Olid 3
28010 Madrid

Rehabilitaciones Casa Bonita S.L.

Perea González Sofía
Paseo Carlos III 108
28200 San Lorenzo del Escorial

Valoración de las prácticas

VARIABLES	NÚMERO DE ALUMNOS
Número de alumnos que han realizado las prácticas	7
Número de alumnos que han sido aptos	7
Número de alumnos que han sido no aptos	0
Número de alumnos que han pospuesto la realización de las prácticas al inicio del curso 2023/24	0
Número de alumnos que han realizado las prácticas en remoto.	0

Seguimiento y evaluación de las prácticas

Descripción de las acciones de seguimiento realizadas por el tutor para su desarrollo y evaluación.

Julio Galindo/3

Puestos por los que han rotado:

Trabajos realizados:

- Reciclaje de pastas
- Modelado
- Preparación y aplicación de engobes
- Esmaltado de piezas
- Reparación de piezas
- Construcción de armazón para esculturas
- Gestión de piezas para cocción

Julio Galindo ha colaborado anteriormente en la recepción de alumnos en prácticas. Es siempre un valor seguro. Aquí desarrollan un trabajo minucioso y ayudan a la elaboración de piezas de autor.

Sofía Perea González /2

Puestos por los que han rotado:

Trabajos realizados:

- Reciclado de barro

- Preparación de colada
- Vertido en moldes
- Preparación de esmaltes
- Cocción de piezas
- Esgrafiado
- Lijado de piezas
- Limpieza y organización de taller

Rehabilitaciones Casa Bonita S.L./1

Puestos por los que han rotado:

Trabajos realizados:

- Preparación de planchas de porcelana
- Fabricación de moldes
- Pruebas de color
- Pruebas de esmaltes
- Cocción de piezas
- Lijado de piezas
- Reparación de grietas
- Limpieza y organización de taller

Valoración y problemas detectados

Las prácticas se han desarrollado según lo previsto y sin irregularidades.

Madrid, a 12 de junio de 2023

Fdo.: Tutora de FCT

Julia Sara Martínez



CONSEJERÍA DE EDUCACIÓN,
UNIVERSIDADES, CIENCIA
Y PORTAVOCÍA

INFORME FINAL

TUTORES DE PRÁCTICAS EN CENTROS DE TRABAJO

Moldes y Matricería Cerámica 2.

2022-2023

Tutor/a: Robles Prieto, Jose Luis

Actividades de orientación académica y profesionales

Taller donde se han realizado las prácticas

Juan Ruiz de Luna

Ruiz de Luna, Juan
Plaza Boston, 1. local 3
28008 Madrid

Productpedia S.L.

Carrasco Martínez, Raquel
C/ Las lámparas, 18
28860 Paracuellos del Jarama

La industrial S.L.

Tejado Mata, Javier
C/Domingo de Silva ,1

Fundación Gil Gayarre

Torres Fernández, Iván
Km 22, Antigua N-1
S. Sebastián de los Reyes, Madrid España

Tanatabuloso S.L

Fernández Ferichola, Ana María
C/ Sextante 37G. Aravaca
28023 Madrid.

CIRVITE

Paula Nadia Slepoy Benites
C/ de Esparta, 19
28022 Madrid.

Valoración de las prácticas

VARIABLES	NUMERO DE ALUMNOS
Número de alumnos que han realizado las prácticas	6
Número de alumnos que han sido aptos	6
Número de alumnos que han sido no aptos	0
Número de alumnos que han pospuesto la realización de las prácticas al inicio del curso 2023/24	0
Número de alumnos que han realizado las prácticas en remoto.	0

Seguimiento y evaluación de las prácticas

Descripción de las acciones de seguimiento realizadas por el tutor para su desarrollo y evaluación.

JUAN RUIZ DE LUNA /1

Puestos por los que han rotado:

Trabajos realizados:

- Obtención de material para trabajar en el estudio
- Realización de moldes
- Repaso de piezas
- Vaciado de piezas

PRODUCTPEDIA S.L. /1

Puestos por los que han rotado:

Trabajos realizados:

- Preparación de barbotina
- Piezas y ensambles
- Repaso de piezas
- Elaboración de matrices
- Reproducción por colada
- Realización de moldes
- Limpieza y mantenimiento tanto de herramientas como del taller

LA INDUSTRIAL /2

Puestos por los que han rotado:

Trabajos realizados:

- Retoques en impresiones 3D
- Descargar horno
- Elaboración de moldes para joyería
- Esmaltado y decoración de piezas ``Mural``
- Reproducción de piezas
- Dibujo y diseño de cuerda seca
- Esmalte de baldosas

FUNDACIÓN GIL GAYARRE /1

Puestos por los que han rotado:

Trabajos realizados:

- Realización de moldes
- Repaso de piezas
- Coladas
- Esmaltado y decoración de piezas
- Cocción de piezas

TANATABULOSO S.L./1

Puestos por los que han rotado:

Trabajos realizados:

- Limpieza de moldes
- Coladas
- Repaso de piezas
- Esmaltado y decoración de piezas
- Cocción de piezas
- Preparación de porcelana para coladas

CIRVITE

Puestos por los que han rotado:

Trabajos realizados:

- Encofrados para moldes de taza
- Coladas
- Repaso de piezas
- Moldes de animales
- Cocción de piezas
- Reciclado de barro

Valoración y problemas detectados

Las prácticas se han desarrollado según lo previsto y sin irregularidades.

Madrid, a 12 de junio de 2023

Fdo.: Tutora de FCT

Jose Luis Robles Prieto

INFORME FINAL

TUTORES DE PRÁCTICAS EN CENTROS DE TRABAJO

Ciclo de Grado Superior de Recubrimientos Cerámicos.

2022-2023

Tutor/a: MUÑOZ RODRÍGUEZ, Celia

Actividades de orientación académica y profesionales

Taller donde se han realizado las prácticas

Hago Ballenas.

Responsable: López Nogales, Débora
Dirección postal: C/ Repulles y Vargas,3
28011 Madrid
Contacto: hagoballenas@gmail.com

La Industrial .Acusticae Proyectos Integrales de Acústica S.L

Responsable: Tejado, Javier
Dirección postal: C/Domingo de Silva,1, LOCAL
28011 Madrid
Contacto: javier.tejado@laindustrialfab.com

Espacio Rojo

Responsable: Vázquez, Alberto
Dirección postal: C/Eduardo Marquina,7
28019 Madrid
Contacto: info@espaciorojo.com

Espacio Maciédome

Responsable: Arespacochaga, Rocío
Dirección postal: Cañada Lancha Majalcielo 23,
Colmenar Viejo, Madrid.
Contacto: rocio.arespacochaga@escueladeceramica.com

Joaquim Torcato da Silva Pombal

Responsable: Torcato da Silva Pombal, Joaquim
Dirección postal: R.Dom Frei Lourenco E. De Goyos 114,
Leca do Balio;Portugal
Contacto: joaquim.pombal@gmail.com

Valoración de las prácticas

VARIABLES	NÚMERO DE ALUMNOS
Número de alumnos que han realizado las prácticas	8
Número de alumnos que han sido aptos	8
Número de alumnos que han sido no aptos	0
Número de alumnos que han pospuesto la realización de las prácticas al inicio del curso 2020/21	0
Número de alumnos que han realizado las prácticas en remoto.	0

Seguimiento y evaluación de las prácticas

Previo al inicio de periodo de prácticas se realizó trabajo de localización de empresas acordes al ciclo de Recubrimientos cerámicos contactando en algunos casos telefónicamente, en otros a través de correo electrónico. Con algunas de estas empresas se programaron visitas y entrevistas con sus responsables y representantes.

En varias ocasiones se reunió al grupo de alumnas para informarlas de los aspectos más generales del módulo, características de los centros de trabajo, horarios y para conocer los intereses de cada alumna y poder asignar el centro o empresa más acorde con sus perfiles.

Se realizaron nuevos convenios con las empresas Hago Ballenas, Espacio Rojo y La Industrial Fab- Acusticae Proyectos integrales de acústica.

Se realizó un seguimiento del desarrollo del programa formativo manteniendo contacto con las alumnas y responsables de cada empresa y se revisaron, firmaron y entregaron los documentos necesarios una vez finalizadas las prácticas.

Espacio Rojo/ Una alumna y un alumno

Puestos por los que han rotado:

- Taller de arte y creación cerámica
- Formación con adultos en taller de cerámica

Trabajos realizados:

- Realización de coladas con moldes
- Uso de troqueles con distintos tipos de arcilla
- Construcción de piezas con churros y planchas
- Carga y descarga de horno cerámico
- Troquelado de pajaritas nazaríes
- Decoración y esgrafiado en piezas de moldes
- Repaso de piezas
- Retorneado y acabado de piezas
- Apoyo con alumnos proyecto inclusión
- Uso de plantillas y decoración azulejos
- Decoración con pigmentos, engobes y calcas
- Preparación de muestras y esmaltes
- Preparación de fórmulas y muestras de color
- Realización de planchas para proyecto mural con distintos tipos de arcilla
- Bocetos y muestrarios de esmaltes
- Dibujo y diseño sobre azulejos

Acusticae Proyectos Integrales de acústica. La Industrial Fab./ Una alumna .

Puestos por los que han rotado:

- Producción

Trabajos realizados:

- Pintura de baldosas para sobrecubiertas
- Realización de un mural, técnica cuerda seca
- Carga y descarga de horno cerámico
- Retoque de piezas esmaltadas
- Reproducciones y modelado de piezas cerámicas

Hago Ballenas/ Una alumna

Puestos por los que han rotado:

- Organización, tareas de gestión del taller
- Apoyo en las clases de modelado
- Torno
- Esmaltado
- Puesta de hornos
- Mantenimiento del taller

Trabajos realizados:

- Clases de modelado y torno
- Esmaltado
- Puesta de hornos

Joaquim Torcato da Silva Pombal/ Dos alumnas

Puestos por los que han rotado:

- Zona de extrusión
- Zona de modelado
- Zona de laminadora

Trabajos realizados:

- Realización de losetas
- Realización de piezas con planchas y volumen
- Decoración de piezas mediante dos tipos de escamas

Espacio Maciédome / Dos alumnas

Puestos por los que han rotado:

- Apoyo en clases de cerámica
- Materiales
- Reciclaje de barro
- Mantenimiento

Trabajos realizados:

- Apoyo en las clases de cerámica
- Elaboración de moldes de escayola
- Carga de horno
- Elaboración de planchas para hacer pruebas de esmaltes con fotolitos y troquel
- Reciclado de barro con extrusora y amasado
- Repaso de moldes
- Esmaltado de piezas
- Realización de pedidos a proveedores

Valoración y problemas detectados

Sin incidencias, recomendable en todos los casos. Valoración muy positiva.

Madrid, a 12 de junio de 2022

Fdo.: Tutor/a de FCT

INFORME FINAL

EVALUACIÓN JUNIO

RESULTADO DE LA EVALUACIÓN DE JUNIO

CURSO 2022 / 2023

Ciclo Medio..... Curso 1º.....

Ciclo Superior..... Curso 2º.....

MÓDULOS: OBRA FINAL (ALFARERÍA)
OBRA FINAL (DECORACIÓN CERÁMICA)
PROYECTO INTEGRADO (CERÁMICA ARTÍSTICA)
PROYECTO INTEGRADO (MODELISMO Y MATRICERÍA CERÁMICA)
PROYECTO INTEGRADO (RECUBRIMIENTOS CERÁMICOS)

Grupo por curso	Turno	Nº Alumnos matricul.	Nº Matric. Anulada	Nº Renun- cia	Nº Alumnos No Califica- dos	No presentados		Insuficiente		Suficiente		Bien		Notable		Sobresaliente	
						Núm.	%	Núm.	%	Núm.	%	Núm.	%	Núm.	%	Núm.	%
2º ALF	MAÑ.	17	3	1	2	2	11,76	1	5,88	0	0	0	0	2	11,76	7	41,17
2º DC	MAÑ.	12	0	2	4	4	33,33	2	16,66	0	0	2	16,66	2	16,66	3	25
2º CA	MAÑ.	8	0	1	1	1	12,5	0	0	0	0	0	0	1	12,5	5	62,5
2º MMC	MAÑ.	12	1	2	2	2	16,66	1	8,33	3	25	2	16,66	2	16,66	1	8,33
2º RC	MAÑ.	11	1	2	1	1	9,09	1	9,09	0	0	0	0	0	0	7	63,63

Profesores del Departamento: SONIA VERDÚ CALATAYUD
DIANA PIÑEIRO GARCÍA

INFORME FINAL

PRUEBAS DE ACCESO

CENTRO: ESCUELA DE ARTE FRANCISCO ALCÁNTARA. CERÁMICA
DIRECCIÓN: C/ FRANCISCO Y JACINTO ALCÁNTARA, 2 28008-MADRID
CÓDIGO DE CENTRO: 28004436 TEL.: 915423241
DAT: Madrid-Capital

CICLO FORMATIVO DE ARTES PLÁSTICAS Y DISEÑO	ADMISIÓN 2022-2023														
	Nº solicitudes de acceso directo			Nº solicitudes para prueba de acceso		TOTAL SOLICITUDES	Nº solicitantes que realizan la prueba de acceso		Nº solicitantes que superan la prueba de acceso	Vacantes	Alumnos que obtienen plaza				TOTAL ADMITIDOS
	Bachillerato de artes	Otras titulaciones	Experiencia laboral	Sin requisitos académicos	Con requisitos académicos		Parte general	Prueba específica			Acceso directo bachillerato	Acceso directo otras titulaciones	Acceso directo experiencia laboral	Prueba de acceso superada	
ALFARERÍA	6	28	0	1	50	85	0	22	18	15	0	5	0	10	15
DECORACION CERAMICA	3	16	1	1	44	65	1	23	13	15	0	4	0	11	15
Subtotal ciclos grado medio	9	44	1	2	94	150	1	45	31	30	0	9	0	21	30
CERAMICA ARTISTICA	12	20	0	1	18	51	0	9	9	15	4	5	0	6	15
MODELISMO Y MATRICERIA	8	21	1	0	13	43	0	5	5	15	1	11	1	2	15
RECUBRIMIENTOS CERÁMICOS	6	14	0	0	11	31	0	8	8	15	1	5	0	4	10
Subtotal ciclos grado superior	26	55	1	1	42	125	0	22	22	45	6	21	1	12	40
TOTAL	35	99	2	3	136	275	1	67	53	75	6	30	1	33	70

Madrid a 08 de noviembre de 2022

El Director,

José Manuel Faba Sánchez

INFORME FINAL

MEMORIA ECONOMICA
ACTIVIDADES
COMPLEMENTARIAS Y
ACTUACIONES DE REFORMA

PAGOS POR PARTIDAS DE GASTO (APUNTES POR PARTIDA)
Ejercicio 2023

Fecha Apunte Desde 01/01/2023 Hasta 31/12/2023

CENTRO: 28004436 FRANCISCO ALCANTARA CERAMICA

MUNICIPIO Madrid

Nº Ap	Fecha Apunt	Descripción	C. Ing	Prog	Importe	Total
Partida: 2130		Reparación y conservación maquinaria,instalaciones,utillaje			Suma Anterior:	0,00
9	27/02/2023	trabajos electricidad	101	322E	228,07	228,07
39	28/02/2023	trabajos de cerrajería	101	322E	859,10	1.087,17
44	01/03/2023	revisión anual equipos	101	322E	453,63	1.540,80
84	03/04/2023	reparación horno laboratorio	101	322E	317,02	1.857,82
90	03/04/2023	trabajos electricidad	101	322E	360,02	2.217,84
91	03/04/2023	reparación 2 hornos laboratorio	101	322E	762,30	2.980,14
97	03/04/2023	mantemiento calefacción	101	322E	657,34	3.637,48
177	08/05/2023	trabajos electricidad	101	322E	700,11	4.337,59
214	28/05/2023	cristales	101	322E	46,18	4.383,77
219	28/05/2023	cristales	101	322E	81,58	4.465,35
223	28/05/2023	suministro de plantas y plantación	101	322E	290,46	4.755,81
240	04/06/2023	reparación horno	101	322E	346,93	5.102,74
					Total :	5.102,74
					TOTAL GENERAL:	5.102,74

**PAGOS POR PARTIDAS DE GASTO (APUNTES POR PARTIDA)
Ejercicio 2022**

Fecha Apunte Desde 01/09/2022 Hasta 31/12/2022

**CENTRO: 28004436 FRANCISCO ALCANTARA CERAMICA
MUNICIPIO Madrid**

Nº Ap	Fecha Apunt	Descripción	C. Ing	Prog	Importe	Total
Partida: 2130	Reparación y conservación maquinaria, instalaciones, utillaje				Suma Anterior:	7.751,07
336	30/09/2022	trabajos instalación calefacción	101	322E	1.342,40	9.093,47
338	30/09/2022	trabajos fontanería	101	322E	774,40	9.867,87
343	30/09/2022	trabajos reforma albañilería	101	322E	471,90	10.339,77
344	30/09/2022	trabajos reforma albañilería	101	322E	2.359,50	12.699,27
347	30/09/2022	trabajos reforma albañilería	101	322E	-2.359,50	10.339,77
348	30/09/2022	trabajos de reforma albañilería	101	322E	4.719,00	15.058,77
355	03/10/2022	mantenimiento calefacción calentadores	101	322E	657,34	15.716,11
379	07/10/2022	Restauración escalera y fabricación puertas	101	322E	7.671,40	23.387,51
388	10/10/2022	reformas instalción eléctrica y ordenadores	101	322E	4.640,24	28.027,75
389	10/10/2022	reforma instalación electrica y ordenadores	101	322E	4.533,93	32.561,68
392	10/10/2022	trabajos electricidad	101	322E	1.023,20	33.584,88
426	05/11/2022	revisión anual extintores	101	322E	-639,21	32.945,67
427	05/11/2022	revisión anual extintores	101	322E	693,21	33.638,88
428	05/11/2022	revisión sistema de alarma e incendios	101	322E	52,88	33.691,76
431	05/11/2022	reparación horno	101	322E	590,48	34.282,24
462	06/12/2022	trabajos fontanería	101	322E	508,20	34.790,44
469	06/12/2022	puertas aluminio torreón	101	322E	2.081,20	36.871,64
524	27/12/2022	obras pavimentación acera centro	101	322E	4.210,80	41.082,44
527	27/12/2022	mantenimiento calefacción	101	322E	657,34	41.739,78
					Total :	41.739,78
					TOTAL GENERAL:	41.739,78

PAGOS POR PARTIDAS DE GASTO (APUNTES POR PARTIDA)
Ejercicio 2023

Fecha Apunte Desde 01/01/2023 Hasta 31/12/2023

CENTRO: 28004436 FRANCISCO ALCANTARA CERAMICA

MUNICIPIO Madrid

Nº Ap	Fecha Apunt	Descripción	C. Ing	Prog	Importe	Total
Partida: 2268		Gastos diversos: promoción económica, cultural y educativa			Suma Anterior:	0,00
75	03/03/2023	entradas exposición	101	322E	50,00	50,00
76	03/03/2023	conferencia Peter Fink	101	322E	150,00	200,00
117	05/04/2023	charla conferencia experiencia cerámica	101	322E	150,00	350,00
123	21/04/2023	hotel conferenciante	101	322E	84,86	434,86
124	21/04/2023	hotel conferenciante	101	322E	-84,86	350,00
125	21/04/2023	hotel conferenciante	101	322E	84,86	434,86
127	24/04/2023	gastos estancia conferenciante	101	322E	27,15	462,01
128	24/04/2023	gastos reunión	101	322E	2,70	464,71
136	25/04/2023	productos cocción horno de leña	101	322E	73,35	538,06
147	05/05/2023	gastos cocción horno de leña	101	322E	46,37	584,43
148	05/05/2023	gastos cocción horno de leña	101	322E	23,19	607,62
149	05/05/2023	gastos cocción horno de leña	101	322E	126,56	734,18
151	05/05/2023	materiales jornada puertas abiertas	101	322E	41,07	775,25
152	05/05/2023	material jornada puertas abiertas	101	322E	10,50	785,75
153	05/05/2023	material jornada puertas abiertas	101	322E	21,30	807,05
167	05/05/2023	piezas terra sigillata	101	322E	170,00	977,05
189	10/05/2023	delantales jornada puertas abiertas	101	322E	180,00	1.157,05
196	10/05/2023	pack 25 cucharas	101	322E	2,59	1.159,64
201	10/05/2023	productos cocción horno de leña	101	322E	-73,35	1.086,29
203	10/05/2023	gastos cocción horno de leña	101	322E	75,35	1.161,64
213	21/05/2023	entradas Círculo Bellas Artes	101	322E	40,00	1.201,64
243	04/06/2023	conferencia	101	322E	150,00	1.351,64
					Total :	1.351,64
					TOTAL GENERAL:	1.351,64

PAGOS POR PARTIDAS DE GASTO (APUNTES POR PARTIDA)
Ejercicio 2022

Fecha Apunte Desde 01/09/2022 Hasta 31/12/2022

CENTRO: 28004436 FRANCISCO ALCANTARA CERAMICA
MUNICIPIO Madrid

Nº Ap	Fecha Apunt	Descripción	C. Ing	Prog	Importe	Total
Partida: 2268		Gastos diversos: promoción económica, cultural y educativa			Suma Anterior:	3.923,31
390	10/10/2022	conferencia Andrea Verónica Kotliarsky	101	322E	200,00	4.123,31
407	29/10/2022	preparación curso	101	322E	29,54	4.152,85
445	05/11/2022	conferencia David Cárdenas	101	322E	100,00	4.252,85
446	12/11/2022	charla cerámica Ruíz de Luna	101	322E	100,00	4.352,85
447	12/11/2022	cartones plumas exposición	101	322E	61,00	4.413,85
451	12/11/2022	conferencia David Cárdenas	101	322E	-100,00	4.313,85
452	12/11/2022	cartones plumas exposición	101	322E	-61,00	4.252,85
453	12/11/2022	cartones plumas exposición	101	322E	61,00	4.313,85
454	12/11/2022	conferencia David Cárdenas	101	322E	100,00	4.413,85
460	02/12/2022	cartón pluma exposición	101	322E	45,94	4.459,79
486	08/12/2022	entradas exposición	101	322E	278,20	4.737,99
500	09/12/2022	cartones plumas exposición	101	322E	29,04	4.767,03
504	09/12/2022	cristales exposición	101	322E	9,00	4.776,03
509	12/12/2022	delantales	101	322E	158,00	4.934,03
519	27/12/2022	carteles exposiciones	101	322E	150,04	5.084,07
532	27/12/2022	recibo 3 trimestre Confederación Escuelas de Arte	101	322E	174,00	5.258,07
545	27/12/2022	actividades fiesta navidad	101	322E	439,59	5.697,66
					Total :	5.697,66
					TOTAL GENERAL:	5.697,66

INFORME FINAL

DEPARTAMENTO ARTE Y
TECNOLOGÍA

Informes finales Módulos

Anexo 1



INFORME FINAL

Medios Informáticos II

Ciclo de Grado Superior

Curso: RC2

2022-2023

Profesor/a: Laura García Martín

Seguimiento de Programación

1. Unidades didácticas tratadas.
 - Contenidos teóricos y Ejercicios realizados.
 - Temporalidad.
 - Documentación Gráfica.
2. Coordinaciones.
3. Actividades extraescolares / complementarias.
4. Evaluación del desarrollo general del curso.
5. Observaciones.

1. UNIDADES DIDÁCTICAS

Unidad didáctica 1.

10 h.

Repaso a los conocimientos adquiridos en el curso anterior: Dibujo 2D y Procesos 3D

Contenidos:

Infografía para la cerámica.
Gráficos digitales. Bitmap y Vectoriales.
Dibujo 2D, capas, acotación, capas e impresión.
Comandos de formas 3D.

Ejercicios:

Realización de ejercicios breves y sencillos, en los que han podido poner en práctica los distintos conocimientos adquiridos del software informático estudiado el curso anterior.

Documentación gráfica:





Fotomontaje_ejemplo 01



Fotomontaje_ejemplo 02



Fotomontaje_ejemplo 03

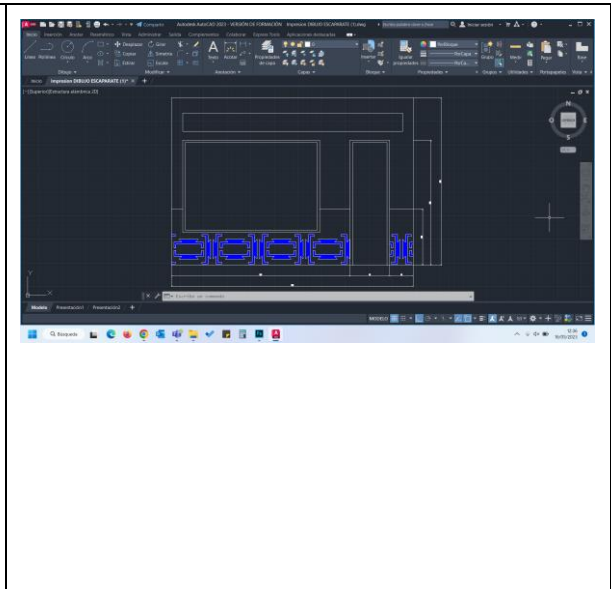

Dibujo de planos 2D_ejemplo 01

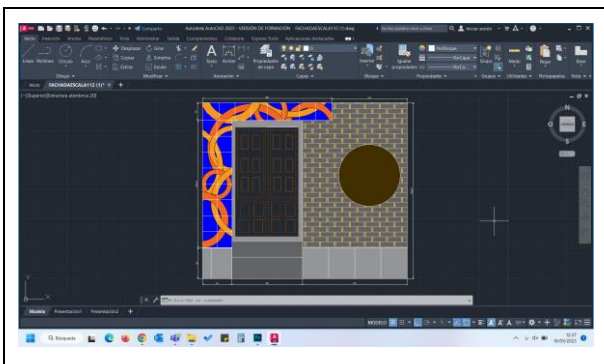

Dibujo de planos 2D_ejemplo 02

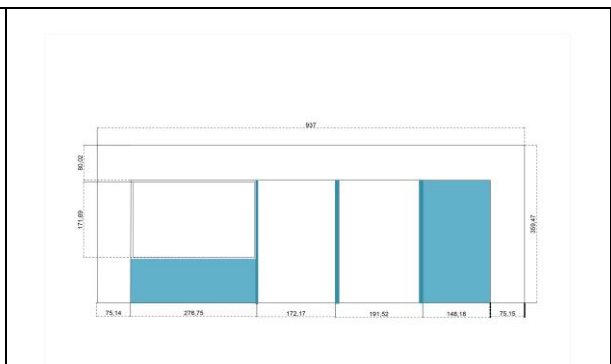

Impresión de planos 2D_ejemplo 01

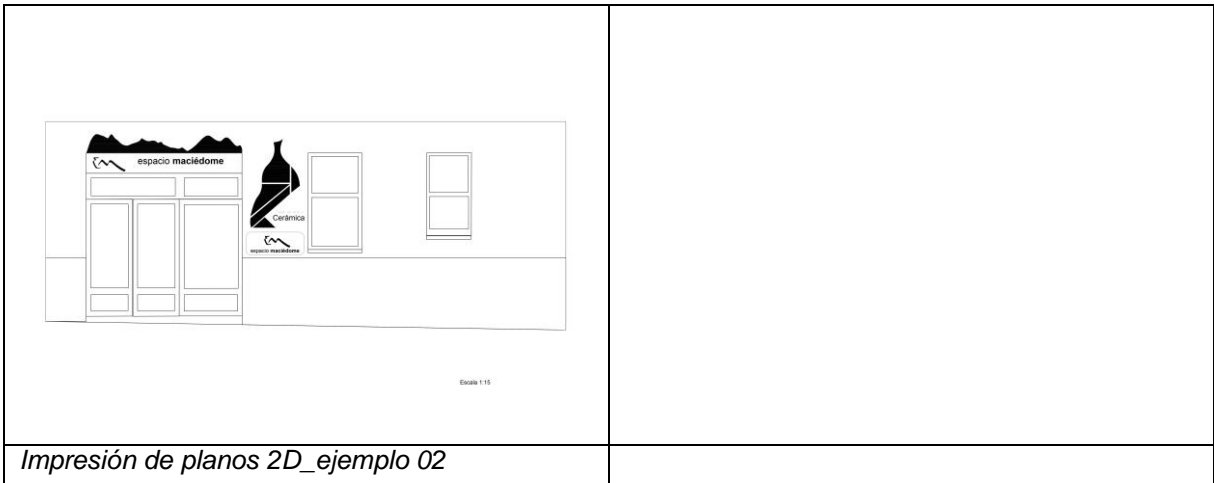

Impresión de planos 2D_ejemplo 02

Unidad didáctica 2.

8 h.

Modelado 3D.

Contenidos:

- Asumir de forma activa el avance y la aparición de nuevas tecnologías, incorporándolas a su quehacer cotidiano.
- Utilización de las diversas herramientas del programa, alcanzando un dominio técnico de la aplicación correspondiente.
- Escultura 3D
- Materiales y texturas. Ajustes de mapeado.
- Iluminación.
- Renderizado básico.
- Impresión 3D.

Ejercicios:

Modelado de objetos y escenas.

Documentación gráfica:

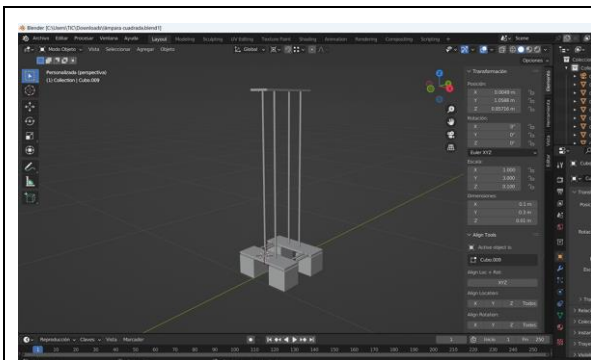

Modelado 3D_ejemplo 01

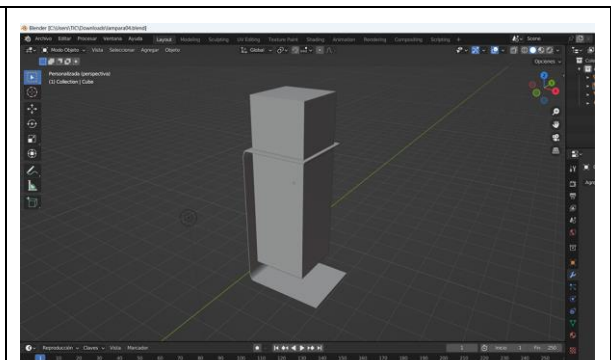

Modelado 3D_ejemplo 02

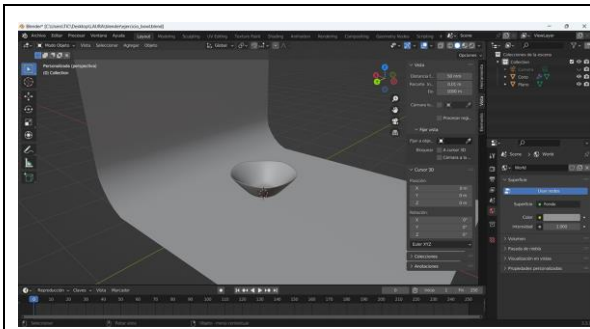

Modelado 3D_ejemplo 03

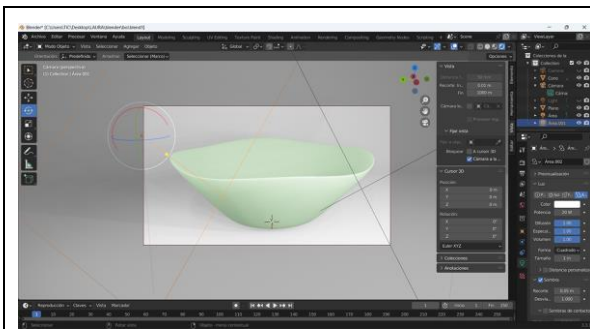
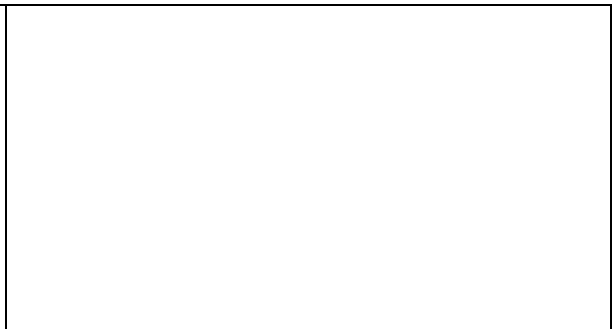

Iluminación_ejemplo 01



Render_ejemplo 01

Unidad didáctica 3.

12 h.

Proyecto.

Contenidos:

Construcción de formas 3D

Renderizados de alta calidad.

Animación básica. Realización de animaciones que ayuden a visualizar el diseño.

Utilización de las diversas herramientas del software, alcanzando un dominio técnico de la aplicación.

Ejercicios:

Idear módulos cerámicos y representarlos gráfica y tridimensionalmente, aplicados a un espacio tridimensional a escala.

Documentación gráfica:

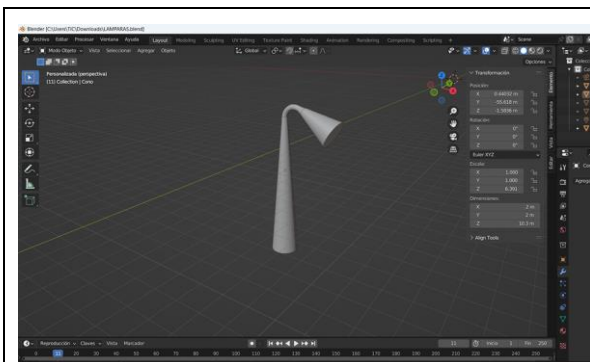

Modelado 3D_ejemplo 01

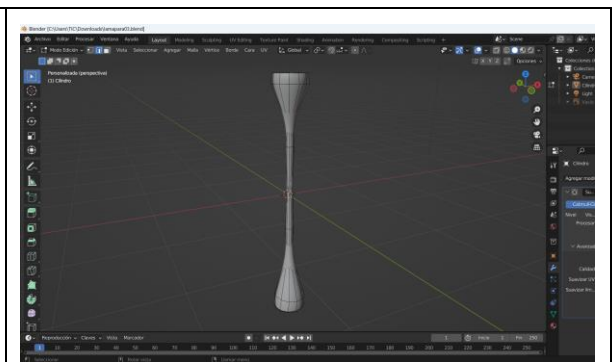

Modelado 3D_ejemplo 02

Unidad didáctica 4.

10 h.

Presentación gráfica

Contenidos:

Tratamiento de imágenes vectoriales y bitmap.
Documento digital e impreso.
Criterios de Composición gráfica.
Ficheros (formatos).
Presentación audiovisual.
Utilización de las diversas herramientas informáticas, alcanzando un dominio técnico de ellas.
Valorar la presentación como elemento fundamental de la comunicación de un proyecto.

Ejercicios:

Elaborar la representación gráfica del proyecto de la Unidad anterior.

Documentación gráfica:

No hay documentación gráfica, porque no se ha llegado a impartir esta unidad didáctica.

2. COORDINACIONES

COORDINACIÓN 1: DIGITALIZACIÓN DE LA IMAGEN PARA EL PROCESO DE PRE-IMPRESIÓN

Diseño y fabricación a escala de un módulo cerámico a una tinta para su posterior colocación sobre un escaparate comercial.

MÓDULOS/ CICLO y profesores que participan:

- TALLER DE TÉCNICAS DECORATIVAS II GS RC2, García María del Mar
- TALLER DE PROCESOS DE PRE-IMPRESIÓN GS RC2, Muñoz Celia
- MEDIOS INFOMÁTICOS II GS RC2, García Laura

3. ACTIVIDADES EXTRAESCOLARES Y COMPLEMENTARIAS.

No ha habido actividades extraescolares ni complementarias.

4. EVALUACIÓN DEL DESARROLLO GENERAL DEL CURSO.

Orientaciones:

- Establecer una dinámica de aula más activa, planteando una metodología más experimental e integradora de los distintos recursos informáticos.

Cuestiones han influido en el desarrollo del curso.

- Bajo nivel inicial del grupo de alumnas en todos los contenidos que hubieron de haber adquirido en el módulo de Medios informáticos I. Como consecuencia, hemos tenido que dedicar más sesiones lectivas a contenidos del curso pasado, para que pudieran desarrollar después el ejercicio coordinado, dejando contenido de segundo sin dar.
- La materia se desarrolla durante 2 horas semanales en una única sesión los lunes. La coincidencia de los festivos y puentes en lunes durante este curso ha influido negativamente en el desarrollo del módulo, ya que las 56 horas lectivas asignadas a la materia establecidas en la normativa, se han visto reducidas a un total de 44 horas.
- El aula donde se imparte la materia de Medios informáticos sólo dispone de una impresora 3D, este hecho, unido a las pocas horas asignadas a la materia a la semana dentro del currículo oficial, imposibilita que todo el grupo de alumnos pueda practicar con este dispositivo.

Propuestas de mejora y soluciones.

- Sería interesante que las materias que sólo tienen asignadas 2 horas semanales se ubicaran (en la medida de lo posible) en los días centrales de la semana, para evitar la coincidencia con puentes y festivos y no se vea tan reducido el número de horas.

- Adquisición de otra impresora 3D para el aula.

5. OBSERVACIONES

Debido a lo anteriormente expuesto, hay varios contenidos que se han quedado sin explicar:

- Impresión 3D de la Unidad Didáctica 2.
- Renderizados de alta calidad de la Unidad Didáctica 3.
- Unidad Didáctica 4 en su totalidad.

Por otro lado, al inicio de curso se planteó una coordinación entre los módulos de Proyectos de recubrimientos cerámicos y Medios Informáticos II: "DISÑO DE RECUBRIMIENTO CERÁMICO PARA UNA FUENTE", que consistía en la propuesta de un diseño de revestimiento cerámico para decorar la pila del Torreón B de la escuela. Esta coordinación no se ha podido realizar por que la pila se terminó de instalar en el mes de mayo y no se han podido ni tomar medidas ni hacer fotografías para poder abordar el proyecto. Iba a ser el ejercicio de las Unidades Didácticas 3 y 4, pero se ha tenido que cambiar.



INFORME FINAL

Recubrimientos Cerámicos

Ciclo de Grado Superior

Curso: RC2

2022-2023

Profesor: Javier Ferrero

Seguimiento de Programación

1. Unidades didácticas tratadas.
 - Contenidos teóricos y Ejercicios realizados.
 - Temporalidad.
 - Documentación Gráfica.
2. Coordinaciones.
3. Actividades extraescolares / complementarias.
4. Evaluación del desarrollo general del curso.
5. Observaciones.

1. UNIDADES DIDÁCTICAS

Unidad didáctica 1.

20 h.

Vidriados I.

Contenidos:

Características generales de los vidriados; materias primas para vidriados; casuística de vidriados

Ejercicios:

Ensayos de fusión de materias primas solas y mezclas por parejas.

Documentación gráfica:

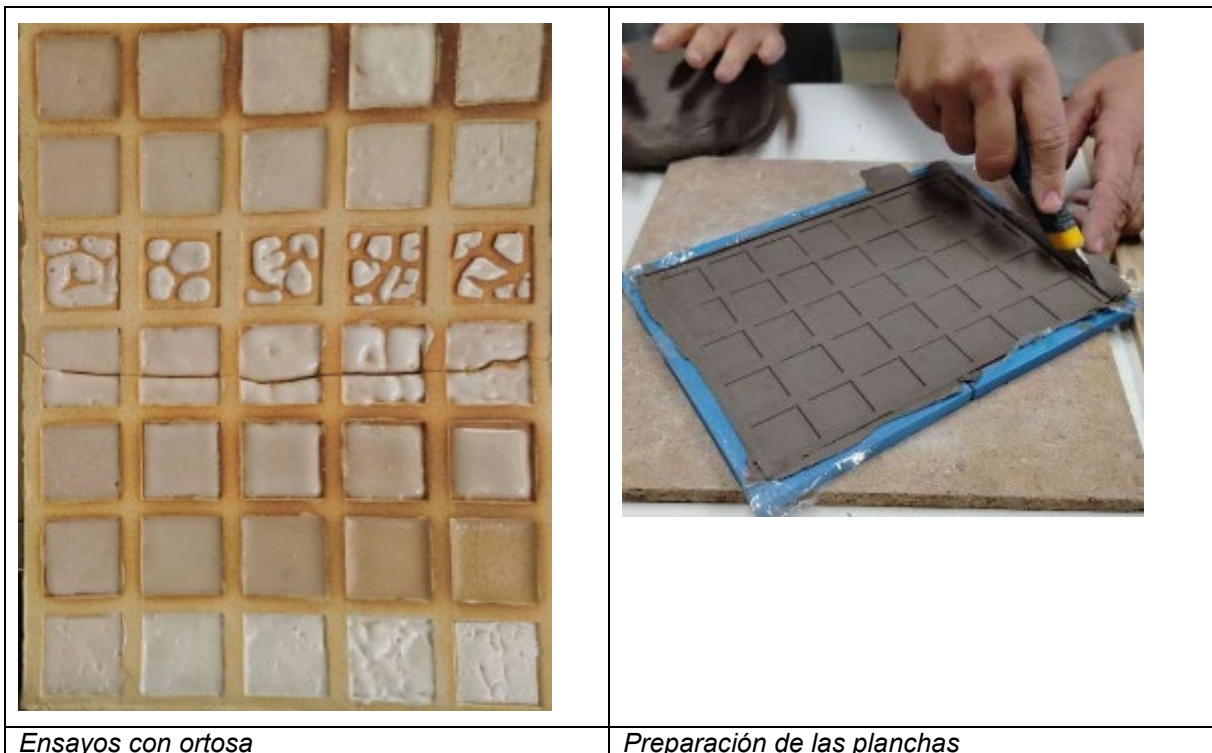

Unidad didáctica 2.

22 h.

Vidriados II

Contenidos:

Conceptos de química: la tabla periódica, los átomos, las moléculas y los moles; La fórmula Seger: paso de receta a fórmula y viceversa.

INFORME FINAL

Tecnología de los Materiales Cerámicos
Recubrimientos Cerámicos

Ejercicios:

Utilización de las nuevas tecnologías como apoyo para el estudio de los vidriados

Documentación gráfica:

The screenshot shows the 'Grid/Quadraxial Blend' software interface. The main window displays a grid of material compositions and expansion levels. The grid is organized into four quadrants (Corner A, B, C, D) and a central area. Each cell in the grid contains values for Silica (Si), Alumina (Al), and Expansion (Exp). The cells are color-coded based on these values, with red indicating 'Probably not durable and not suitable for functional pottery OR may craze or dent' and green indicating 'Probably durable and suitable for functional pottery if well melted and not overloaded with colorants'. A green arrow points to a 'Change Grid Recipes' button. The interface also includes a 'Main Menu' button, an 'Exit/Quit' button, and a 'GlazeMaster™ Help' button. On the right side, there are sections for 'Corner B Recipe', 'Grid Box Detailed Calculations', and 'Color Code Settings'. The 'Color Code Settings' section allows users to set warning thresholds for Silica, Alumina, and Expansion levels.

Corner A Recipe
IC_4K_0CaA

Si	4.074	Si	4.793	Si	5.005	Si	6.743	Si	8.110
Al	0.905	Al	0.905	Al	0.900	Al	0.900	Al	0.907
Exp	73.26	Exp	68.65	Exp	65.98	Exp	62.45	Exp	63.89

Corner B Recipe
IC_4K_0CaB

Si	3.773	Si	4.481	Si	5.251	Si	6.446	Si	7.868
Al	0.779	Al	0.783	Al	0.787	Al	0.792	Al	0.789
Exp	75.42	Exp	71.30	Exp	67.27	Exp	63.32	Exp	59.45

Corner C Recipe
IC_4K_0Ca_C

Si	3.517	Si	4.210	Si	5.074	Si	6.180	Si	7.647
Al	0.873	Al	0.877	Al	0.883	Al	0.890	Al	0.700
Exp	77.57	Exp	73.01	Exp	68.55	Exp	64.18	Exp	59.90

Corner D Recipe
IC_4K_0Ca_D

Si	3.286	Si	3.975	Si	4.830	Si	5.841	Si	7.443
Al	0.580	Al	0.585	Al	0.591	Al	0.598	Al	0.608
Exp	79.72	Exp	74.72	Exp	69.83	Exp	65.04	Exp	60.30

Grid Box Detailed Calculations

To see detailed composition info on a specific grid box or square, select its number below and click on the 'Show Details' button.

Grid Square:

Color Code Settings

Warn me when any of the following exists:

Silica is below	<input type="text" value="2.50"/>
Silica is above	<input type="text" value="4.50"/>
Alumina is below	<input type="text" value="0.25"/>
Alumina is above	<input type="text" value="0.50"/>
Expansion is below	<input type="text" value="65.00"/>
Expansion is above	<input type="text" value="75.00"/>

Interpretation

If Color Code Settings are in the normal range (SiO₂ 2.5-8.0 and Al₂O₃ 0.25-0.50), the colored areas can be interpreted as:

- Probably not durable and not suitable for functional pottery OR may craze or dent.
- Probably durable and suitable for functional pottery if well melted and not overloaded with colorants.

Note: These are only predictions based on current knowledge. Testing, such as that described in "Mastering Cone 6 Glazes", is always necessary to confirm durability and suitability for functional pottery.

Pantallazo de aplicación informática empleada para la práctica

Unidad didáctica 3.

26 h.

Vidriados III

Contenidos:

Cualidades, calidad y defectos de los vidriados

Ejercicios:

Elaboración de un muestrario de vidriados para el recubrimiento de una mesa

Documentación gráfica:

INFORME FINAL

Tecnología de los Materiales Cerámicos
Recubrimientos Cerámicos



Unidad didáctica 4.

26 h.

El color

Contenidos:

Radiación Electromagnética; El ojo humano; El color en la cerámica

Ejercicios:

Elaboración de un muestrario de vidriados coloreados por el método de mezclas triaxiales

Documentación gráfica:

INFORME FINAL

Tecnología de los Materiales Cerámicos
Recubrimientos Cerámicos



2. COORDINACIONES

No se ha realizado ninguna coordinación al uso, sin embargo, los alumnos han participado, junto a otros alumnos y profesores, en la actividad encaminada a restaurar la mesa del patio trasero sustituyendo la tabla de madera aglomerada por otra hecha con una composición de baldosas cerámicas vidriadas.

3. ACTIVIDADES EXTRAESCOLARES Y COMPLEMENTARIAS.

No se han realizado actividades con la excepción de la mencionada en el apartado anterior. La actividad ha consistido en preparar un muestrario de vidriados para elegir unos cuantos para la mesa y, posteriormente aplicarlos sobre baldosas bizcochadas. Finalmente, las baldosas se han cocido en hornos eléctricos y de leña.

4. EVALUACIÓN DEL DESARROLLO GENERAL DEL CURSO.

El desarrollo del curso ha sido positivo. El grupo de alumnos ha sido numeroso y la asistencia constante a lo largo del curso, con excepción de una alumna que abandonó. En general es un grupo bien avenido y motivado.

5. OBSERVACIONES



Dirección General de Formación Profesional
y Enseñanzas de Régimen Especial
CONSEJERÍA DE EDUCACIÓN
E INVESTIGACIÓN

Comunidad de Madrid

INFORME FINAL

Historia de la Cerámica

Ciclo de Grado Superior de Recubrimientos Cerámicos

22-23

Profesora: Isabel Anasagasti Lozano

Seguimiento de Programación

1. Unidades didácticas tratadas.
 - Contenidos teóricos y Ejercicios realizados.
 - Temporalidad.
 - Documentación Gráfica.
2. Coordinaciones.
3. Actividades extraescolares / complementarias.
4. Evaluación del desarrollo general del curso.
5. Observaciones.

Unidad Didáctica 1. 4 h

Las artes del barro: significación cultural y artística.

Contenidos: Las arcillas. Preparación y técnicas de manipulación. El fuego como elemento definitivo. La cocción. Valoración actual de las artes cerámicas.

Unidad Didáctica 2. 6 h

Primeras manifestaciones cerámicas: Culturas prehistóricas y su evolución.

Contenidos: Los comienzos de la cerámica: Japón, China, Próximo Oriente, Península Ibérica. La pasta egipcia. Significación plástica y documental de la cerámica griega y romana. Novedades técnicas. Revestimientos murales.

Unidad Didáctica 3. 6h

Conceptos estéticos y ornamentales islámicos y su aplicación a la cerámica.

Contenidos: Contactos con Asia oriental. Los revestimientos murales y su significación. Aportaciones técnicas.

Unidad Didáctica 4. 7h

El Extremo Oriente. Culturas cerámicas precolombinas

Contenidos: Peculiaridades nacionales y etapas significativas. Aparición de la porcelana. Trascendencia y consecuencias para Occidente. La cerámica japonesa. Su influencia en la renovación de la cerámica europea contemporánea. La cerámica precolombina.

Unidad Didáctica 5. 6h

El Renacimiento: planteamientos estéticos del Humanismo.

Contenidos: La mayólica: técnicas, formas y ornamentación. El primer tratado de cerámica. Trascendencia del italianismo para la cerámica europea. La cerámica española. Principales centros productores. Revestimientos murales.

Unidad Didáctica 6.

6h

Lenguaje expresivo del Barroco y Rococó.

Contenidos: La cerámica: forma y ornamentación como reflejo de la evolución estética. Porcelana: su aparición en Occidente. La reales Manufacturas. La loza inglesa. Revestimientos murales.

Unidad Didáctica 7.

6h

La revolución industrial. Principales corrientes estéticas y renovadoras en el XIX.

Contenidos: La revolución industrial. Su repercusión en la cerámica. La loza y la porcelana inglesa. La estética del nuevo Clasicismo. Historicismo y Eclecticismo. El fin de siglo: influencias y corrientes renovadoras. Nuevas experiencias y creadores destacados.

Unidad Didáctica 8.

9h

Del movimiento Arts and Crafts a la Bauhaus. El periodo de entreguerras.

Contenidos: Revisión de procesos en el Art Nouveau: nuevos caminos de investigación y especialización. Maestros cerámicos y principales tendencias. Experiencias individuales y aportaciones de los grandes artistas a lo largo del periodo de entreguerras. Renovación de las artes industriales: el diseño cerámico. Revestimientos murales.

Unidad Didáctica 9.

9h

El arte cerámico posterior a la segunda guerra mundial.

Contenidos: Panorámica de la cerámica artística en Europa, Estados Unidos y Japón. Renovación técnica y estética. Aportaciones de los ceramistas españoles. Producción industrial y diseño cerámico. Revestimientos murales.

Unidad Didáctica 10.

8h

Momento actual de la cerámica arquitectónica, utilitaria y ornamental.

Contenidos: Producción industrial y diseño cerámico. El auge de la cerámica de revestimiento: colaboración de arquitectos y ceramistas.

2. COORDINACIONES

No se han hecho coordinaciones.

3. ACTIVIDADES EXTRAESCOLARES Y COMPLEMENTARIAS: No se han realizado actividades extraescolares o complementarias.

4. EVALUACIÓN DEL DESARROLLO GENERAL DEL CURSO

Grupo de alumnas que han asistido regularmente, participando y colaborando en el desarrollo de las unidades didácticas. Han mostrado mucho interés en el módulo lo cual ha repercutido muy positivamente en su aprendizaje. Se ha visto una muy buena evolución en la realización de los trabajos de investigación y presentación, sobre todo en relación a los murales cerámicos de las culturas que se han estudiado.



INFORME FINAL

Medios Informáticos I

Ciclo de Grado Superior

Curso: RC1

2022-2023

Profesor/a: Laura García Martín

Seguimiento de Programación

1. Unidades didácticas tratadas.
 - Contenidos teóricos y Ejercicios realizados.
 - Temporalidad.
 - Documentación Gráfica.
2. Coordinaciones.
3. Actividades extraescolares / complementarias.
4. Evaluación del desarrollo general del curso.
5. Observaciones.

1. UNIDADES DIDÁCTICAS

Unidad didáctica 1.

4 h.

La imagen digital

Contenidos:

La imagen digital, definición y características básicas.

Imagen en mapa de bits vs imagen vectorial. Diferencias y características propias de cada una de ellas.

Formatos de archivo: adecuación del proyecto a su producción.

Concepto y trabajo con resoluciones.

Modos de color. Características y usos

Cámaras fotográficas.

Escáner. Funcionamiento y aplicaciones.

Escaneado e impresión 3D.

Ejercicios:

Ejercicios prácticos a realizar en parejas, para practicar con los modos de color y los formatos de archivo, asimilando las características propias de cada uno de ellos.

Documentación gráfica:

Son ejercicios escritos en Word o a mano, por eso no hay documentación gráfica.

Unidad didáctica 2.

5 h.

Introducción al dibujo técnico digital con AutoCAD.

Contenidos:

Interfaz de usuario. Configuración del proyecto. Menú A de inicio.

Atajos de teclado.

Creación de documentos. Plantillas y sistemas de medidas.

Coordenadas y ayudas al dibujo.

Herramientas básicas de dibujo de objetos.

Herramientas básicas de modificación de objetos.

Utilizaciones principales del menú ver y menú utilidades.

Ejercicios:

Dibujo de elementos sencillos en dos dimensiones.

Documentación gráfica:

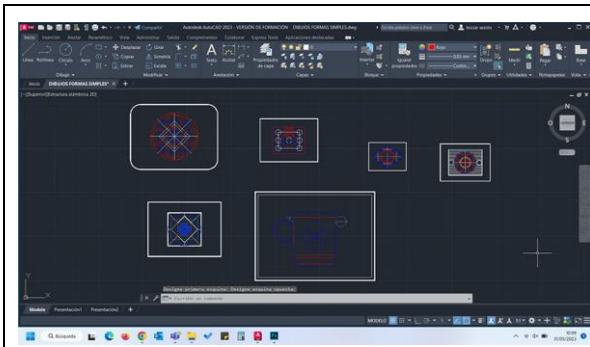

Ejemplo formas simples_01

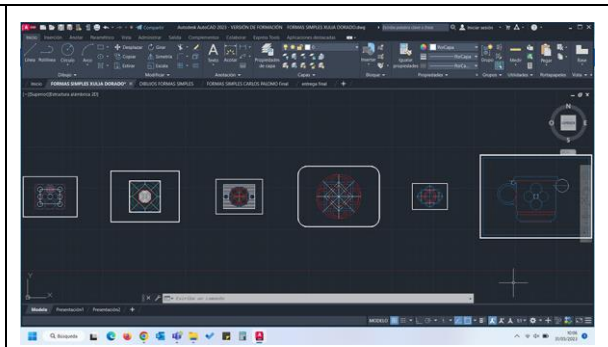

Ejemplo formas simples_02

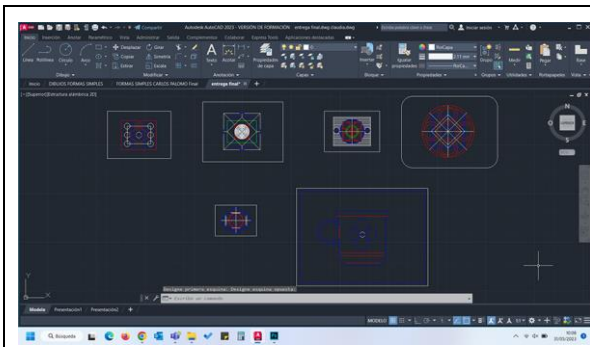

Ejemplo formas simples_03



Unidad didáctica 3.

7 h.

Dibujo avanzado con AutoCAD.

Contenidos:

- Herramientas avanzadas de dibujo de objetos.
- Herramientas avanzadas de modificación de objetos.
- Matrices: dibujo y edición.
- Trabajo con líneas: colores y grosores.
- Estilos de línea. Escalado.
- Trabajo con rellenos: colores, degradados, patrones, transparencia.
- Propiedades, opciones y escalado de rellenos.

Ejercicios:

Dibujo de alzados y secciones de formas industriales.

Documentación gráfica:

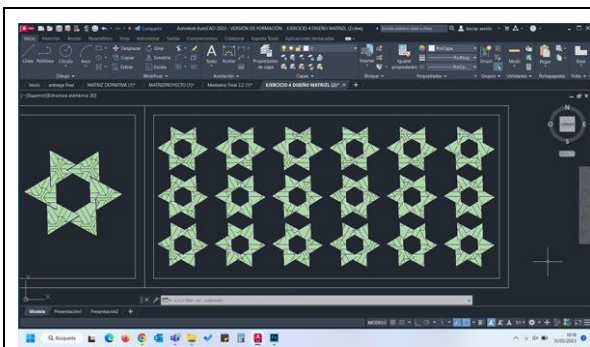

Ejemplo matriz_01

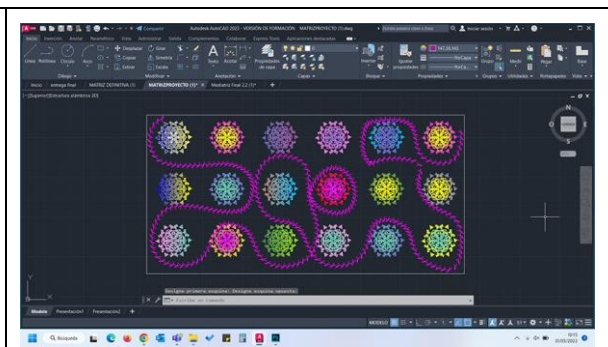

Ejemplo matriz_02

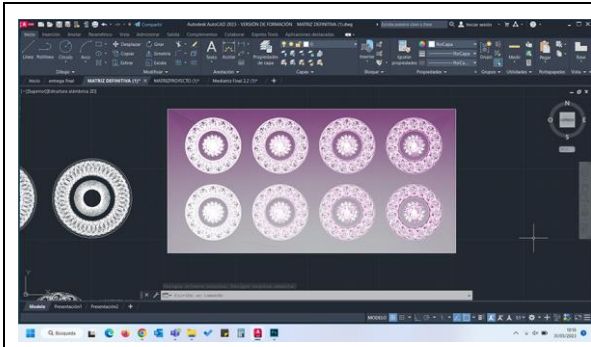

Ejemplo matriz_03

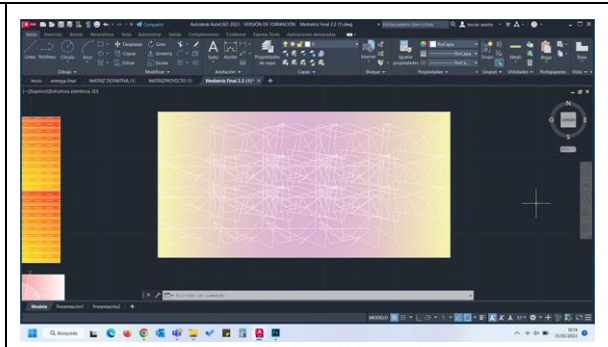

Ejemplo matriz_04

Unidad didáctica 4.

10 h.

Presentación

Contenidos:

- Fundamentos y características de las capas en AutoCAD.
- Administrador del panel de capas.
- Texto.
- Acotación.
- Características y formatos de líneas.
- Trazado de planos a escala. Exportación a PDF.

Ejercicios:

Dibujo de elementos acotados e impresión.

Documentación gráfica:

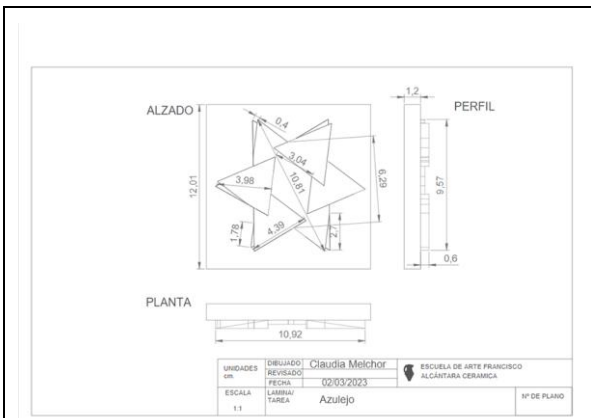

Ejemplo impresión de planos_01

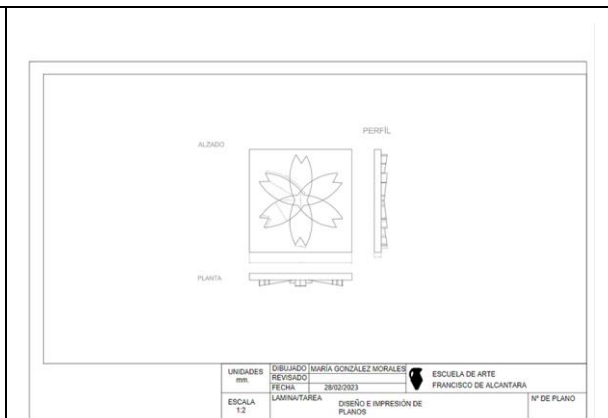

Ejemplo impresión de planos_02

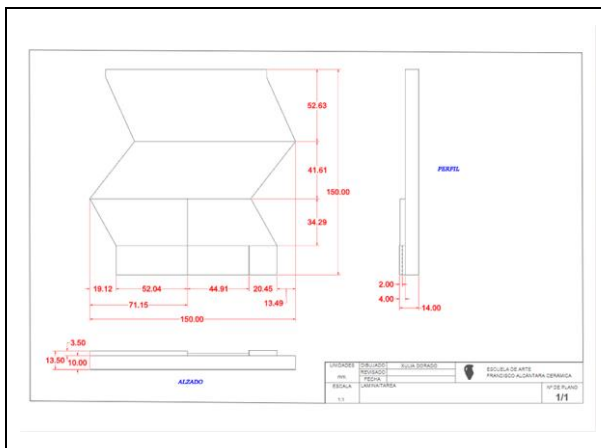

Ejemplo impresión de planos_03

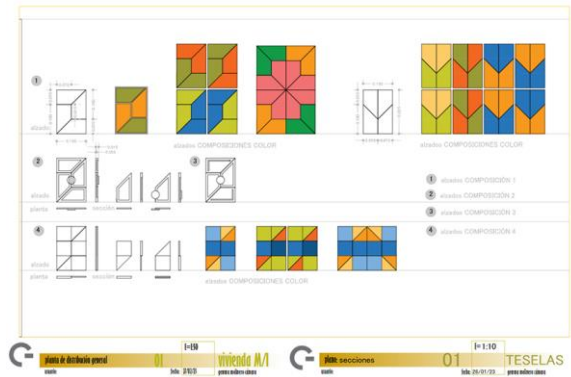

Ejemplo impresión de planos_04

Unidad didáctica 5.

6 h.

Iniciación al modelado digital 3D con Blender.

Contenidos:

- Instalación e Interface.
- Menús y Módulos de trabajo.
- Edición 3D, conceptos básicos de Modelado
- Herramientas y modificadores.
- Aristas vértices y caras.

Ejercicios:

Modelado 3D de objetos básicos.

Documentación gráfica:

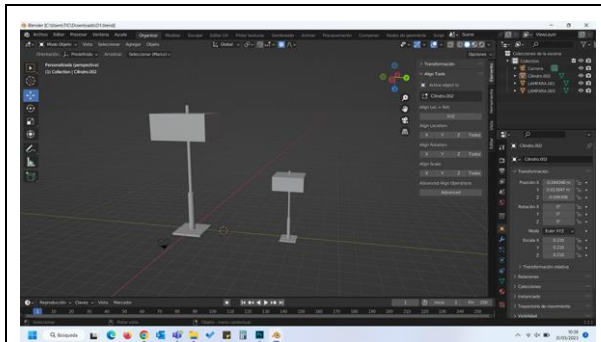

Ejemplo modelado básico_01

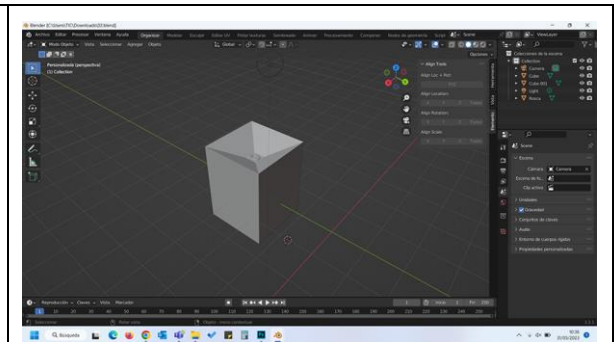

Ejemplo modelado básico_02

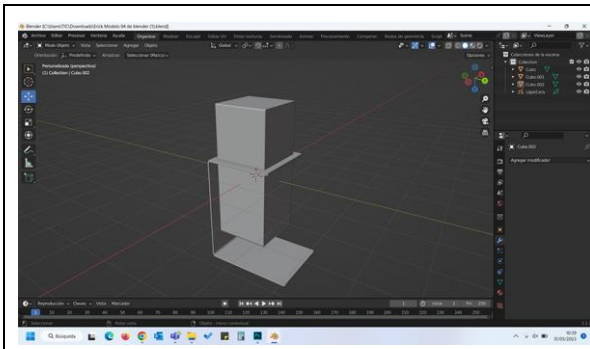

Ejemplo modelado básico_03

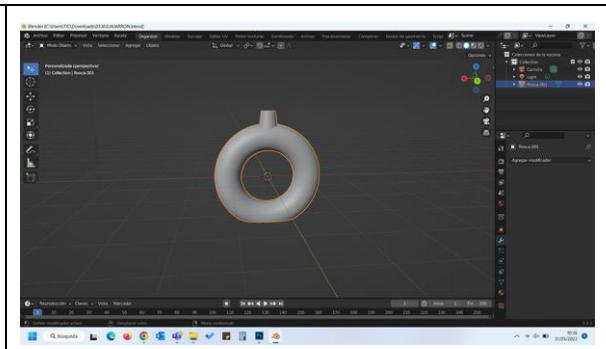

Ejemplo modelado básico_04

Unidad didáctica 6.

10 h.

Modelado Digital

Contenidos:

- Modificadores.
- Construcción de formas de revolución.
- Construcción de formas de extrusión.
- Comandos “sweep” y “loft”.
- Operaciones “Booleanas” entre sólidos.

Ejercicios:

Modelado 3D de objetos complejos.

Documentación gráfica:

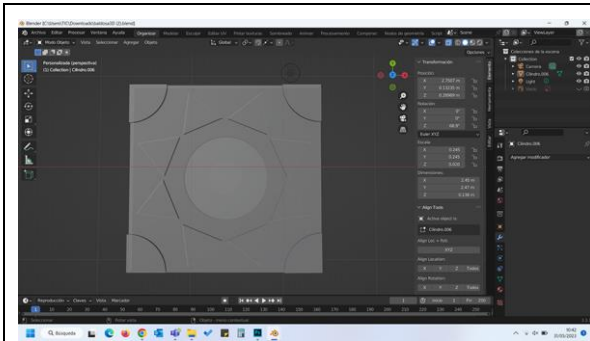

Ejemplo modelado pieza cerámica_01

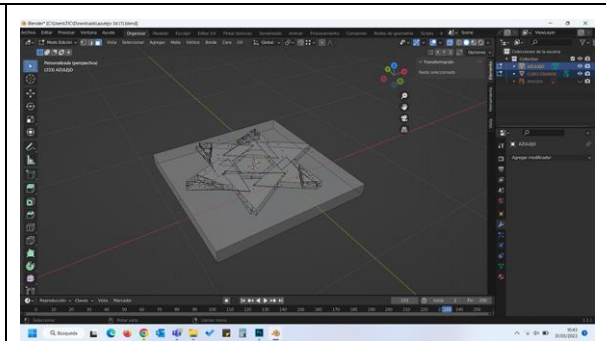

Ejemplo modelado pieza cerámica_02

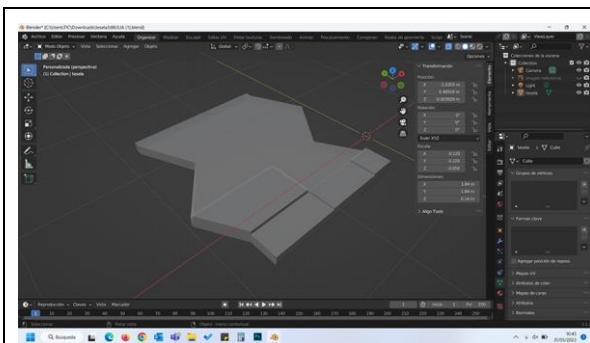

Ejemplo modelado pieza cerámica_03

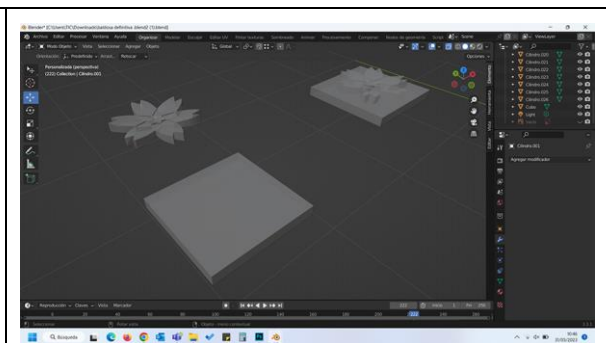

Ejemplo modelado pieza cerámica_04

Unidad didáctica 7.

7 h.

Calidades de Render.

Contenidos:

Materiales y texturas. Ajustes de mapeado.
Iluminación.
Renderizado y formatos de salida.
Impresión 3D.
Animación básica.

Ejercicios:

Renderizado de los objetos y escenas construidos a lo largo del curso.

Documentación gráfica:

Unidad didáctica no desarrollada.

Unidad didáctica 8.

5 h.

Principios básicos del dibujo vectorial ilustrativo.

Contenidos:

Opciones y personalización del espacio de trabajo.
Menús y paletas de herramientas.
Ventana de documento.
Navegación: desplazamiento y zoom.
Creación de documentos. Mesas de trabajo.
Herramientas de dibujo vectorial: curvas Bézier, formas simples, mano alzada,...

Ejercicios:

Ejercicios de vectorización y modulación.

Documentación gráfica:

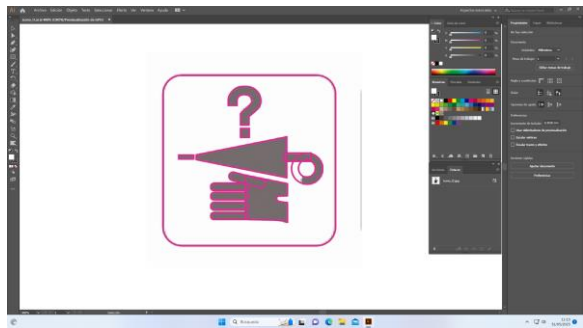
	
<p><i>Ejemplo vectorización_01</i></p>	

Unidad didáctica 9.

7 h.

Transformación, organización y combinación de objetos. Aplicando el color digitalmente.

Contenidos:

Mover y duplicar.
Herramientas de transformación.
Métodos de combinación de objetos.
Organizar, agrupar y alinear objetos.
Acerca del color en rellenos y trazados.
Uso y creación de las muestras de color.
Creación de degradados y mallas y motivos.

Ejercicios:

Diseño de un mosaico o patrón para aplicar sobre un azulejo cerámico.

Documentación gráfica:

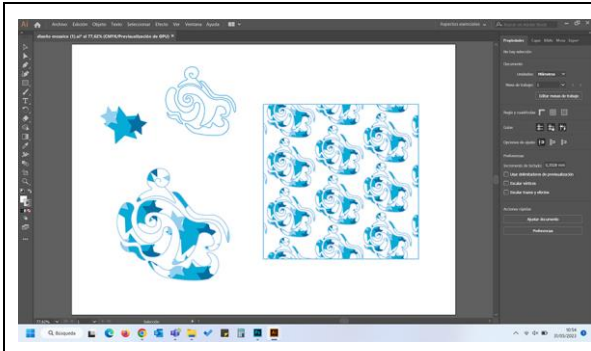

Ejemplo patrón vectorial_01

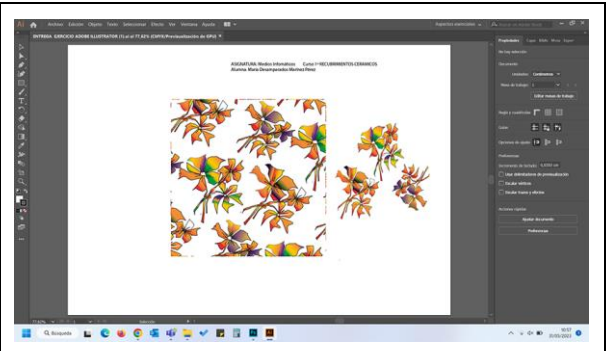

Ejemplo patrón vectorial_02

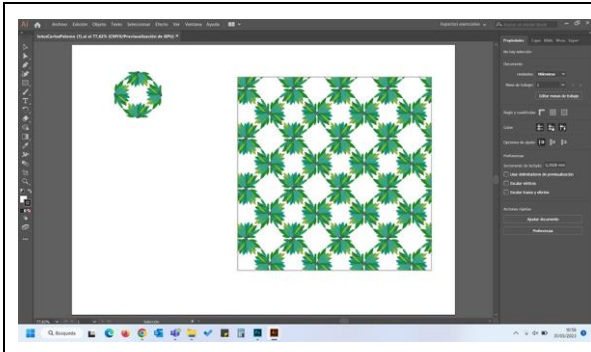

Ejemplo patrón vectorial_03



Unidad didáctica 10.

7 h.

Tipografía y Maquetación: presentación del proyecto.

Contenidos:

- Variables tipográficas
- Fuentes tipográficas
- Sistemas de retículas, reglas y guías.
- Composición de página, bloques de texto y tipografía.
- Manipulación creativa de la tipografía
- Colocar y gestionar imágenes. Paleta de enlaces.
- Contorneos de imágenes con texto.
- Importar archivos de AutoCAD. Control del grosor de líneas y escalas.
- Preparación de ficheros para impresión.
- Exportar a PDF, calidades y resolución.

Ejercicios:

Diseñar la presentación comunicativa de un proyecto realizado durante el curso.

Documentación gráfica:

Unidad didáctica no desarrollada.

Unidad didáctica 11.

5 h.

Configuración y herramientas básicas del programa.

INFORME FINAL

Medios Informáticos I
Recubrimientos Cerámicos

Contenidos:

El espacio de trabajo.
Menús y paletas de herramientas.
Ventana de documento.
Navegación: desplazamiento y zoom.
Configuración y optimización del software: memoria, gestión de color, paletas, etc.
Creación de documentos. Gestión de tamaño de lienzo y resolución.
Creación y gestión de capas.
Herramientas y métodos de selección.

Ejercicios:

Realizar un fotomontaje básico.

Documentación gráfica:

No ha dado tiempo a desarrollar ningún ejercicio, pero si se han visto los contenidos en su totalidad.

Unidad didáctica 12.

9 h.

El color, la textura y el fotomontaje. Recursos del diseño.

Contenidos:

Selecciones y máscaras a partir de trazados.
Las máscaras. Uso, tipos, creación y edición.
Corrección del color y ajustes de la imagen.
Uso de filtros inteligentes.
Modos de fusión de capas y control de opacidad.
Técnicas básicas de retoque y restauración de las imágenes.
Herramientas de tono.
Herramientas de retoque.
Herramientas de pintura, características y posibilidades.

Ejercicios:

Realización de un fotomontaje utilizando el mosaico o patrón realizado en la Unidad 9

Documentación gráfica:

Unidad didáctica no desarrollada.

2. COORDINACIONES

No se han realizado coordinaciones.

3. ACTIVIDADES EXTRAESCOLARES Y COMPLEMENTARIAS.

No se han realizado actividades extraescolares ni complementarias.

4. EVALUACIÓN DEL DESARROLLO GENERAL DEL CURSO.

Orientaciones:

- Establecer una dinámica de aula más activa, planteando una metodología más experimental e integradora de los distintos recursos informáticos.
- Simplificar contenidos y desarrollarlos durante el segundo curso.

Cuestiones han influido en el desarrollo del curso.

- Grupo conflictivo y disgregado. Ha habido muy mal ambiente en clase, lo que ha provocado una sensación de incomodidad y desánimo desde prácticamente el inicio del curso. Muchos alumnos han perdido la evaluación continua y otros están rozando el 20% de las faltas

INFORME FINAL

Medios Informáticos I

Recubrimientos Cerámicos

permitidas, el resultado es que los ejercicios no son todo lo buenos que cabría esperar y se han adaptado los mínimos para la superación del curso.

- Los alumnos/as no han llevado a cabo el tiempo de trabajo en casa establecido en la programación de la asignatura, alegando falta de ordenadores, programas, tiempo, etc.
- El aula donde se imparte la materia de Medios informáticos sólo dispone de una impresora 3D, este hecho, unido a las pocas horas asignadas a la materia a la semana dentro del currículo oficial, imposibilita que todo el grupo de alumnos pueda practicar con este dispositivo.

Propuestas de mejora y soluciones.

- Contar desde el principio del curso que viene con el servicio de préstamo de los ordenadores portátiles de la escuela.
- Adquisición de otra impresora 3D para el aula.

5. OBSERVACIONES

Debido a lo anteriormente expuesto, hay varios contenidos que se han quedado sin explicar:

- Unidad Didáctica 7.
- Unidad Didáctica 10.
- Unidad Didáctica 12.

Valorar, a partir de la experiencia del curso que viene, si se pueden trasladar al segundo curso o hay que reducir contenidos.



INFORME FINAL

Materiales y Tecnología: cerámica

Ciclo de Grado Superior de Recubrimientos Cerámicos.

Curso: RC1

2022-2023

Profesora: Isabel Blasco Castiñeyra

INFORME FINAL

Materiales y tecnología: cerámica
Ciclo de Recubrimientos Cerámicos

Seguimiento de Programación

1. Unidades didácticas tratadas.
 - Contenidos teóricos y Ejercicios realizados.
 - Temporalidad.
 - Documentación Gráfica.
2. Coordinaciones.
3. Actividades extraescolares / complementarias.
4. Evaluación del desarrollo general del curso.
5. Observaciones.

1. UNIDADES DIDÁCTICAS

Unidad didáctica 1.

10 h.

Fundamentos de física y química aplicados a la cerámica

Contenidos:

Conceptos básicos de química: Estructura del átomo. Masa atómica. Mol. Tabla periódica. Enlace químico. Tipos de compuestos.

Ejercicios:

Clases teóricas

Ejercicios prácticos de cálculo de masa molecular y formulación de óxidos

Unidad didáctica 2.

5 h.

Orígenes, composición y naturaleza fisicoquímica de los cuerpos cerámicos

Contenidos:

Estructura y composición de los cuerpos cerámicos. Caolines y arcillas: origen, composición y propiedades

Ejercicios:

Clases teóricas

Unidad didáctica 3.

30 h.

Secado y cocción de las pastas. Transformaciones durante la cocción

Contenidos:

Transformaciones fisicoquímicas de los cuerpos cerámicos durante el secado y la cocción.

Ejercicios:

Clases teóricas

Ensayos sobre las pastas. Medida de la contracción lineal por secado y cocción de diferentes pastas de baja y alta temperatura. Medida de la porosidad.

Documentación gráfica:



INFORME FINAL

Materiales y tecnología: cerámica
Ciclo de Recubrimientos Cerámicos

Diferentes etapas de la realización de la práctica

Unidad didáctica 4.

40 h.

Clasificación de las pastas. Modificación de sus propiedades

Contenidos:

Concepto de pasta cerámica: principales componentes y sus propiedades. Principales propiedades de las pastas y posibilidades de modificación.

Ejercicios:

Clases teóricas

Modificación de la viscosidad de una barbotina. Realización de una curva de defloculación

Realización de una pasta cerámica a partir de sus materias primas. Análisis de sus propiedades

Modificación de la contracción de una pasta con la adición de talco o cristobalita

Documentación gráfica:



Preparación de las pastas y cálculo de su viscosidad



Resultados obtenidos en dos pastas con diferentes porcentajes de talco y cristobalita

INFORME FINAL

Materiales y tecnología: cerámica
Ciclo de Recubrimientos Cerámicos

Unidad didáctica 5.

2 h.

Materiales empleados en la fabricación de moldes cerámicos

Contenidos:

Composición y estructura de los moldes cerámicos. Variables que influyen en sus características finales

Ejercicios:

Clases teóricas

Documentación gráfica:

Unidad didáctica 6.

3 h.

Descripción y clasificación de los hornos cerámicos

Contenidos:

Clasificación de los hornos cerámicos; Calor y temperatura; Materiales para la construcción de hornos cerámicos; Medición de la temperatura; Atmósfera de cocción

Ejercicios:

Clases teóricas

Unidad didáctica 7.

6 h.

Hornos cerámicos. Tipos y mantenimiento

Contenidos:

Hornos cerámicos: estructura, evolución histórica, tipología, clasificación. Tipos de cocción. Curvas de cocción.

Ejercicios:

Clases teóricas

2. COORDINACIONES

No se han realizado

3. ACTIVIDADES EXTRAESCOLARES Y COMPLEMENTARIAS.

No se han realizado.

4. EVALUACIÓN DEL DESARROLLO GENERAL DEL CURSO.

Orientaciones:

Grupo heterogéneo en edad y formación de los alumnos en el que han surgido varios conflictos personales. En general no han mostrado mucho interés por la asignatura, lo que ha ralentizado el desarrollo de las clases. A pesar de estas incidencias se ha completado la programación.

5. OBSERVACIONES

Se han desarrollado todos los contenidos teóricos, pero hemos realizado menos ejercicios prácticos que en otros cursos.



INFORME FINAL

Ciclo de Grado Superior de Recubrimientos Cerámicos.

Curso: 1º RC

2022-2023

Profesora: Enrica Cova

Seguimiento de Programación

1. Unidades didácticas tratadas.
 - Contenidos teóricos y ejercicios realizados.
 - Temporalidad.
 - Documentación Gráfica.
2. Coordinaciones.
3. Actividades extraescolares / complementarias.
4. Evaluación del desarrollo general del curso.
5. Observaciones.

1. UNIDADES DIDÁCTICAS

Unidad didáctica 1. 8 h.

“Everyday English”

Contenidos:

Comprensión y producción oral y escrita de mensajes referidos a situaciones generales.
Interpretación y producción de textos referidos a situaciones generales.

Ejercicios:

Lectura de un texto sobre descanso y sueño
Contestar a unas preguntas sobre el texto. Escribir las respuestas.
Hablar sobre las costumbres de estudio, descanso y sueño.
Escucha de un audio sobre carácter y personalidad.
Escribir y hablar sobre su personalidad, intereses e influencias artísticas.

Unidad didáctica 2. 11 h.

Vocabulario Técnico

Contenidos:

Vocabulario relacionado con el mundo de la cerámica.
Herramientas.
Técnicas
Materiales
El proceso de producción de piezas
El esmaltado

Ejercicios:

Tools (herramientas).
Types of clay.
Ceramic clay vocabulary list.
Vocabulario químico.
Parts of a vessel.
Técnicas: throwing, coil, pinch, slabs, glazing.
Artist' techniques

Unidad didáctica 3 8 h.

Traducción directa e inversa

Contenidos:

Comprensión oral y escrita de textos.

Ejercicios:

INFORME FINAL

Inglés Técnico
1º RC

Traducción directa e inversa de textos sobre tipos de pasta cerámica, sobre técnicas de producción a mano, por planchas, churros, pellizco y esmaltado.

Unidad didáctica 4.

8 h.

Vídeos

Contenidos:

Comprensión oral y escrita de audiciones y vídeos.

Ejercicios:

Listening: "What are you like?"

Video: Ceramics 101 clay tools

Video: stages of clay

Video: Greek vases

Video: Mitch Lyons inlaid figures

Video: stacking kilns

Vídeo: glazing pottery and kiln firing process in ceramics factory

Video: how to make the easiest plaster mold

Video: "The Great Pottery Throw Down".

Video: dry cord and mocha technique

Unidad didáctica 5.

11 h.

Curriculum Vitae artístico

Contenidos:

Curriculum Vitae artístico.

Ejercicios:

Redacción de un Curriculum Vitae artístico en inglés.

Unidad didáctica 6.

9 h.

Describo mi propia obra

Contenidos:

Explicación del proceso de creación de una obra propia en inglés usando el vocabulario técnico adecuado.

Ejercicios:

Realización de un proyecto en los cuales se explica el proceso de producción de moldes en inglés.

2. COORDINACIONES

3. ACTIVIDADES EXTRAESCOLARES Y COMPLEMENTARIAS.

4. EVALUACIÓN DEL DESARROLLO GENERAL DEL CURSO.

El curso se ha desarrollado con normalidad, se han trabajado los contenidos reflejados en el decreto, a través de textos y fichas sobre la cerámica, centrándonos en las diferentes técnicas de los recubrimientos cerámicos. Las primeras semanas del curso sirvieron para conocer a los alumnos y su nivel. A continuación hemos empezado directamente con el inglés técnico mediante estudio y explicación del vocabulario, de los textos y mediante la recepción de textos orales por parte de nativos. Una vez adquiridos los conocimientos necesarios hemos empezado a realizar en clase el currículum vitae artístico.

INFORME FINAL

Inglés Técnico
1º RC

El grupo ha sido homogéneo dado que la mayoría de las 5 alumnas (3) tenían un nivel muy bajo, una un nivel medio y un solo alumno un nivel alto. A finales de diciembre una alumna dejó de asistir mientras que otra dejó de asistir a finales de febrero. Las compañeras no se llevaban especialmente bien como grupo pero en mis clases no hubo ningún problema. En clases se quedaron solo tres alumnos, 2 de ellas muy poco participativas. No obstante, se han podido trabajar todos los contenidos de la asignatura. La predisposición de la clase ha hecho que el resultado fuese positivo.

Otro aspecto a destacar ha sido que las 2 horas semanales se han podido impartir juntas, una a continuación de la otra, permitiendo un mayor rendimiento de la clase con resultados positivos y consecuente satisfacción por parte de las alumnas.

5. OBSERVACIONES

El curso se ha desarrollado con normalidad y se han terminado todos los contenidos de la programación.



INFORME FINAL

Dibujo Técnico

Ciclo de Grado Superior

Curso: RC1

2022-2023

Profesor/a: JULIA SARA MARTÍNEZ

Seguimiento de Programación

1. Unidades didácticas tratadas.
 - Contenidos teóricos y Ejercicios realizados.
 - Temporalidad.
 - Documentación Gráfica.
2. Coordinaciones.
3. Actividades extraescolares / complementarias.
4. Evaluación del desarrollo general del curso.
5. Observaciones.

1. UNIDADES DIDÁCTICAS

Unidad didáctica 1

8 h

Trazados fundamentales e introducción al AutoCAD

Contenidos:

Manejo de instrumental de dibujo. Paralelismo y perpendicularidad. Concepto de lugar geométrico: mediatriz, bisectriz, circunferencia, arco capaz... 6h a mano + 4h CAD.

Ejercicios:

Reproducción de trazados.

Documentación gráfica:

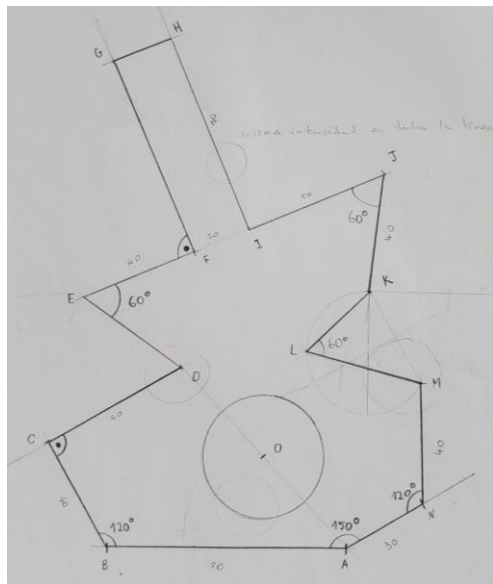
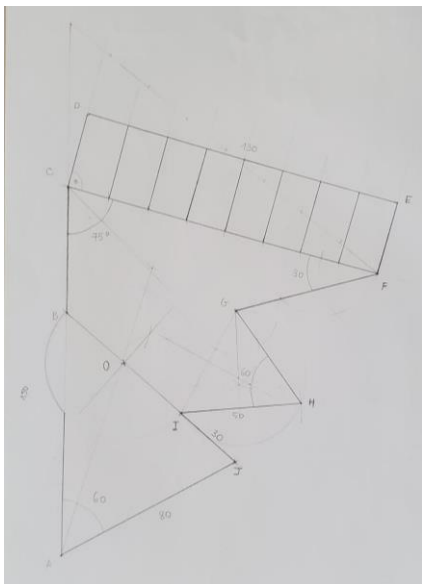
	
<i>Reproducción de trazados</i>	<i>Reproducción de trazados</i>

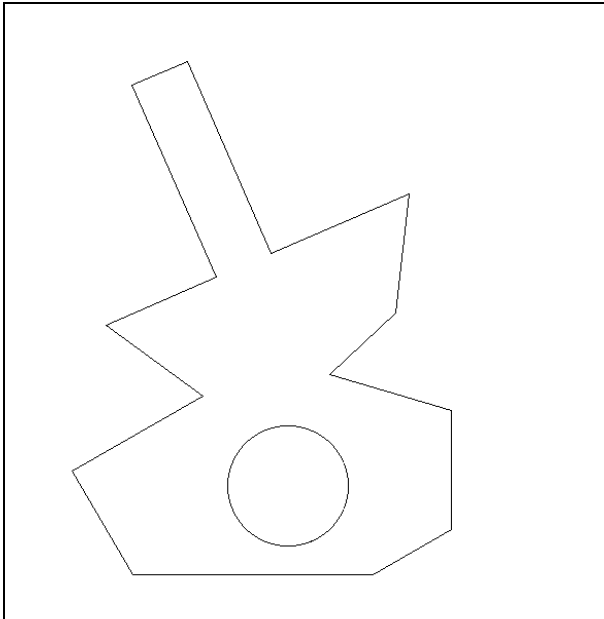

Reproducción de trazados en AutoCAD

Unidad didáctica 2.

6 h.

Geometría plana I

Contenidos:

Clasificación de polígonos. Polígonos estrellados: género, paso y especie. Capas y sombreados en AutoCAD 5h a mano + 2h CAD.

Ejercicios:

Construcción de polígonos. Género, paso y especie de polígonos estrellados.
Localizar polígonos estrellados en el arte y la arquitectura: bóvedas, rosetones...
Composiciones a base de polígonos y polígonos estrellados.

Documentación gráfica:

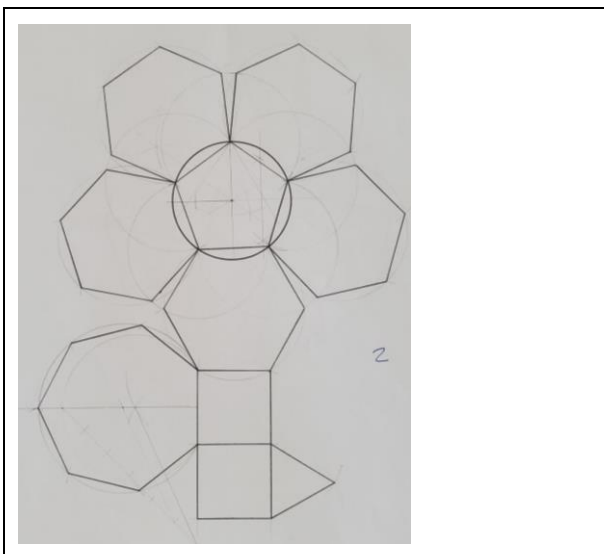

Composiciones a base de polígonos

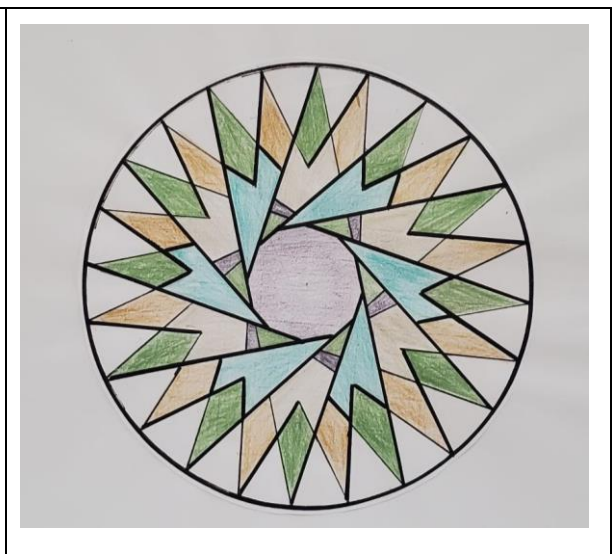

Composiciones a base de polígonos estrellados

<p><i>Polígonos estrellados en AutoCAD</i></p>	<p><i>Polígonos estrellados en AutoCAD</i></p>

Unidad didáctica 3.

8h.

Transformaciones geométricas sencillas (movimientos)

Contenidos:

Traslación, giro y simetría. Aplicación de las transformaciones geométricas a la composición de redes modulares. El mosaico nazarí y los 17 grupos cristalográficos. Dibujos y patrones de Escher. 8h a mano + 8h CAD.

Ejercicios:

- Análisis de redes modulares.
- Diseño de redes modulares.
- Trazar en espacio presentación. Cajetín en AutoCAD.

Documentación gráfica:

<p><i>Diseño de módulo a base de traslaciones, giros y simetrías</i></p>	<p><i>Diseño de red modular en AutoCAD</i></p>

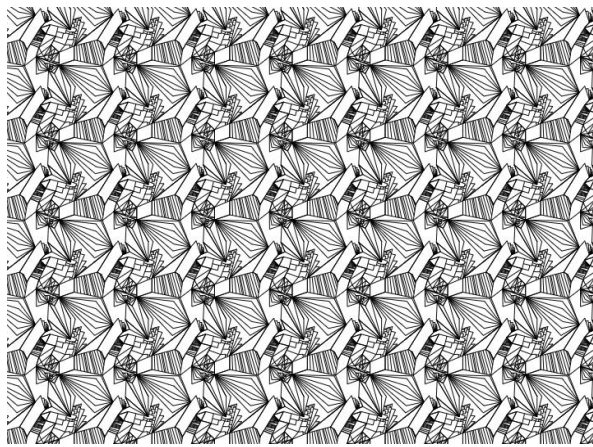
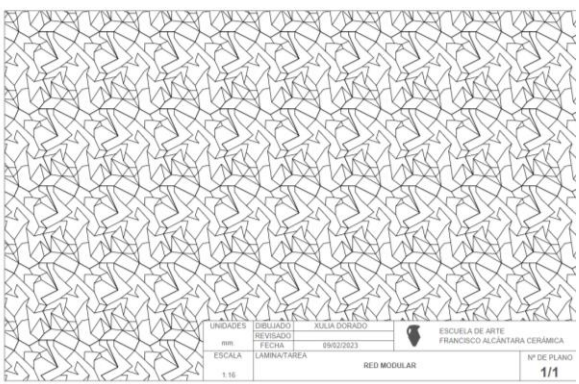
	
<p><i>Diseño de red modular en AutoCAD</i></p>	<p><i>Diseño de red modular en AutoCAD</i></p>

Unidad didáctica 4.

8 h.

Tangencias y enlaces. Curvas cónicas y técnicas.

Contenidos:

Concepto de tangencia. Posiciones relativas de circunferencia y recta, así como de circunferencia y circunferencia. Casos básicos de tangencias que permitan desengranar cualquier composición gráfica compleja constituida a base de curvas. Diferencia entre curvas cónicas y técnicas. Elipse, hipérbola y parábola. Óvalos, ovoides y espirales. 8h + 8h CAD

Ejercicios:

Delineación de figuras compuestas a base de curvas.
Trazado de curvas y aplicación a la perspectiva de formas redondas.

Documentación gráfica:

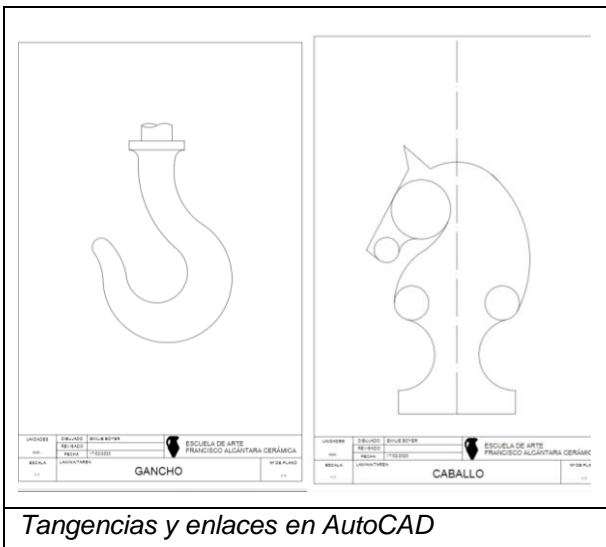
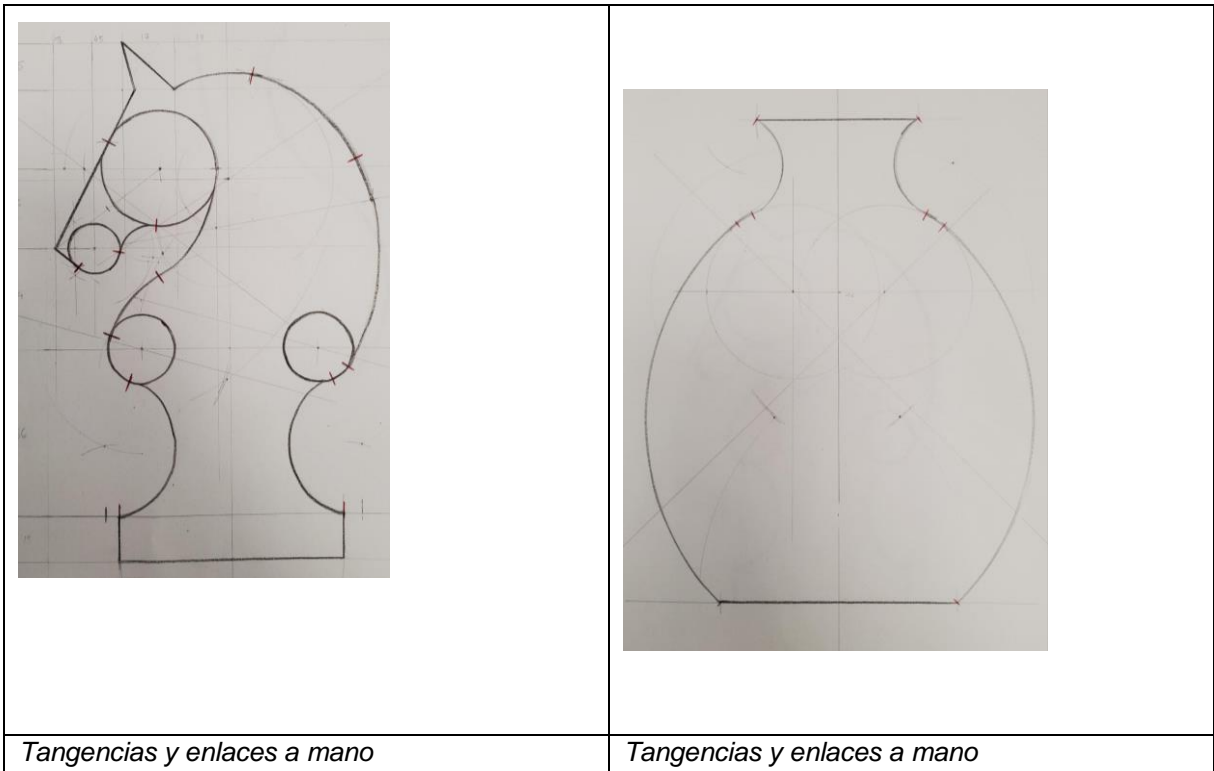

Unidad didáctica 5.

8 h.

Sistemas de representación

Contenidos

Geometría descriptiva. Introducción a los cuatro sistemas de representación. Fundamentos y campos de aplicación. Sistema diédrico. Disposición de vistas europeas. Sistema axonométrico ortogonal. Sistema axonométrico oblicuo (perspectiva caballera) y coeficientes de reducción.

Ejercicios:

Traducción de axonométrico a diédrico y viceversa.

Documentación gráfica:

<p><i>Pie de foto</i></p>	<p><i>Vistas diédricas en AutoCAD</i></p>

Unidad didáctica 6.

4h.

Clasificación de superficies y cuerpos geométricos.

Contenidos

Superficies regladas y superficies no regladas. Definición y clasificación. Cuerpos radiados y cuerpos poliédricos. Teorema de Euler. Partes de un poliedro. Poliedros platónicos y arquimedianos.

Ejercicios:

Representación de poliedros en los diferentes sistemas de representación.

Documentación gráfica:

<p><i>Fragmento de la presentación</i></p>	<p><i>Fragmento de la presentación</i></p>

Unidad didáctica 7.

6 h.

Normalización.

Contenidos

Cortes secciones y roturas. Acotación normalizada.

Ejercicios:

Representación de cortes totales y semicortes.

Acotado de piezas.

Documentación gráfica:

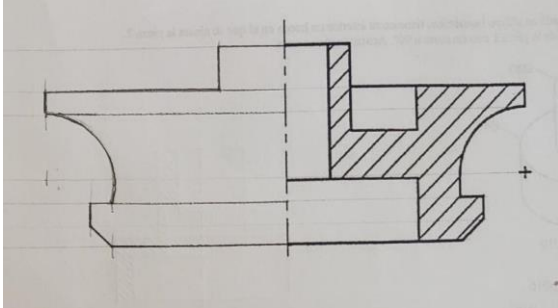
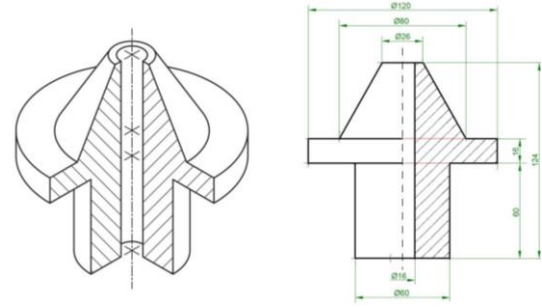
	
<p><i>Semicorte a mano</i></p>	<p><i>Dibujo y acotado de semicorte</i></p>

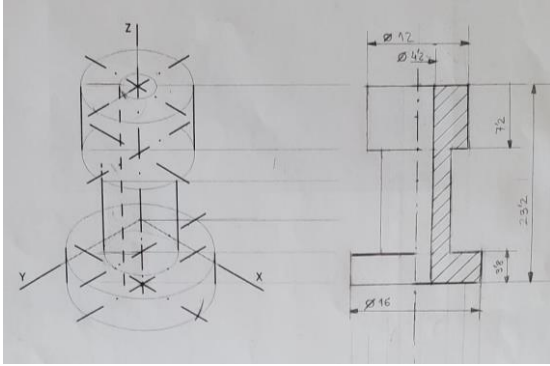
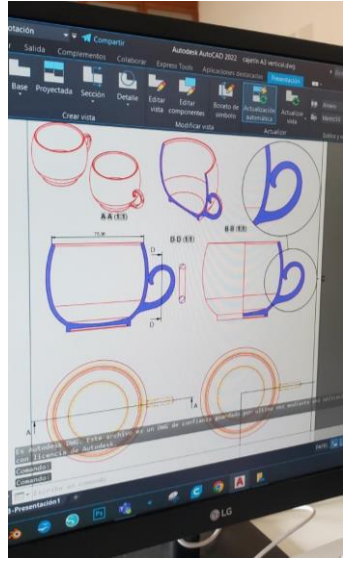
	
<p><i>Semicorte acotado</i></p>	<p><i>Cortes, detalles y cotas en AutoCAD</i></p>

Unidad didáctica 8.

4 h.

Bocetación, coquización y plano técnico.

Contenidos

Grados de concreción de la documentación gráfico-técnica: boceto, croquis y plano técnico.

Ejercicios:

Croquización documental de pinza.

Documentación gráfica:

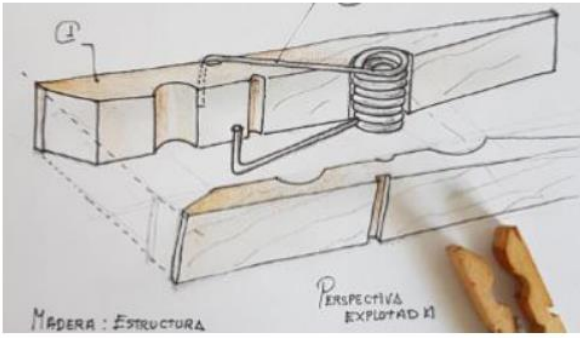
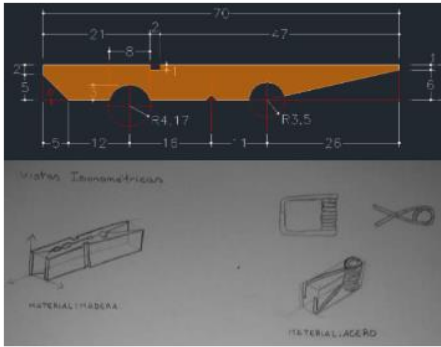
 <p>MADERA: ESTRUCTURA PERSPECTIVA EXPLOTADA II</p>	 <p>MATERIA LIGERO MATERIAL MADERA</p>
<p><i>Croquización</i></p>	<p><i>Composición de plano técnico</i></p>

2. COORDINACIONES.

No se han realizado coordinaciones.

3. ACTIVIDADES EXTRAESCOLARES Y COMPLEMENTARIAS.

No se han realizado actividades extraescolares.

4. EVALUACIÓN DEL DESARROLLO GENERAL DEL CURSO.

Las escasas 2 horas semanales asignadas a Dibujo técnico y el bajo nivel de partida ha obligado a impartir los contenidos mínimos programados sin la posibilidad de mayor profundización.



INFORME FINAL

Dibujo Artístico

Ciclo de Grado Superior de Recubrimientos Cerámicos

Curso: RC1

2022-2023

Profesora: Leonor Ibáñez Tous

Seguimiento de Programación

1. Unidades didácticas tratadas.
 - Contenidos teóricos y ejercicios realizados.
 - Temporalidad.
 - Documentación Gráfica.
2. Coordinaciones.
3. Actividades extraescolares / complementarias.
4. Evaluación del desarrollo general del curso.
5. Observaciones.

1. UNIDADES DIDÁCTICAS

Unidad didáctica 1

16 h.

Fundamentos y teoría del color.

Contenidos:

- Conceptos y terminología básica de la teoría del color.
- Dimensiones del color.
- Materiales del dibujo y sus técnicas: acuarela, témpera.

Ejercicios:

- Realización de círculos cromáticos.
- Realización de escalas cromáticas.

Documentación gráfica:



Círculo cromático y escalas de valor.

INFORME FINAL

Dibujo Artístico
Recubrimientos Cerámicos

Unidad didáctica 2

6 h.

Valores expresivos del color. Los materiales del dibujo y sus técnicas.

Contenidos:

- Valores expresivos del color. Armonías cromáticas.
- Materiales del dibujo y sus técnicas: acuarela, témpera.

Actividades:

- Estudio y ejecución de armonías cromáticas.

Documentación gráfica:



Estudio de combinaciones cromáticas con técnicas experimentales de acuarela.

INFORME FINAL

Dibujo Artístico
Recubrimientos Cerámicos

Unidad didáctica 3

14 h.

Las formas de la naturaleza. Los materiales del dibujo y sus técnicas II.

Contenidos:

- Las formas de la naturaleza.
- Materiales del dibujo y sus técnicas: lápiz de grafito, rotuladores calibrados, acuarela.

Ejercicios:

- Estudio de bocetos.
- Dibujo de formas de la naturaleza.

Documentación gráfica:



Estudio de formas vegetales



INFORME FINAL

Dibujo Artístico
Recubrimientos Cerámicos

Unidad didáctica 4

14 h.

Elementos expresivos del lenguaje grafico plástico. Composición.

Contenidos:

- Conceptos sobre composición.
- Elementos básicos del lenguaje grafico plástico.
- Materiales del dibujo y sus técnicas: tinta, rotuladores calibrados.

Ejercicios:

- Estudio y realización de composiciones.
- Estudios de abstracción, proporción, simetría y relación figura-fondo.
- Realización de composiciones modulares.

Documentación gráfica:

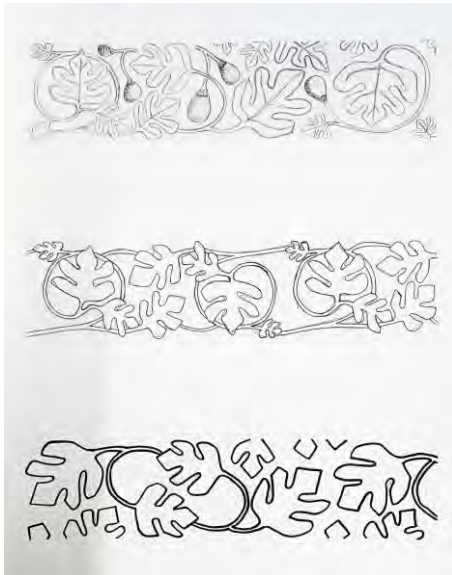

INFORME FINAL

Dibujo Artístico
Recubrimientos Cerámicos

Unidad didáctica 5

28 h.

Dibujo analítico.

Contenidos:

- Forma y estructura.
- Encuadre y encaje.
- Proporción y simetría.
- Materiales del dibujo y sus técnicas: grafito y lápiz blanco sobre papel de color.

Ejercicios:

- Dibujo de bocetos.
- Realización de herramientas de encuadre.
- Encuadre y encaje de composiciones.
- Estudios de forma, estructura, proporción y simetría.

Documentación gráfica:

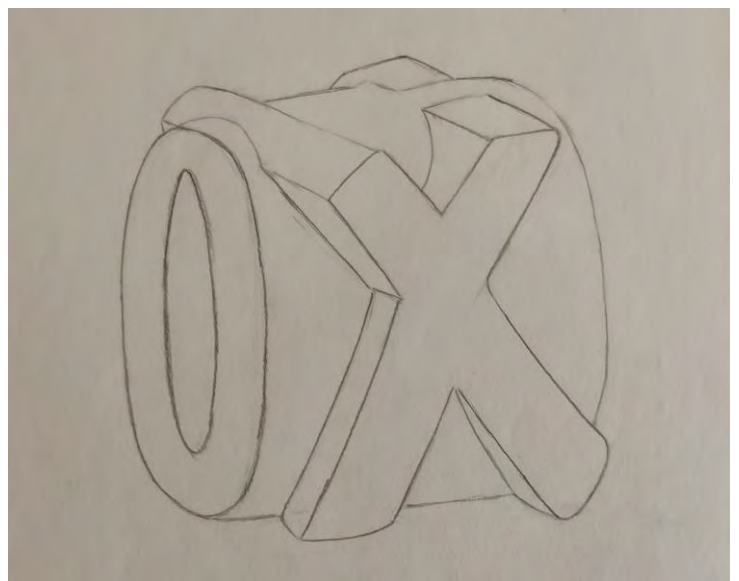
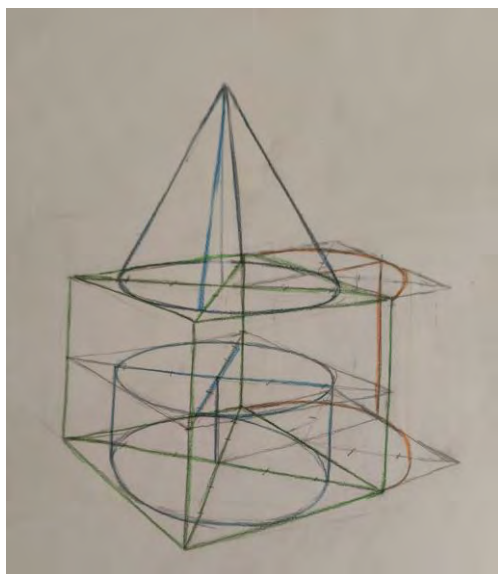
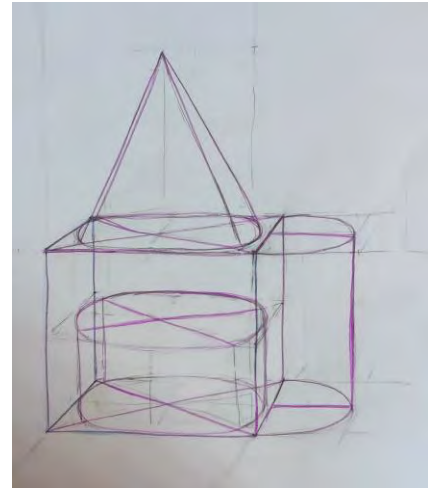
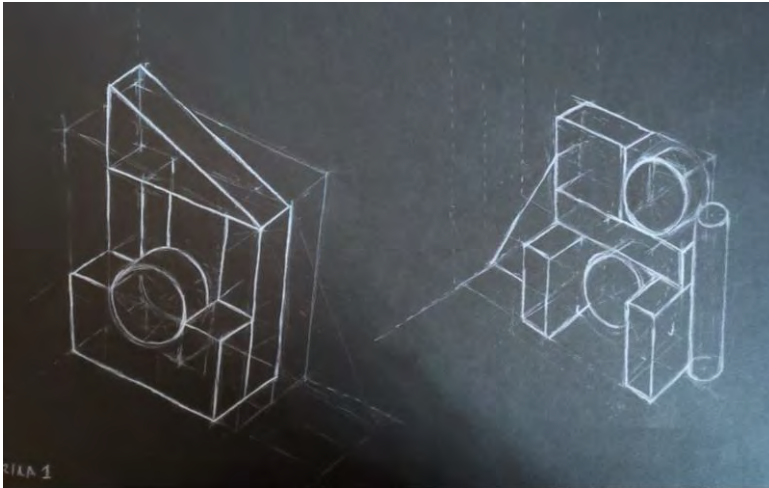

INFORME FINAL

Dibujo Artístico
Recubrimientos Cerámicos

Unidad didáctica 6

24 h.

Claroscuro.

Contenidos:

- La luz y los valores tonales.
- Conceptos básicos sobre claroscuro.
- Materiales del dibujo y sus técnicas: carboncillo, barras secas, tinta, rotuladores.

Ejercicios:

- Encuadre, encaje y valoración del claroscuro de composiciones diversas, con las técnicas del carboncillo y la tinta.

Documentación gráfica:



Ejercicios de claroscuro con modelo tridimensional. Carboncillo

INFORME FINAL

Dibujo Artístico
Recubrimientos Cerámicos

Unidad didáctica 7

10 h.

El dibujo y el color, aplicados al proyecto de recubrimientos cerámicos.

Contenidos:

- El dibujo y el color, aplicados al proyecto de recubrimientos cerámicos.
- Materiales del dibujo y sus técnicas: resumen de todas las técnicas practicadas.

Ejercicios:

- Dibujo de un mural cerámico a partir de fotografías de la serie “Madrid en azulejos” realizadas por la profesora Diana Piñeiro García. Se han seleccionado los murales cerámicos de la Farmacia de la calle León 13, realizados por Cerámica Robles, EL PUENTE DEL ARZOBISPO (TOLEDO).

Documentación gráfica:



Dibujo de mural cerámico a escala 1:1. Se muestra ¼ del mural en proceso de realización en equipos de 2 personas. Técnica: acuarela sobre cartulina.

INFORME FINAL

Dibujo Artístico
Recubrimientos Cerámicos

Cuaderno de campo.

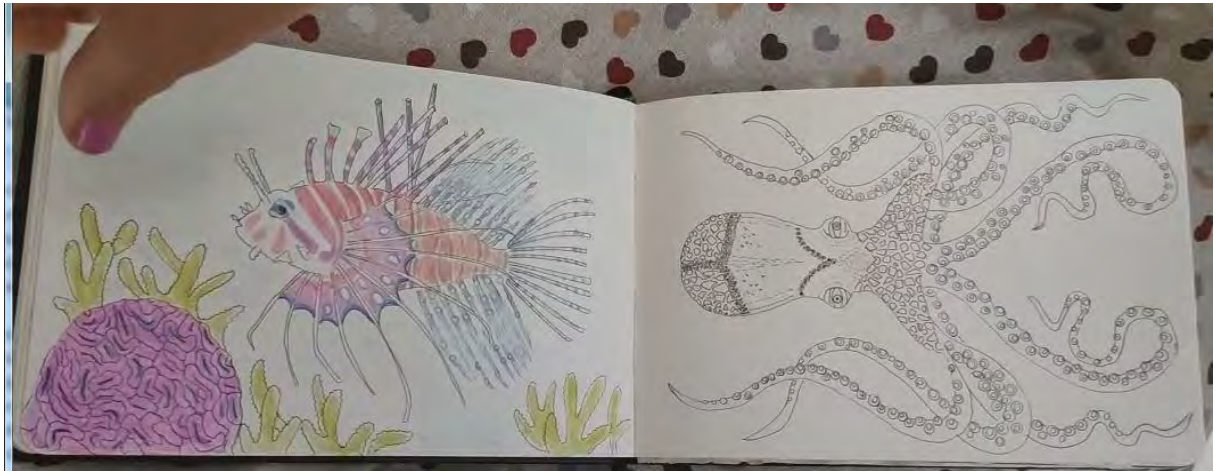

Cuaderno de experimentación gráfico-plástica.

2. COORDINACIONES

Se han realizado coordinaciones espontáneas en las que lo aprendido y realizado en Dibujo Artístico se ha aplicado en el Taller de Técnicas decorativas I.

3. ACTIVIDADES EXTRAESCOLARES Y COMPLEMENTARIAS.

Se ha realizado una visita guiada al Museo Arqueológico Nacional para conocer las piezas de la técnica del SOCARRAT que muestra el Museo.

4. EVALUACIÓN DEL DESARROLLO GENERAL DEL CURSO.

El curso se ha desarrollado con normalidad, con alteraciones poco significativas en el ritmo de la programación.

5. OBSERVACIONES.

No hay observaciones.

INFORME FINAL

Volumen II

Ciclo de Grado Superior de Modelismo y Matricería cerámica.

Curso: MMC2

2022-2023

Profesor/a: Ana Lizama Germes

Seguimiento de Programación

1. Unidades didácticas tratadas.
 - Contenidos teóricos y Ejercicios realizados.
 - Temporalidad.
 - Documentación Gráfica.
2. Coordinaciones
3. Actividades extraescolares / complementarias
4. Evaluación del desarrollo general del curso
5. Observaciones

1. UNIDADES DIDÁCTICAS

Unidad didáctica 1.

4 h.

1) Título **Reintroducción a la materia de Volumen. Conceptos, técnicas y materiales en el proceso de configuración espacial.**

Contenidos: Conceptos básicos de la escultura en general y de la escultura cerámica en particular.

- Fases de trabajo con arcilla. Textura propia y mimesis material.
- Elementos expresivos del lenguaje tridimensional.
- Concepto de espacio: forma/entorno.
- Técnicas y materiales en el proceso de configuración espacial.
- Técnicas de volumen: modelado. Herramientas.
- Acabado de las obras: texturas y superficie.

Ejercicios:

- Explicación teórica del profesor por medio de textos y de proyección de imágenes.
- Durante la explicación se recomienda tomar apuntes.

Con carácter opcional:

El alumno ha realizado análisis de obras y haciendo una pequeña descripción de las técnicas y materiales empleados o crearse su propio archivo con distintas carpetas de imágenes ordenadas según unos criterios claros.

Unidad didáctica 2.

20 h.

1) Título **Técnicas aditivas y materiales cerámicos: la figura humana. Creación de modelos cerámicos.**

Contenidos:

- El modelado de la forma exenta. El armazón. Estudio del movimiento de la figura humana. Ejes y estudio de proporciones.
- El grupo escultórico
- Fases de trabajo con escayola directa
- Textura propia y mimesis material.
- Elementos expresivos del lenguaje tridimensional.

Ejercicios: Realización de una obra de grupo a partir de una propuesta dada en clase. Se dieron varias opciones y finalmente prefirieron hacer el ejercicio por medio de la técnica de escayola directa.

El alumno podrá realizar una ficha del ejercicio buscando información de obras relacionadas. También se valorará la búsqueda de información de obras y temas relacionados con las actividades llevadas a cabo en el aula.

Documentación gráfica:

INFORME FINAL

Volumen II

Ciclo Superior de Modelismo y Matricería cerámica



Interpretación de algunas de las figuras



Grupo escultórico empleado para el ejercicio

Resultados:

El resultado de este trabajo ha sido bastante deficiente por diferentes cuestiones: baja motivación de algunas alumnas, faltas de asistencia continuadas, no traer los materiales, herramientas ni bocetos en tiempo, así como la información necesaria para el trabajo.

A pesar de haber insistido a principios de curso de la necesidad de traer todos estos elementos para poder trabajar, ya que solo se dispone de una clase semanal, no se ha cumplido, salvo en un caso.

INFORME FINAL

Volumen II

Ciclo Superior de Modelismo y Matricería cerámica

Además, se dieron varias opciones de ejercicios a principios de curso para realizar con distintas técnicas y finalmente seleccionaron uno que requería las mismas herramientas con las que trabajan en el taller de Moldes y modelos. A pesar de ello, no trajeron sus herramientas, ya que ni se molestan en adquirirlas para ejercer su futura profesión. Creo que debemos hacer una reflexión sobre este tema.

Ha sido muy pobre el resultado y el nivel muy bajo. No se ha acabado ninguno.

Unidad didáctica 3.

20 h.

2) Título **Investigación sobre la representación espacial en relieve con técnicas de modelado.**

Contenidos:

- El espacio: la masa y el hueco. Importancia de la luz.
- Materiales cerámicos y no cerámicos en las técnicas de volumen
- Técnica del relieve modelado.
- Historia del relieve y recursos plásticos.
- El relieve con perspectiva cónica.

Ejercicios:

Bocetos a lápiz del modelo.

Formato y composición

Realización de la propuesta final en material cerámico.

Se planteó crear una composición de bodegón

Resultados:

El resultado de este trabajo ha sido bastante deficiente por diferentes cuestiones: baja motivación, faltas de asistencia por motivos personales, no traer los materiales ni bocetos en tiempo, así como la información necesaria para el trabajo. Ha sido muy pobre el resultado y el nivel muy bajo. No se ha acabado ninguno.

Documentación gráfica:

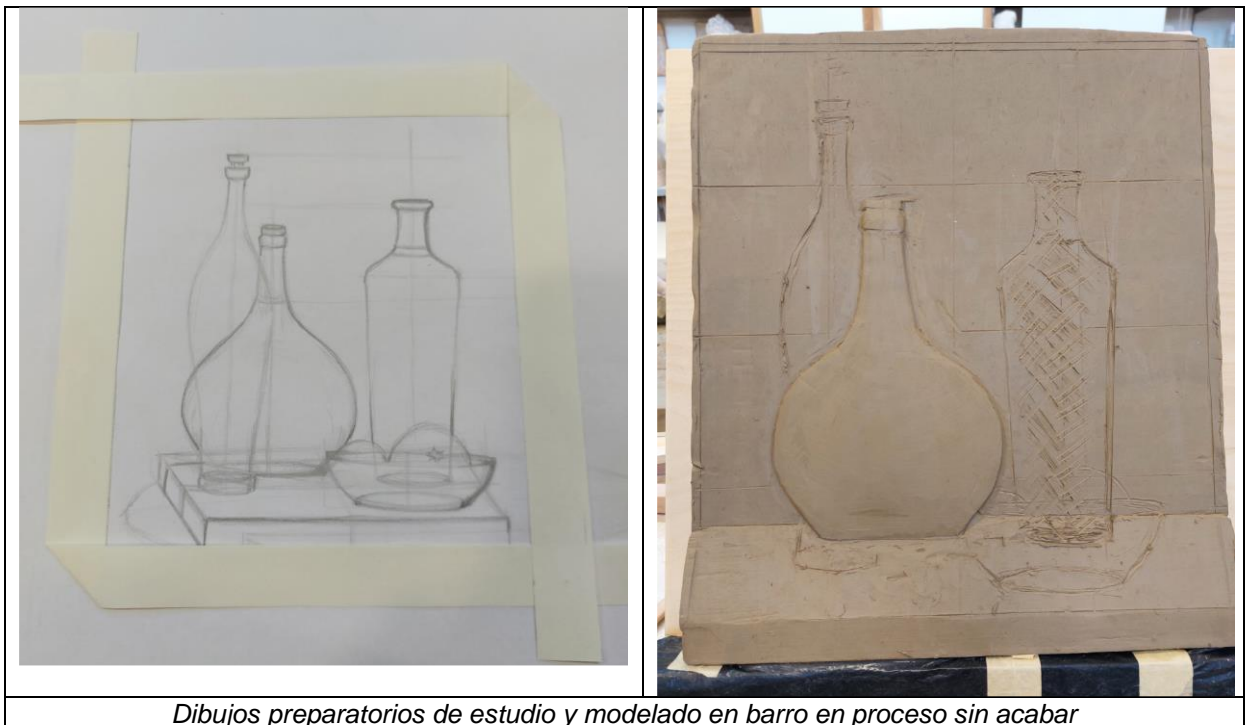

Dibujos preparatorios de estudio y modelado en barro en proceso sin acabar

2. COORDINACIONES

No hay coordinaciones.

3. ACTIVIDADES EXTRAESCOLARES Y COMPLEMENTARIAS.

No se han realizado actividades extraescolares.

EVALUACIÓN DEL DESARROLLO GENERAL DEL CURSO

La evaluación en general de mi módulo ha sido bastante mediocre teniendo en cuenta los resultados finales de los trabajos de estas alumnas.

Seguimos insistiendo en que son un problema las convalidaciones ya que solo vienen a clase un número muy reducido de alumnos; este curso, cuatro en total.

Consideramos que para un ciclo como este de Modelismo y de moldes, es imprescindible que los alumnos tengan una práctica mucho mayor en la materia de Volumen, que es primordial para poder generar obras de una media calidad. Ni siquiera con una actividad de muchos años es fácil realizar estos modelos. Si el ciclo se destinara únicamente a la realización de moldes, el número de horas estaría en consonancia, pero el ciclo implica la creación de modelos.

Concretando algo más de este curso, una de las personas que comenzó viniendo, finalmente no continuó porque había pedido la convalidación en primer curso y, automáticamente le dieron la de ambos cursos. Desafortunadamente, era una de las personas que más se implicaba en clase.

No me siento satisfecha con los resultados y, en parte, me siento responsable porque, tal vez, no he conseguido transmitir la importancia de esta materia para este ciclo y creo que debería haber sido más exigente con los alumnos. Es difícil dar clases de solo dos horas a la semana y más cuando muchos días solo están dos alumnos, alternándose en la asistencia.

4. OBSERVACIONES GENERALES.

Repito lo dicho el curso pasado en este mismo informe:

“Es imprescindible plantearse los proyectos propios u otro currículo para nuestros ciclos, pues es el único modo de conseguir que haya una continuidad y profundización de contenidos. Por otra parte, en el caso de que se llevaran a cabo esos proyectos propios, convendría replantearse el número de horas que asistirían a la parte básica y a la parte no “convalidable”, porque dos horas a la semana y, solo durante unos meses en segundo curso, es muy reducido y no permite la consolidación y práctica de la materia.

Otra opción es que no se pudiera convalidar nada e insistir desde diferentes ámbitos en que Volumen es imprescindible para crear modelos justamente en este ciclo; la visión que podemos aportar los profesores de Volumen es relevante. En relación con esto, creo que sería muy positivo trabajar con técnicas de talla y corte –escayola, poliestireno expandido, principalmente- y de escayola directa para generar modelos escultóricos y, para ello, sería muy positivo poder hacerlo en el taller de Moldes y Modelos, pues los procesos de trabajo con estos materiales en el aula de Volumen no son compatibles.”

También como reflexión final quiero comentar el hecho de que estos ciclos tienen un carácter profesional y por ello, los alumnos deberían obligatoriamente adquirir una serie de herramientas básicas para poder desarrollar los trabajos. En la mayoría de los casos es así, pero en este curso he tenido esta dificultad añadida. Creo que es importante asimismo para que valoren el material y aprendan a cuidar las herramientas y los espacios, lo suyo y lo de la colectividad.

En Madrid, a 1 de junio de 2023

INFORME FINAL

Volumen II

Ciclo Superior de Modelismo y Matricería cerámica

Fdo.: Ana Lizama
Profesora de Volumen

INFORME FINAL

Moldes y Matricería Cerámica

Ciclo de Grado Superior

Curso: MM2

2022-2023

Profesor: Javier Ferrero

Seguimiento de Programación

1. Unidades didácticas tratadas.
 - Contenidos teóricos y Ejercicios realizados.
 - Temporalidad.
 - Documentación Gráfica.
2. Coordinaciones.
3. Actividades extraescolares / complementarias.
4. Evaluación del desarrollo general del curso.
5. Observaciones.

1. UNIDADES DIDÁCTICAS

Unidad didáctica 1.

24 h.

Vidriados I.

Contenidos:

Características generales de los vidriados; materias primas para vidriados; casuística de vidriados

Ejercicios:

Ensayos de fusión de materias primas solas y mezclas por parejas.

Documentación gráfica:



Ensayos de diversas materias primas en diferentes grosores

INFORME FINAL

Tecnología de los Materiales Cerámicos
Moldes y Matricería Cerámica

Unidad didáctica 2.

26 h.

Vidriados II

Contenidos:

Conceptos de química: la tabla periódica, los átomos, las moléculas y los moles; La fórmula Seger: paso de receta a fórmula y viceversa.

Ejercicios:

Elaboración de una serie de vidriados por el método de Ian Currie

Documentación gráfica:

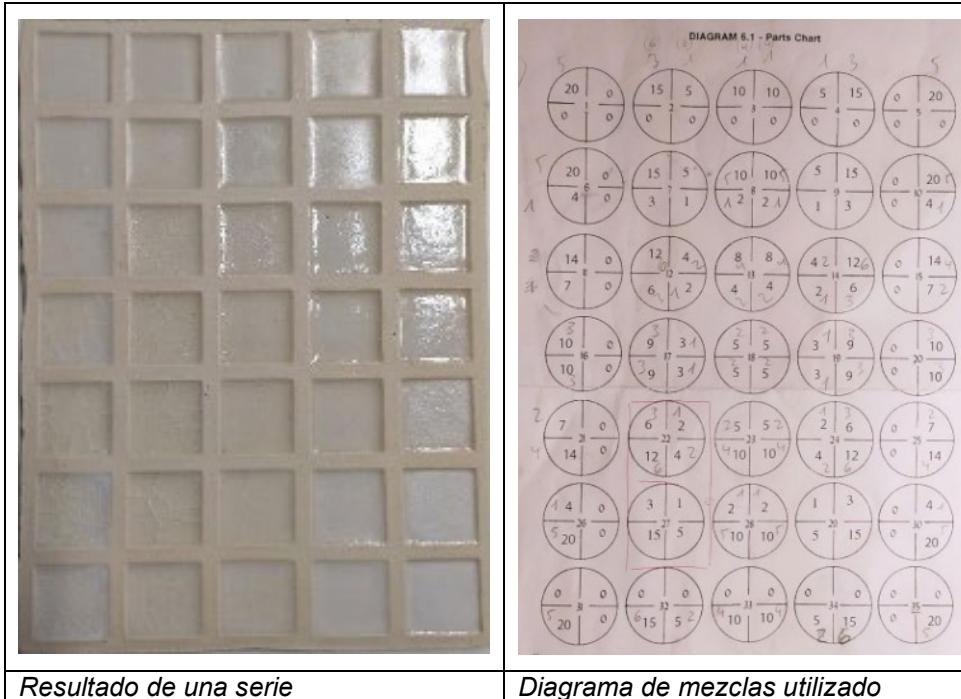

Resultado de una serie

Diagrama de mezclas utilizado

Unidad didáctica 3.

26 h.

Vidriados III

Contenidos:

Cualidades, calidad y defectos de los vidriados

Ejercicios:

Elaboración de un muestrario de vidriados para jarrones facetados

INFORME FINAL

Tecnología de los Materiales Cerámicos
Moldes y Matricería Cerámica

Documentación gráfica:



Unidad didáctica 4.

26 h.

El color

Contenidos:

Radiación Electromagnética; El ojo humano; El color en la cerámica

Ejercicios:

Elaboración de un muestrario de vidriados coloreados por el método de mezclas triaxiales

INFORME FINAL

Tecnología de los Materiales Cerámicos
Moldes y Matricería Cerámica

Documentación gráfica:



Vidriados aplicados sin cocer

2. COORDINACIONES

Se ha realizado una coordinación para la elaboración de una jarra facetada junto a los módulos de Proyectos, Taller de Modelos y Moldes II, y Dibujo Técnico. La práctica de la unidad 3 ha consistido en dicha coordinación.

3. ACTIVIDADES EXTRAESCOLARES Y COMPLEMENTARIAS.

Se ha realizado una actividad consistente en la restauración de una mesa elaborando una serie de baldosas vidriadas y su posterior cocción en horno de leña.

4. EVALUACIÓN DEL DESARROLLO GENERAL DEL CURSO.

El desarrollo del curso ha sido positivo. El grupo ha sido poco numeroso, pero su participación constante a lo largo del tiempo.

5. OBSERVACIONES

Se ha alterado alguna de las prácticas previstas para poder adecuarlas a la coordinación planteada.



INFORME FINAL

Inglés técnico

Ciclo de Grado Superior de Modelismo y Matricería Cerámica.

Curso: 2º MMC

2022-2023

Profesora: Enrica Cova

Seguimiento de Programación

1. Unidades didácticas tratadas.
 - Contenidos teóricos y ejercicios realizados.
 - Temporalidad.
 - Documentación Gráfica.
2. Coordinaciones.
3. Actividades extraescolares / complementarias.
4. Evaluación del desarrollo general del curso.
5. Observaciones.

1. UNIDADES DIDÁCTICAS

Unidad didáctica 1.

6 h.

“Everyday English”

Contenidos:

Comprensión y producción oral y escrita de mensajes referidos a situaciones generales.
Interpretación y producción de textos referidos a situaciones generales.

Ejercicios:

Lectura de un texto sobre descanso y sueño
Contestar a unas preguntas sobre el texto. Escribir las respuestas.
Hablar sobre las costumbres de estudio, descanso y sueño.
Escucha de un audio sobre carácter y personalidad.
Escribir y hablar sobre su personalidad, intereses e influencias artísticas.

Unidad didáctica 2.

8 h.

Vocabulario Técnico

Contenidos:

Vocabulario relacionado con el mundo de la cerámica.
Herramientas.
Técnicas
Materiales
El proceso de creación con moldes.

Ejercicios:

Tools (herramientas).
Types of clay.
Vocabulario químico.
Parts of a vessel.
Técnicas: slipcasting
One-piece mold.
three-piece mold
How to make a model and a mold for slipcasting.

Unidad didáctica 3.

6 h.

Traducción directa e inversa

Contenidos:

Comprensión oral y escrita de textos.

Ejercicios:

INFORME FINAL

Inglés Técnico
2º MMC

Traducción directa e inversa de textos sobre tipos de pasta cerámica, sobre técnicas de producción de modelos, moldes de escayola y colada.

Unidad didáctica 4.

6 h.

Vídeos

Contenidos:

Comprensión oral y escrita de audiciones y vídeos.

Ejercicios:

- Video: casting in plaster molds
- Video: how to make the easiest plaster mold
- Video: BBC Documentary China Porcelain.
- Video: how a ceramist uses slip casting
- Video: slip casting process of rectangular clay flower pots
- Video: clay bowls making
- Vídeo: glazing pottery and kiln firing process in ceramics factory
- Video: Mitch Lyons inlaid figures

Unidad didáctica 5.

10 h.

Curriculum Vitae artístico

Contenidos:

Curriculum Vitae artístico.

Ejercicios:

Redacción de un curriculum vitae artístico en inglés

Unidad didáctica 6.

6 h.

Describo mi propia obra

Contenidos:

Explicación del proceso de creación de una obra propia en inglés usando el vocabulario técnico adecuado.

Ejercicios:

Realización de un proyecto en los cuales se explica el proceso de producción de moldes en inglés.

2. COORDINACIONES

“Curriculum Vitae artístico”

Ejercicio coordinado con la asignatura de FOL para el desarrollo del curriculum vitae artístico.

3. ACTIVIDADES EXTRAESCOLARES Y COMPLEMENTARIAS.

4. EVALUACIÓN DEL DESARROLLO GENERAL DEL CURSO.

El curso se ha desarrollado con normalidad, se han trabajado todos los contenidos reflejados en el decreto, a través de textos y fichas sobre la cerámica, centrándonos en la creación de modelos, moldes de escayola y reproducción seriada. Las primeras semanas del curso sirvieron para conocer a las alumnas y su nivel. A continuación hemos empezado directamente con el inglés técnico mediante estudio y explicación del vocabulario, de los textos y mediante la recepción de textos orales por parte de nativos. Una vez adquiridos los conocimientos necesarios se ha realizado el proyecto, el curriculum vitae artístico cuyo resultado ha sido satisfactorio.

INFORME FINAL

Inglés Técnico
2º MMC

El grupo estaba formado por 2 alumnas, ha sido heterogéneo en cuanto tenían dos niveles de inglés muy diferentes pero se ha podido trabajar muy bien. Han estado colaborando y apoyándose mutuamente todo el curso. Debido a esos factores se han podido trabajar bien todos los contenidos de la asignatura llegando a profundizar en algunos aspectos. La buena predisposición de la clase ha hecho que el resultado fuese positivo.

Otro aspecto a destacar ha sido que las 2 horas semanales se han podido impartir juntas, una a continuación de la otra, permitiendo un mayor rendimiento de la clase con resultados muy positivos y consecuente satisfacción por parte de las alumnas.

5. OBSERVACIONES

El curso se ha desarrollado con normalidad y se han terminado todos los contenidos de la programación.



Dirección General de Formación Profesional
y Enseñanzas de Régimen Especial
CONSEJERÍA DE EDUCACIÓN
E INVESTIGACIÓN

Comunidad de Madrid

INFORME FINAL

Historia de la Cerámica

Ciclo de Grado Superior de Modelismo y Matricería

22-23

Profesora: Isabel Anasagasti Lozano

Seguimiento de Programación

1. Unidades didácticas tratadas.
 - Contenidos teóricos y Ejercicios realizados.
 - Temporalidad.
 - Documentación Gráfica.
2. Coordinaciones.
3. Actividades extraescolares / complementarias.
4. Evaluación del desarrollo general del curso.
5. Observaciones.

Unidad Didáctica 1.

2h

Las artes del barro: significación cultural y artística.

Contenidos: Las arcillas. Preparación y técnicas de manipulación. El fuego como elemento definitivo. La cocción. Valoración actual de las artes cerámicas.

Unidad Didáctica 2.

5h

Primeras manifestaciones cerámicas: Culturas prehistóricas y su evolución.

Contenidos: Los comienzos de la cerámica: Japón, China, Próximo Oriente, Península Ibérica. La pasta egipcia. Significación plástica y documental de la cerámica griega y romana. Novedades técnicas.

Unidad Didáctica 3.

4h

Conceptos estéticos y ornamentales islámicos y su aplicación a la cerámica

Contenidos: Contactos con Asia oriental. Los revestimientos murales y su significación. Aportaciones técnicas.

Unidad Didáctica 4.

5h

El Extremo Oriente. Culturas cerámicas precolombinas.

Contenidos: Peculiaridades nacionales y etapas significativas. Aparición de la porcelana. Trascendencia y consecuencias para Occidente. La cerámica japonesa. Su influencia en la renovación de la cerámica europea contemporánea. La cerámica precolombina.

Unidad Didáctica 5.

4 h

El Renacimiento: planteamientos estéticos del Humanismo.

Contenidos: La mayólica: técnicas, formas y ornamentación. El primer tratado de cerámica. Trascendencia del italianismo para la cerámica europea. La cerámica española. Principales centros productores.

Unidad Didáctica 6.

4h

Lenguaje expresivo del Barroco y Rococó.

Contenidos: La cerámica: forma y ornamentación como reflejo de la evolución estética. Porcelana: su aparición en Occidente. La reales Manufacturas. La loza fina inglesa.

INFORME FINAL
Historia de la Cerámica
Modelismo y Matricería

Unidad Didáctica 7.

5h

La revolución industrial. Principales corrientes estéticas y renovadoras en el XIX.

Contenidos: La revolución industrial. Su repercusión en la cerámica. La loza y la porcelana inglesa. La estética del nuevo Clasicismo. Historicismo y Eclecticismo. El fin de siglo: influencias y corrientes renovadoras. Nuevas experiencias y creadores destacados.

Unidad Didáctica 8.

4h

Revisión de procesos en el Art Nouveau. El periodo de entreguerras.

Contenidos: Nuevos caminos de investigación y especialización. Maestros cerámicos y principales tendencias en los diversos países. Los primeros "Studio Potters" europeos y americanos. Experiencias individuales y aportaciones de los grandes artistas a lo largo del periodo de entreguerras.

Unidad Didáctica 9.

7h

El arte cerámico posterior a la segunda guerra mundial.

Contenidos: Panorámica de la cerámica artística en Europa, Estados Unidos y Japón. Renovación técnica y estética. Aportaciones de los ceramistas españoles.

Unidad Didáctica 10.

6h

Momento actual de la cerámica arquitectónica, utilitaria y ornamental.

Contenidos: La cerámica artística. La producción industrial. El diseño cerámico.

2. COORDINACIONES

Traducciones de textos de vídeos sobre cerámica histórica: Historia de la Cerámica, Inglés Técnico

3. ACTIVIDADES EXTRAESCOLARES Y COMPLEMENTARIAS: No se han realizado actividades extraescolares o complementarias.

4. EVALUACIÓN DEL DESARROLLO GENERAL DEL CURSO

Diferente formación inicial de las alumnas que sin embargo han manifestado un gran interés hacia el módulo, lo que ha hecho que los contenidos se pudiesen desarrollar de manera dinámica. El trabajo que han realizado ha sido muy satisfactorio. A lo largo del curso han realizado trabajos personales de investigación sobre ceramistas y fábricas contemporáneos que han expuesto ante sus compañeras. Se ha visto una progresión positiva en la manera de elaborarlos y en el modo como los han expuesto ante sus compañeras.



INFORME FINAL

Dibujo Técnico II

Ciclo de Grado Superior

Curso: MMC2

2022-2023

Profesor/a: JULIA SARA MARTÍNEZ

Seguimiento de Programación

1. Unidades didácticas tratadas.
 - Contenidos teóricos y Ejercicios realizados.
 - Temporalidad.
 - Documentación Gráfica.
2. Coordinaciones.
3. Actividades extraescolares / complementarias.
4. Evaluación del desarrollo general del curso.
5. Observaciones.

1. UNIDADES DIDÁCTICAS

Unidad didáctica 1

4 h

Repaso de conceptos y herramientas de AutoCAD.

Contenidos:

Espacio modelo y espacio presentación. Plantillas.

Cajetín normalizado.

Ejercicios:

Reproducción de cajetín en espacio modelo. Creación de plantilla dwt propia.

Paso del documento de un formato a otro.

Unidad didáctica 2.

8 h.

Sistemas de representación

Contenidos:

Geometría descriptiva. Sistema diédrico. Disposición de vistas europeas. Sistema axonométrico ortogonal. Sistema axonométrico oblicuo (perspectiva caballera) y coeficientes de reducción.

Ejercicios:

Vistas diédricas a partir de modelo 3D

Documentación gráfica:

INFORME FINAL

Dibujo Técnico
MMC2

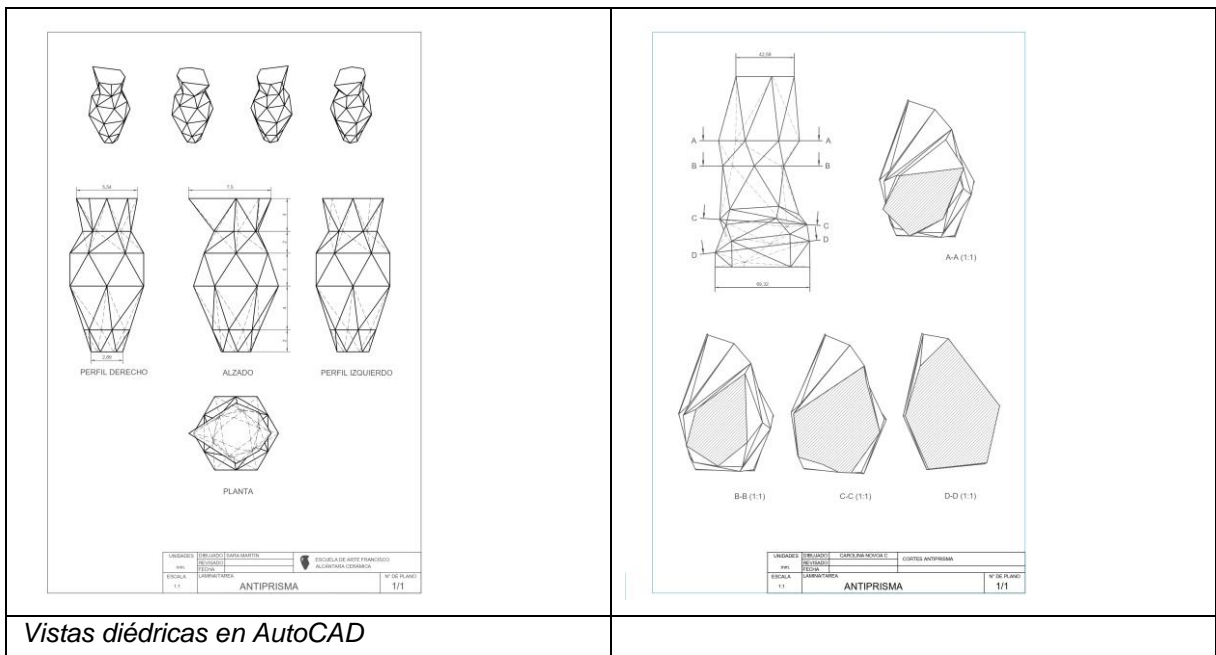

Vistas diédricas en AutoCAD

Unidad didáctica 3.

8 h.

Normalización.

Contenidos

Cortes secciones y roturas. Acotación normalizada.

Ejercicios:

Representación de cortes totales y semicortes.

Acotado de piezas.

Documentación gráfica:

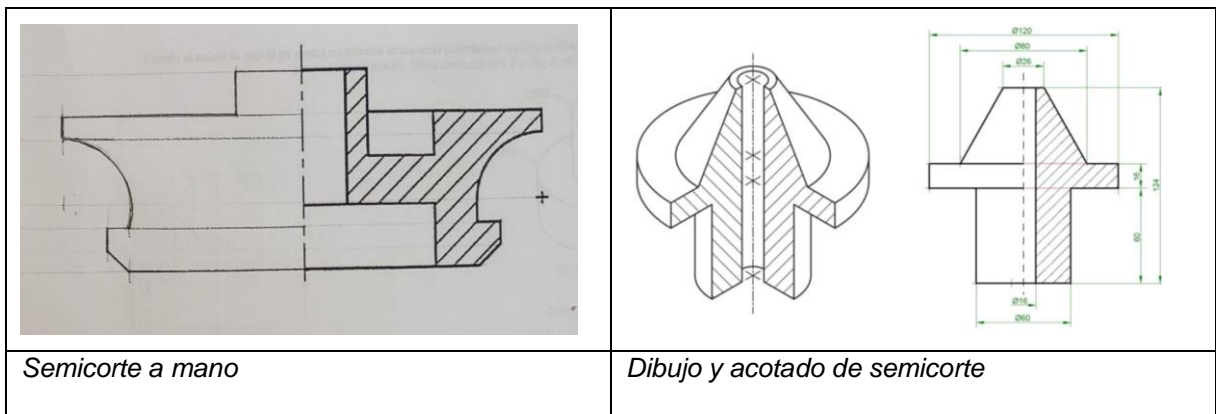

Semicorte a mano

Dibujo y acotado de semicorte

INFORME FINAL

Dibujo Técnico
MMC2

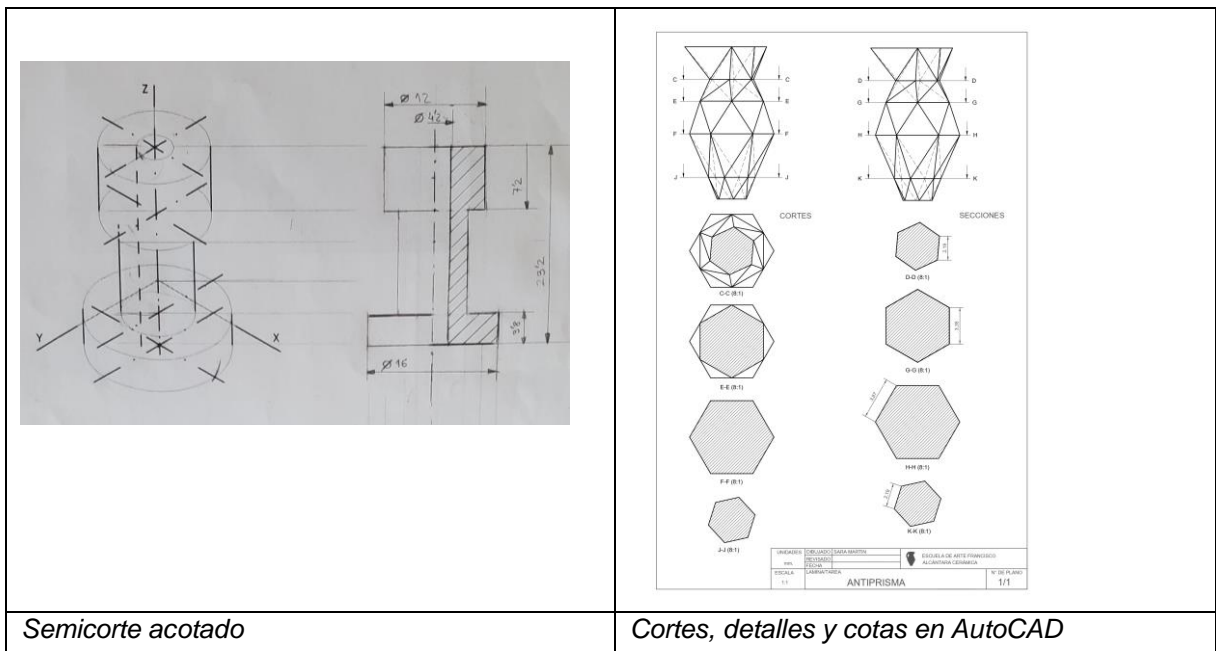

Unidad didáctica 4.

12 h.

Proyecto integrado de módulo.

Contenidos

- Metodología proyectual.
- Bocetación, coquización y plano técnico.
- Grados de concreción de la documentación gráfico-técnica.
- Plano de taller.

Ejercicios:

Diseño y representación gráfica de un juego de ajedrez.

Documentación gráfica:

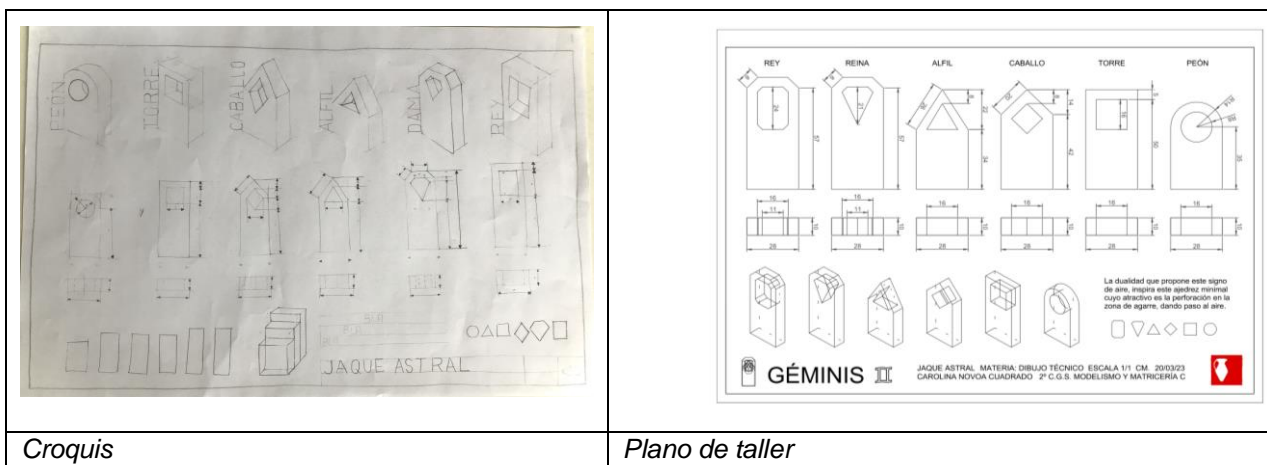

2. COORDINACIONES

Se ha realizado la coordinación “Antiprismas” con los módulos de Proyectos, Taller y Materiales y tecnología.

INFORME FINAL

Dibujo Técnico
MMC2

3. ACTIVIDADES EXTRAESCOLARES Y COMPLEMENTARIAS.

No se han realizado actividades extraescolares.

4. EVALUACIÓN DEL DESARROLLO GENERAL DEL CURSO.

Al cursar la asignatura alumnos que no estaban matriculados en ella el curso pasado y abandonarla alumnas que sí el grupo ha estado muy descompensado. Ha sido necesario tratar conceptos fundamentales acerca de sistemas de representación y normalización, así como incidir en la práctica y el manejo básico de AutoCAD.



INFORME FINAL

Volumen I

Ciclo de Grado Superior de Modelismo y Matricería Cerámica

Curso: MMC1

2022-2023

Profesor/a: Ana Arias Roldán

Seguimiento de Programación

1. Unidades didácticas tratadas.
 - Contenidos teóricos y Ejercicios realizados.
 - Temporalidad.
 - Documentación Gráfica.
2. Coordinaciones.
3. Actividades extraescolares / complementarias.
4. Evaluación del desarrollo general del curso.
5. Observaciones.

1. UNIDADES DIDÁCTICAS

Unidad didáctica 1.

4 h.

Introducción a la materia de Volumen. Conceptos, técnicas y materiales en el proceso de configuración espacial.

Contenidos:

- Materiales, herramientas y su relación con las técnicas en el módulo de Volumen.
- Conceptos básicos de la escultura en general y de la escultura cerámica en particular.
- Técnicas de volumen aditivas y sustractivas
- Fundamentos de la representación. El relieve y la forma exenta.
- Listado de material. Organización del aula.

Ejercicios:

Explicación teórica de la profesora con proyección de imágenes.

Unidad didáctica 2.

20 h.

Modelado en bajorrelieve

Contenidos:

- El relieve rehundido, bajo, medio y alto
- Forma, función y estructura
- Formas orgánicas: planas, cóncavas y convexas. Interrelación y superposición de planos.
- Formas con salida.
- Realización de piezas para moldes de escayola y molde perdido.
- Creación de piezas originales, modeladas específicamente para realizar su vaciado en escayola.

Ejercicios:

Pieza de vajilla con motivo modelado: diseño y realización de pequeña bandeja o fuente de mesa con motivos decorativos en relieve; modelado de pequeños volúmenes en bajorrelieve.

INFORME FINAL

Volumen I

CFGS de Modelismo y Matricería Cerámica

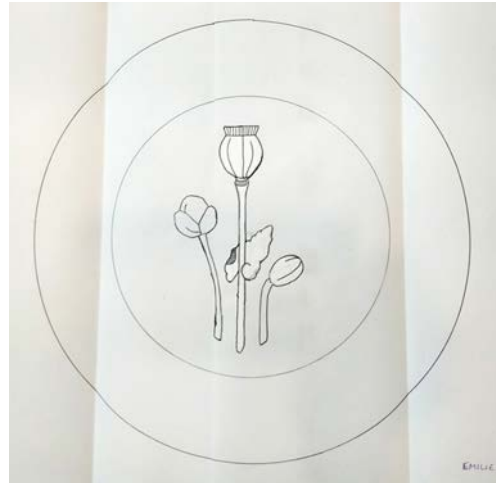
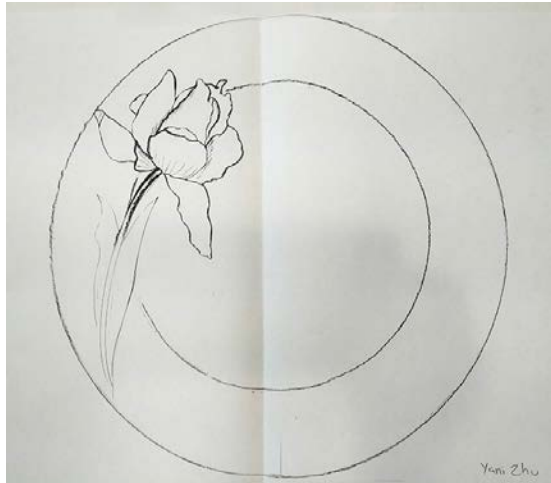

Diseños



Estudio volumétrico



Modelado

Unidad didáctica 3.

14 h.

La aplicación ornamental.

Contenidos:

- Fases del trabajo con arcilla; el amasado y su conservación
- Técnicas y materiales en el proceso de configuración espacial
- Conformado de planchas
- La seriación por apretón

INFORME FINAL

Volumen I

CFGS de Modelismo y Matricería Cerámica

Ejercicios:

Reproducción del motivo modelado en la unidad didáctica anterior e incorporación a la fuente con creatividad atendiendo al diseño.

Documentación gráfica:



Platos. Pasta cerámica: Gres

INFORME FINAL

Volumen I

CFGS de Modelismo y Matricería Cerámica

Unidad didáctica 4.

18 h.

Apunte volumétrico de propia inventiva

Contenidos:

- Modelado del volumen exento
- Elementos expresivos del lenguaje tridimensional
- Textura y tratamiento de superficie. Textura propia y mimesis material

Ejercicios:

Modelado de apunte rápido, 4h: pequeña figura humana de propia inventiva, dejándose llevar por la capacidad creativa y las posibilidades plásticas del material empleado, utilizando la arcilla creada en el módulo de Materiales y Tecnología.

Documentación gráfica:



Pasta cerámica: Gres NT rojo

INFORME FINAL

Volumen I

CFGS de Modelismo y Matricería Cerámica



Pasta cerámica: porcelana con celulosa



Pasta cerámica: PRNI

INFORME FINAL

Volumen I

CFGS de Modelismo y Matricería Cerámica

Unidad didáctica 5.

26 h.

Modelado de bulto redondo en hueco: cabeza.

Contenidos:

- El modelado de la forma exenta. Relaciones de proporcionalidad.
- Fases del trabajo en arcilla
- Concepto de espacio: forma/entorno.
- Técnicas y materiales en el proceso de configuración espacial: modelado y ahuecado.

Ejercicios:

- Copia a tamaño real del modelo de escayola propuesto, una cabeza, modelándola sobre estructura.
- En una segunda fase, el modelo sufrirá una variación o transformación parcial en la parte superior de la cabeza con la inclusión de una forma modelada de ideación libre.
- Ahuecado para cocción

Documentación gráfica:



Pasta cerámica de alta temperatura: PRAF

INFORME FINAL

Volumen I

CFGS de Modelismo y Matricería Cerámica

Unidad didáctica 6.

26 h.

Animal modelado con ampliación de escala.

Contenidos:

- Creación de piezas originales, modeladas específicamente para realizar su vaciado en escayola
- Análisis de la forma.
- Métodos de traslación. Ampliaciones y reducciones

Ejercicios:

Partiendo de un modelo animal, copia por modelado con ampliación de escala

Documentación gráfica:



Ejercicios en proceso

INFORME FINAL

Volumen I

CFGS de Modelismo y Matricería Cerámica

Unidad didáctica 7.

4 h.

Técnicas de despiece, ahuecado y cocción.

Contenidos:

- Fases del trabajo en arcilla.
- Preparación de las piezas para la realización de molde a piezas para colada.

Ejercicios:

Seccionado, ahuecado y cocción del animal modelado en la unidad didáctica anterior.

Documentación gráfica:



Despiece y ahuecado para cocción

2. COORDINACIONES

1. ELABORACIÓN DE GRES CERAMICO PARA MODELADO

Módulos que participan: MATERIALES Y TECNOLOGÍA MMC / VOLUMEN I MMC

Profesores: Javier Ferrero / Ane Arias

2. CREACIÓN DE UN MODELO DE ARCILLA POR MODELADO Y MOLDE POR PIEZAS

Módulos que participan: VOLUMEN MMCI / TALLER MMCII

Profesores: Ane Arias / David González-Carpio

3. CABEZAS

Módulos que participan: DIBUJO ARTÍSTICO MMCI / VOLUMEN MMCI

Profesoras: Leonor Ibáñez / Ane Arias

3. ACTIVIDADES EXTRAESCOLARES Y COMPLEMENTARIAS.

Participación en la actividad “Jornada de puertas abiertas 2023”: preparación del aula con exposición de ejercicios diferenciados por ciclos y explicación didáctica sobre la materia de Volumen.



Participación en las actividades organizadas por el Departamento de Desarrollo y Promoción artística.

Asistencia con los alumnos a conferencia en la sala de actos de La Moncloa.

4. EVALUACIÓN DEL DESARROLLO GENERAL DEL CURSO.

Pese a existir diferencias de nivel en el grupo, hemos trabajado satisfactoriamente: con asistencia y puntualidad regular a clase y mucho interés demostrado por la asignatura, cumpliendo rigurosamente con los plazos de entrega de los ejercicios y de las fichas técnicas y mostrando una actitud muy receptiva ante los ejercicios planteados.

El próximo año tengo previsto reducir el número de ejercicios del curso en favor de unas terminaciones de calidad.



INFORME FINAL

Medios informáticos

Ciclo de Grado Superior

Curso: MMC1

2022-2023

Profesor/a: Laura García Martín

Seguimiento de Programación

1. Unidades didácticas tratadas.
 - Contenidos teóricos y Ejercicios realizados.
 - Temporalidad.
 - Documentación Gráfica.
2. Coordinaciones.
3. Actividades extraescolares / complementarias.
4. Evaluación del desarrollo general del curso.
5. Observaciones.

1. UNIDADES DIDÁCTICAS

Unidad didáctica 1.

6 h.

La imagen digital

Contenidos:

La imagen digital, definición y características básicas.
Imagen en mapa de bits vs imagen vectorial. Diferencias y características propias de cada una de ellas.
Formatos de archivo: adecuación del proyecto a su producción.
Concepto y trabajo con resoluciones.
Modos de color. Características y usos
Cámaras fotográficas.
Escáner. Funcionamiento y aplicaciones.
Escaneado e impresión 3D.

Ejercicios:

Ejercicios prácticos a realizar en parejas, para practicar con los modos de color y los formatos de archivo, asimilando las características propias de cada uno de ellos.

Documentación gráfica:

Son ejercicios escritos en Word o a mano, por eso no hay documentación gráfica.

Unidad didáctica 2.

6 h.

Introducción al dibujo técnico digital con AutoCAD.

Contenidos:

Interfaz de usuario. Configuración del proyecto. Menú A de inicio.
Atajos de teclado.
Creación de documentos. Plantillas y sistemas de medidas.
Coordenadas y ayudas al dibujo.
Herramientas básicas de dibujo de objetos.
Herramientas básicas de modificación de objetos.
Utilizaciones principales del menú ver y menú utilidades.

Ejercicios:

Dibujo de elementos sencillos en dos dimensiones.

Documentación gráfica:

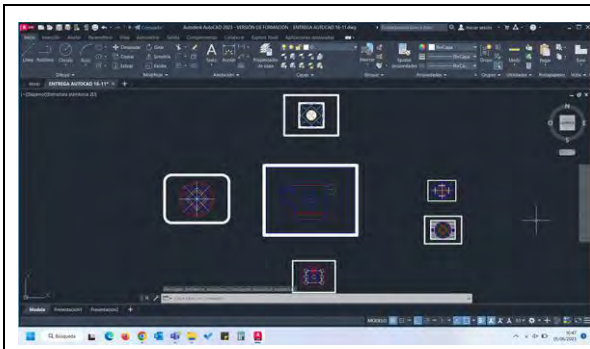

Ejemplo formas simples_01

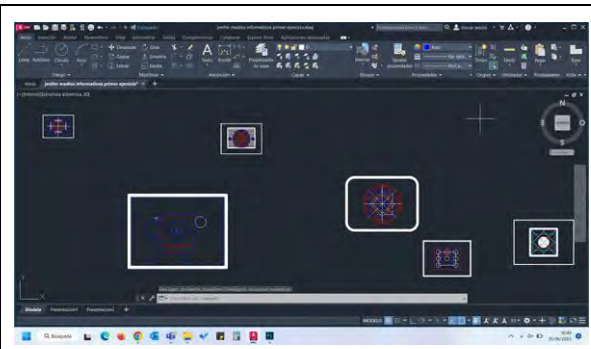

Ejemplo formas simples_02

Unidad didáctica 3.

10 h.

Dibujo avanzado con AutoCAD.

Contenidos:

- Herramientas avanzadas de dibujo de objetos.
- Herramientas avanzadas de modificación de objetos.
- Matrices: dibujo y edición.
- Trabajo con líneas: colores y grosores.
- Estilos de línea. Escalado.
- Trabajo con rellenos: colores, degradados, patrones, transparencia.
- Propiedades, opciones y escalado de rellenos.

Ejercicios:

Dibujo de alzados y secciones de formas industriales.

Documentación gráfica:

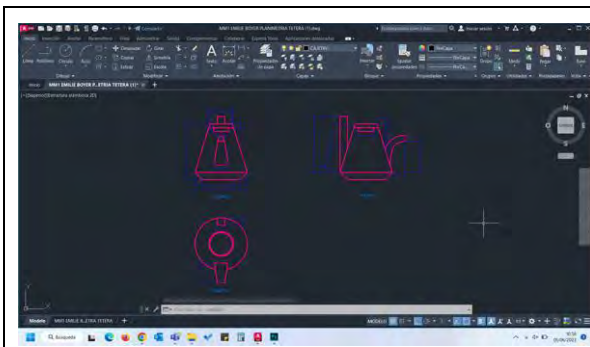

Ejemplo dibujo de planos_01

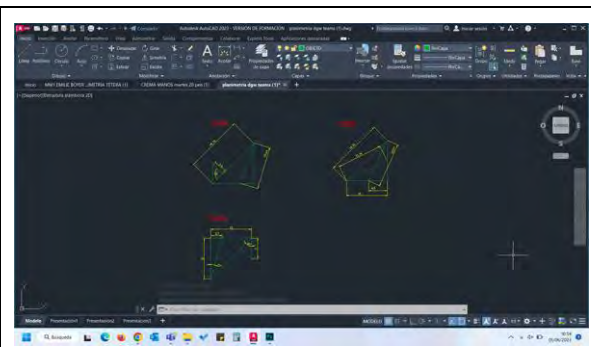

Ejemplo dibujo de planos_02

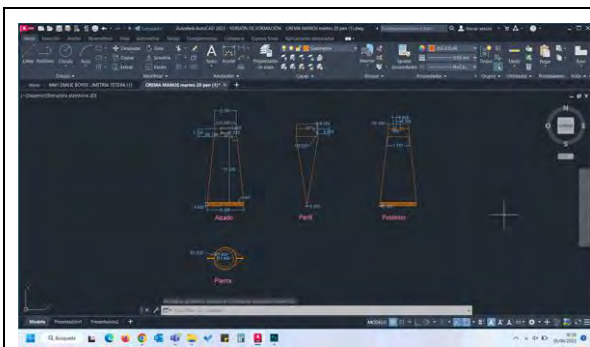

Ejemplo dibujo de planos_03



Unidad didáctica 4.

12 h.

Presentación

Contenidos:

Fundamentos y características de las capas en AutoCAD.
Administrador del panel de capas.
Texto.
Acotación.
Características y formatos de líneas.
Trazado de planos a escala. Exportación a PDF.

Ejercicios:

Dibujo de elementos acotados e impresión.

Documentación gráfica:

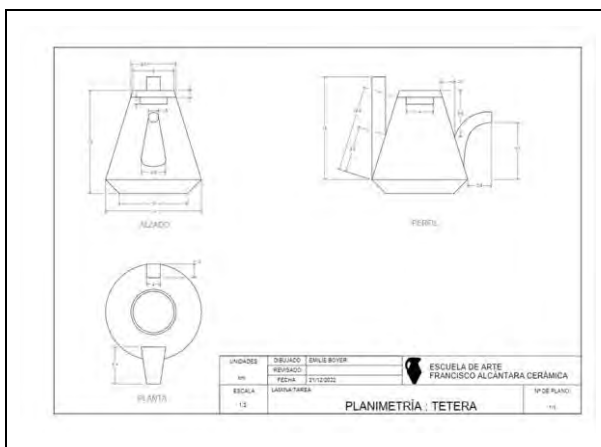

Ejemplo impresión de planos_01

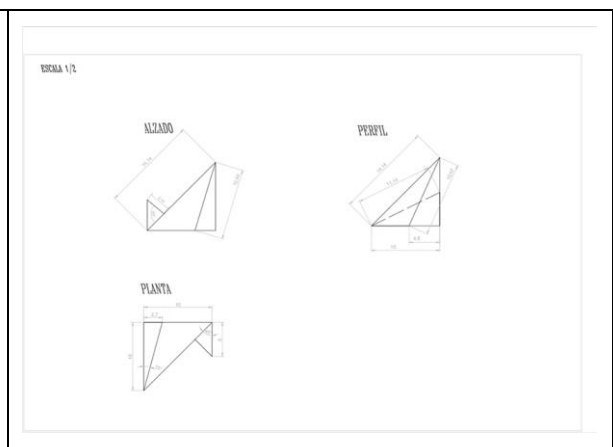

Ejemplo impresión de planos_02

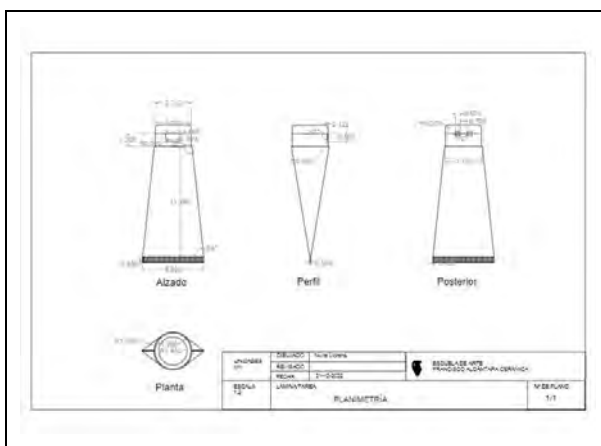

Ejemplo impresión de planos_03

Unidad didáctica 5.

6 h.

Iniciación al modelado digital 3D con Blender.

Contenidos:

Instalación e Interface.
Menús y Módulos de trabajo.
Edición 3D, conceptos básicos de Modelado
Herramientas y modificadores.

Aristas vértices y caras.

Ejercicios:

Modelado 3D de objetos básicos.

Documentación gráfica:

Puede verse en la siguiente unidad, se han unificado los ejercicios por falta de tiempo.

Unidad didáctica 6.

16 h.

Modelado Digital

Contenidos:

Modificadores.

Construcción de formas de revolución.

Construcción de formas de extrusión.

Comandos “sweep” y “loft”.

Operaciones “Booleanas” entre sólidos.

Ejercicios:

Modelado 3D de objetos complejos.

Documentación gráfica:

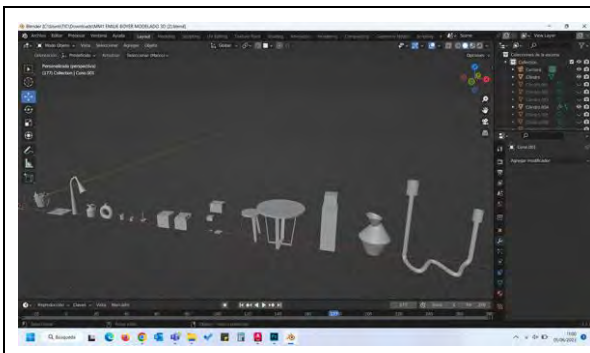

Ejemplo modelado tridimensional_01

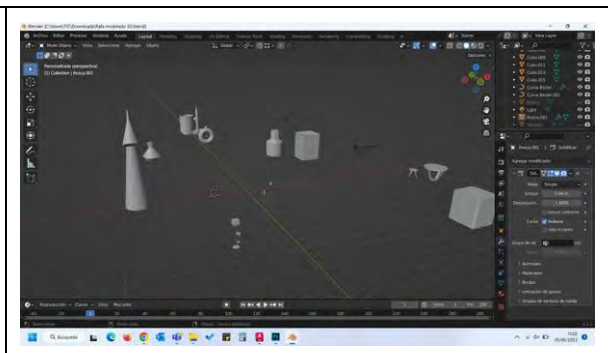

Ejemplo modelado tridimensional_02

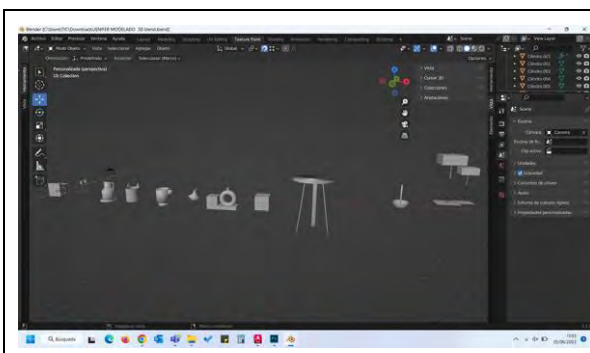

Ejemplo modelado tridimensional_03

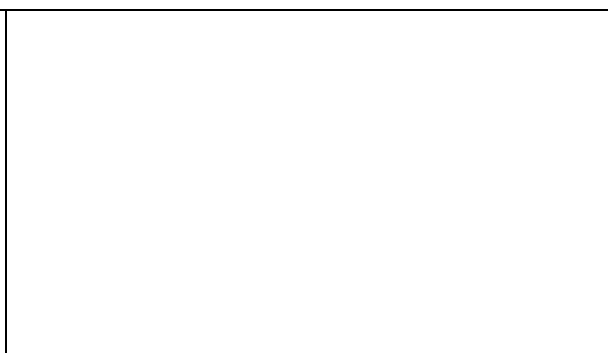

Unidad didáctica 7.

12 h.

Calidades de Render.

Contenidos:

INFORME FINAL

Medios Informáticos
Moldes y Matricería Cerámica

Materiales y texturas. Ajustes de mapeado.
Iluminación.
Renderizado y formatos de salida.
Impresión 3D.
Animación básica.

Ejercicios:

Renderizado de los objetos y escenas construidos a lo largo del curso.

Documentación gráfica:

Unidad didáctica no desarrollada.

Unidad didáctica 8.

4 h.

Principios básicos del dibujo vectorial ilustrativo.

Contenidos:

Opciones y personalización del espacio de trabajo.
Menús y paletas de herramientas.
Ventana de documento.
Navegación: desplazamiento y zoom.
Creación de documentos. Mesas de trabajo.
Herramientas de dibujo vectorial: curvas Bézier, formas simples, mano alzada,...

Ejercicios:

Ejercicios de vectorización y modulación.

Documentación gráfica:

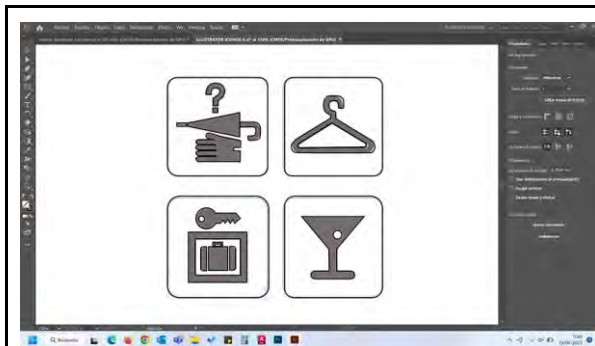

Ejemplo vectorización_01

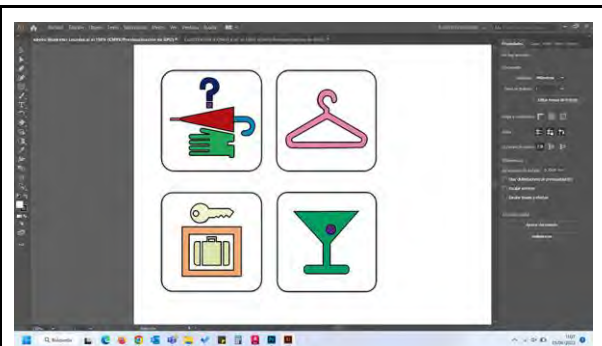

Ejemplo vectorización_02

Unidad didáctica 9.

10 h.

Transformación, organización y combinación de objetos. Aplicando el color digitalmente.

Contenidos:

Mover y duplicar.
Herramientas de transformación.
Métodos de combinación de objetos.
Organizar, agrupar y alinear objetos.
Acerca del color en rellenos y trazados.
Uso y creación de las muestras de color.
Creación de degradados y mallas y motivos.

Ejercicios:

Diseño de un mosaico o patrón para aplicar sobre una pieza cerámica.

Documentación gráfica:

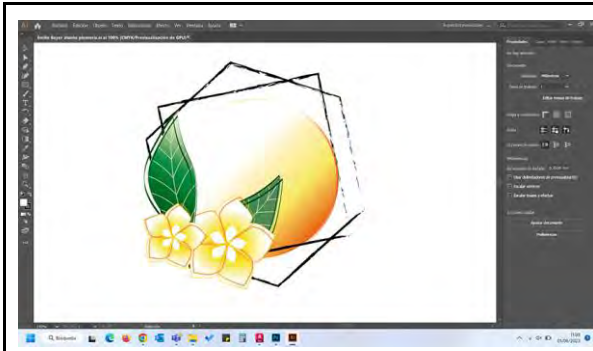

Ejemplo ilustración vectorial_01

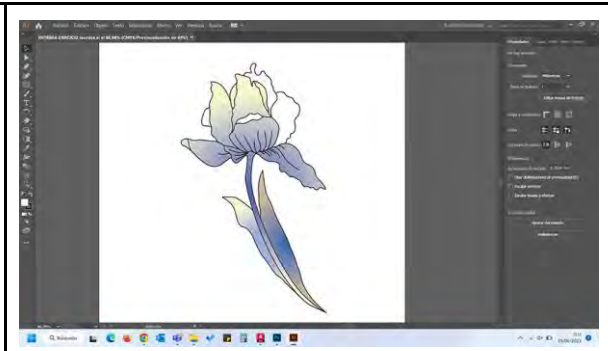

Ejemplo ilustración vectorial_02

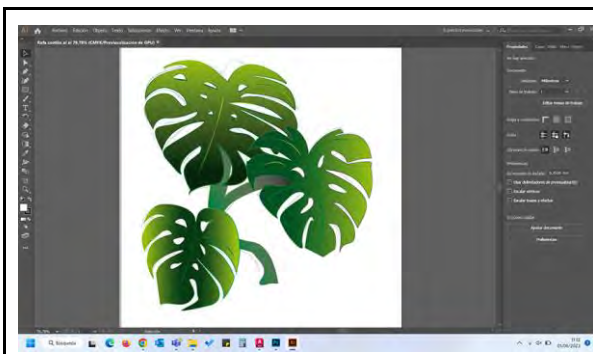

Ejemplo ilustración vectorial_03



Unidad didáctica 10.

10 h.

Tipografía y Maquetación: presentación del proyecto.

Contenidos:

- Variables tipográficas
- Fuentes tipográficas
- Sistemas de retículas, reglas y guías.
- Composición de página, bloques de texto y tipografía.
- Manipulación creativa de la tipografía
- Colocar y gestionar imágenes. Paleta de enlaces.
- Contorneos de imágenes con texto.
- Importar archivos de AutoCAD. Control del grosor de líneas y escalas.
- Preparación de ficheros para impresión.
- Exportar a PDF, calidades y resolución.

Ejercicios:

Diseñar la presentación comunicativa de un proyecto realizado durante el curso.

Documentación gráfica:

No ha dado tiempo a desarrollar ningún ejercicio, pero si se han visto los contenidos en su totalidad.

Unidad didáctica 11.

8 h.

Configuración y herramientas básicas del programa.

Contenidos:

El espacio de trabajo.

INFORME FINAL

Medios Informáticos
Moldes y Matricería Cerámica

Menús y paletas de herramientas.
Ventana de documento.
Navegación: desplazamiento y zoom.
Configuración y optimización del software: memoria, gestión de color, paletas, etc.
Creación de documentos. Gestión de tamaño de lienzo y resolución.
Creación y gestión de capas.
Herramientas y métodos de selección.

Ejercicios:

Realizar un fotomontaje básico.

Documentación gráfica:

Puede verse en la siguiente unidad, se han unificado los ejercicios por falta de tiempo.

Unidad didáctica 12.

12 h.

El color, la textura y el fotomontaje. Recursos del diseño.

Contenidos:

Selecciones y máscaras a partir de trazados.
Las máscaras. Uso, tipos, creación y edición.
Corrección del color y ajustes de la imagen.
Uso de filtros inteligentes.
Modos de fusión de capas y control de opacidad.
Técnicas básicas de retoque y restauración de las imágenes.
Herramientas de tono.
Herramientas de retoque.
Herramientas de pintura, características y posibilidades.

Ejercicios:

Realización de un fotomontaje utilizando el mosaico o patrón realizado en la Unidad 9

Documentación gráfica:



Ejemplo fotomontaje_01



Ejemplo fotomontaje_02



2. COORDINACIONES

No se han realizado coordinaciones a lo largo de este curso.

3. ACTIVIDADES EXTRAESCOLARES Y COMPLEMENTARIAS.

Hemos asistido al Centro Cultural de la Villa para ver las exposiciones que hubo durante el Design Madrid Festival en el mes de Febrero: *“Madrid, alfar de modernidad y diseño”, “Madre Natura”* y *“Sevilla, sombra iluminada”*.

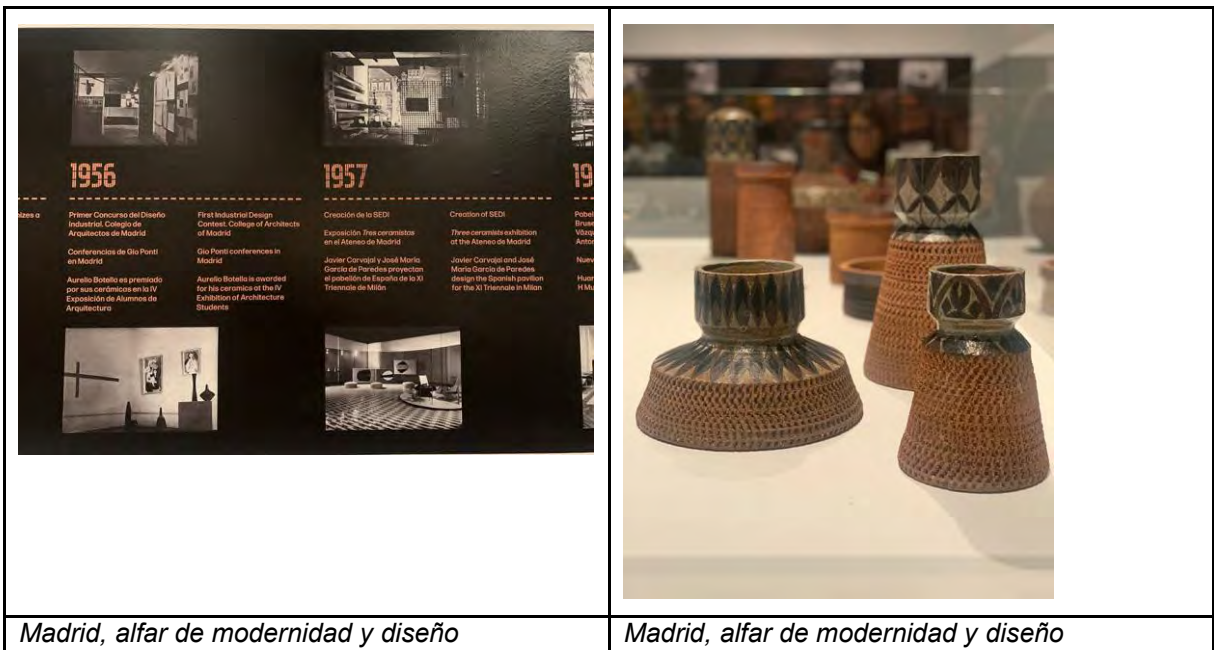

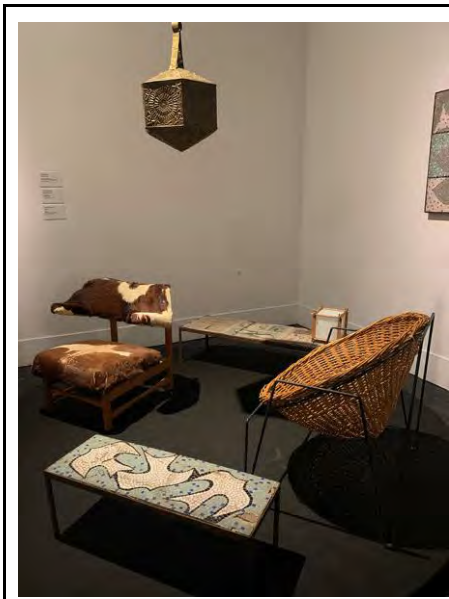

Madrid, alfar de modernidad y diseño

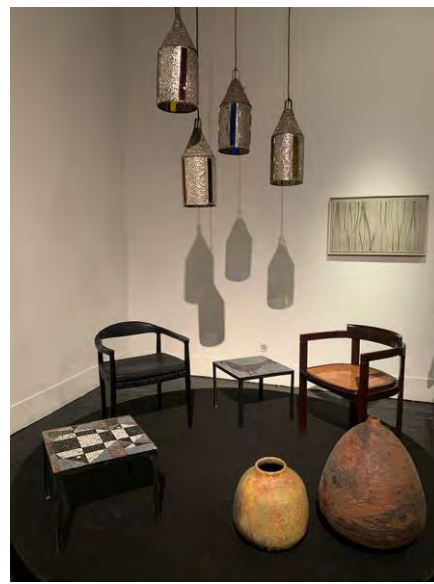

Madrid, alfar de modernidad y diseño



Madrid, alfar de modernidad y diseño



Madre Natura

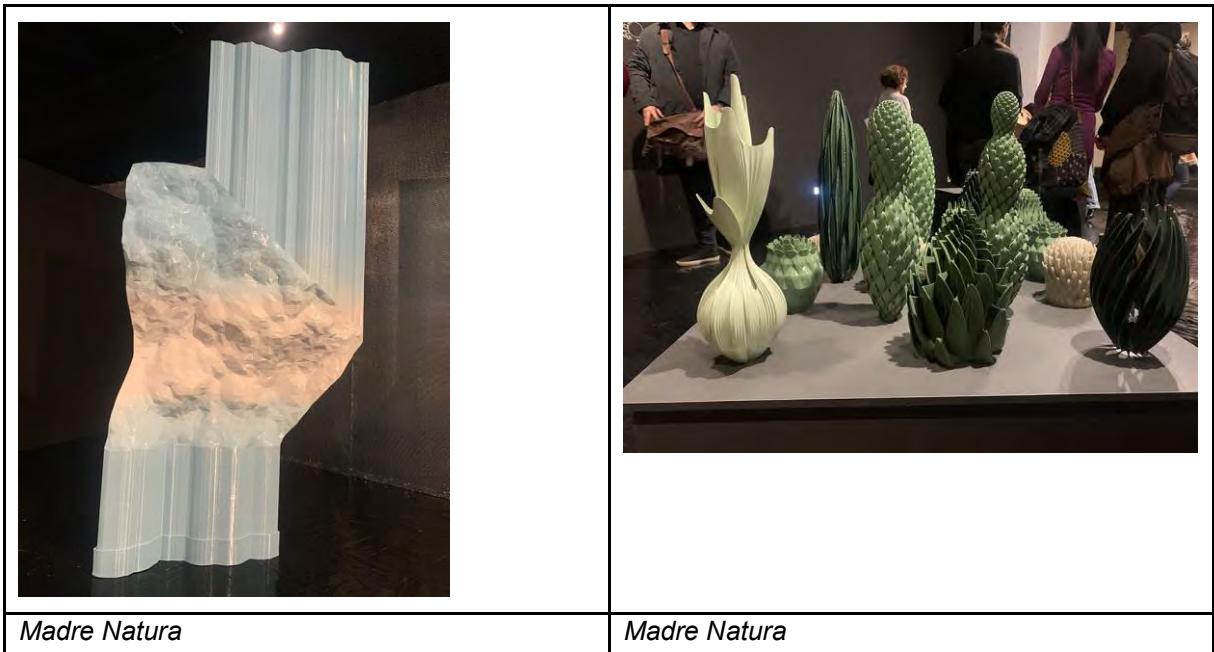

4. EVALUACIÓN DEL DESARROLLO GENERAL DEL CURSO.

Orientaciones:

- Establecer una dinámica de aula más activa, planteando una metodología más experimental e integradora de los distintos recursos informáticos.
- Simplificar contenidos. La materia tiene muy pocas horas a la semana para impartir todos los contenidos establecidos en el currículo oficial del módulo.

Cuestiones han influido en el desarrollo del curso.

- Los alumnos/as no han llevado a cabo el tiempo de trabajo en casa establecido en la programación de la asignatura, alegando falta de ordenadores, programas, tiempo, etc.
- El aula donde se imparte la materia de Medios informáticos sólo dispone de una impresora 3D, este hecho, unido a las pocas horas asignadas a la materia a la semana dentro del currículo oficial, imposibilita que todo el grupo de alumnos pueda practicar con este dispositivo.

Propuestas de mejora y soluciones.

- Contar desde el principio del curso que viene con el servicio de préstamo de los ordenadores portátiles de la escuela.
- Adquisición de otra impresora 3D para el aula.

5. OBSERVACIONES

Debido a lo anteriormente expuesto, hay varios contenidos que se han quedado sin explicar (unidad didáctica 7 en su totalidad y las herramientas de retoque de la unidad didáctica 12) y se ha tenido que reducir y adaptar también el número de ejercicios propuestos.



INFORME FINAL

Moldes y Matricería Cerámica

Ciclo de Grado Superior

Curso: MM1

2022-2023

Profesor: Javier Ferrero

Seguimiento de Programación

1. Unidades didácticas tratadas.
 - Contenidos teóricos y Ejercicios realizados.
 - Temporalidad.
 - Documentación Gráfica.
2. Coordinaciones.
3. Actividades extraescolares / complementarias.
4. Evaluación del desarrollo general del curso.
5. Observaciones.

1. UNIDADES DIDÁCTICAS

Unidad didáctica 1.

16 h.

Arcilla

Contenidos:

Conceptos básicos de química: estructura atómica y estructura de los cristales; Conceptos básicos de geología: tipos de rocas y génesis de las arcillas; Propiedades fisico-químicas de la arcilla; Tipos de arcillas y clasificación; El proceso cerámico: secado

Ejercicios:

Realización de una serie de ensayos sobre diferentes pastas cerámicas para analizar las diferencias que se dan en las propiedades más importantes en la práctica cerámica

Documentación gráfica:



Todas las muestras de la práctica tras la cocción

INFORME FINAL

Tecnología de los Materiales Cerámicos
Moldes y Matricería Cerámica

Unidad didáctica 2.

14 h.

Cerámica

Contenidos:

Preparación de la pasta cerámica; Clasificación y caracterización de pastas cerámicas; Composición de la pasta cerámica; El proceso cerámico: conformado y transformaciones en la cocción.

Ejercicios:

Práctica sobre elaboración de una pasta cerámica

Documentación gráfica:



Reducimos porcelana seca en polvo



Desgarramos papel



Sumergimos papel en agua y batimos



Mezclamos papel y porcelana en morteros



Amasamos la preparación

Proceso preparación pasta porcelana de papel

INFORME FINAL

Tecnología de los Materiales Cerámicos
Moldes y Matricería Cerámica

Unidad didáctica 3.

18 h.

Pastas cerámicas

Contenidos:

Composición de las pastas cerámicas; Materias primas para pastas cerámicas; Las pastas cerámicas para molde de escayola y los defloculantes

Ejercicios:

Preparación de una barbotina para colar en molde de escayola

Documentación gráfica:

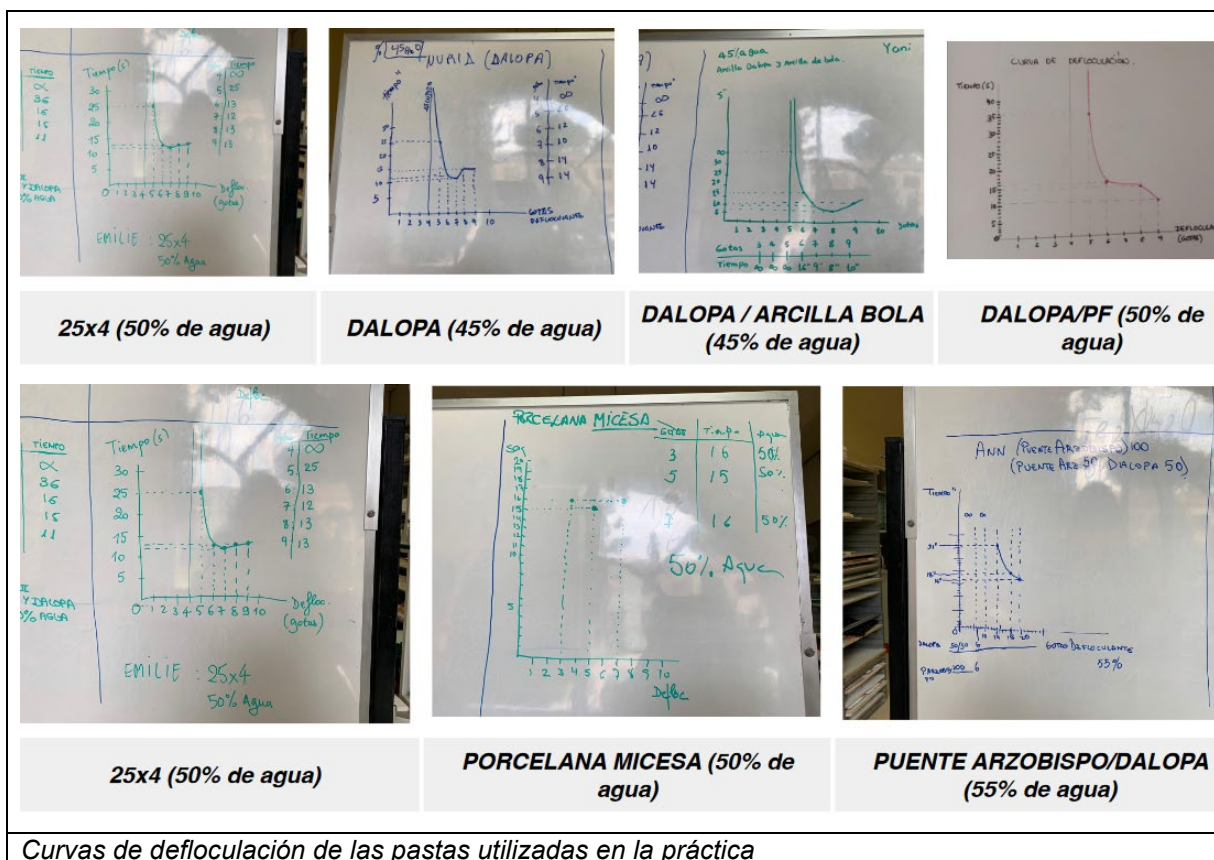

Curvas de defloculación de las pastas utilizadas en la práctica

Unidad didáctica 4.

18 h.

Hornos Cerámicos

Contenidos:

Clasificación de los hornos cerámicos; Calor y temperatura; Materiales para la construcción de hornos cerámicos; Medición de la temperatura; Atmósfera de cocción

Ejercicios:

Cocción en horno de leña

INFORME FINAL

Tecnología de los Materiales Cerámicos
Moldes y Matricería Cerámica

2. COORDINACIONES

Se ha realizado una coordinación con el módulo de volumen para la elaboración y prueba de una pasta de porcelana de papel.

3. ACTIVIDADES EXTRAESCOLARES Y COMPLEMENTARIAS.

Se ha realizado una actividad consistente en la restauración de una mesa elaborando una serie de baldosas vidriadas y su posterior cocción en horno de leña. Los alumnos han participado en la actividad de la cocción en horno de leña.

4. EVALUACIÓN DEL DESARROLLO GENERAL DEL CURSO.

El desarrollo del curso ha sido positivo. El grupo ha sido numeroso y la participación se ha mantenido constante a lo largo del tiempo.

5. OBSERVACIONES

No hay material gráfico sobre la última práctica porque no se ha completado en la fecha de elaboración de esta memoria.



INFORME FINAL

Dibujo Técnico I

Ciclo de Grado Superior

Curso: MMC1

2022-2023

Profesor/a: JULIA SARA MARTÍNEZ

Seguimiento de Programación

1. Unidades didácticas tratadas.
 - Contenidos teóricos y Ejercicios realizados.
 - Temporalidad.
 - Documentación Gráfica.
2. Coordinaciones.
3. Actividades extraescolares / complementarias.
4. Evaluación del desarrollo general del curso.
5. Observaciones.

1. UNIDADES DIDÁCTICAS

Unidad didáctica 1

8 h

Trazados fundamentales e introducción al AutoCAD

Contenidos:

Manejo de instrumental de dibujo. Paralelismo y perpendicularidad. Concepto de lugar geométrico: mediatriz, bisectriz, circunferencia, arco capaz... 6h a mano + 4h CAD.

Ejercicios:



Reproducción de trazados.

Documentación gráfica:

<p><i>Reproducción de trazados</i></p>	<p><i>Reproducción de trazados</i></p>

INFORME FINAL

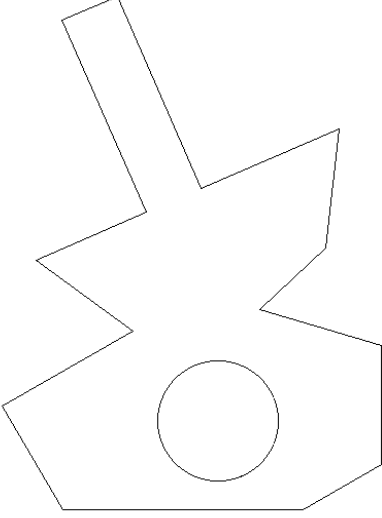
Dibujo Técnico
MMC1

	
<p><i>Reproducción de trazados en AutoCAD</i></p>	<p><i>Puesta en práctica de trazados fundamentales en el taller</i></p>

Unidad didáctica 2.

8 h.

Geometría plana I

Contenidos:

Clasificación de polígonos. Polígonos estrellados: género, paso y especie. Capas y sombreados en AutoCAD 5h a mano + 2h CAD.

Ejercicios:

Construcción de polígonos. Género, paso y especie de polígonos estrellados.
Localizar polígonos estrellados en el arte y la arquitectura: bóvedas, rosetones...
Composiciones a base de polígonos y polígonos estrellados.

Documentación gráfica:

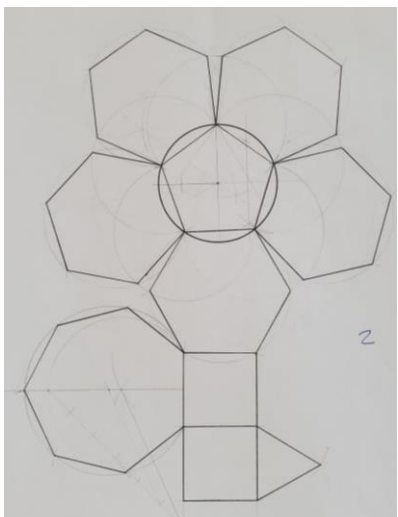
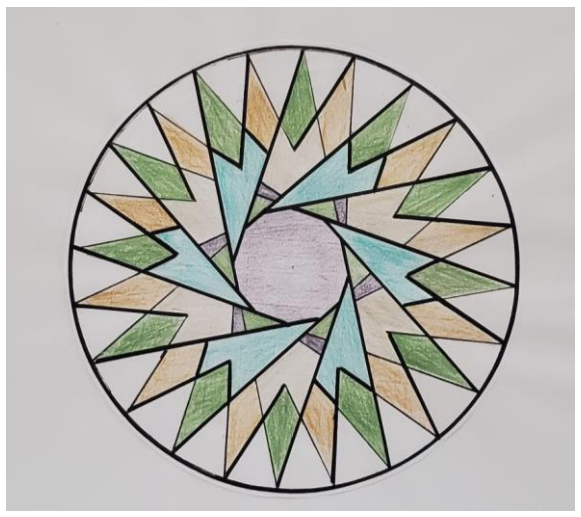
	
<p><i>Composiciones a base de polígonos</i></p>	<p><i>Composiciones a base de polígonos estrellados</i></p>

INFORME FINAL

Dibujo Técnico
MMC1

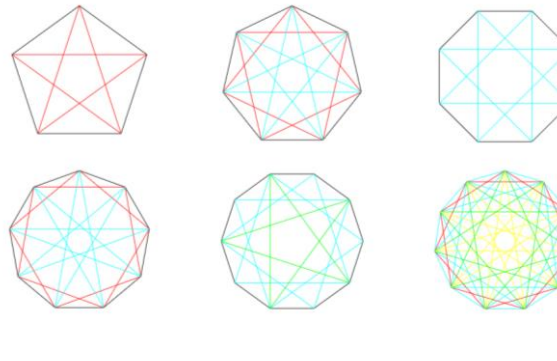
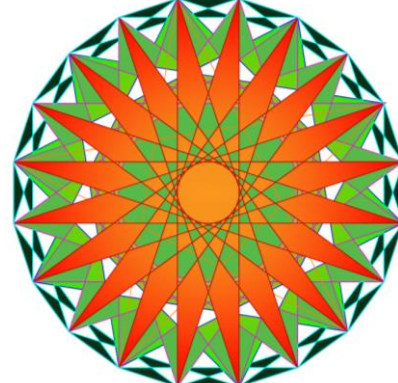
	
<i>Polígonos estrellados en AutoCAD</i>	<i>Polígonos estrellados en AutoCAD</i>

Unidad didáctica 3.

10h.

Transformaciones geométricas sencillas (movimientos)

Contenidos:

Traslación, giro y simetría. Aplicación de las transformaciones geométricas a la composición de redes modulares. El mosaico nazarí y los 17 grupos cristalográficos. Dibujos y patrones de Escher. 8h a mano + 8h CAD.

Ejercicios:

- Análisis de redes modulares.
- Diseño de redes modulares.
- Trazar en espacio presentación. Cajetín en AutoCAD.

Documentación gráfica:

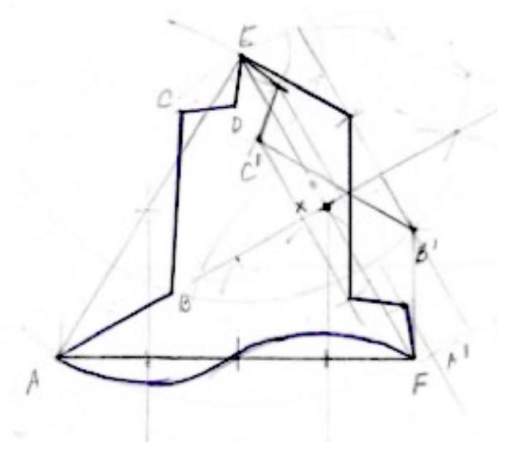
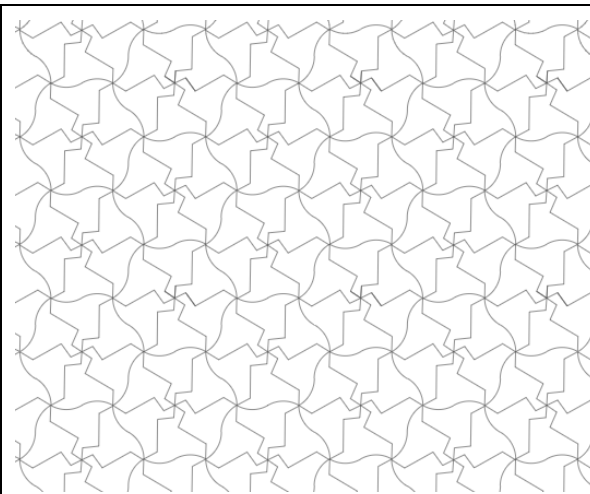
	
<i>Diseño de módulo a base de traslaciones, giros y simetrías</i>	<i>Diseño de red modular en AutoCAD</i>

INFORME FINAL

Dibujo Técnico
MMC1

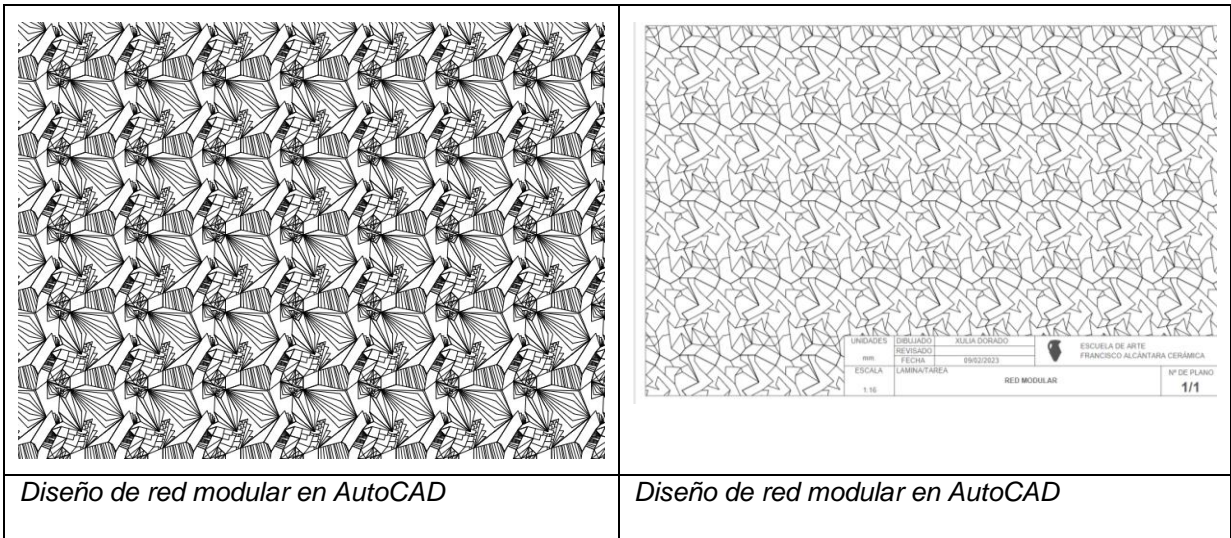

Unidad didáctica 4.

10 h.

Tangencias y enlaces. Curvas cónicas y técnicas.

Contenidos:

Concepto de tangencia. Posiciones relativas de circunferencia y recta, así como de circunferencia y circunferencia. Casos básicos de tangencias que permitan desengranar cualquier composición gráfica compleja constituida a base de curvas. Diferencia entre curvas cónicas y técnicas. Elipse, hipérbola y parábola. Óvalos, ovoides y espirales. 8h + 8h CAD

Ejercicios:

Delineación de figuras compuestas a base de curvas.
Trazado de curvas y aplicación a la perspectiva de formas redondas.

Documentación gráfica:

INFORME FINAL

Dibujo Técnico
MMC1

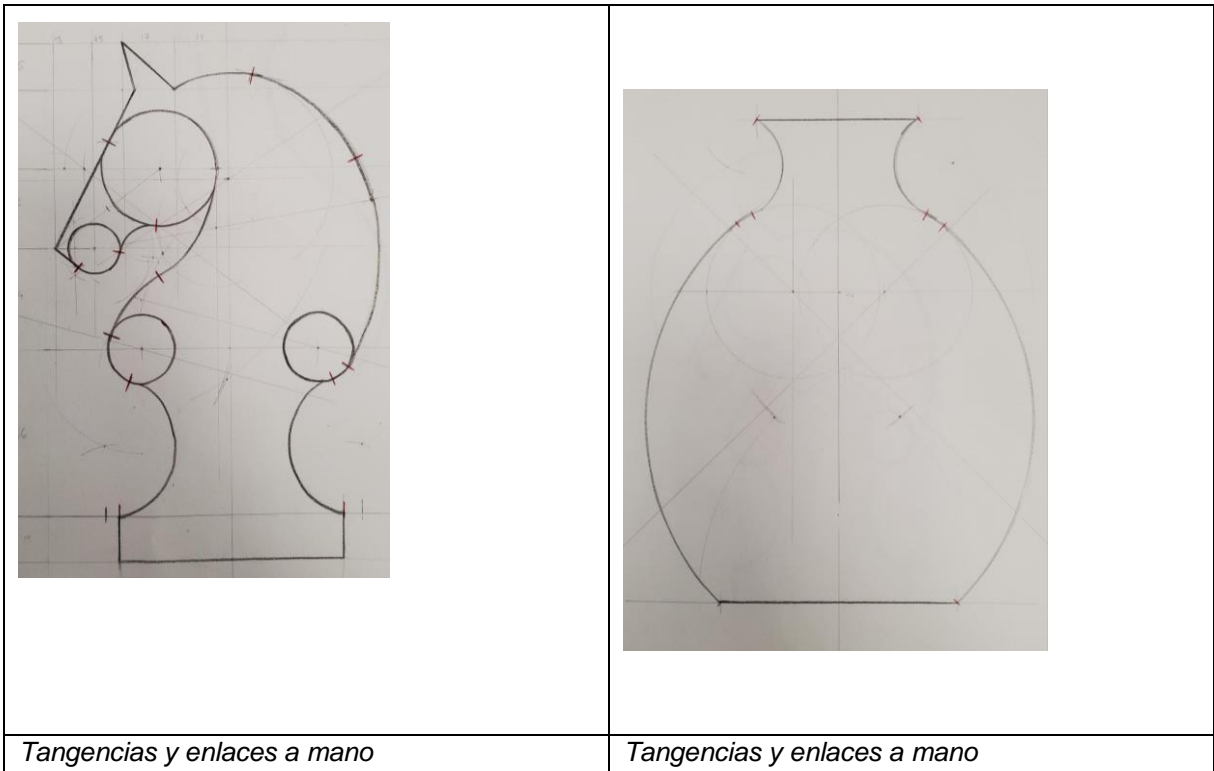

Tangencias y enlaces a mano

Tangencias y enlaces a mano

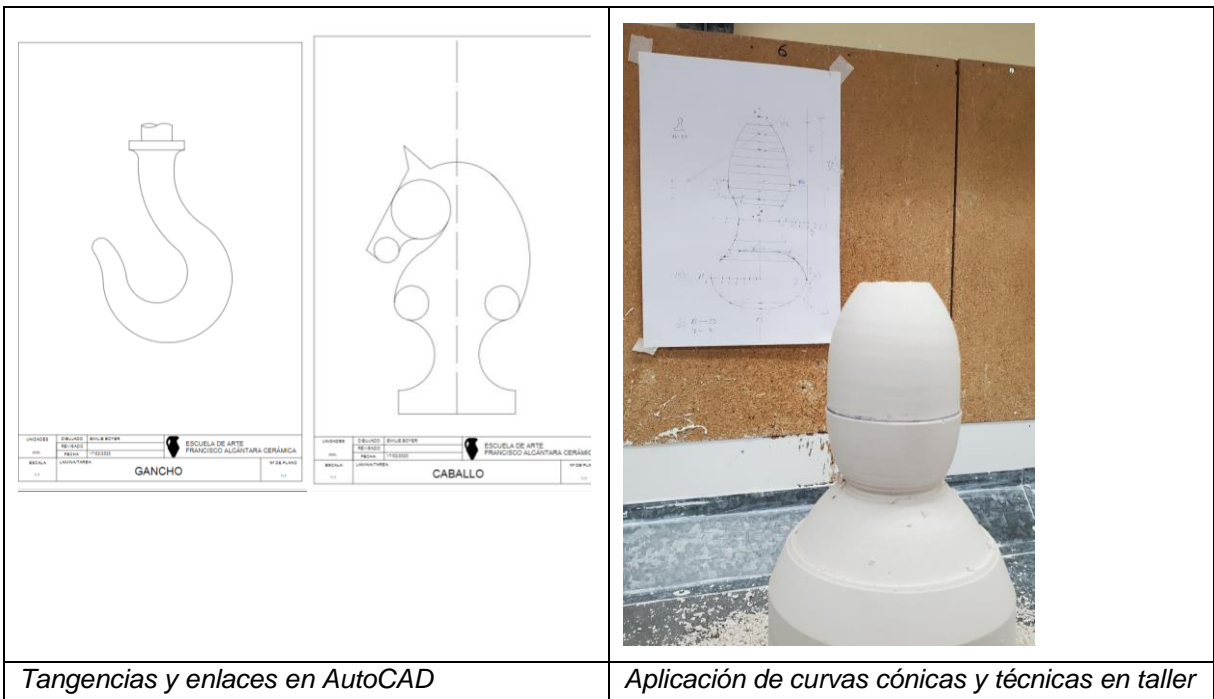

Tangencias y enlaces en AutoCAD

Aplicación de curvas cónicas y técnicas en taller

Unidad didáctica 5.

Proporcionalidad y escalas.

Contenidos

Concepto de proporcionalidad. Proporción áurea. Escalas gráficas.

Ejercicios:

6 h.

INFORME FINAL

Dibujo Técnico
MMC1

Construcción de rectángulo y espiral áurea. Construcción de escalas gráficas y escalas volantes.

Documentación gráfica:

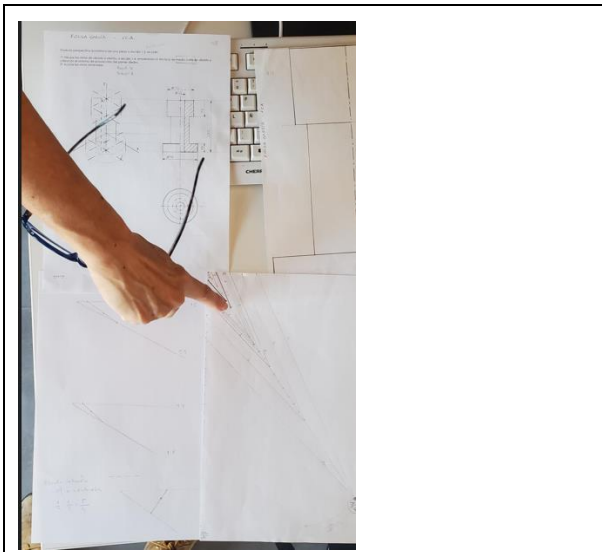

Cambios de escala y mediciones empleando escalas volantes.

Unidad didáctica 6.

8 h.

Sistemas de representación

Contenidos

Geometría descriptiva. Introducción a los cuatro sistemas de representación. Fundamentos y campos de aplicación. Sistema diédrico. Disposición de vistas europeas. Sistema axonométrico ortogonal. Sistema axonométrico oblicuo (perspectiva caballera) y coeficientes de reducción.

Ejercicios:

Traducción de axonométrico a diédrico y viceversa.

Documentación gráfica:

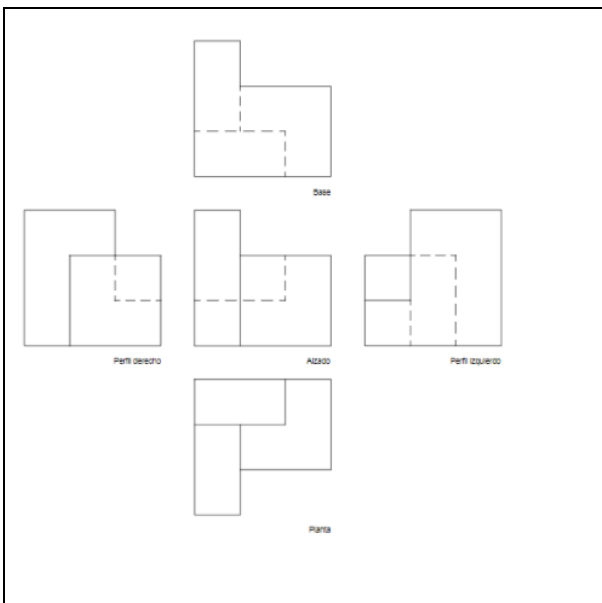

Pie de foto

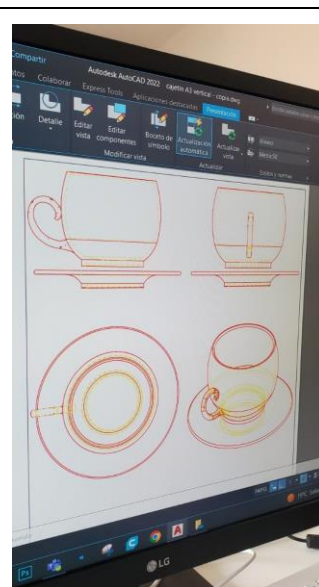

Vistas diédricas en AutoCAD

Unidad didáctica 7.

8h.

Clasificación de superficies y cuerpos geométricos.

Contenidos

Superficies regladas y superficies no regladas. Definición y clasificación. Cuerpos radiados y cuerpos poliédricos. Teorema de Euler. Partes de un poliedro. Poliedros platónicos y arquimedianos.

Ejercicios:

Representación de poliedros en los diferentes sistemas de representación.

Documentación gráfica:

<p>LOS POLIEDROS REGULARES EN EL ARTE</p>  <p>TALLADO DE PIEDRA DEL NEOLÍTICO. POLIEDROS</p> <p>Cientos de esferas de piedra tallado, más o menos tres pulgadas de diámetro, que se cree hasta el momento a alrededor de 2000 a.C. se han encontrado en Escocia. Algunos están esculpidos con las líneas correspondientes a los bordes de los poliedros regulares. El matemáticamente regular los más no parecen haber tenido una importancia especial; sin embargo, el dodecaedro aparece aquí mucho antes que los griegos escribieran de él. La función de estas piedras es desconocida, muchas están talladas con espirales o sombreados en las caras. Los motivos tallados son más complejos en la fácilmente trabajable piedra arenisca y más sencillos en los más duros y difíciles de duros granitos o cuarcitas.</p>	<p>PROPIEDADES DE LOS POLIEDROS REGULARES</p> <p>CONJUGACIÓN</p> <p>Si se traza un poliedro empleando como vértices los centros de las caras de un sólido platónico se obtiene otro sólido platónico, llamado conjugado del primero, con tantos vértices como caras tenía el sólido inicial, y el mismo número de aristas. El poliedro conjugado de un dodecaedro es un icosaedro, y viceversa; el de un cubo es un octaedro; y poliedro conjugado de un tetraedro es otro tetraedro. Esto queda mejor explicado con una imagen.</p>  <p>La dualidad de los sólidos platónicos</p>
<p><i>Fragmento de la presentación</i></p>	<p><i>Fragmento de la presentación</i></p>

Unidad didáctica 8.

8 h.

Normalización.

Contenidos

Cortes secciones y roturas. Acotación normalizada.

Ejercicios:

Representación de cortes totales y semicortes.
 Acotado de piezas.

Documentación gráfica:

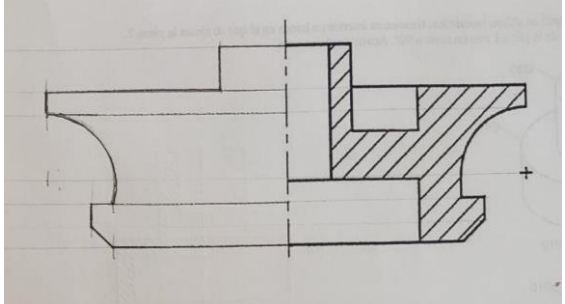
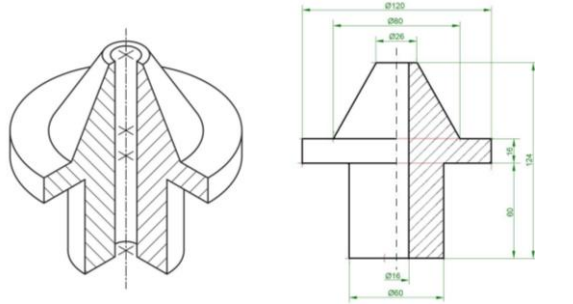
	
<p><i>Semicorte a mano</i></p>	<p><i>Dibujo y acotado de semicorte</i></p>

<p><i>Semicorte acotado</i></p>	<p><i>Cortes, detalles y cotas en AutoCAD</i></p>

Unidad didáctica 9.

6 h.

Bocetación, coquización y plano técnico.

Contenidos

Grados de concreción de la documentación gráfico-técnica: boceto, croquis y plano técnico.

Ejercicios:

Croquización documental de pinza.

Documentación gráfica:

<p><i>Croquización</i></p>	<p><i>Composición de plano técnico</i></p>

2. COORDINACIONES

No se han realizado coordinaciones.

3. ACTIVIDADES EXTRAESCOLARES Y COMPLEMENTARIAS.

No se han realizado actividades extraescolares.

INFORME FINAL

Dibujo Técnico
MMC1

4. EVALUACIÓN DEL DESARROLLO GENERAL DEL CURSO.

Grupo dispar pero motivado, lo que ha propiciado un buen ritmo del curso habiéndose alcanzado los objetivos programados.

5. OBSERVACIONES

De cara al año próximo se propone afianzar lo trabajado diseñando alguna pieza desde cero y poniendo en práctica lo tratado este curso. Asimismo, se podría trabajar el diseño 3D, sistema acotado y si se creyera pertinente la perspectiva cónica.



INFORME FINAL

Dibujo Artístico

Ciclo de Grado Superior de Modelismo y Matricería Cerámica

Curso: MMC1

2022-2023

Profesora: Leonor Ibáñez Tous

Seguimiento de Programación

1. Unidades didácticas tratadas.
 - Contenidos teóricos y ejercicios realizados.
 - Temporalidad.
 - Documentación Gráfica.
2. Coordinaciones.
3. Actividades extraescolares / complementarias.
4. Evaluación del desarrollo general del curso.
5. Observaciones.

1. UNIDADES DIDÁCTICAS

Unidad didáctica 1

15 h.

Fundamentos y teoría del color.

Contenidos:

- Conceptos y terminología básica de la teoría del color.
- Dimensiones del color.
- Materiales del dibujo y sus técnicas: acuarela, témpera.

Ejercicios:

- Realización de círculos cromáticos.
- Realización de escalas cromáticas.

Documentación gráfica:



Círculo cromático y escalas de valor.



INFORME FINAL

Dibujo Artístico
Modelismo y Matricería Cerámica

Unidad didáctica 2

3 h.

Valores expresivos del color. Los materiales del dibujo y sus técnicas.

Contenidos:

- Valores expresivos del color. Armonías cromáticas.
- Materiales del dibujo y sus técnicas: acuarela, témpera.

Actividades:

- Estudio y ejecución de armonías cromáticas.

Documentación gráfica:



INFORME FINAL

Dibujo Artístico
Modelismo y Matricería Cerámica

Unidad didáctica 3

12 h.

Las formas de la naturaleza.

Contenidos:

- Las formas de la naturaleza.
- Materiales del dibujo y sus técnicas: lápiz de grafito y rotuladores calibrados.

Ejercicios:

- Estudio de bocetos.
- Dibujo de formas de la naturaleza.

Documentación gráfica:



Estudio de formas vegetales

INFORME FINAL

Dibujo Artístico
Modelismo y Matricería Cerámica

Unidad didáctica 4

30 h.

Dibujo analítico.

Contenidos:

- Forma y estructura.
- Encuadre y encaje.
- Proporción y simetría.
- Materiales del dibujo y sus técnicas: grafito y lápiz blanco sobre papel de color.

Ejercicios:

- Dibujo de bocetos.
- Realización de herramientas de encuadre.
- Encuadre y encaje de composiciones.
- Estudios de forma, estructura, proporción y simetría.

Documentación gráfica:

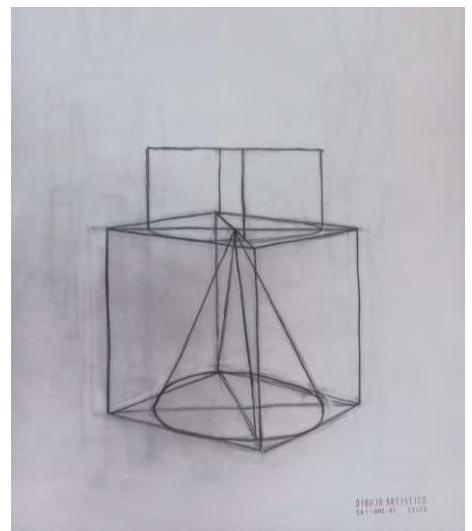
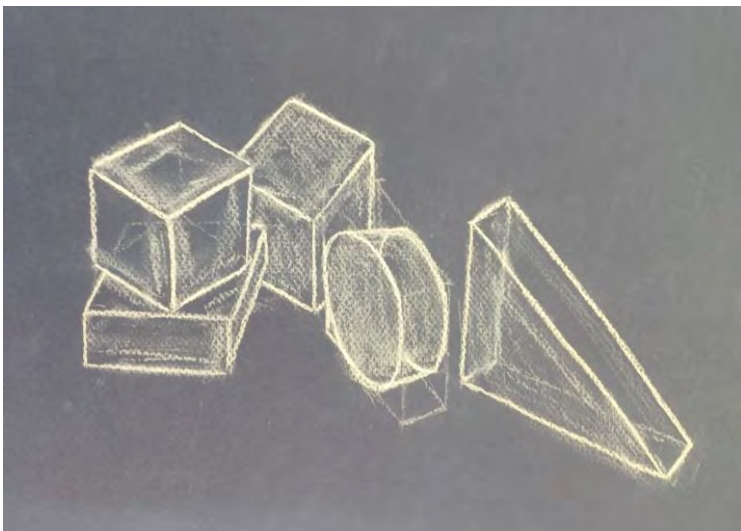
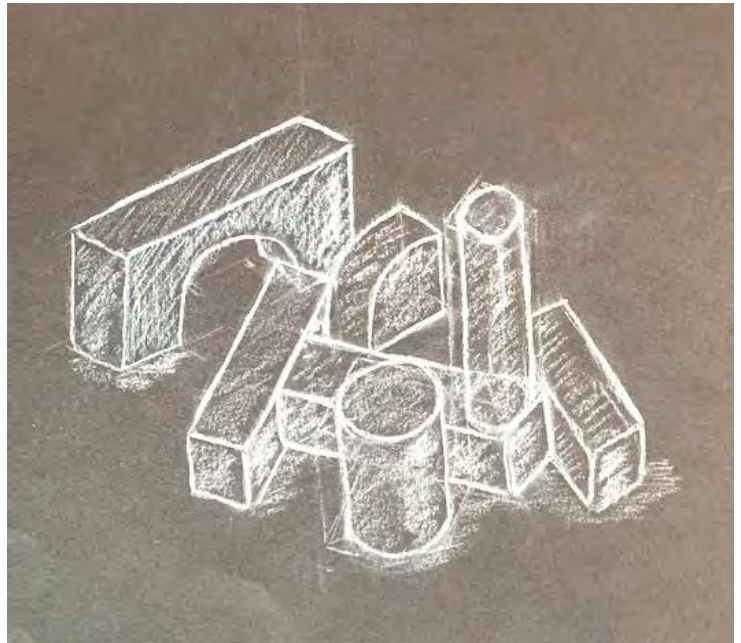
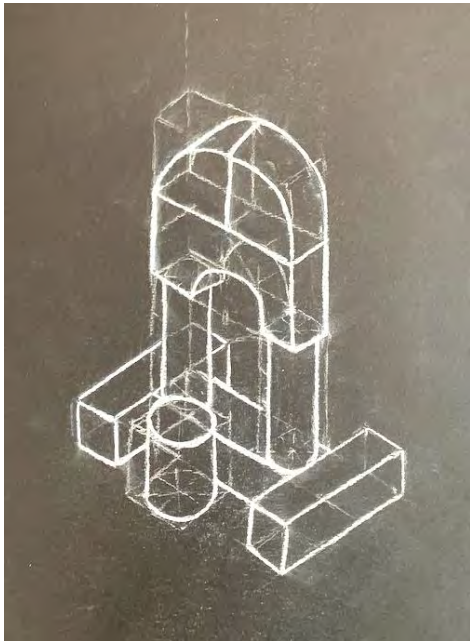

INFORME FINAL

Dibujo Artístico
Modelismo y Matricería Cerámica

Unidad didáctica 5

9 h.

Elementos expresivos del lenguaje grafico plástico. Composición.

Contenidos:

- Conceptos sobre composición.
- Elementos básicos del lenguaje grafico plástico.
- Materiales del dibujo y sus técnicas: tinta, rotuladores calibrados, acuarela.

Ejercicios:

- Estudio y realización de composiciones.
- Estudios de abstracción, proporción, simetría y relación figura-fondo.
- Realización de composiciones modulares.

Documentación gráfica:



Estudios para diseño modular.

INFORME FINAL

Dibujo Artístico
Modelismo y Matricería Cerámica

Unidad didáctica 6

18 h.

Claroscuro.

Contenidos:

- La luz y los valores tonales.
- Conceptos básicos sobre claroscuro.
- Materiales del dibujo y sus técnicas: carboncillo, barras secas, tinta, rotuladores.

Ejercicios:

- Encuadre, encaje y valoración del claroscuro de composiciones diversas, con las técnicas del carboncillo y la tinta.

Documentación gráfica:



Ejercicios de claroscuro con modelo tridimensional. Carboncillo

INFORME FINAL

Dibujo Artístico
Modelismo y Matricería Cerámica

Unidad didáctica 7

9 h.

El dibujo y el color, aplicados al proyecto de piezas cerámicas utilitarias y ornamentales.

Contenidos:

- El dibujo y el color, aplicados al proyecto de piezas cerámicas utilitarias y ornamentales.
- Materiales del dibujo y sus técnicas: resumen de todas las técnicas practicadas.

Ejercicios:

- Revisión y puesta en común de los ejercicios de coordinación desarrollados en el curso.
- Ejercicio coordinado con el módulo de Volumen: CABEZAS. *Dibujo y modelado de cabeza con aportación creativa.*

Documentación gráfica:



Bocetos de propuestas de intervención creativa sobre una cabeza de escayola

Cabeza realizada en el módulo de Volumen a partir de los bocetos realizados en Dibujo Artístico.



INFORME FINAL

Dibujo Artístico

Modelismo y Matricería Cerámica

Cuaderno de campo.



Cuaderno de experimentación gráfico plástica.

2. COORDINACIONES

TÍTULO DE LA COORDINACIÓN: CABEZAS.

MÓDULOS/ CICLO y profesores que participan:

- VOLUMEN I MMC1, Arias, Ane
- DIBUJO ARTÍSTICO MMC1, Ibáñez, Leonor.

3. ACTIVIDADES EXTRAESCOLARES Y COMPLEMENTARIAS.

No se han realizado actividades extraescolares.

4. EVALUACIÓN DEL DESARROLLO GENERAL DEL CURSO.

El curso se ha desarrollado con normalidad, con alteraciones poco significativas en el ritmo de la programación.

5. OBSERVACIONES.

No hay observaciones.

INFORME FINAL

Volumen II

Ciclo de Grado Superior de Cerámica artística

Curso: 2ºCA

2022-2023

Profesor/a: Ana Lizama Germes

Seguimiento de Programación

1. Unidades didácticas tratadas.
 - Contenidos teóricos y Ejercicios realizados.
 - Temporalidad.
 - Documentación Gráfica.
2. Coordinaciones
3. Actividades extraescolares / complementarias
4. Evaluación del desarrollo general del curso
5. Observaciones

1. UNIDADES DIDÁCTICAS

Unidad didáctica 1.

4 h.

1) Reintroducción a la materia de Volumen. Conceptos, técnicas y materiales en el proceso de configuración espacial.

Contenidos: Conceptos básicos de la escultura en general y de la escultura cerámica en particular.

- Fases de trabajo con arcilla. Textura propia y mimesis material.
- Elementos expresivos del lenguaje tridimensional.
- Concepto de espacio: forma/entorno.
- Técnicas y materiales en el proceso de configuración espacial.
- Técnicas de volumen: modelado. Herramientas.
- Acabado de las obras: texturas y superficie.

Ejercicios:

- Explicación teórica del profesor por medio de textos y de proyección de imágenes.
- Durante la explicación se recomienda tomar apuntes.

Con carácter opcional:

El alumno ha realizado análisis de obras y haciendo una pequeña descripción de las técnicas y materiales empleados o crearse su propio archivo con distintas carpetas de imágenes ordenadas según unos criterios claros.

Unidad didáctica 2.

18 h.

1) Título **La medalla cerámica**

- El relieve.
- Concepto de espacio: forma/entorno.
- Técnicas y materiales en el proceso de configuración espacial.
- Técnicas de volumen. Modelado en bajorrelieve: la medalla.
- Elementos expresivos del lenguaje tridimensional.

Ejercicios: Esta actividad está coordinada con el módulo de Proyectos.

- Realización de medalla cerámica, modelada en bajorrelieve con plastilina, a partir de un modelo escultórico clásico exento de yeso y de los bocetos desarrollados en Proyectos.

El alumno podrá realizar una ficha del ejercicio buscando información de obras relacionadas.

También se valorará la búsqueda de información de obras y temas relacionados con las actividades llevadas a cabo en el aula.

Documentación gráfica:

INFORME FINAL

Volumen II

Ciclo Superior de Modelismo y Matricería cerámica

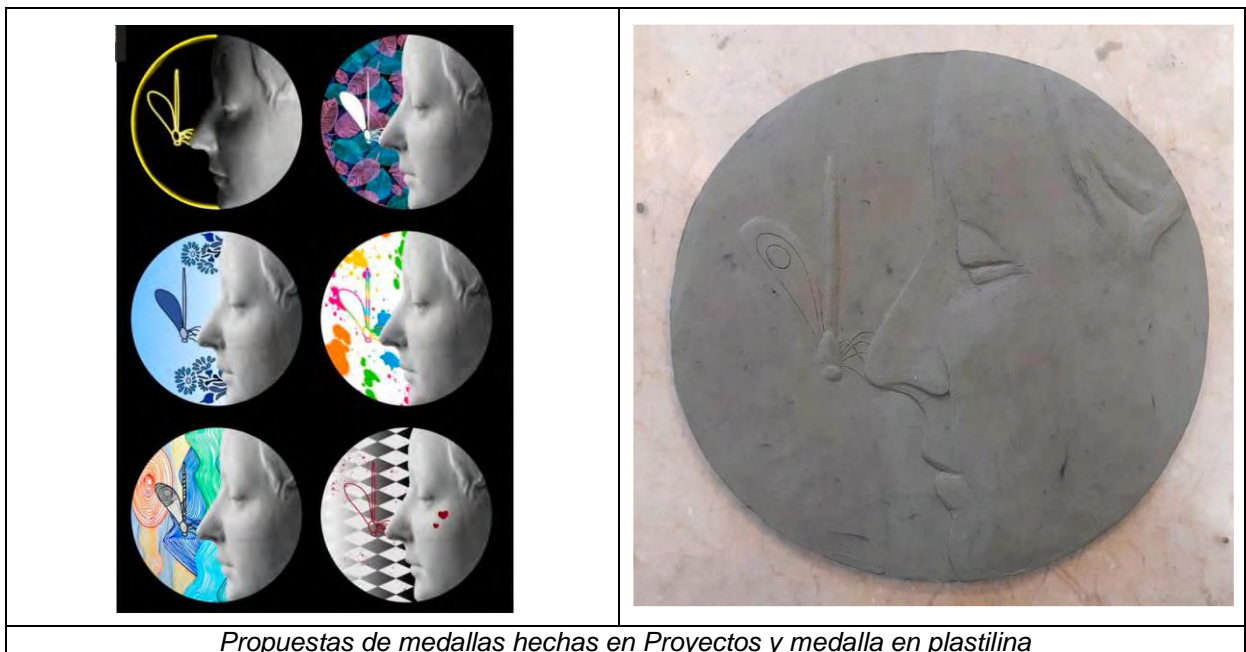
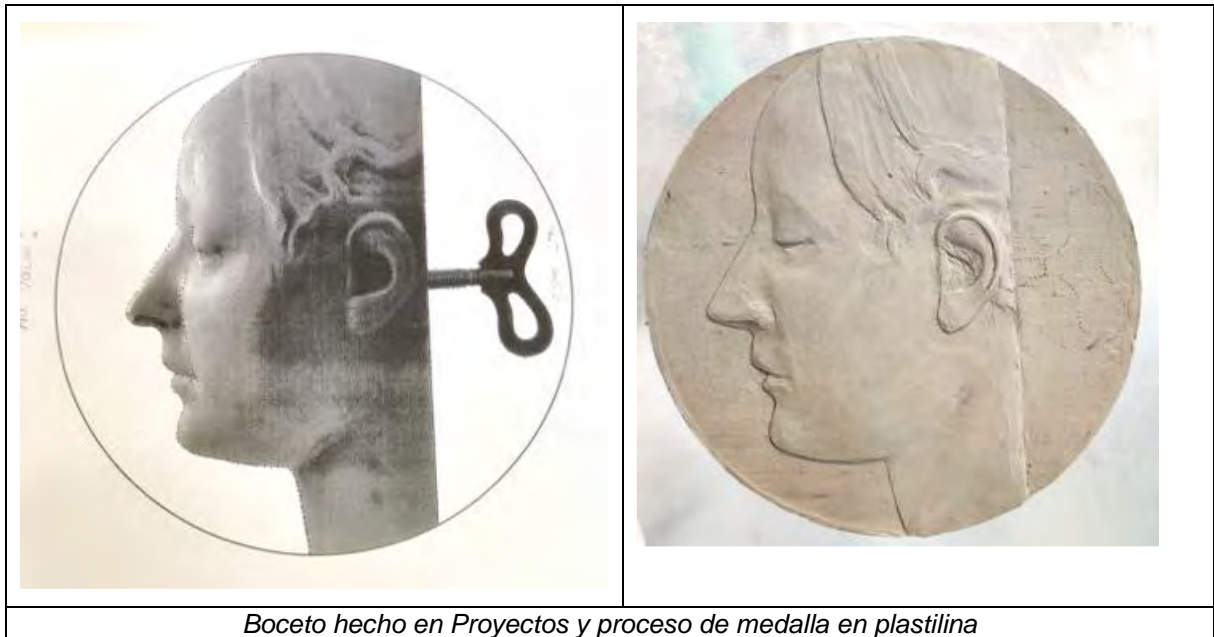

Resultados:

El resultado de este trabajo ha sido bastante bueno en general.

El único inconveniente es que, por falta de tiempo, ya que se tenían que secar los moldes, las reproducciones por colada de las medallas las he hecho yo.

Como reflexión creo que es importante que, aunque el resultado ha sido satisfactorio, creo que es necesario un mayor nivel de dibujo artístico para comprender mejor las formas y el espacio.

Unidad didáctica 3.

4 h.

2) Título Molde y reproducción

Contenidos:

Molde de escayola.

- La reproducción seriada cerámica por apretón.

INFORME FINAL

Volumen II

Ciclo Superior de Modelismo y Matricería cerámica

- El trabajo con diferentes tipos de pastas cerámicas de alta y baja temperatura.

Ejercicios:

- Realización del molde de escayola del bajorrelieve modelado en el ejercicio anterior.
- Reproducción en distintas pastas cerámicas.

Ficha de la actividad con la descripción de las técnicas, etapas y materiales empleados desde la U.D. 2 hasta su finalización.

Resultados:

Lo dicho en el punto anterior.

Documentación gráfica:



Molde de caja y reproducción en porcelana por colada todavía en crudo



Molde de caja y reproducción en porcelana por colada todavía en crudo

INFORME FINAL

Volumen II

Ciclo Superior de Modelismo y Matricería cerámica



Unidad didáctica 3.

20 h.

3) Título **Volúmenes lineales de alambre y porcelana**

Contenidos:

- Forma, función y estructura
- Técnicas de volumen: la construcción
- Materiales cerámicos y auxiliares y sus técnicas específicas
- Uniones sin y con soldadura; la soldadura de estaño.
- La escultura cerámica contemporánea: escultura de alambre y porcelana.

Ejercicios:

- Dibujar con alambre: volúmenes lineales de alambre + porcelana. Tomando la inspiración de un modelo animal, interpretación volumétrica con alambre e incorporación de elementos cerámicos. En este curso hemos trabajado con las aves de tamaño medio grande de modelo de inspiración.

Resultados:

Documentación gráfica:

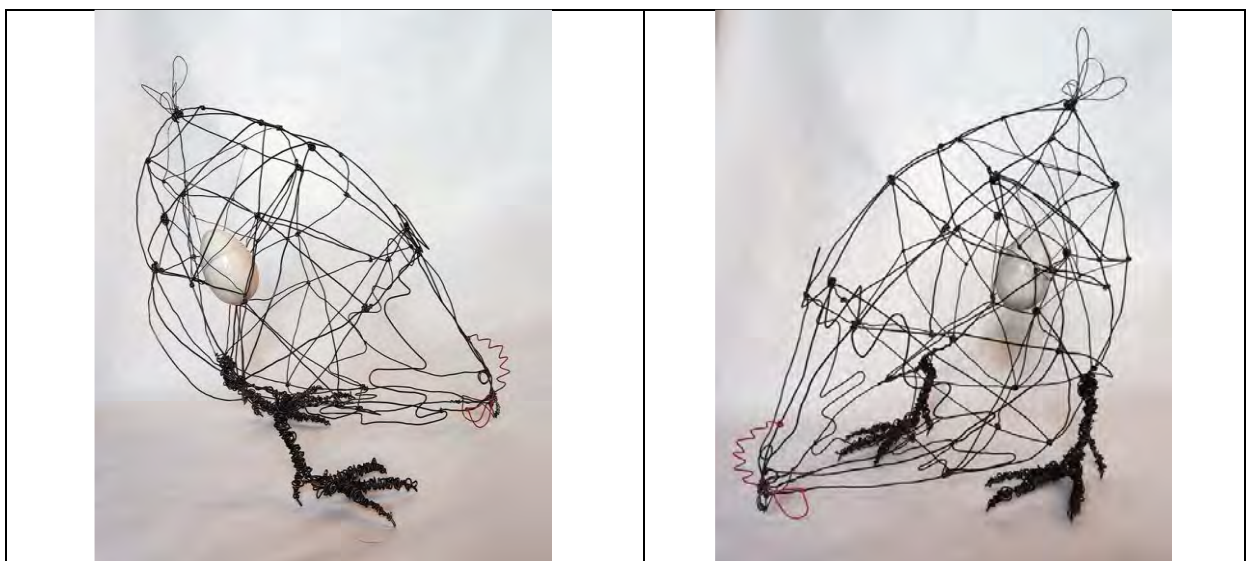

INFORME FINAL

Volumen II

Ciclo Superior de Modelismo y Matricería cerámica

Figuras acabadas en alambre



Bocetos de estudio

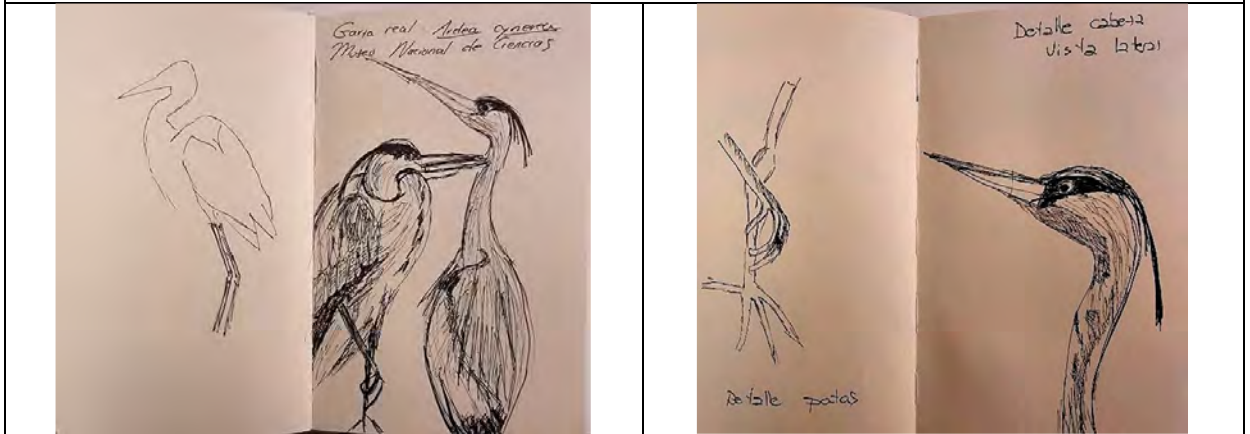

Cuaderno de campo con primeros bocetos



Boceto y figura acabada en alambre

INFORME FINAL

Volumen II

Ciclo Superior de Modelismo y Matricería cerámica



2. COORDINACIONES

Se ha coordinado el primer ejercicio con el módulo de Proyectos, donde prepararon la composición de la medalla.

También se ha coordinado la 4ª UD con el módulo de Dibujo Artístico, donde se realizó el estudio y análisis de las formas del animal seleccionado.

3. ACTIVIDADES EXTRAESCOLARES Y COMPLEMENTARIAS.

No se han realizado actividades extraescolares.

INFORME FINAL

Volumen II

Ciclo Superior de Modelismo y Matricería cerámica

EVALUACIÓN DEL DESARROLLO GENERAL DEL CURSO

La evaluación en general de mi módulo ha sido bastante buena teniendo en cuenta los resultados finales de los trabajos de estas alumnas. El único inconveniente es que han sido pocas.

4. OBSERVACIONES GENERALES.

Repito lo dicho el curso pasado en este mismo informe:

“Es imprescindible plantearse los proyectos propios para nuestros ciclos, pues es el único modo de conseguir que haya una continuidad y profundización de contenidos. Por otra parte, en el caso de que se llevaran a cabo esos proyectos propios, convendría replantearse el número de horas que asistirían a la parte básica y a la parte no “convalidable”, porque dos horas a la semana y, solo durante unos meses en segundo curso, es muy reducido y no permite la consolidación y práctica de la materia.

Otra opción es que no se pudiera convalidar nada e insistir desde diferentes ámbitos en que Volumen es imprescindible para crear obras de cerámica artísticas en este ciclo; la visión que podemos aportar los profesores de Volumen es relevante.

En Madrid, a 1 de junio de 2023

Fdo.: Ana Lizama
Profesora de Volumen



INFORME FINAL

Materiales y Tecnología: cerámica

Ciclo de Grado Superior de Cerámica Artística.

Curso: CA2

2022-2023

Profesora: Isabel Blasco Castiñeyra

Seguimiento de Programación

1. Unidades didácticas tratadas.
 - Contenidos teóricos y Ejercicios realizados.
 - Temporalidad.
 - Documentación Gráfica.
2. Coordinaciones.
3. Actividades extraescolares / complementarias.
4. Evaluación del desarrollo general del curso.
5. Observaciones.

1. UNIDADES DIDÁCTICAS

Unidad didáctica 1.

16 h.

Vidriados cerámicos. Formulación Seger

Contenidos:

formas de expresión de los vidriados. Dosificación y preparación. Formulación Seger. Principales características de los vidriados y factores que los condicionan. Vidriados especiales.

Ejercicios:

Clases teóricas

Ejercicios prácticos de formulación de vidriados

Unidad didáctica 2.

20 h.

Vidriados especiales de baja temperatura

Contenidos:

vidriados especiales de baja temperatura: teoría y práctica

Ejercicios:

Clases teóricas

Realización de muestrarios de vidriados especiales de baja temperatura

Documentación gráfica:

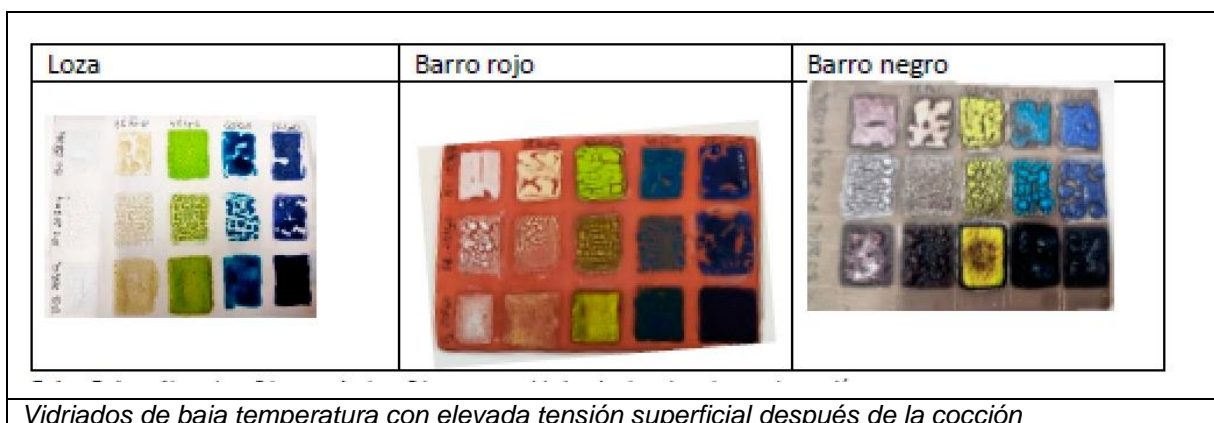

INFORME FINAL

Materiales y tecnología: cerámica II
Ciclo de Cerámica Artística

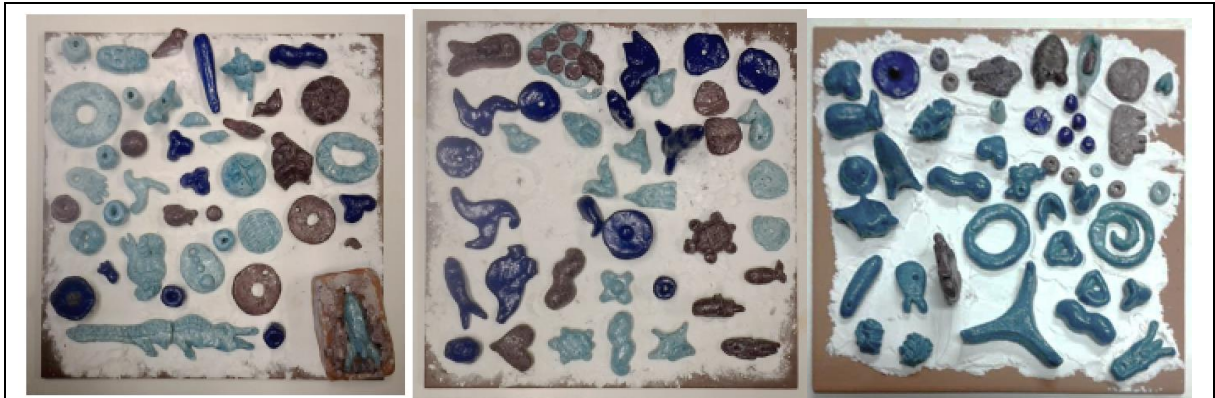

Resultados de las pastas egipcias después de la cocción



Detalle de piezas de pastas egipcias antes de la cocción

Unidad didáctica 3.

36 h.

Vidriados especiales de alta temperatura

Contenidos:

vidriados especiales de alta temperatura: teoría y práctica

Ejercicios:

Clases teóricas

Realización de muestrarios de vidriados especiales de alta temperatura

Documentación gráfica:

INFORME FINAL

Materiales y tecnología: cerámica II
Ciclo de Cerámica Artística



Realización de muestrarios con varias bases de monococión sobre las diferentes pastas que utilizan en el taller



Macrocrystalizaciones con diferentes óxidos colorantes de la cocción

INFORME FINAL

Materiales y tecnología: cerámica II
Ciclo de Cerámica Artística

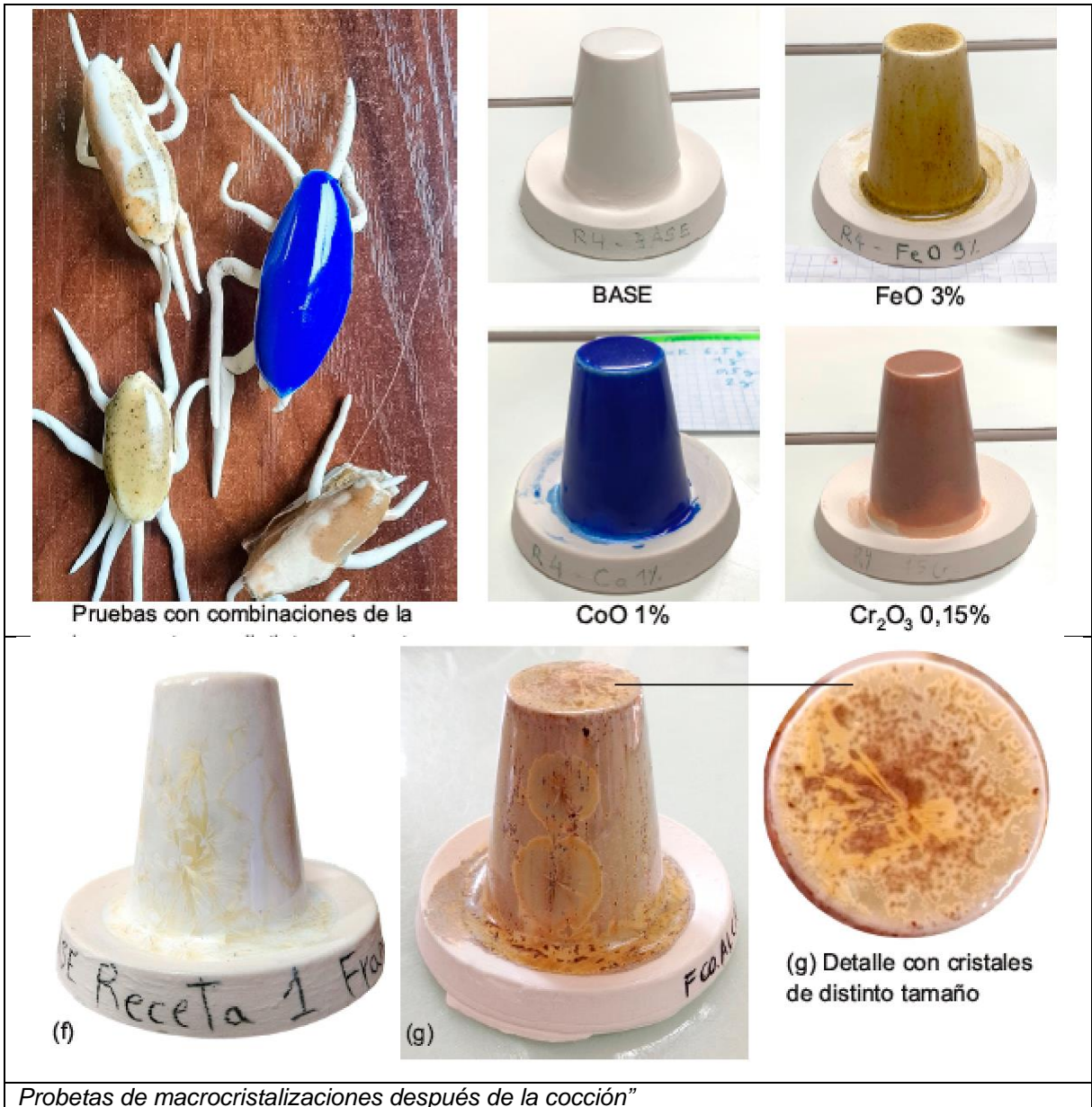

INFORME FINAL

Materiales y tecnología: cerámica II
Ciclo de Cerámica Artística

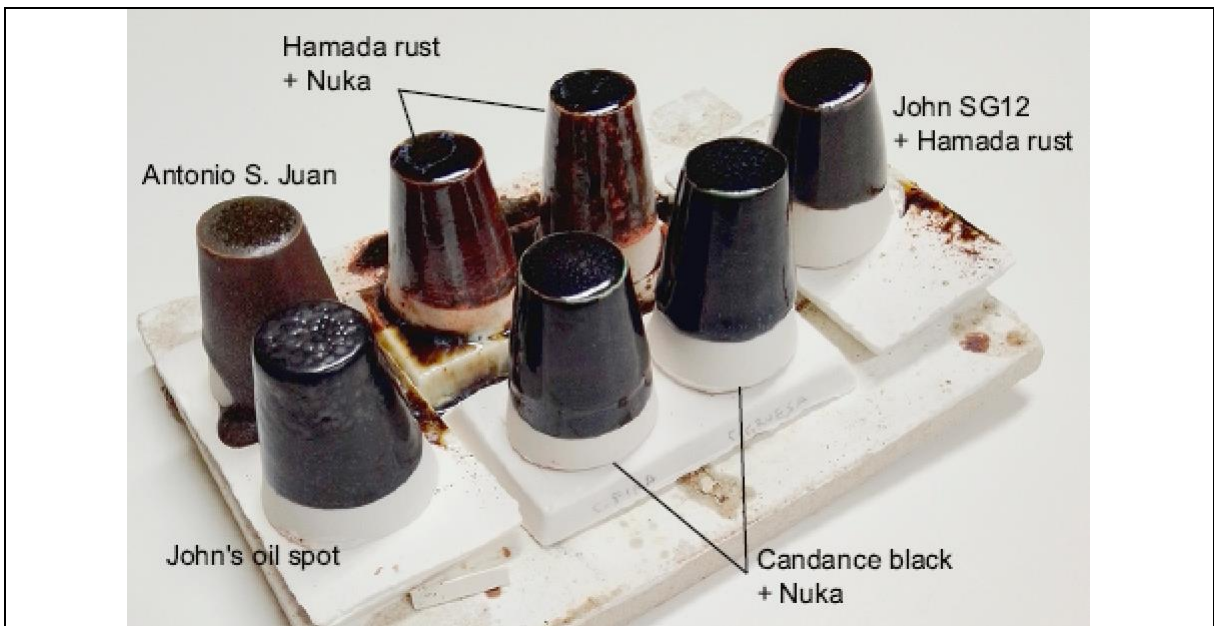

Vidriados de "Manchas de aceite"

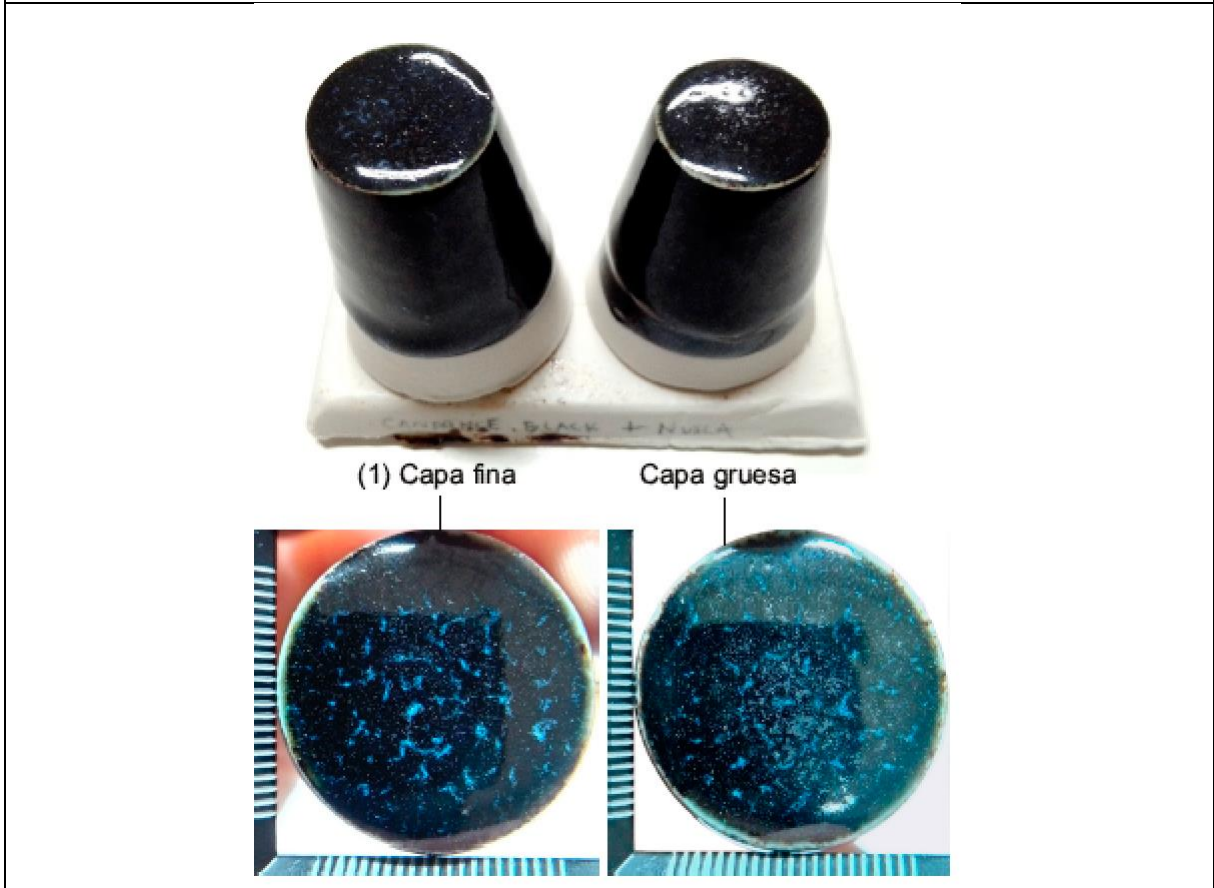

Vidriados de "Manchas de aceite"

INFORME FINAL

Materiales y tecnología: cerámica II
Ciclo de Cerámica Artística

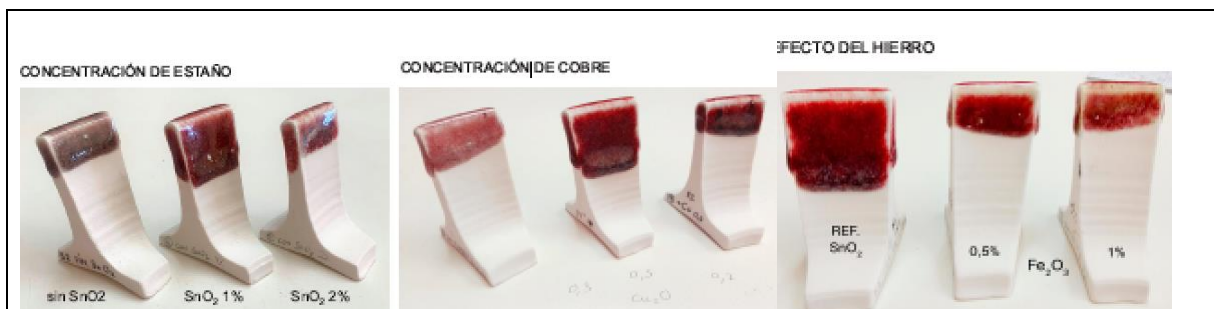

Muestrario de rojos de cobre con carburo de silicio

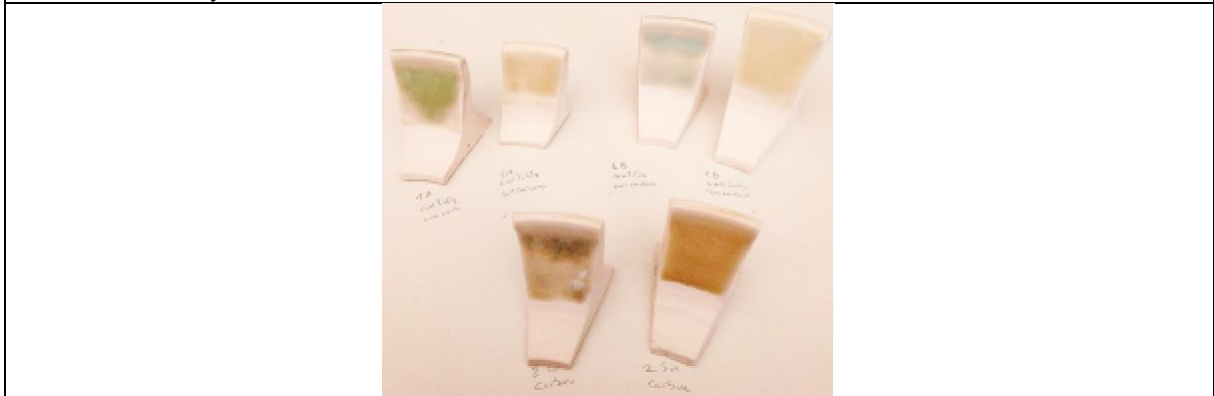

Muestrario de celadones con carburo de silicio

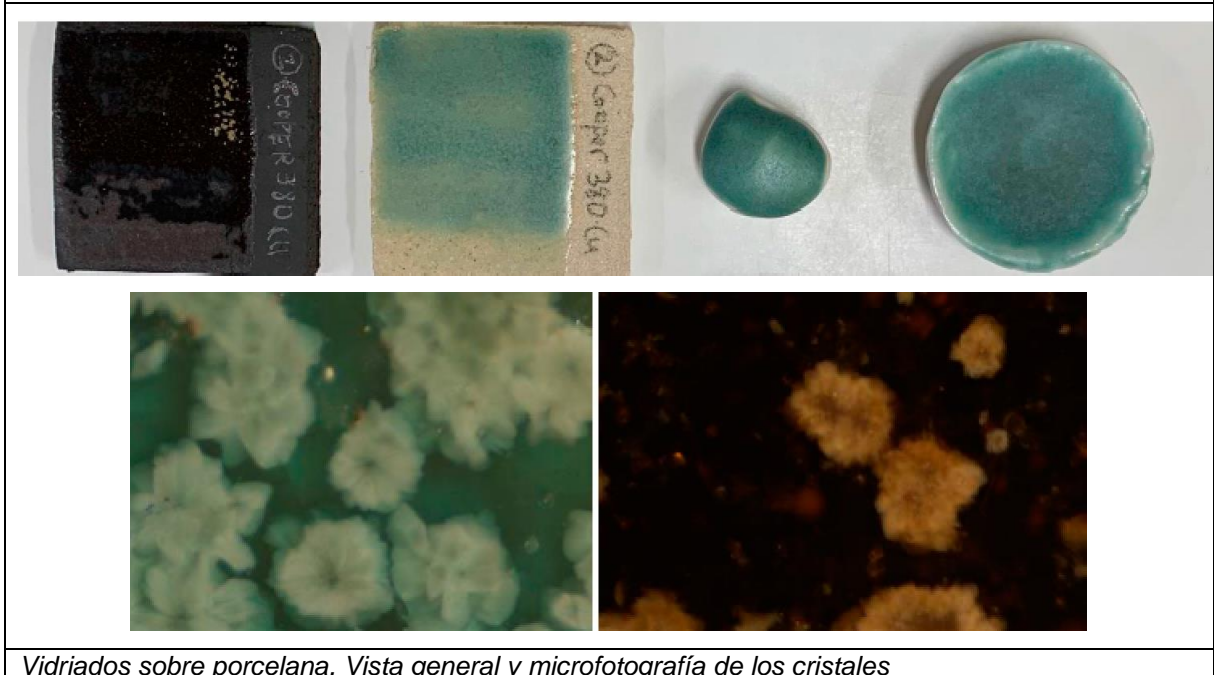

Vidriados sobre porcelana. Vista general y microfotografía de los cristales

Unidad didáctica 4.

8 h.

Hornos cerámicos. Tipos y mantenimiento

Contenidos:

Hornos cerámicos: estructura, evolución histórica, tipología, clasificación. Tipos de cocción. Curvas de cocción.

Ejercicios:

INFORME FINAL

Materiales y tecnología: cerámica II
Ciclo de Cerámica Artística

Clases teóricas

Unidad didáctica 5.

8 h.

El color en la cerámica

Contenidos:

El color en la cerámica: mecanismos y factores que lo condicionan. Óxidos colorantes: características que aportan al vidriado y materias primas. Pigmentos calcinados y comerciales.

Ejercicios:

Clases teóricas

-Análisis de los aspectos teóricos del color sobre los muestrarios realizados durante el curso

Unidad didáctica 6.

6h.

Compatibilidad pasta/vidriado: principales defectos

Contenidos:

Concepto de compatibilidad pasta/vidriado: principales defectos

Ejercicios:

Clases teóricas

Análisis de los aspectos teóricos de compatibilidad pasta/vidriado sobre los muestrarios realizados durante el curso

Unidad didáctica 7.

10 h.

Ensayos de caracterización de las pastas y productos cerámicos. Control de calidad

Contenidos:

Descripción de los diferentes ensayos de caracterización de las pastas

Ejercicios:

Clases teóricas

2. COORDINACIONES

Pastas egipcias con el módulo de Historia del Arte de la cerámica.

3. ACTIVIDADES EXTRAESCOLARES Y COMPLEMENTARIAS.

Este curso no hemos realizado actividades extraescolares específicas de la asignatura.

4. EVALUACIÓN DEL DESARROLLO GENERAL DEL CURSO.

No ha habido incidencias especiales que hayan influido en el desarrollo del curso. Sólo ha habido un alumno que ha dejado el curso por motivos laborales.

5. OBSERVACIONES

Se han desarrollado todos los contenidos con normalidad.



INFORME FINAL

Inglés técnico

Ciclo de Grado Superior de Cerámica Artística.

Curso: 2º CA

2022-2023

Profesora: Enrica Cova

Seguimiento de Programación

1. Unidades didácticas tratadas.
 - Contenidos teóricos y Ejercicios realizados.
 - Temporalidad.
 - Documentación Gráfica.
2. Coordinaciones.
3. Actividades extraescolares / complementarias.
4. Evaluación del desarrollo general del curso.
5. Observaciones.

1. UNIDADES DIDÁCTICAS

Unidad didáctica 1.

6 h.

“Everyday English”

Contenidos:

Comprensión y producción oral y escrita de mensajes referidos a situaciones generales.
Interpretación y producción de textos referidos a situaciones generales.

Ejercicios:

Lectura de un texto sobre descanso y sueño
Contestar a unas preguntas sobre el texto. Escribir las respuestas.
Hablar sobre las costumbres de estudio, descanso y sueño.
Escucha de un audio sobre carácter y personalidad.
Escribir y hablar sobre su personalidad, intereses e influencias artísticas.

Unidad didáctica 2.

10 h.

Vocabulario Técnico

Contenidos:

Vocabulario relacionado con el mundo de la cerámica.
Herramientas.
Técnicas
Materiales
El proceso de producción de piezas
El esmaltado

Ejercicios:

Tools (herramientas).
Types of clay.
Ceramic clay vocabulary list.
Vocabulario químico.
Parts of a vessel.
Técnicas: throwing, coil, pinch, slabs, glazing.
Stacking kilns.
Artists' techniques.

Unidad didáctica 3.

6 h.

Traducción directa e inversa

Contenidos:

Comprensión oral y escrita de textos.

INFORME FINAL

Inglés Técnico
2º CA

Ejercicios:

Traducción directa e inversa de textos sobre tipos de pasta cerámica, sobre técnicas de producción a mano, por planchas, churros, pellizco y esmaltado.

Unidad didáctica 4.

7 h.

Vídeos

Contenidos:

Comprensión oral y escrita de audiciones y vídeos.

Ejercicios:

- Listening: "What are you like?"
- Vídeo: Latex resit on Raku pots
- Vídeo: four coils techniques
- Vídeo: Jomon period
- Vídeo: Masterclass with Adrian Bates
- Vídeo: Schelldog
- Vídeo: loading your ceramic kiln
- Vídeo: Mitch Lyons inlaid figueres
- Video: "The Great Pottery Throw Down".

Unidad didáctica 5.

10 h.

Curriculum Vitae artístico

Contenidos:

Curriculum Vitae artístico .

Ejercicios:

Redacción de un curriculum vitae artístico en inglés

Unidad didáctica 6.

7 h.

Describo mi propia obra

Contenidos:

Explicación del proceso de creación de una obra propia en inglés usando el vocabulario técnico adecuado.

Ejercicios:

Realización de un proyecto en el cual se explica el proceso de creación de una pieza en inglés (elegida por el alumno/a)

2. COORDINACIONES

"Curriculum Vitae artístico"

Ejercicio coordinado con la asignatura de FOL para el desarrollo del curriculum vitae artísticoj.

3. ACTIVIDADES EXTRAESCOLARES Y COMPLEMENTARIAS.

4. EVALUACIÓN DEL DESARROLLO GENERAL DEL CURSO.

El curso se ha desarrollado con normalidad, se han trabajado todos los contenidos reflejados en el decreto, a través de textos y fichas sobre la cerámica, centrándonos en las diferentes técnicas de la cerámica artística. Las primeras semanas del curso sirvieron para conocer a las alumnas y su nivel. A

INFORME FINAL

Inglés Técnico
2º CA

continuación hemos empezado directamente con el inglés técnico mediante estudio y explicación del vocabulario, de los textos y mediante la recepción de textos orales por parte de nativos. Una vez adquiridos los conocimientos necesarios se ha realizado el proyecto, el curriculum vitae artístico cuyo resultado ha sido más que satisfactorio.

El grupo al principio estaba formado por 6 alumnas y ha sido algo heterogéneo, con alumnas con buen nivel de inglés y otras con nivel bajo. A finales de octubre 4 alumnas dejaron de asistir porque les convalidaron el módulo. Para las alumnas que se quedaron se adaptó la asignatura a un nivel medio, siempre exigiendo a los alumnos aventajados un poco más y apoyando y reforzando aquellos con nivel inicial.

El grupo ha sido muy trabajador y muy unido, se han podido cubrir todos los contenidos de la asignatura llegando a profundizar en algunos aspectos. El resultado fue, en general, muy positivo.

Otro aspecto a destacar ha sido que las 2 horas semanales se han podido impartir juntas, una a continuación de la otra, permitiendo un mayor rendimiento de la clase con resultados muy positivos y consecuente satisfacción por parte de las alumnas.

5. OBSERVACIONES

El curso se ha desarrollado con normalidad y se han terminado todos los contenidos de la programación.



Dirección General de Formación Profesional
y Enseñanzas de Régimen Especial
CONSEJERÍA DE EDUCACIÓN
E INVESTIGACIÓN

Comunidad de Madrid

INFORME FINAL

Historia de la Cerámica

Ciclo de Grado Superior de Cerámica Artística

22-23

Profesora: Isabel Anasagasti Lozano

Seguimiento de Programación

1. Unidades didácticas tratadas.
 - Contenidos teóricos y Ejercicios realizados.
 - Temporalidad.
 - Documentación Gráfica.
2. Coordinaciones.
3. Actividades extraescolares / complementarias.
4. Evaluación del desarrollo general del curso.
5. Observaciones.

Unidad Didáctica 1. 2h

Las artes del barro: significación cultural y artística.

Contenidos: Las arcillas. Preparación y técnicas de manipulación. El fuego como elemento definitivo. La cocción. Valoración actual de las artes cerámicas.

Unidad Didáctica 2. 4h

Primeras manifestaciones cerámicas: Culturas prehistóricas y su evolución.

Contenidos: Los comienzos de la cerámica: Japón, China, Próximo Oriente, Península Ibérica. La pasta egipcia. Significación plástica y documental de la cerámica griega y romana. Novedades técnicas.

Unidad Didáctica 3. 4h

Conceptos estéticos y ornamentales islámicos y su aplicación a la cerámica

Contenidos: Contactos con Asia oriental. Los revestimientos murales y su significación. Aportaciones técnicas.

Unidad Didáctica 4. 4 h

El Extremo Oriente. Culturas cerámicas precolombinas.

Contenidos: Peculiaridades nacionales y etapas significativas. Aparición de la porcelana. Trascendencia y consecuencias para Occidente. La cerámica japonesa. Su influencia en la renovación de la cerámica europea contemporánea. La cerámica precolombina.

Unidad Didáctica 5. 4h

El Renacimiento: planteamientos estéticos del Humanismo.

Contenidos: La mayólica: técnicas, formas y ornamentación. El primer tratado de cerámica. Trascendencia del italianismo para la cerámica europea. La cerámica española. Principales centros productores.

Unidad Didáctica 6. 4h

Lenguaje expresivo del Barroco y Rococó.

Contenidos: La cerámica: forma y ornamentación como reflejo de la evolución estética. Porcelana: su aparición en Occidente. La reales Manufacturas. La loza fina inglesa.

Unidad Didáctica 7. 4h

La revolución industrial. Principales corrientes estéticas y renovadoras en el XIX.

Contenidos: La revolución industrial. Su repercusión en la cerámica. La loza y la porcelana inglesa. La estética del nuevo Clasicismo. Historicismo y Eclecticismo. El fin de siglo: influencias y corrientes renovadoras. Nuevas experiencias y creadores destacados.

Unidad Didáctica 8. 4h

Revisión de procesos en el Art Nouveau. El periodo de entreguerras.

Contenidos: Nuevos caminos de investigación y especialización. Maestros cerámicos y principales tendencias en los diversos países. Los primeros "Studio Potters" europeos y americanos. Experiencias individuales y aportaciones de los grandes artistas a lo largo del periodo de entreguerras.

Unidad Didáctica 9. 7h

El arte cerámico posterior a la segunda guerra mundial.

Contenidos: Panorámica de la cerámica artística en Europa, Estados Unidos y Japón. Renovación técnica y estética. Aportaciones de los ceramistas españoles.

Unidad Didáctica 10. 6h

Momento actual de la cerámica arquitectónica, utilitaria y ornamental.

Contenidos: La cerámica artística. La producción industrial. El diseño cerámico.

2. COORDINACIONES

Pasta egipcia: Historia de la Cerámica, Materiales y Tecnología

Traducciones de textos de vídeos sobre cerámica histórica: Historia de la Cerámica, Inglés Técnico

Dibujar con alambre: volúmenes lineales de alambre y porcelana: Historia de la Cerámica, Dibujo Artístico, Volumen

3. ACTIVIDADES EXTRAESCOLARES Y COMPLEMENTARIAS: No se han realizado actividades extraescolares.

4. EVALUACIÓN DEL DESARROLLO GENERAL DEL CURSO

Grupo bastante uniforme compuesto por alumnos con una buena formación inicial y bastante interés. Se ha podido trabajar bien con ellos pues han sido participativos. Han desarrollado A lo largo del curso han hecho trabajos de investigación personal exponiéndolos ante sus compañeros, en este aspecto se ha visto una evolución positiva. Han ido mejorando en el diseño y la presentación de los contenidos e incluso en la manera de exponerlos en público.



CONSEJERÍA DE EDUCACIÓN,
UNIVERSIDADES, CIENCIA
Y PORTAVOCÍA

INFORME FINAL

Dibujo Artístico II

Ciclo de Grado Superior

Curso: CA2

2022-23

Profesor/a: Julia Vallespín Rodríguez

Seguimiento de Programación

1. Unidades didácticas tratadas.
 - Contenidos teóricos y Ejercicios realizados.
 - Temporalidad.
 - Documentación Gráfica.
2. Coordinaciones.
3. Actividades extraescolares / complementarias.
4. Evaluación del desarrollo general del curso.
5. Observaciones.

1. UNIDADES DIDÁCTICAS

Unidad didáctica 1. Dibujo y proyecto cerámico

18 h.

DIBUJO Y PROYECTO CERÁMICO

Contenidos:

- Escala y obra cerámica.
- Técnicas mixtas.
- Dibujo proyectual.
- Artistas que realizan piezas a gran escala: Christo y Jean Claude, Claes Oldenburg y Coosje van Bruggen, Roxy Payne, etc.
- Composición en formato libre. Peso de la imagen. Integración de diferentes materiales y formatos.

Ejercicios:

- Elaboración de bocetos a mano alzada combinados con la técnica del collage. Din A4 o A3. Estudios de las vistas de la pieza ubicada en lugares diferentes (ocultar, cambiar dimensiones, cambiar color).
- Proyecto de intervención en un espacio ficticio a partir de una pieza propia.
- Datos sobre la localización del proyecto a través del dibujo y collage.

Documentación gráfica:

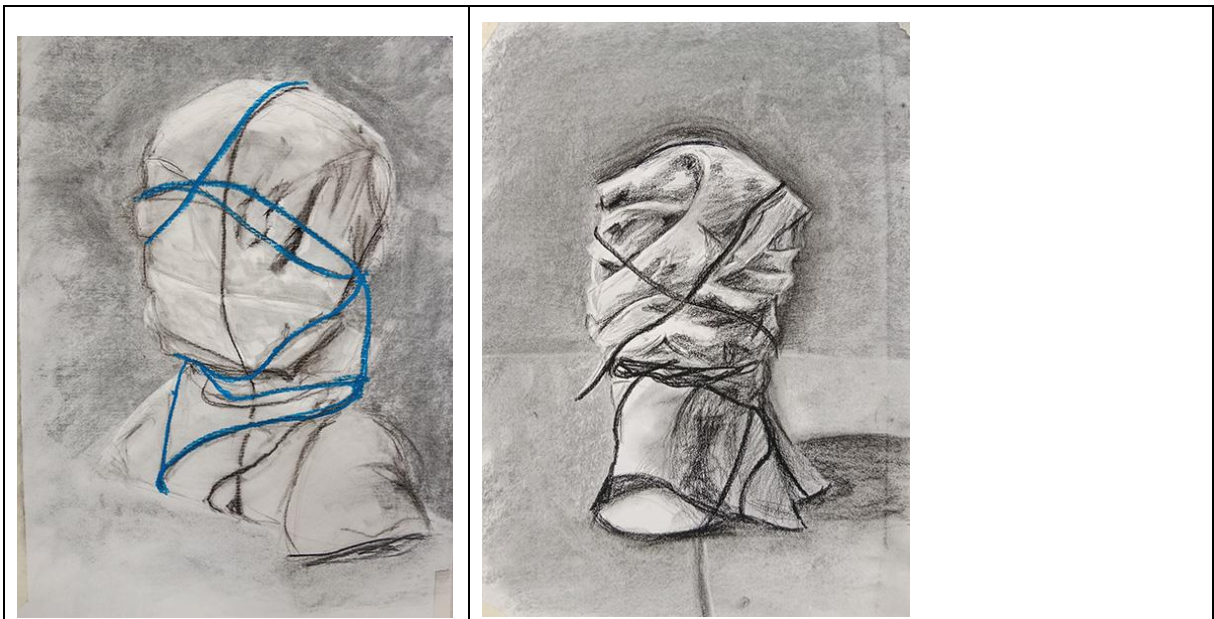

Carboncillo sobre papel de esbozo. Formato DinA3

INFORME FINAL

Dibujo Artístico II

Cerámica Artística segundo curso



Intervención. Carboncillo y lápiz conté sobre papel canson



Intervenciones, presentación final. Collage sobre cartón

Unidad didáctica 2. Dibujo y alambre

20 h.

Dibujo y alambre

Contenidos:

- Análisis de formas.
- Sistema diédrico de una figura.
- Abstracción, y síntesis.
- Materiales del dibujo y sus técnicas: técnicas mixtas.
- Dibujo y proyecto escultórico.

Ejercicios:

- Análisis de la figura a través de la línea.
- Visita al museo de ciencias naturales. Apuntes en el pequeño cuaderno. Pilot, rotuladores calibrados y lápices de color.
- Estudio del esqueleto del animal escogido a través de documentación gráfica.
- Planta, alzado y perfil del animal. Técnica mixta.

INFORME FINAL

Dibujo Artístico II

Cerámica Artística segundo curso

Documentación gráfica:

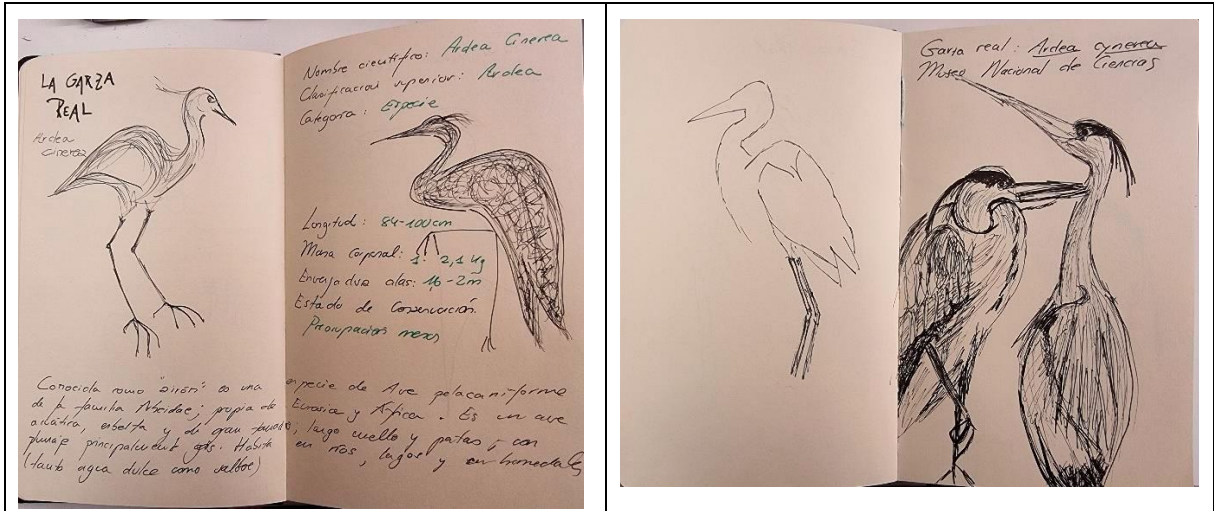

Apuntes durante la visita al museo de Ciencias Naturales



Dibujos táctiles en el aula con los ojos cerrados

Cuadernos de campo. Formato DinA5. Pilot sobre papel.

INFORME FINAL

Dibujo Artístico II
Cerámica Artística segundo curso



Tinta y lápices de color sobre papel. DinA3./ Estudios diagramáticos

Unidad didáctica 3. Autorretrato

16 h.

Autorretrato f

Contenidos:

- Dibujar la figura humana: la cabeza.
- Trazar la anatomía de la cabeza: estructura ósea y musculatura.
- Dibujar el gesto y la expresividad del rostro.
- Componer equilibradamente.



Ejercicios:

- Dibujos en el cuaderno de campo
- Interpretación de las expresiones del rostro con técnica mixta: grafito y técnicas húmedas.
- Interpretación del retrato a partir de una fotografía. Realización de autorretrato en formato 50 x 70 para proyecto de mural cerámico. Abocetar con tinta o acuarela azul simulando

INFORME FINAL

Dibujo Artístico II
Cerámica Artística segundo curso

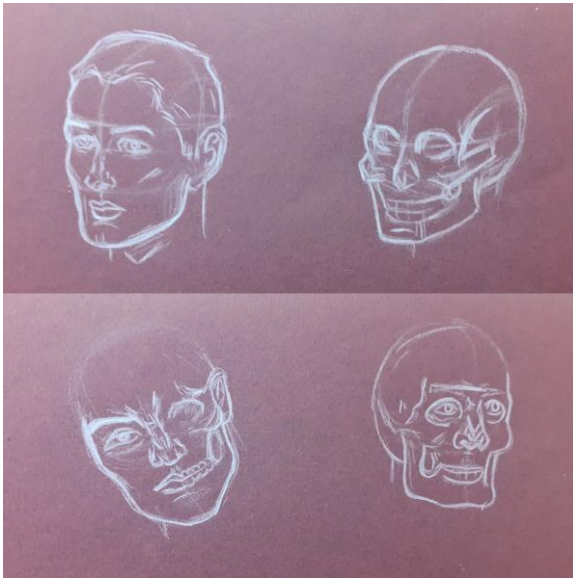
Documentación gráfica:

	
<p><i>Estudio del cráneo y cabeza/ Papel de color con lápiz blanco.</i></p>	<p><i>Estudio del cráneo y cabeza/ Papel de negro con lápiz blanco.</i></p>

	
<p><i>Bocetos retratos/tinta y acuarela sobre papel de esbozo DIN A3.</i></p>	<p><i>Trabajo final 100 x 70 cm. Acuarela sobre papel.</i></p>

INFORME FINAL

Dibujo Artístico II

Cerámica Artística segundo curso

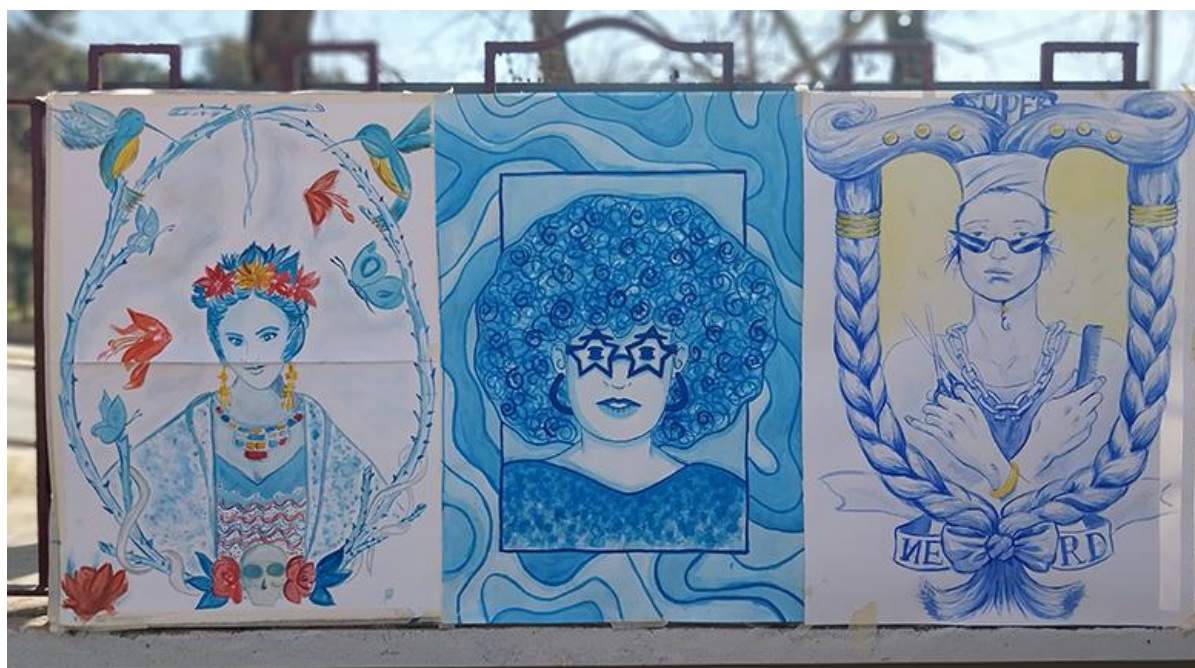
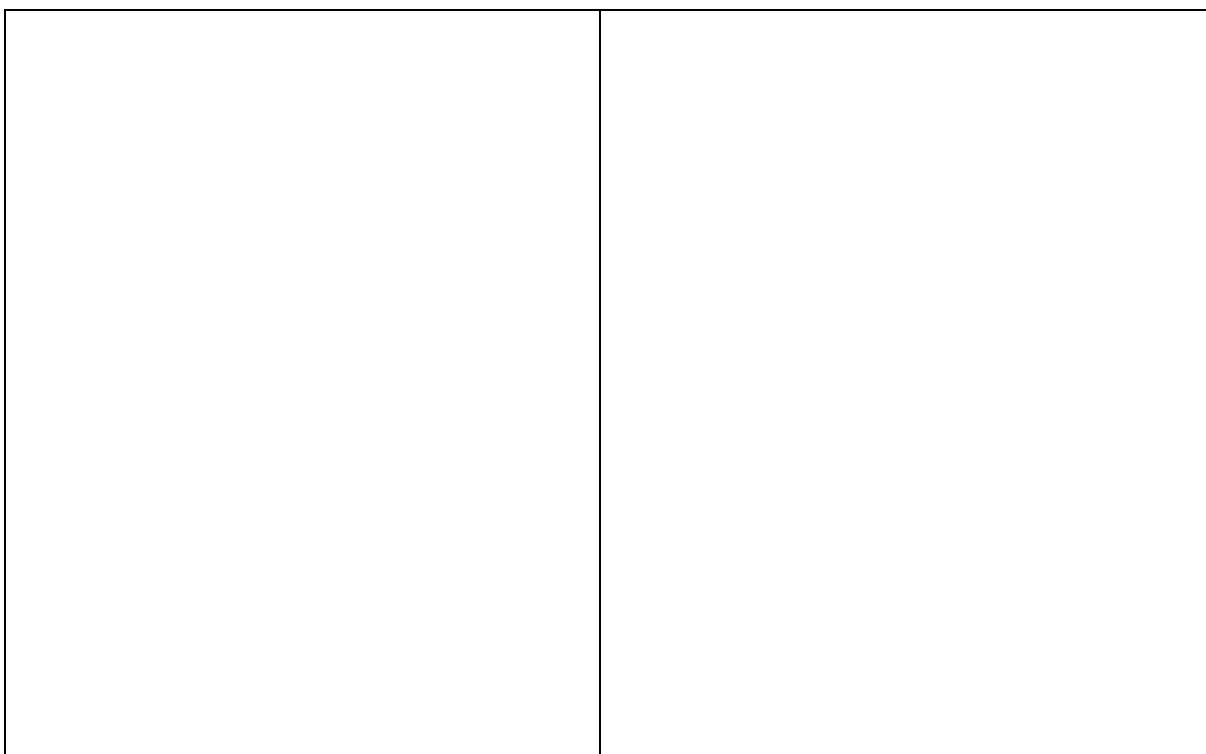

Tinta y acuarela sobre papel basik 270 grs. Formato 70 x 50 cm.

2. COORDINACIONES

- **DIBUJAR CON ALAMBRE**

Módulos que participan: Dibujo artístico y Volumen.

Profesores: Julia Vallespín y Ana Lizama.

INFORME FINAL

Dibujo Artístico II

Cerámica Artística segundo curso

3. ACTIVIDADES EXTRAESCOLARES Y COMPLEMENTARIAS.

Museo de Ciencias Naturales de Madrid.

4. EVALUACIÓN DEL DESARROLLO GENERAL DEL CURSO.

Orientaciones:

Cuestiones han influido en el desarrollo del curso.

Un grupo unido, la ayuda que se facilitan y su entusiasmo por aprender ayuda a asimilar contenidos y desarrollar los ejercicios.

El ejercicio coordinado funciona muy bien con relación a los contenidos del curso a desarrollar, así como la investigación en nuevas metodologías de dibujo.

INFORME FINAL

Volumen I CA 1

Ciclo de Grado Superior de Cerámica Artística.

Curso: 1º CA

2022-2023

Profesor/a: Ana Lizama Germes

Seguimiento de Programación

1. Unidades didácticas tratadas.
 - Contenidos teóricos y Ejercicios realizados.
 - Temporalidad.
 - Documentación Gráfica.
2. Coordinaciones
3. Actividades extraescolares / complementarias
4. Evaluación del desarrollo general del curso
5. Observaciones

1. UNIDADES DIDÁCTICAS

Unidad didáctica 1.

4 h.

1) Introducción a la materia de Volumen. Conceptos, técnicas y materiales en el proceso de configuración espacial.

Contenidos:

- Conceptos básicos de la escultura en general y de la escultura cerámica en particular.
- Fases de trabajo con arcilla. Textura propia y mimesis material.
- Elementos expresivos del lenguaje tridimensional.
- Concepto de espacio: forma/entorno.
- Técnicas y materiales en el proceso de configuración espacial.
- Técnicas de volumen: modelado. Herramientas.
- Acabado de las obras: texturas y superficie.

Ejercicios:

- Explicación teórica del profesor por medio de textos y de proyección de imágenes.
- Durante la explicación se recomienda tomar apuntes.

Con carácter opcional:

El alumno ha realizado análisis de obras y haciendo una pequeña descripción de las técnicas y materiales empleados o crearse su propio archivo con distintas carpetas de imágenes ordenadas según unos criterios claros.

Unidad didáctica 2.

18 h.

Título **Técnicas y materiales en el proceso de configuración espacial: El plano como base de posibilidades expresivas: formas plana, cóncava y convexa.**

Contenidos:

- Forma y geometría. La modulación en superficie bidimensional. Técnicas murales.
- Formas planas, cóncavas y convexas. Interrelación y superposición de planos. Formas con salida.

Ejercicios:

A partir de una estructura dibujada, modelado en relieve de un elemento modular.

Con carácter opcional:

El alumno podrá realizar un breve trabajo buscando obras y haciendo una pequeña ficha con la descripción de las técnicas, etapas y materiales empleados.





También se valorará la búsqueda de información de obras y temas relacionados con las actividades llevadas a cabo en el aula.

Documentación gráfica:

INFORME FINAL

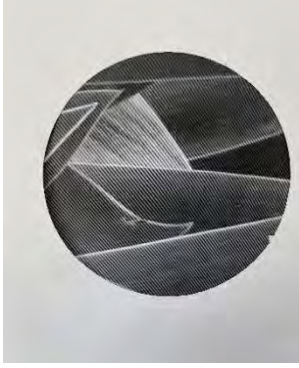
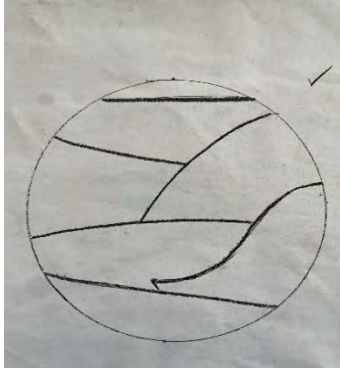
Volumen I CA 1

Ciclo Superior de Cerámica Artística

	
<i>Fotografía de inspiración con formas vegetales</i>	<i>Boceto final</i>
	
<i>Proceso de trabajo: traslado del dibujo</i>	<i>Proceso de trabajo</i>
	
<i>Modelado en plastilina. Partiendo del mismo dibujo se han hecho dos versiones: con superficies rectas y con superficies curvas.</i>	

Unidad didáctica 3.

6 h.

Título **El molde y sus aplicaciones**

Contenidos:

El molde de escayola, tipos. El molde perdido. Moldes cerámicos de apretón y colada. La seriación.

Ejercicios:

Moldes de escayola de caja de los pequeños relieves modelados en plastilina.

INFORME FINAL

Volumen I CA 1

Ciclo Superior de Cerámica Artística

Documentación gráfica:

Unidad didáctica 4.

8 h.

Título **Reproducción en pasta cerámica**

Contenidos:

- Preparación de arcillas para colada y su conservación.
- Clasificación de las pastas según su temperatura de cocción.
- Distintos sistemas de reproducción de piezas cerámicas.
- Reproducción por colada de loza.
- La reproducción por apretón. Formas idénticas y reproducciones creativas.
- El secado y la cocción.



Ejercicios:

Reproducción por apretón en distintas pastas cerámicas a partir del molde obtenido. Secado y cocción.

Con carácter opcional:

El alumno podrá realizar un breve trabajo buscando obras y haciendo una pequeña ficha con la descripción de las técnicas, etapas y materiales empleados a lo largo de todo el proceso completo.

Documentación gráfica:

	
<p><i>Reproducción por colada de los moldes</i></p>	<p><i>Molde de caja de las dos versiones. Con ellos se han hecho reproducciones por apretón y por colada</i></p>

INFORME FINAL

Volumen I CA 1

Ciclo Superior de Cerámica Artística



Unidad didáctica 5.

26 h.

Título **Investigación sobre la representación espacial en bulto redondo**

Contenidos:

- La naturaleza. Copia de la realidad.
- Concepto de espacio

Ejercicios:

Realización de una fruta a escala 2:1 modelada en pasta refractaria.
Ahuecado

Documentación gráfica:

INFORME FINAL

Volumen I CA 1

Ciclo Superior de Cerámica Artística



Unidad didáctica 6.

28 h.

Título **El modelado de la figura humana**

Contenidos:

- El modelado de la forma exenta. El armazón.
- Estudio del movimiento del cuerpo humano. Ejes contrapuestos y articulación de masas. Relaciones de proporcionalidad.
- Fases de trabajo con arcilla.
- Textura propia y mimesis material.
- Elementos expresivos del lenguaje tridimensional.
- El amasado de la arcilla y su conservación.

Ejercicios:

Modelado de torso a escala 1/1 a partir de un referente dado: modelo de escayola.

Con carácter opcional:

Documentación gráfica:

INFORME FINAL

Volumen I CA 1

Ciclo Superior de Cerámica Artística



Estudio de torso femenino modelado en barro rojo de baja temperatura.

Estudio de torso masculino modelado en barro rojo de baja temperatura.



Unidad didáctica 7.

4 h.

Título **El ahuecado de la figura humana**

Contenidos:

- Fases del trabajo en arcilla; el estado de cuero.
- Técnicas de ahuecado. El ahuecado de la forma exenta.
- Terminaciones, secado y cocción.

Ejercicios:

- Ahuecado para cocción de la figura humana modelada anteriormente.
- Con carácter opcional:
- El alumno podrá realizar un breve trabajo buscando obras y haciendo una pequeña ficha con la descripción de las técnicas, etapas y materiales empleados en estas dos unidades didácticas.
- También se valorará la búsqueda de información de obras y temas relacionados con las actividades llevadas a cabo en el aula.

Documentación gráfica:



Ahucado de la pieza para

Partes ahucadas para unir





INFORME FINAL

Volumen I CA 1

Ciclo Superior de Cerámica Artística



Unidad didáctica 8.

28 h.

Técnicas y materiales en el proceso de configuración espacial: configuración espacial modular por planchas

Contenidos:

- Fases creativas previas a la realización de la obra. Técnicas del volumen. Interrelación de planos.
- Concepto de espacio: forma y vacío. Técnicas y materiales en el proceso de configuración espacial.
- Construcción elementos expresivos: Texturas.
- Elementos modulares, posibilidades y variaciones.
- Maquetas de estudio, maquetas finales. Escalas.

INFORME FINAL

Volumen I CA 1

Ciclo Superior de Cerámica Artística

Ejercicios:

La actividad se ha realizado a partir de una investigación formal mediante maquetas tridimensionales.

En este caso, se ha trabajado con elementos modulares circulares que tendrán los siguientes condicionantes:

1. La composición total constaba de 3 módulos circulares de distinto tamaño, al menos uno.
2. Cada uno de los módulos circulares podía contener, si se deseaba, uno, dos o tres huecos internos circulares también, como máximo. Estos huecos podían estar separados o crear uniones de círculos.
3. Cada elemento modular circular podía estar formado, si se quería, por la sustracción máxima de un círculo.

Documentación gráfica:

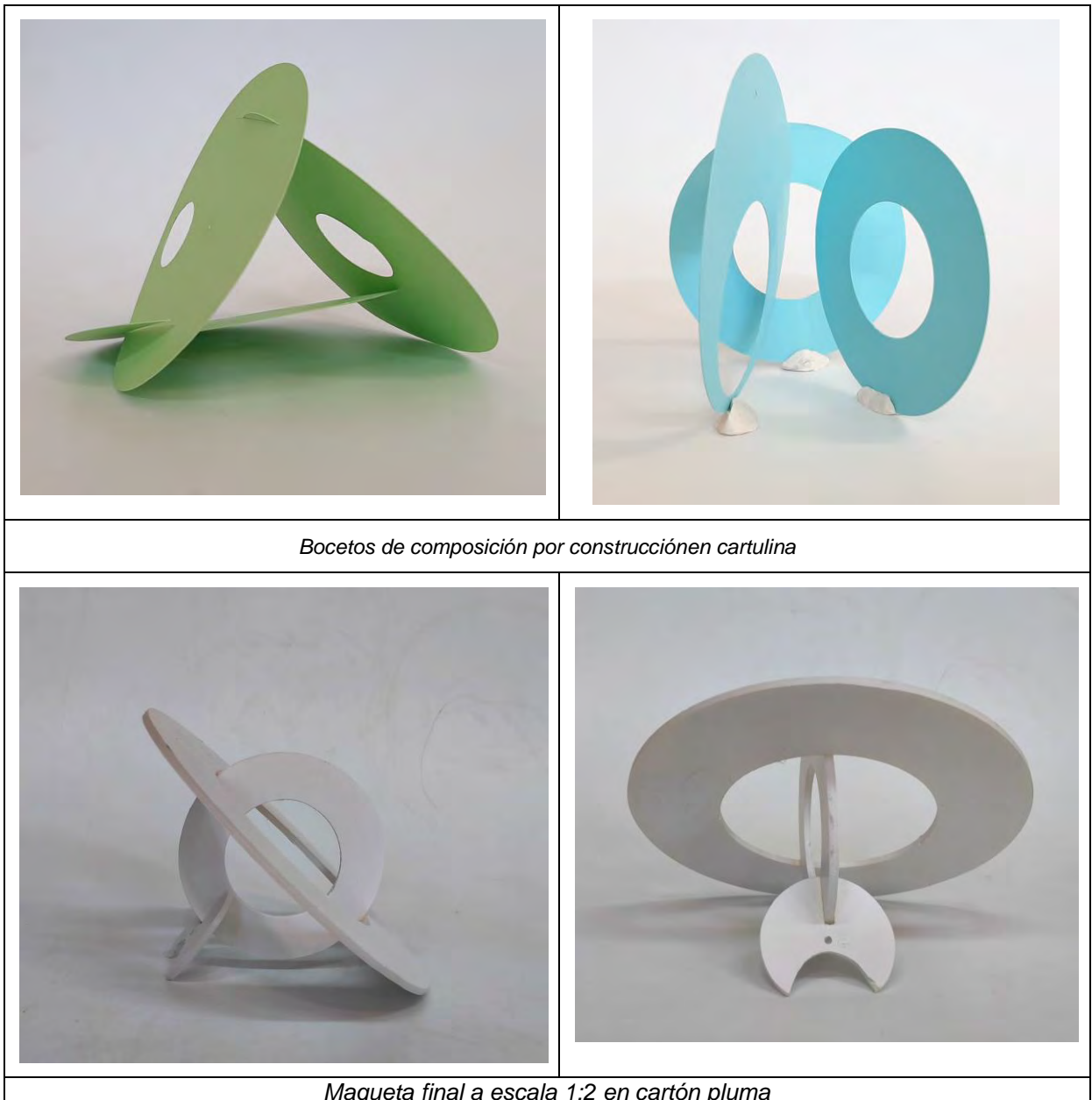

INFORME FINAL

Volumen I CA 1

Ciclo Superior de Cerámica Artística



Maqueta final en cartón pluma y selección de pastas refractarias



No se han podido hacer las fotos de las composiciones finales porque aún no están cocidas

No se han podido ver los resultados.

2. COORDINACIONES

No ha habido coordinaciones

3. ACTIVIDADES EXTRAESCOLARES Y COMPLEMENTARIAS.

Visita a las exposiciones de diseño del Centro Cultural de la Villa junto con la profesora de Materiales y tecnología y de Medios Informáticos: "Madrid Design Festival" y "Madrid Alfar de Modernidad" el 21 de febrero.

4. EVALUACIÓN DEL DESARROLLO GENERAL DEL CURSO.

La evaluación en general ha sido muy positiva con la mayoría de los alumnos y lo único más relevante y negativo ha sido el reducido número de alumnos.

Los alumnos han trabajado en clase en un ambiente muy agradable y con mucho interés por la materia.

5. OBSERVACIONES GENERALES.

Hay que resaltar que en este grupo, en general no ha habido convalidaciones, este hecho implica que todos los alumnos asisten a Volumen y hay un seguimiento y continuidad muy positivos.

El seguimiento de las unidades didácticas se ha desarrollado sin problemas.

Solo ha habido dos alumnos que han perdido la evaluación continua: uno que ha tenido una asistencia muy irregular y otro que, apareció muy tarde, después desapareció y al final del curso reapareció como el Guadiana.

En Madrid, a 1 de junio de 2023

Fdo.: Ana Lizama
Profesora de Volumen



INFORME FINAL

Medios informáticos

Ciclo de Grado Superior

Curso: CA1

2022-2023

Profesor/a: Laura García Martín

Seguimiento de Programación

1. Unidades didácticas tratadas.
 - Contenidos teóricos y Ejercicios realizados.
 - Temporalidad.
 - Documentación Gráfica.
2. Coordinaciones.
3. Actividades extraescolares / complementarias.
4. Evaluación del desarrollo general del curso.
5. Observaciones.

1. UNIDADES DIDÁCTICAS

Unidad didáctica 1.

6 h.

La imagen digital

Contenidos:

La imagen digital, definición y características básicas.

Imagen en mapa de bits vs imagen vectorial. Diferencias y características propias de cada una de ellas.

Formatos de archivo: adecuación del proyecto a su producción.

Concepto y trabajo con resoluciones.

Modos de color. Características y usos

Cámaras fotográficas.

Escáner. Funcionamiento y aplicaciones.

Escaneado e impresión 3D.

Ejercicios:

Ejercicios prácticos a realizar en parejas, para practicar con los modos de color y los formatos de archivo, asimilando las características propias de cada uno de ellos.

Documentación gráfica:

Son ejercicios escritos en Word o a mano, por eso no hay documentación gráfica.

Unidad didáctica 2.

6 h.

Introducción al dibujo técnico digital con AutoCAD.

Contenidos:

Interfaz de usuario. Configuración del proyecto. Menú A de inicio.

Atajos de teclado.

Creación de documentos. Plantillas y sistemas de medidas.

Coordenadas y ayudas al dibujo.

Herramientas básicas de dibujo de objetos.

Herramientas básicas de modificación de objetos.

Utilizaciones principales del menú ver y menú utilidades.

Ejercicios:

Dibujo de elementos sencillos en dos dimensiones.

Documentación gráfica:

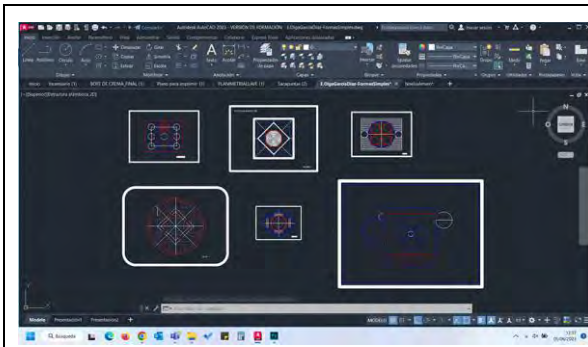

Ejemplo formas simples_01

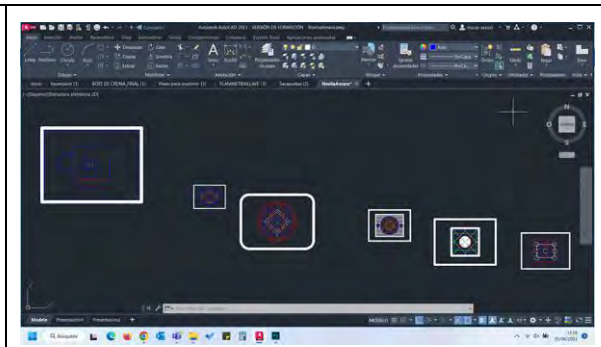

Ejemplo formas simples_02

Unidad didáctica 3.

10 h.

Dibujo avanzado con AutoCAD.

Contenidos:

- Herramientas avanzadas de dibujo de objetos.
- Herramientas avanzadas de modificación de objetos.
- Matrices: dibujo y edición.
- Trabajo con líneas: colores y grosores.
- Estilos de línea. Escalado.
- Trabajo con rellenos: colores, degradados, patrones, transparencia.
- Propiedades, opciones y escalado de rellenos.

Ejercicios:

Dibujo de alzados y secciones de formas industriales.

Documentación gráfica:

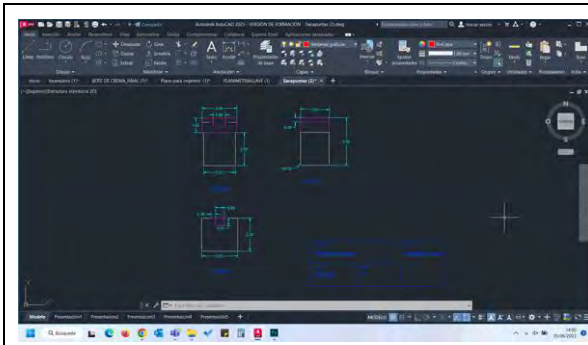

Ejemplo plano_01

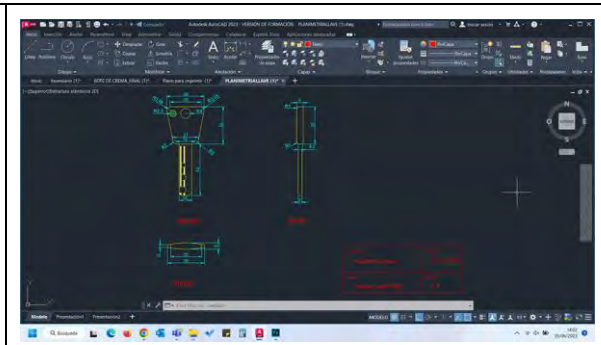

Ejemplo plano_02

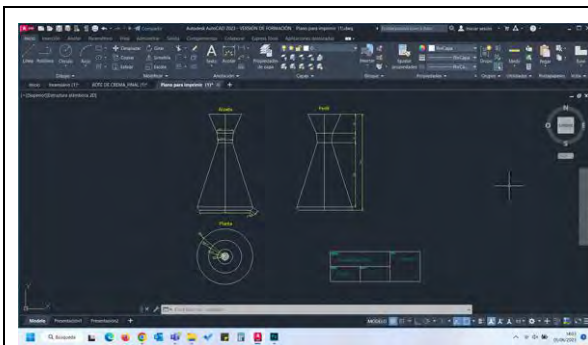

Ejemplo plano_03

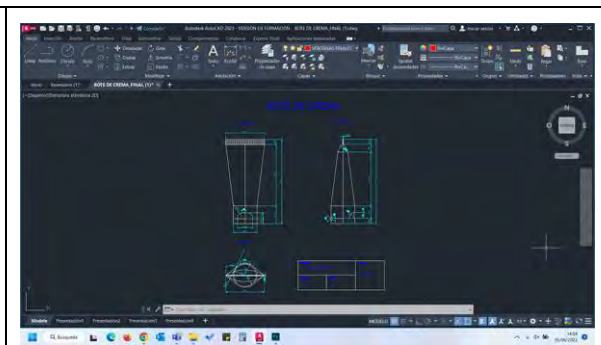

Ejemplo plano_04

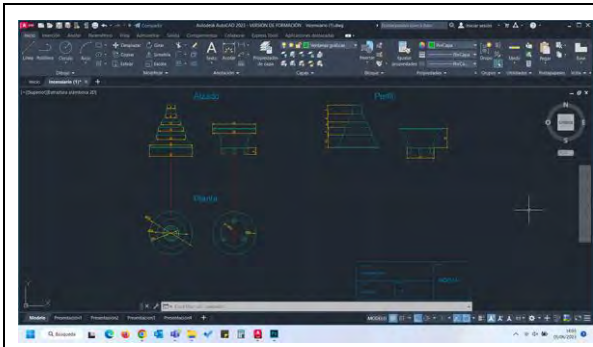

Ejemplo plano_05

Unidad didáctica 4.

12 h.

Presentación

Contenidos:

Fundamentos y características de las capas en AutoCAD.
Administrador del panel de capas.
Texto.
Acotación.
Características y formatos de líneas.
Trazado de planos a escala. Exportación a PDF.

Ejercicios:

Dibujo de elementos acotados e impresión.

Documentación gráfica:

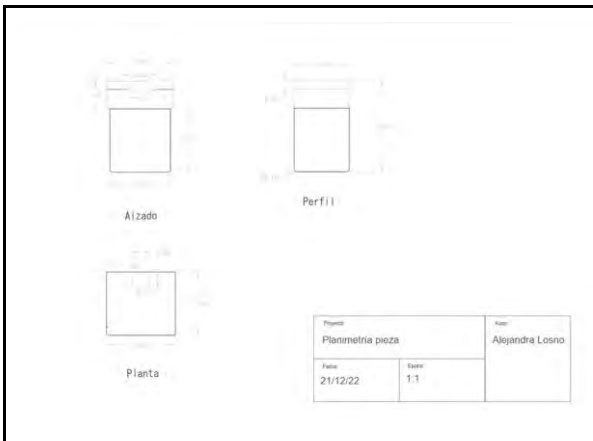

Ejemplo imprimir planos_01

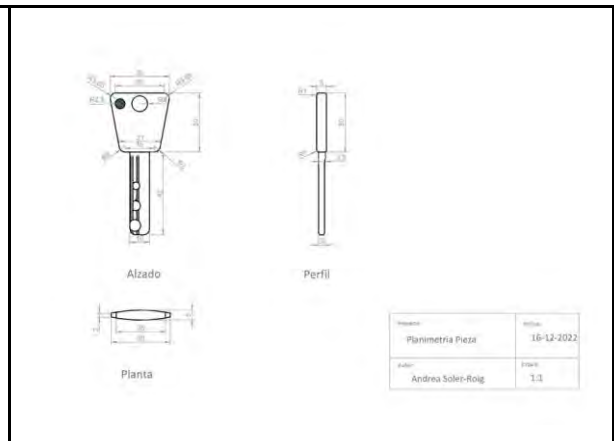

Ejemplo imprimir planos_02

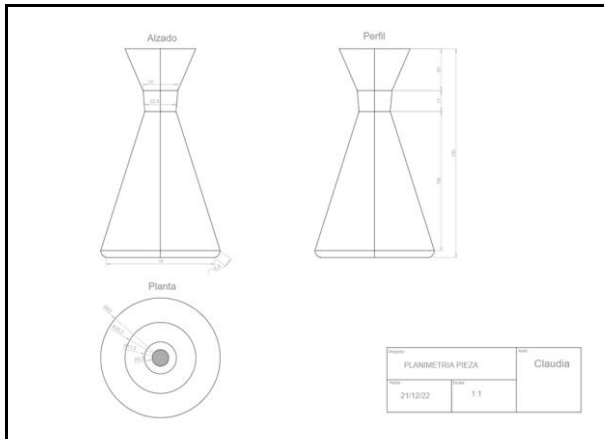

Ejemplo imprimir planos_03

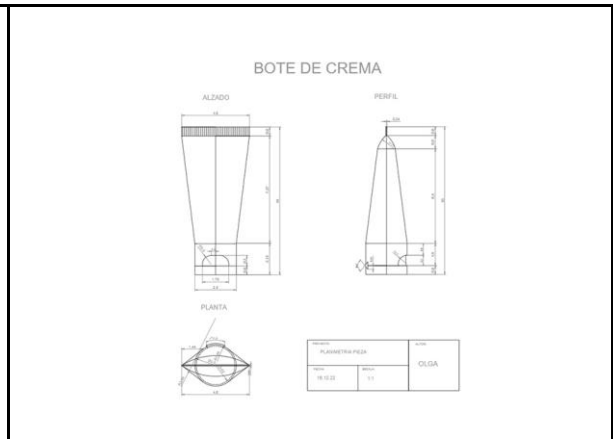

Ejemplo imprimir planos_04

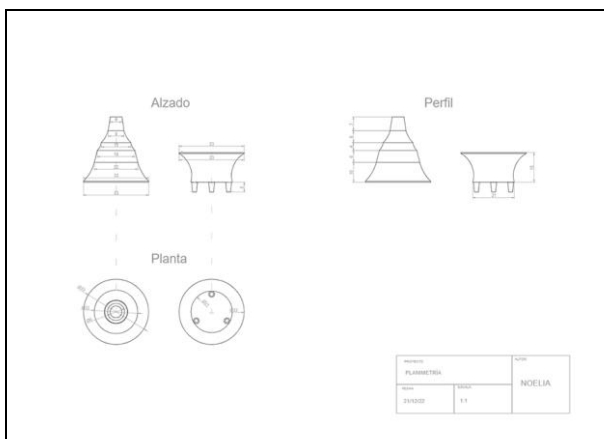

Ejemplo imprimir planos_04



Unidad didáctica 5.

6 h.

Iniciación al modelado digital 3D con Blender.

Contenidos:

- Instalación e Interface.
- Menús y Módulos de trabajo.
- Edición 3D, conceptos básicos de Modelado
- Herramientas y modificadores.
- Aristas vértices y caras.

Ejercicios:

Modelado 3D de objetos básicos.

Documentación gráfica:

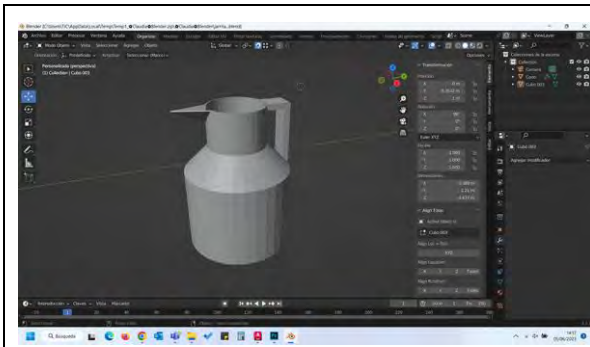

Ejemplo modelado básico_01

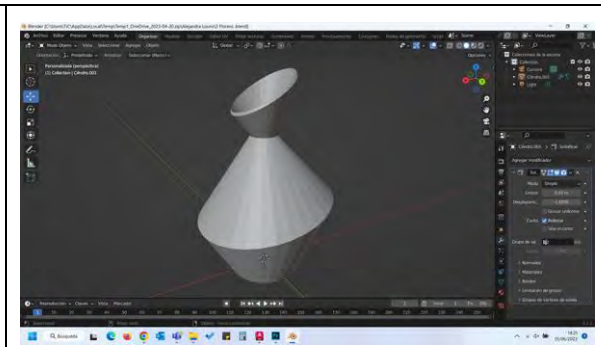

Ejemplo básico_02

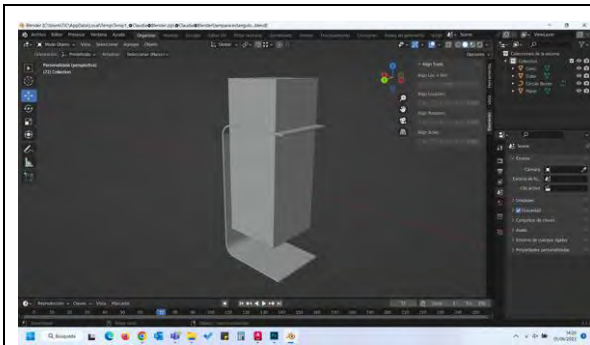

Ejemplo modelado básico_03

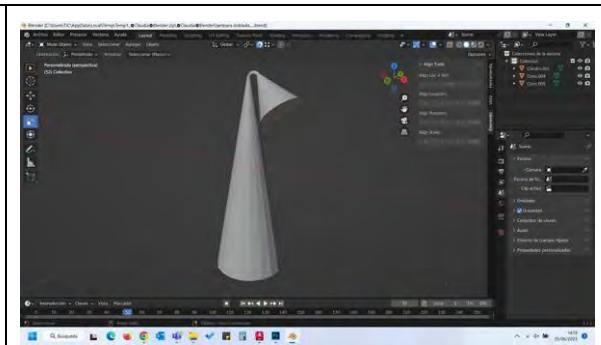

Ejemplo modelado básico_04

Unidad didáctica 6.

16 h.

Modelado Digital

Contenidos:

Modificadores.

Construcción de formas de revolución.

Construcción de formas de extrusión.

Comandos “sweep” y “loft”.

Operaciones “Booleanas” entre sólidos.

Ejercicios:

Modelado 3D de objetos complejos.

Documentación gráfica:

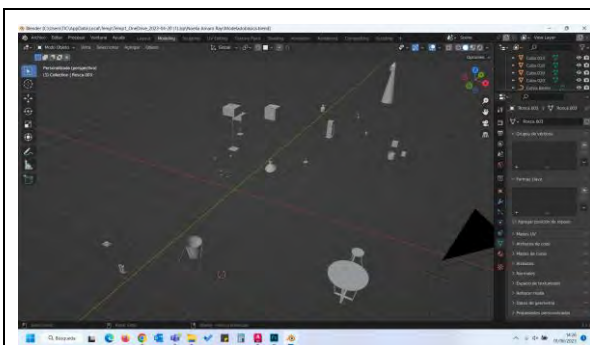

Ejemplo modelado_01

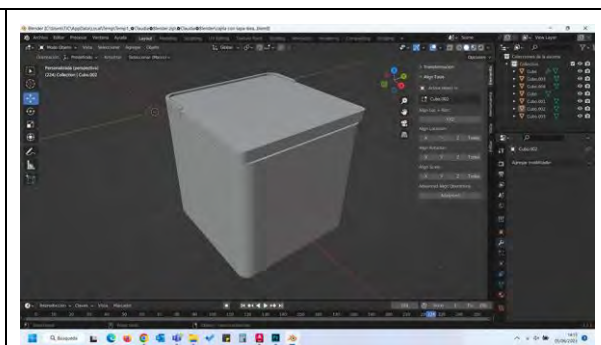

Ejemplo modelado_02

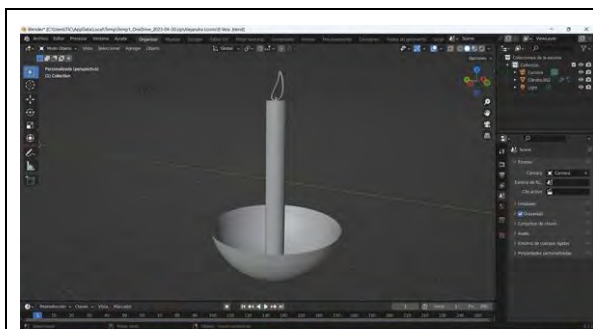

Ejemplo modelado_03

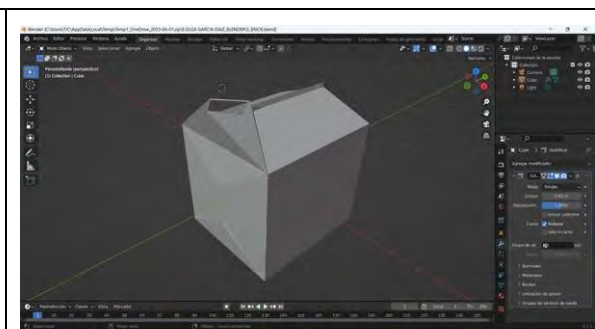

Ejemplo modelado_04

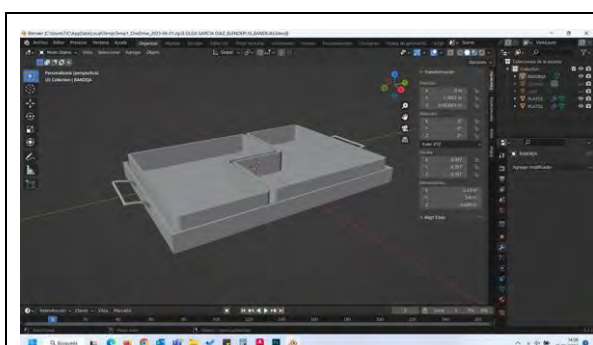

Ejemplo modelado_05

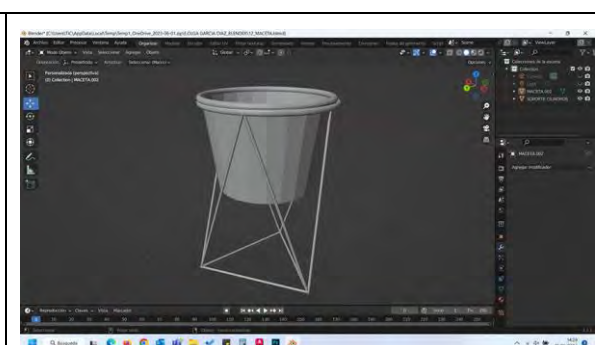

Ejemplo modelado_06

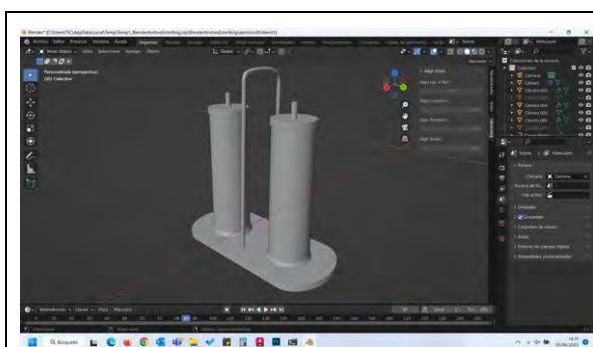

Ejemplo modelado_07

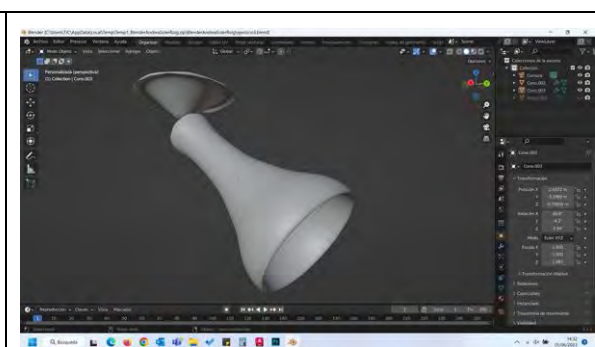

Ejemplo modelado_08

Unidad didáctica 7.

12 h.

Calidades de Render.



Contenidos:

Materiales y texturas. Ajustes de mapeado.
Iluminación.
Renderizado y formatos de salida.
Impresión 3D.
Animación básica.

Ejercicios:

Renderizado de los objetos y escenas construidos a lo largo del curso.

Documentación gráfica:

	
<i>Ejemplo render_01</i>	<i>Ejemplo render_02</i>

	
<i>Ejemplo render_03</i>	

Unidad didáctica 8.

4 h.

Principios básicos del dibujo vectorial ilustrativo.

Contenidos:

Opciones y personalización del espacio de trabajo.

Menús y paletas de herramientas.

Ventana de documento.

Navegación: desplazamiento y zoom.

Creación de documentos. Mesas de trabajo.

Herramientas de dibujo vectorial: curvas Bézier, formas simples, mano alzada,...

Ejercicios:

Ejercicios de vectorización y modulación.

Documentación gráfica:

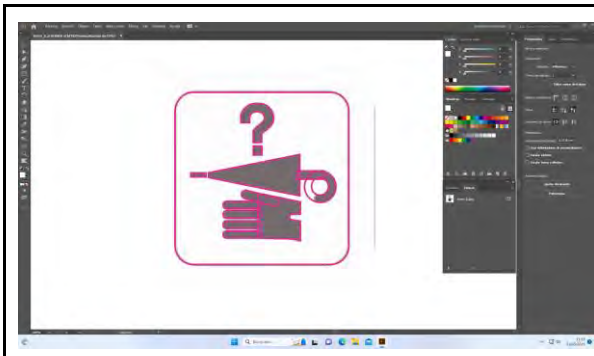

Ejemplo vectorización_01



Unidad didáctica 9.

10 h.

Transformación, organización y combinación de objetos. Aplicando el color digitalmente.

Contenidos:

- Mover y duplicar.
- Herramientas de transformación.
- Métodos de combinación de objetos.
- Organizar, agrupar y alinear objetos.
- Acercar del color en rellenos y trazados.
- Uso y creación de las muestras de color.
- Creación de degradados y mallas y motivos.

Ejercicios:

Diseño de un mosaico o patrón para aplicar sobre una pieza cerámica.

Documentación gráfica:



Ejemplo ilustración vectorial_01

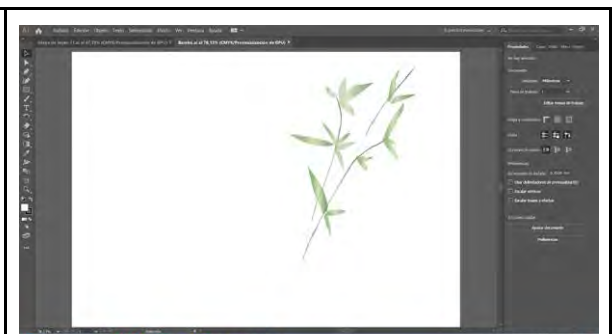

Ejemplo ilustración vectorial_02

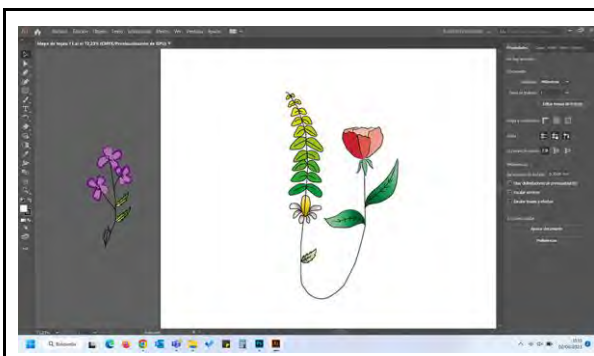

Ejemplo ilustración vectorial_03



Unidad didáctica 10.

10 h.

Tipografía y Maquetación: presentación del proyecto.

Contenidos:

Variables tipográficas
Fuentes tipográficas
Sistemas de retículas, reglas y guías.
Composición de página, bloques de texto y tipografía.
Manipulación creativa de la tipografía
Colocar y gestionar imágenes. Paleta de enlaces.
Contorneos de imágenes con texto.
Importar archivos de AutoCAD. Control del grosor de líneas y escalas.
Preparación de ficheros para impresión.
Exportar a PDF, calidades y resolución.

Ejercicios:

Diseñar la presentación comunicativa de un proyecto realizado durante el curso.

Documentación gráfica:

Unidad didáctica no desarrollada..

Unidad didáctica 11.

8 h.

Configuración y herramientas básicas del programa.

Contenidos:

El espacio de trabajo.
Menús y paletas de herramientas.
Ventana de documento.
Navegación: desplazamiento y zoom.
Configuración y optimización del software: memoria, gestión de color, paletas, etc.
Creación de documentos. Gestión de tamaño de lienzo y resolución.
Creación y gestión de capas.
Herramientas y métodos de selección.

Ejercicios:

Realizar un fotomontaje básico.

Documentación gráfica:

Puede verse en la siguiente unidad, se han unificado los ejercicios por falta de tiempo.

Unidad didáctica 12.

14 h.

El color, la textura y el fotomontaje. Recursos del diseño.

Contenidos:

Selecciones y máscaras a partir de trazados.
Las máscaras. Uso, tipos, creación y edición.
Corrección del color y ajustes de la imagen.
Uso de filtros inteligentes.
Modos de fusión de capas y control de opacidad.
Técnicas básicas de retoque y restauración de las imágenes.
Herramientas de tono.
Herramientas de retoque.
Herramientas de pintura, características y posibilidades.

Ejercicios:

Realización de un fotomontaje utilizando el mosaico o patrón realizado en la Unidad 9

Documentación gráfica:



2. COORDINACIONES

No se han realizado coordinaciones a lo largo de este curso.

3. ACTIVIDADES EXTRAESCOLARES Y COMPLEMENTARIAS.

Hemos asistido al Centro Cultural de la Villa para ver las exposiciones que hubo durante el Design Madrid Festival en el mes de Febrero: “Madrid, alfar de modernidad y diseño”, “Madre Natura” y “Sevilla, sombra iluminada”.



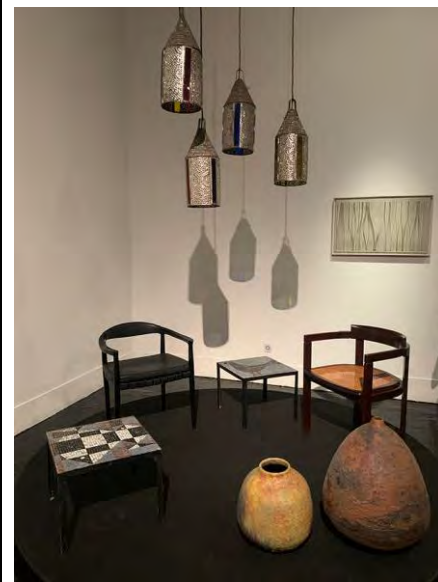

Madrid, alfar de modernidad y diseño

Madrid, alfar de modernidad y diseño



Madrid, alfar de modernidad y diseño

Madrid, alfar de modernidad y diseño

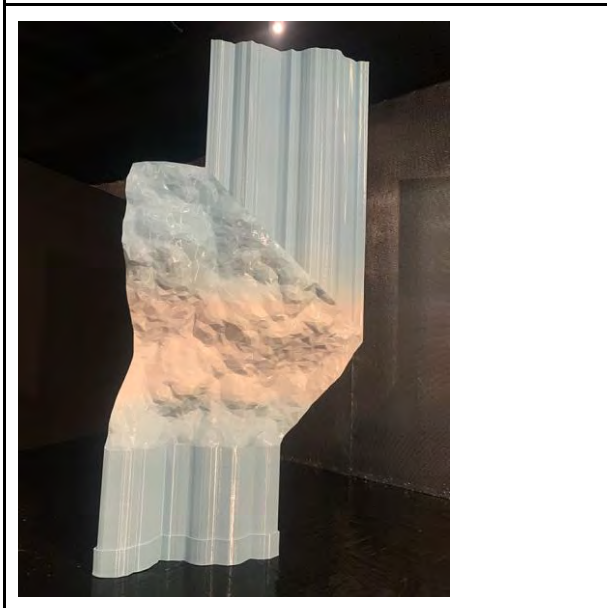
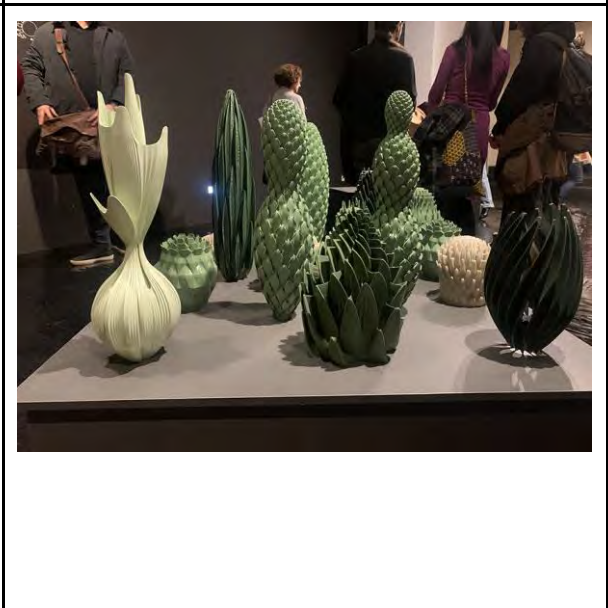
	
<p><i>Madrid, alfar de modernidad y diseño</i></p>	<p><i>Madre Natura</i></p>
	
<p><i>Madre Natura</i></p>	<p><i>Madre Natura</i></p>

4. EVALUACIÓN DEL DESARROLLO GENERAL DEL CURSO.

Orientaciones:

- Establecer una dinámica de aula más activa, planteando una metodología más experimental e integradora de los distintos recursos informáticos.
- Simplificar contenidos. La materia tiene muy pocas horas a la semana para impartir todos los contenidos establecidos en el currículo oficial del módulo.

Cuestiones han influido en el desarrollo del curso.

- Ha sido un grupo de alumnas muy reducido que han trabajado mucho tanto dentro como fuera del aula, apoyándose entre ellas, asistiendo a clase todas las semanas, poniendo en práctica lo aprendido durante el curso en otras materias. Todo esto nos ha permitido desarrollar prácticamente todos los contenidos del currículo, pese a su intensidad.

INFORME FINAL

Medios Informáticos

Cerámica Artística

- El aula donde se imparte la materia de Medios informáticos sólo dispone de una impresora 3D, este hecho, unido a las pocas horas asignadas a la materia a la semana dentro del currículo oficial, imposibilita que todo el grupo de alumnos pueda practicar con este dispositivo.

Propuestas de mejora y soluciones.

- Contar desde el principio del curso que viene con el servicio de préstamo de los ordenadores portátiles de la escuela.
- Adquisición de otra impresora 3D para el aula.

5. OBSERVACIONES

Debido a lo anteriormente expuesto, no hemos podido llevar a cabo la impresión de piezas en 3D ni hemos podido ver los contenidos de maquetación y tipografía establecidos en la unidad didáctica 10, se podría proponer como actividad de apoyo lectivo al curso que viene.



INFORME FINAL

Materiales y Tecnología: cerámica I

Ciclo de Grado Superior de Cerámica Artística.

Curso: CA1

2022-2023

Profesora: Isabel Blasco Castiñeyra

Seguimiento de Programación

1. Unidades didácticas tratadas.
 - Contenidos teóricos y Ejercicios realizados.
 - Temporalidad.
 - Documentación Gráfica.
2. Coordinaciones.
3. Actividades extraescolares / complementarias.
4. Evaluación del desarrollo general del curso.
5. Observaciones.

1. UNIDADES DIDÁCTICAS

Unidad didáctica 1. 14 h.

Fundamentos de física y química aplicados a la cerámica

Contenidos:

Conceptos básicos de química: Estructura del átomo. Masa atómica. Mol. Tabla periódica. Enlace químico. Tipos de compuestos.

Ejercicios:

Clases teóricas

Ejercicios prácticos de cálculo de masa molecular y formulación de óxidos

Unidad didáctica 2. 10 h.

Orígenes, composición y naturaleza fisicoquímica de los cuerpos cerámicos

Contenidos:

Estructura y composición de los cuerpos cerámicos. Caolines y arcillas: origen, composición y propiedades

Ejercicios:

Clases teóricas

Unidad didáctica 3. 12 h.

Secado y cocción de las pastas. Transformaciones durante la cocción

Contenidos:

Transformaciones fisicoquímicas de los cuerpos cerámicos durante el secado y la cocción.

Ejercicios:

Clases teóricas

Ensayos sobre las pastas. Medida de la contracción lineal por secado y cocción de diferentes pastas de baja y alta temperatura. Medida de la porosidad.

Preparación de un muestrario de engobes de baja y alta temperatura con vidriados transparentes.

INFORME FINAL

Materiales y tecnología: cerámica
Ciclo de Cerámica Artística

Documentación gráfica:



Preparación de las probetas por apretón en molde de escayola

Registro de las medidas para el cálculo de la contracción lineal



Preparación de los muestrarios de engobes



Engobes de baja y alta temperatura después de la cocción

INFORME FINAL

Materiales y tecnología: cerámica
Ciclo de Cerámica Artística

Unidad didáctica 4.

14 h.

Clasificación de las pastas. Modificación de sus propiedades

Contenidos:

Concepto de pasta cerámica: principales componentes y sus propiedades. Principales propiedades de las pastas y posibilidades de modificación.

Ejercicios:

Clases teóricas

Modificación de la viscosidad de una barbotina. Realización de una curva de defloculación

Documentación gráfica:



Diferentes etapas para el cálculo de la curva de defloculación

Unidad didáctica 5.

4 h.

Materiales empleados en la fabricación de moldes cerámicos

Contenidos:

Composición y estructura de los moldes cerámicos. Variables que influyen en sus características finales

Ejercicios:

Clases teóricas

Documentación gráfica:

Unidad didáctica 6.

8 h.

Los óxidos y su función en los vidriados

Contenidos:

Principales componentes de los vidriados cerámicos y su función en los vidriados.

Ejercicios:

Clases teóricas

Realización de un muestrario de vidriados transparentes y opacos de baja temperatura

INFORME FINAL

Materiales y tecnología: cerámica
Ciclo de Cerámica Artística



2. COORDINACIONES

No se han realizado.

3. ACTIVIDADES EXTRAESCOLARES Y COMPLEMENTARIAS.

Este curso no hemos realizado actividades extraescolares específicas de la asignatura

4. EVALUACIÓN DEL DESARROLLO GENERAL DEL CURSO.

El grupo empezó con el nº máximo de alumnos permitido y ha acabado con un menor número de alumnos ya que ha habido algunos que han dejado de asistir por diversos motivos (laborales, personales...). El grupo tiene un buen nivel y muestra mucho interés por la asignatura. Hay muchos que son licenciados en Bellas Artes.

5. OBSERVACIONES

No ha habido incidencias que hayan afectado al desarrollo de la asignatura. Se han desarrollado todos los contenidos.



INFORME FINAL

Dibujo Técnico

Ciclo de Grado Superior

Curso: CA1

2022-2023

Profesor/a: JULIA SARA MARTÍNEZ

Seguimiento de Programación

1. Unidades didácticas tratadas.
 - Contenidos teóricos y Ejercicios realizados.
 - Temporalidad.
 - Documentación Gráfica.
2. Coordinaciones.
3. Actividades extraescolares / complementarias.
4. Evaluación del desarrollo general del curso.
5. Observaciones.

1. UNIDADES DIDÁCTICAS

Unidad didáctica 1

8 h

Trazados fundamentales e introducción al AutoCAD

Contenidos:

Manejo de instrumental de dibujo. Paralelismo y perpendicularidad. Concepto de lugar geométrico: mediatriz, bisectriz, circunferencia, arco capaz... 6h a mano + 4h CAD.

Ejercicios:

Reproducción de trazados.

Documentación gráfica:

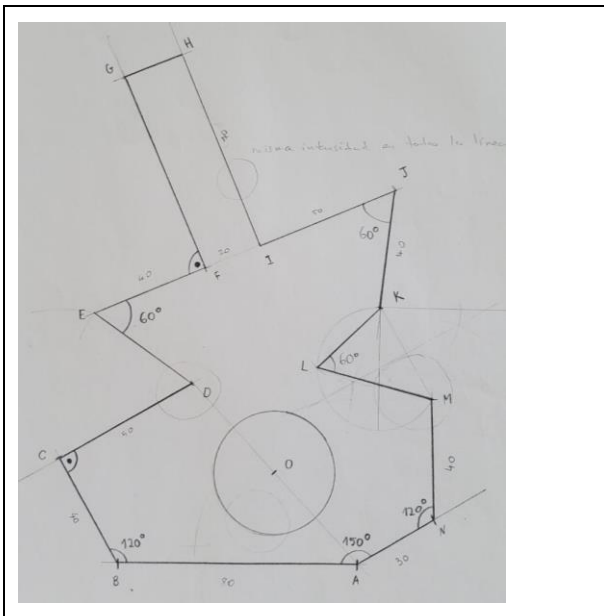
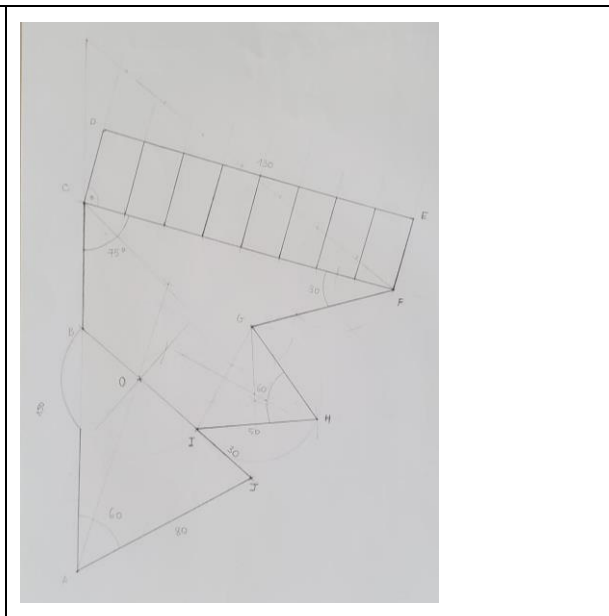
	
<p><i>Reproducción de trazados</i></p>	<p><i>Reproducción de trazados</i></p>

INFORME FINAL

Dibujo Técnico
CA1

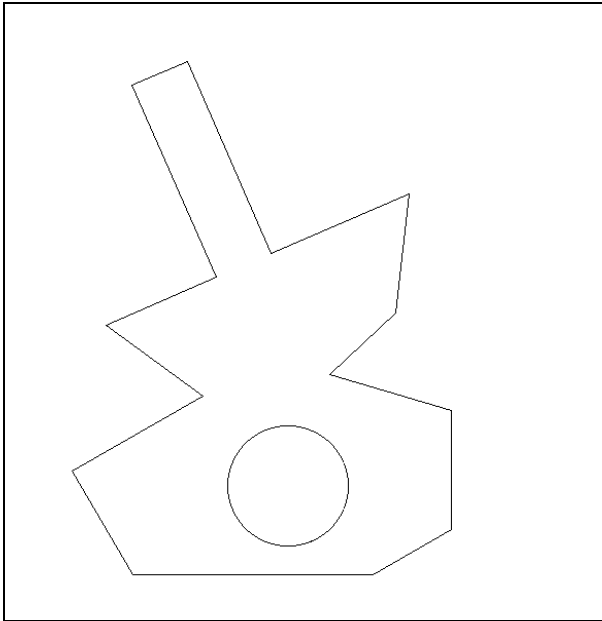

Reproducción de trazados en AutoCAD

Unidad didáctica 2.

8 h.

Geometría plana I

Contenidos:

Clasificación de polígonos. Polígonos estrellados: género, paso y especie. Capas y sombreados en AutoCAD 5h a mano + 2h CAD.

Ejercicios:

Construcción de polígonos. Género, paso y especie de polígonos estrellados.
Localizar polígonos estrellados en el arte y la arquitectura: bóvedas, rosetones...
Composiciones a base de polígonos y polígonos estrellados.

Documentación gráfica:

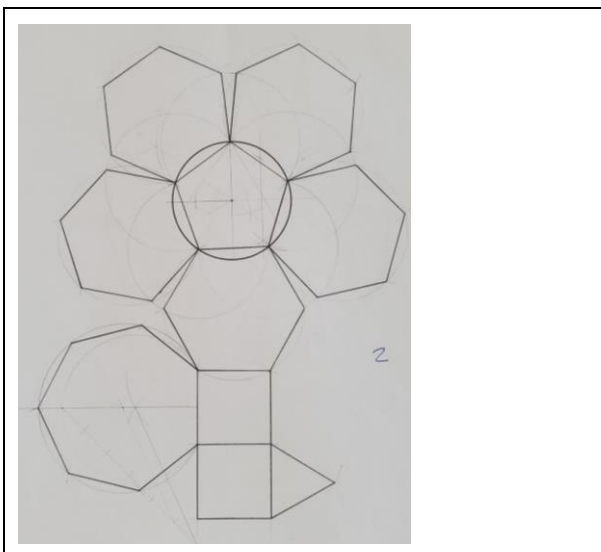

Composiciones a base de polígonos

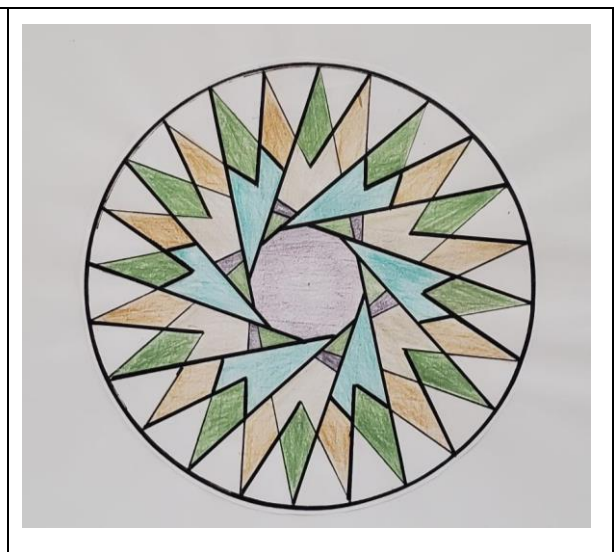

Composiciones a base de polígonos estrellados

INFORME FINAL

Dibujo Técnico
CA1

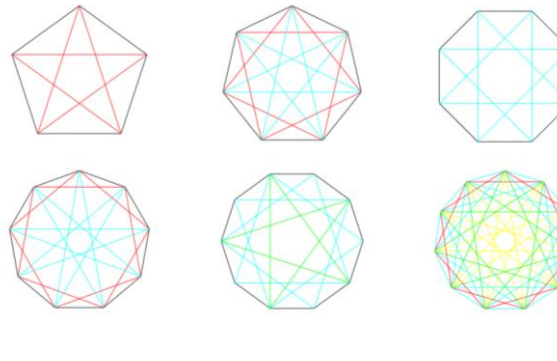
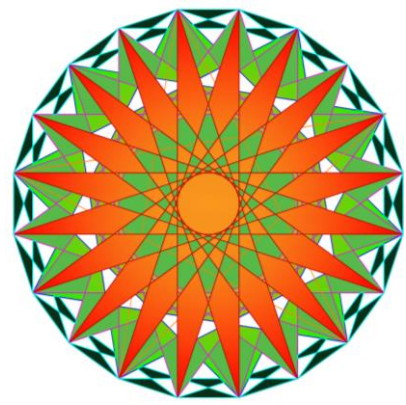
	
<i>Polígonos estrellados en AutoCAD</i>	<i>Polígonos estrellados en AutoCAD</i>

Unidad didáctica 3.

10h.

Transformaciones geométricas sencillas (movimientos)

Contenidos:

Traslación, giro y simetría. Aplicación de las transformaciones geométricas a la composición de redes modulares. El mosaico nazarí y los 17 grupos cristalográficos. Dibujos y patrones de Escher. 8h a mano + 8h CAD.

Ejercicios:

- Análisis de redes modulares.
- Diseño de redes modulares.
- Trazar en espacio presentación. Cajetín en AutoCAD.

Documentación gráfica:

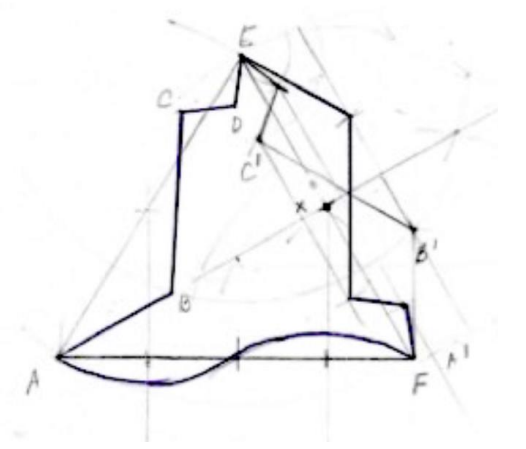
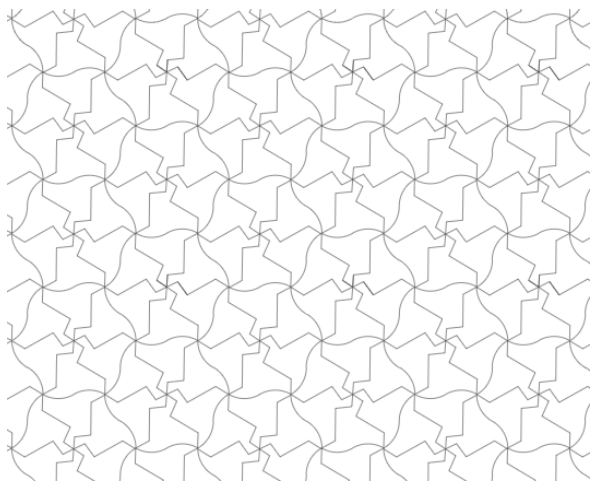
	
<i>Diseño de módulo a base de traslaciones, giros y simetrías</i>	<i>Diseño de red modular en AutoCAD</i>

INFORME FINAL

Dibujo Técnico

CA1

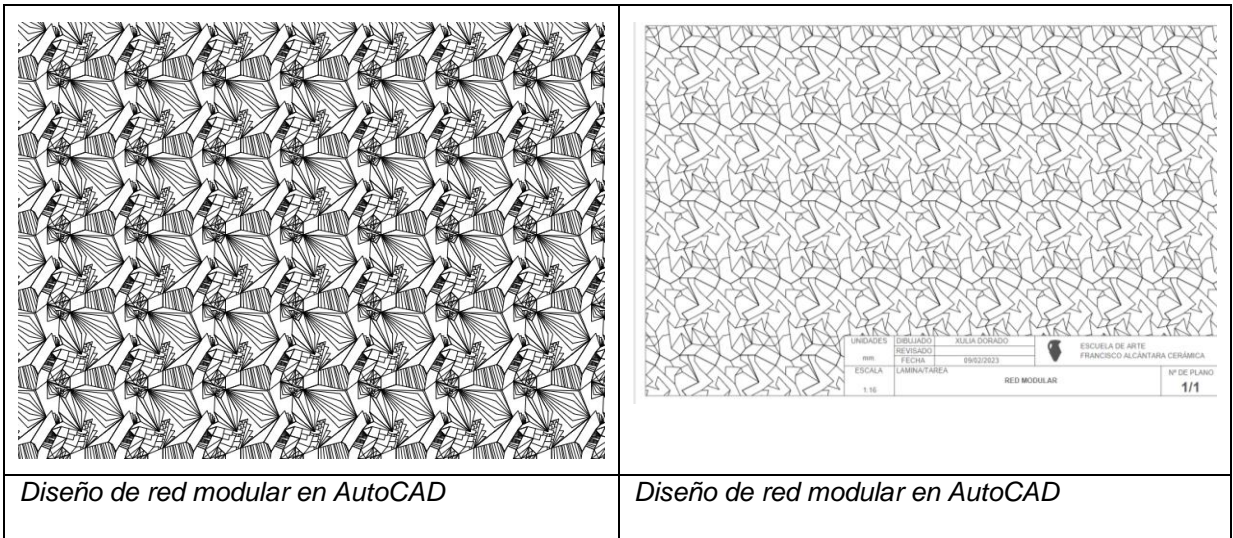

Unidad didáctica 4.

10 h.

Tangencias y enlaces. Curvas cónicas y técnicas.

Contenidos:

Concepto de tangencia. Posiciones relativas de circunferencia y recta, así como de circunferencia y circunferencia. Casos básicos de tangencias que permitan desengranar cualquier composición gráfica compleja constituida a base de curvas. Diferencia entre curvas cónicas y técnicas. Elipse, hipérbola y parábola. Óvalos, ovoides y espirales. 8h + 8h CAD

Ejercicios:

Delineación de figuras compuestas a base de curvas.
Trazado de curvas y aplicación a la perspectiva de formas redondas.

Documentación gráfica:

INFORME FINAL

Dibujo Técnico
CA1

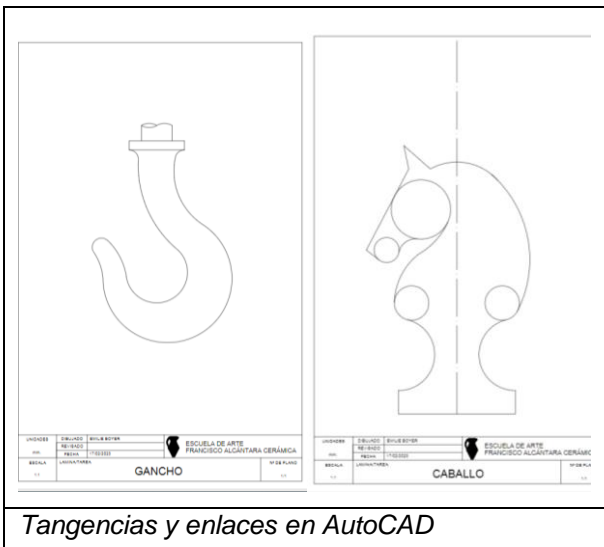
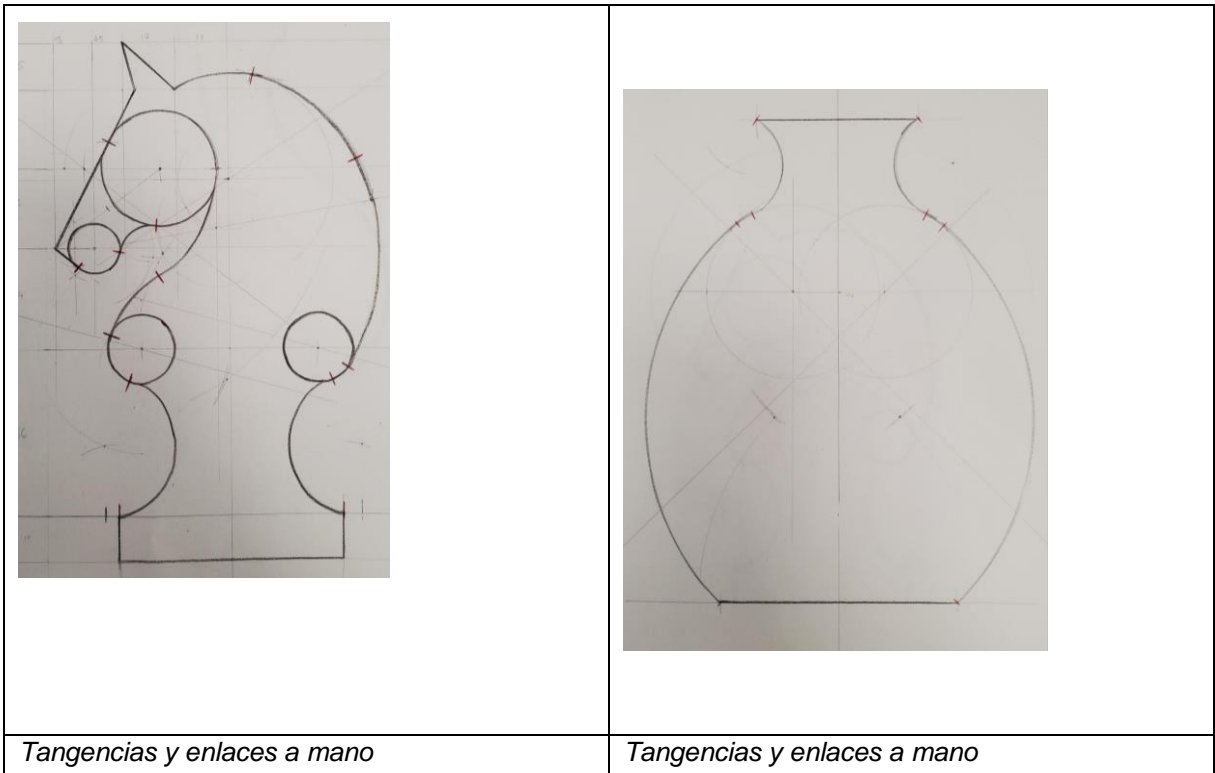

Unidad didáctica 5.

6 h.

Proporcionalidad y escalas.

Contenidos

Concepto de proporcionalidad. Proporción áurea. Escalas gráficas.

Ejercicios:

Construcción de rectángulo y espiral áurea. Construcción de escalas gráficas y escalas volantes.

Documentación gráfica:

INFORME FINAL

Dibujo Técnico
CA1

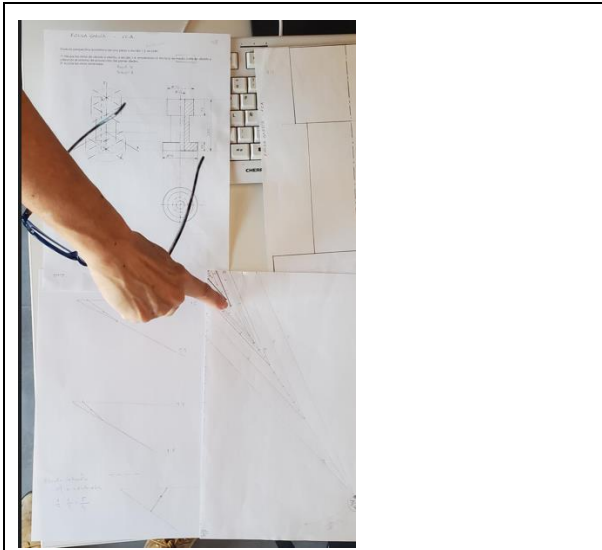

Cambios de escala y mediciones empleando escalas volantes.

Unidad didáctica 6.

8 h.

Sistemas de representación

Contenidos

Geometría descriptiva. Introducción a los cuatro sistemas de representación. Fundamentos y campos de aplicación. Sistema diédrico. Disposición de vistas europeas. Sistema axonométrico ortogonal. Sistema axonométrico oblicuo (perspectiva caballera) y coeficientes de reducción.

Ejercicios:

Traducción de axonométrico a diédrico y viceversa.

Documentación gráfica:

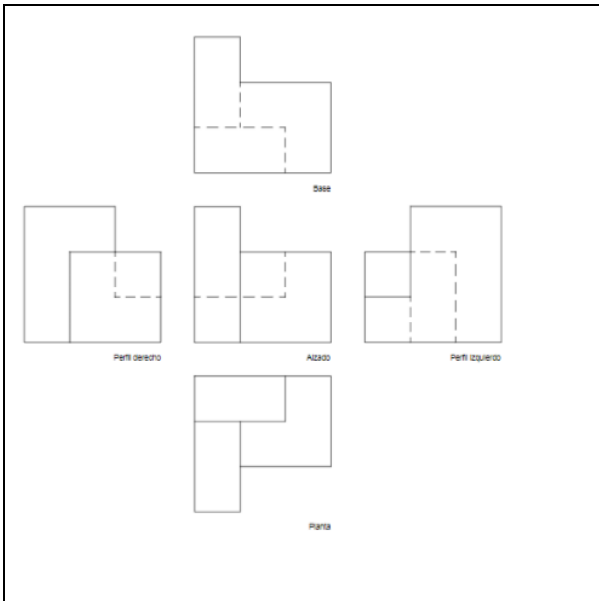

Pie de foto

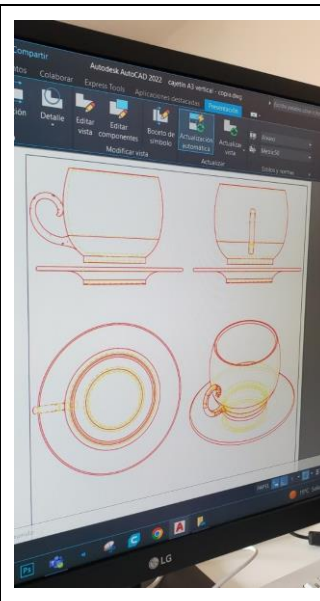

Vistas diédricas en AutoCAD

Unidad didáctica 7.

8h.

INFORME FINAL

Dibujo Técnico

CA1

Clasificación de superficies y cuerpos geométricos.

Contenidos

Superficies regladas y superficies no regladas. Definición y clasificación. Cuerpos radiados y cuerpos poliédricos. Teorema de Euler. Partes de un poliedro. Poliedros platónicos y arquimedianos.

Ejercicios:

Representación de poliedros en los diferentes sistemas de representación.

Documentación gráfica:

<p>LOS POLIEDROS REGULARES EN EL ARTE</p>  <p>TALLADO DE PIEDRA DEL NEOLÍTICO. POLIEDROS</p> <p>Cientos de esferas de piedra tallado, más o menos tres pulgadas de diámetro, que se cree hasta el momento a alrededor de 2000 a.C., se han encontrado en Escocia. Algunos están esculpidos con las líneas correspondientes a los bordes de los poliedros regulares. El matemáticamente regular los más no parecen haber tenido una importancia especial, embargo, el dodecaedro aparece aquí mucho antes que los griegos escribieran de él. La función de estas piedras es desconocida; muchas están talladas con esferas o sombreadas en las caras. Los motivos tallados son más complejos en la fácilmente trabajable piedra arenisca y más sencillos en los más duros y difíciles de duros granitos o cuarcitas.</p>	<p>PROPIEDADES DE LOS POLIEDROS REGULARES</p> <h3>CONJUGACIÓN</h3> <p>Si se traza un poliedro empleando como vértices los centros de las caras de un sólido platónico, se obtiene otro sólido platónico, llamado conjugado del primero, con tantos vértices como caras tenía el sólido inicial, y el mismo número de aristas. El poliedro conjugado de un dodecaedro es un icosaedro, y viceversa; el de un cubo es un octaedro; y poliedro conjugado de un tetraedro es otro tetraedro. Esto queda mejor explicado con una imagen.</p>  <p>La dualidad de los sólidos platónicos</p>
<p><i>Fragmento de la presentación</i></p>	<p><i>Fragmento de la presentación</i></p>

Unidad didáctica 8.

8 h.

Normalización.

Contenidos

Cortes secciones y roturas. Acotación normalizada.

Ejercicios:

Representación de cortes totales y semicortes.

Acotado de piezas.

Documentación gráfica:

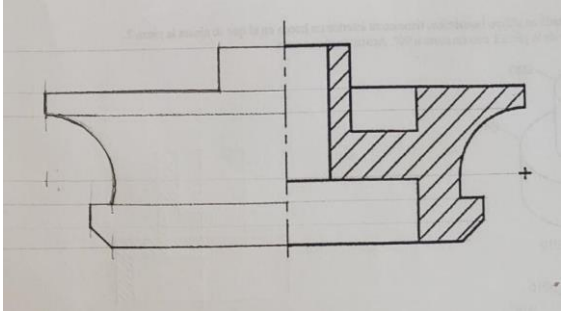
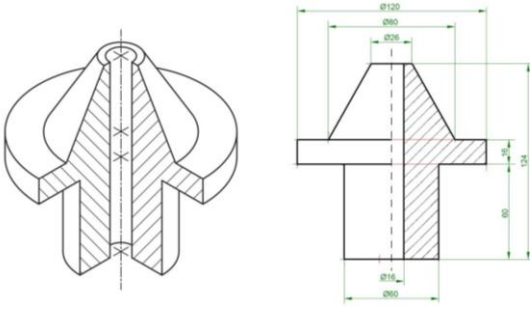
	
<p><i>Semicorte a mano</i></p>	<p><i>Dibujo y acotado de semicorte</i></p>

<p><i>Semicorte acotado</i></p>	<p><i>Cortes, detalles y cotas en AutoCAD</i></p>

Unidad didáctica 9.

6 h.

Bocetación, coquización y plano técnico.

Contenidos

Grados de concreción de la documentación gráfico-técnica: boceto, croquis y plano técnico.

Ejercicios:

Croquización documental de pinza.

Documentación gráfica:

<p><i>Croquización</i></p>	<p><i>Composición de plano técnico</i></p>

2. COORDINACIONES

Se ha realizado la coordinación “Hubo un cubo” con el módulo de Taller.

3. ACTIVIDADES EXTRAESCOLARES Y COMPLEMENTARIAS.

No se han realizado actividades extraescolares.

4. EVALUACIÓN DEL DESARROLLO GENERAL DEL CURSO.

Grupo centrado trabajador e interesado. El desarrollo ha sido muy positivo.



INFORME FINAL

Dibujo Artístico I

Ciclo de Grado Superior de Cerámica Artística

Curso: CA1

2022-2023

Profesora: Leonor Ibáñez Tous

Seguimiento de Programación

1. Unidades didácticas tratadas.
 - Contenidos teóricos y ejercicios realizados.
 - Temporalidad.
 - Documentación Gráfica.
2. Coordinaciones.
3. Actividades extraescolares / complementarias.
4. Evaluación del desarrollo general del curso.
5. Observaciones.

1. UNIDADES DIDÁCTICAS

Unidad didáctica 1

15 h.

Fundamentos y teoría del color.

Contenidos:

- Conceptos y terminología básica de la teoría del color.
- Dimensiones del color.
- Materiales del dibujo y sus técnicas: acuarela, témpera.

Ejercicios:

- Realización de círculos cromáticos.
- Realización de escalas cromáticas.

Documentación gráfica:

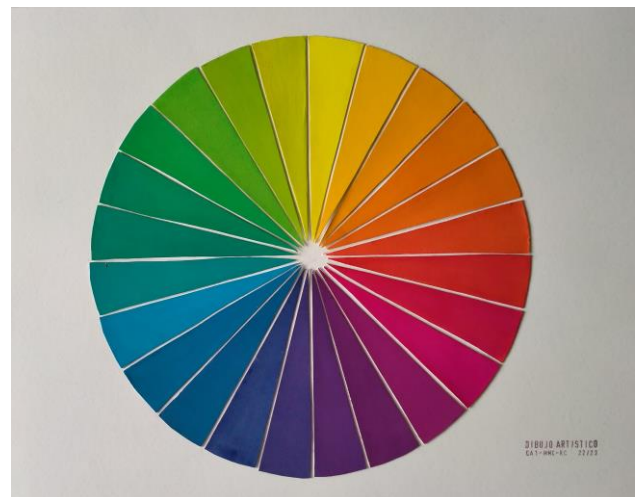

Círculo cromático y escalas de valor

INFORME FINAL

Dibujo Artístico I
Cerámica Artística

Unidad didáctica 2

9 h.

Valores expresivos del color. Los materiales del dibujo y sus técnicas.

Contenidos:

- Valores expresivos del color. Armonías cromáticas.
- Materiales del dibujo y sus técnicas: acuarela, témpera.

Ejercicios:

- Estudio y ejecución de armonías cromáticas.

Documentación gráfica:



Armonías cromáticas aplicadas con técnicas experimentales de acuarela.

Unidad didáctica 3

9 h.

Las formas de la naturaleza. Los materiales del dibujo y sus técnicas II.

Contenidos:

- Las formas de la naturaleza.
- Materiales del dibujo y sus técnicas: lápiz de grafito y rotuladores calibrados.

Ejercicios:

- Estudio de bocetos.
- Dibujo de formas de la naturaleza.

Documentación gráfica:



Estudio de formas vegetales

Unidad didáctica 4

27 h.

Dibujo analítico.

Contenidos:

- Forma y estructura.
- Encuadre y encaje.
- Proporción y simetría.
- Materiales del dibujo y sus técnicas: grafito y lápiz blanco sobre papel de color.

Ejercicios:

- Dibujo de bocetos.
- Realización de herramientas de encuadre.
- Encuadre y encaje de composiciones.
- Estudios de forma, estructura, proporción y simetría.

Documentación gráfica:

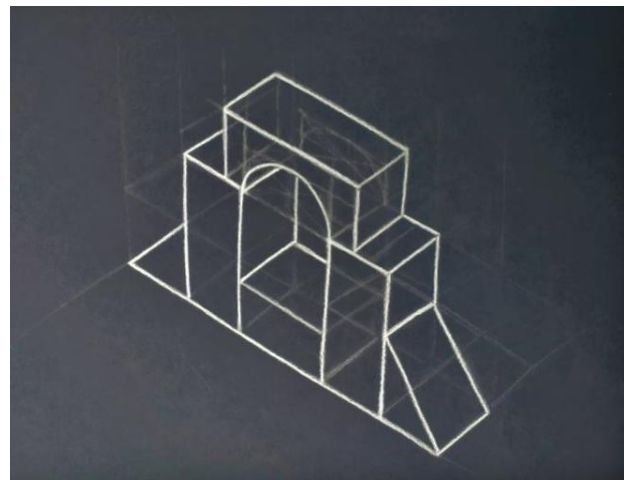

Unidad didáctica 5

9 h.

Elementos expresivos del lenguaje grafico plástico. Composición.

Contenidos:

- Conceptos sobre composición.
- Elementos básicos del lenguaje grafico plástico.
- Materiales del dibujo y sus técnicas: tinta, rotuladores.

Ejercicios:

- Estudio y realización de composiciones.
- Ejercicios de aplicación de una de las técnicas explicadas. Técnica Sumi-e.
- Coordinación con el módulo de *Taller de Cerámica Artística I*.

INFORME FINAL

Dibujo Artístico I
Cerámica Artística

Documentación gráfica:



Estudio de las cuatro temáticas básicas de la técnica Sumi-e



Composiciones para pieza elaborada en el Taller de Cerámica I.

INFORME FINAL

Dibujo Artístico I
Cerámica Artística

Unidad didáctica 6

21 h.

Claroscuro.

Contenidos:

- La luz y los valores tonales.
- Conceptos básicos sobre claroscuro.
- Materiales del dibujo y sus técnicas: carboncillo, barras secas, tinta, rotuladores.

Ejercicios:

- Encuadre, encaje y valoración del claroscuro de composiciones diversas, con las técnicas del carboncillo y la tinta.

Documentación gráfica:

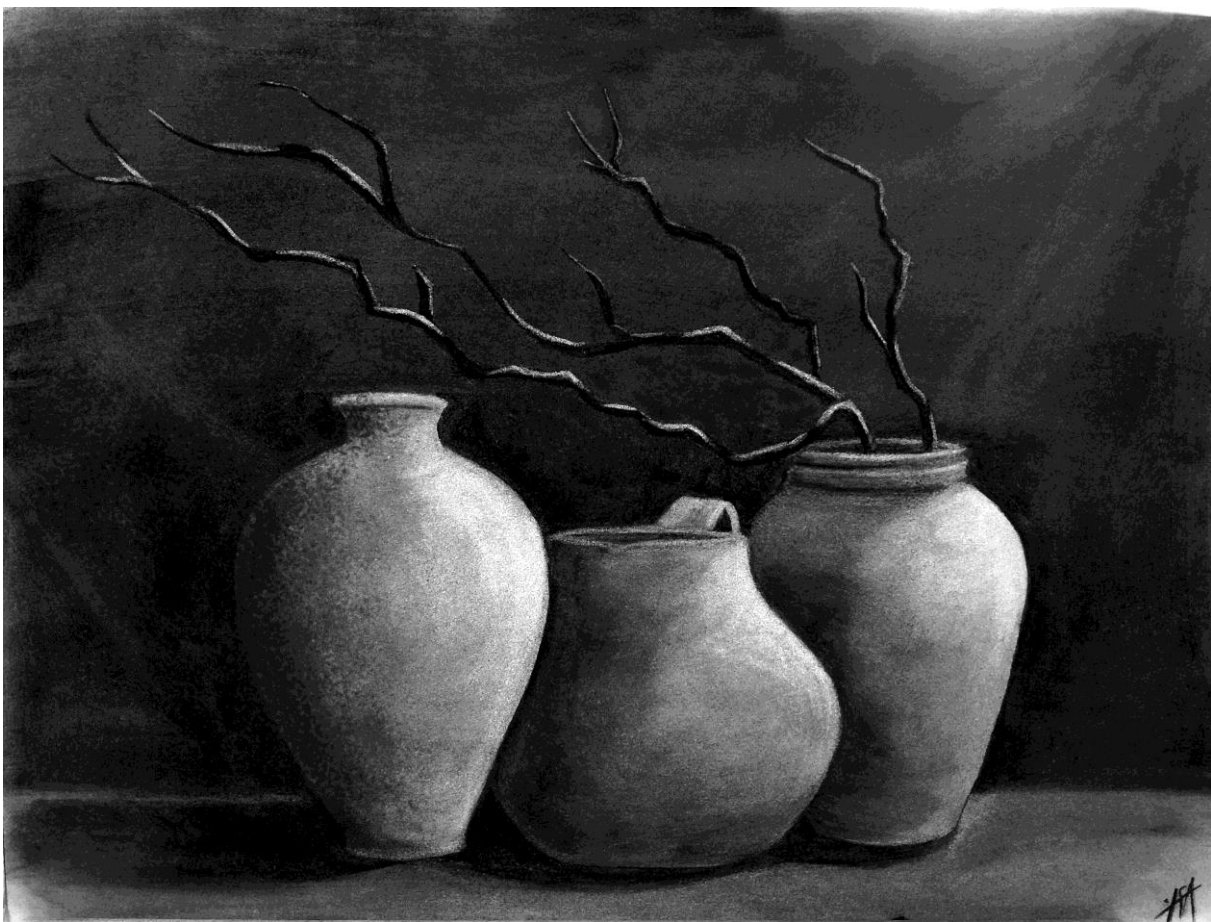

Ejercicio de claroscuro con modelo tridimensional. Carboncillo

Cuaderno de campo.



Cuaderno de experimentación gráfico-plástica, como primera aproximación hacia la construcción de la propia singularidad expresiva, en el ámbito gráfico de la Cerámica Artística.

2. COORDINACIONES

TÍTULO DE LA COORDINACIÓN: DECORACIÓN SOBRECUBIERTA INSPIRADA EN LA TÉCNICA JAPONESA SUMI-E.

MÓDULOS / CICLO y profesores que participan:

- TALLER CA1: Martín, M^a. Dolores
- DIBUJO ARTÍSTICO I CA1: Ibáñez, Leonor

3. ACTIVIDADES EXTRAESCOLARES Y COMPLEMENTARIAS.

No se han realizado actividades extraescolares.

4. EVALUACIÓN DEL DESARROLLO GENERAL DEL CURSO.

El curso se ha desarrollado con normalidad, con alteraciones poco significativas en el ritmo de la programación.

5. OBSERVACIONES.

No hay observaciones.



INFORME FINAL

VOLUMEN

Ciclo de Grado Medio de Decoración Cerámica

Curso: 2º DC

2022-2023

Profesor/a: Ana Arias Roldán

Seguimiento de Programación

1. Unidades didácticas tratadas.
 - Contenidos teóricos y Ejercicios realizados.
 - Temporalidad.
 - Documentación Gráfica.
2. Coordinaciones.
3. Actividades extraescolares / complementarias.
4. Evaluación del desarrollo general del curso.
5. Observaciones.

1. UNIDADES DIDÁCTICAS

Unidad didáctica 1.

5 h.

Introducción a la materia de Volumen

Contenidos:

- Materiales, herramientas y utensilios. Clasificación, propiedades, conservación, utilización, mantenimiento y normas de seguridad. Organización del aula.
- Técnicas y procedimientos; Técnicas de volumen aditivas y sustractivas: modelado, vaciado, construcción y talla.

Ejercicios:

Explicación teórica de la profesora.

Unidad didáctica 2.

22 h.

Modelado en relieve

Contenidos:

- El plano. Relieve rehundido, bajo, medio y alto.
- Técnicas y procedimientos del modelado en relieve.
- El análisis y el encaje de la forma en relieve
- Valores expresivos de la forma modelada. Importancia de la iluminación.
- El carácter superficial

Ejercicios:

Copia de un modelo de escayola –un relieve-, modelado en pasta cerámica a tamaño real.

Documentación gráfica:



Fase de encaje. Pasta cerámica: Terracotta



Relieve modelado, estado de cuero



Relieve modelado y cocido

Unidad didáctica 3.
Ahuecado para cocción

3 h.

Contenidos:

INFORME FINAL

Volumen
Decoración Cerámica

- Materiales, herramientas y utensilios. Clasificación, propiedades, conservación, utilización y mantenimiento.
- Ahuecado de relieve para cocción.

Ejercicios:

Ahuecado del relieve modelado en la Unidad Didáctica anterior. Secado y cocción.

Documentación gráfica:



Relieve ahuecado, estado de cuero



Relieve ahuecado, cocido a 1000°C

Unidad didáctica 4.

19 h.

Forma exenta y volúmenes huecos

Contenidos:

- Análisis de la forma tridimensional. Abstracción. Síntesis. Estilización. Forma y función.
- Construcción de volúmenes huecos
- Técnicas aditivas y sustractivas en arcilla.
- Elementos expresivos del ornamento.

Ejercicios:

Obtención del jarrón en pasta cerámica de alta temperatura, a partir de un molde dado y mediante la técnica de apretón. Alteración formal con técnicas sustractivas.

Documentación gráfica:



Jarrones para flores secas. Gres NT de Vicente Díez

Unidad didáctica 5.

28 h.

Técnicas constructivas

Contenidos:

- Análisis de la forma tridimensional. Abstracción. Síntesis. Estilización. Forma y función.
- Técnicas de construcción
- Elementos expresivos del ornamento

Ejercicios:

- Obtención del jarrón en pasta cerámica de alta temperatura, a partir de un molde dado y mediante la técnica de apretón.

INFORME FINAL

Volumen
Decoración Cerámica

- Diseño de pieza escultórica a partir de un jarrón tradicional con incorporación de volúmenes basadas en modelos propuestos e interpretados volumétricamente. El diseño comprende dibujos, bocetos o modelos previos y dibujo definitivo a tamaño real.
- Intervención creativa sobre el jarrón convencional: incorporación de un modelado de cabeza animal según diseño.

Documentación gráfica:



Piezas terminadas y cocidas a 1260°C

Unidad didáctica 6.

35 h.

El relieve ornamental. Prototipos en relieve para la ornamentación de piezas

Contenidos:

- Técnicas de modelado para diferentes soportes y superficies.
- Obtención de prototipos en relieve para la ornamentación y decoración de formas ya realizadas.

Ejercicios:

- Modelado en relieve sobre plato ornamental
- Molde de escayola y reproducción en pasta cerámica

Documentación gráfica:



Moldes de escayola



Piezas en proceso, estado seco



Platos ornamentales. Pasta cerámica: PRAF

2. COORDINACIONES

DECORACIÓN DE UN PLATO ORNAMENTAL

Módulos que participan: Obra Final / Volumen

Profesores: Diana Piñeiro / Ane Arias

3. ACTIVIDADES EXTRAESCOLARES Y COMPLEMENTARIAS.

Participación en la actividad "Jornada de puertas abiertas 2023": preparación del aula con exposición de ejercicios diferenciados por ciclos y explicación didáctica sobre la materia de Volumen en la Escuela.



Participación en las actividades organizadas por el Departamento de Desarrollo y Promoción artística.

Visita con los alumnos a la sala de exposiciones de La Moncloa.

Conferencia en la sala de actos de La Moncloa

4. EVALUACIÓN DEL DESARROLLO GENERAL DEL CURSO.

INFORME FINAL

Volumen

Decoración Cerámica

El nivel general de destreza y conocimiento del Volumen de este grupo inicialmente era bajo; por este motivo el ejercicio coordinado se deja para final de curso intencionadamente, porque los alumnos necesitan asimilar contenidos y destrezas antes de iniciar este.

La asistencia ha sido irregular durante todo el curso, lo que ha afectado a la temporalidad.

Pese a estos inconvenientes en general se trata de un buen grupo, de buen trato y actitud; han demostrado interés por la asignatura y la han valorado positivamente a final de curso, reconocido que han aprendido mucho. Estoy de acuerdo con esto.

5. OBSERVACIONES

Si el próximo curso se repiten estas circunstancias lo mejor será reducir el número de ejercicios de la programación, para que puedan concluirlos con mejor grado de terminación.



INFORME FINAL

Inglés técnico

Ciclo de Grado Medio de Decoración cerámica.

Curso: 2º DC

2022-2023

Profesora: Enrica Cova

Seguimiento de Programación

1. Unidades didácticas tratadas.
 - Contenidos teóricos y ejercicios realizados.
 - Temporalidad.
 - Documentación Gráfica.
2. Coordinaciones.
3. Actividades extraescolares / complementarias.
4. Evaluación del desarrollo general del curso.
5. Observaciones.

1. UNIDADES DIDÁCTICAS

Unidad didáctica 1.

6 h.

“Everyday English”

Contenidos:

Comprensión y producción oral y escrita de mensajes referidos a situaciones generales.
Interpretación y producción de textos referidos a situaciones generales.

Ejercicios:

Lectura de un texto sobre descanso y sueño
Contestar a unas preguntas sobre el texto. Escribir las respuestas.
Hablar sobre las costumbres de estudio, descanso y sueño.
Escucha de un audio sobre carácter y personalidad.
Escribir y hablar sobre su personalidad, intereses e influencias artísticas.

Unidad didáctica 2.

9 h.

Vocabulario Técnico

Contenidos:

Vocabulario relacionado con el mundo de la cerámica.
Herramientas.
Técnicas
Materiales
El proceso de creación con la decoración cerámica

Ejercicios:

Tools (herramientas).
Types of clay.
Vocabulario químico.
Parts of a vessel.
Técnicas de decoración cerámica: dipping, brushing, sprigging, decals, sgraffito, carving, raku, glazing.

Unidad didáctica 3.

6 h.

Traducción directa e inversa

Contenidos:

Comprensión oral y escrita de textos.

Ejercicios:

Traducción directa e inversa de textos sobre tipos de pasta cerámica, sobre técnicas de decoración cerámica.

INFORME FINAL

Inglés Técnico
2º Decoración cerámica

Unidad didáctica 4.

6 h.

Vídeos

Contenidos:

Comprensión oral y escrita de audiciones y vídeos.

Ejercicios:

- Video: Ceramics 101: clay tools
- Video: stages of clay
- Video: double dipping
- Video: latex resist
- Video: Greek vases.
- Vídeo: ceramic wax resist
- Vídeo: how to make clay stickers by slip trailing
- Video: Mitch Lyons inlaid decoration
- Video: "The Great Pottery Throw down".

Unidad didáctica 5.

10 h.

Curriculum Vitae artístico.

Contenidos:

Curriculum Vitae artístico.

Ejercicios:

Redacción de un curriculum vitae artístico en inglés

Unidad didáctica 6.

7 h.

Describo mi propia obra

Contenidos:

Explicación del proceso de creación de una obra propia en inglés usando el vocabulario técnico adecuado.

Ejercicios:

Realización de un proyecto en el cual se explica el proceso de decoración cerámica de una pieza de producción propia en inglés

2. COORDINACIONES

"Curriculum Vitae artístico."

Ejercicio coordinado con la asignatura de FOL para el desarrollo del curriculum vitae artístico.

Una vez adquiridos los conocimientos necesarios del vocabulario en inglés, se ha realizado en el segundo cuatrimestre el curriculum vitae artístico..

3. ACTIVIDADES EXTRAESCOLARES Y COMPLEMENTARIAS.

4. EVALUACIÓN DEL DESARROLLO GENERAL DEL CURSO.

El curso se ha desarrollado con normalidad, se han trabajado todos los contenidos reflejados en el decreto, a través de textos y fichas sobre la cerámica, centrándonos en las diferentes técnicas de decoración cerámica. Las primeras semanas del curso sirvieron para conocer a las alumnas y su nivel. A continuación hemos empezado directamente con el inglés técnico mediante el estudio y

INFORME FINAL

Inglés Técnico

2º Decoración cerámica

explicación del vocabulario, de los textos y mediante la recepción de textos orales por parte de nativos. Una vez adquiridos los conocimientos necesarios, se ha realizado el curriculum vitae artístico y, finalmente, la descripción de una pieza decorada por los estudiantes cuyos resultados han sido satisfactorios.

El grupo era de 7 personas y ha sido bastante heterogéneo. Cuatro alumnas tenían un nivel alto mientras que las otras tres básico. Sin embargo el grupo era muy unido y se han ayudado mucho. Se ha adaptado la asignatura a un nivel medio, siempre exigiendo a los alumnos aventajados un poco más y apoyando y reforzando las alumnas con nivel inicial.

El grupo ha sido muy trabajador, se han podido cubrir todos los contenidos de la asignatura llegando a profundizar en algunos aspectos. El resultado fue, en general, positivo.

5. OBSERVACIONES

El curso se ha desarrollado con normalidad y se han terminado todos los contenidos de la programación.



INFORME FINAL

Materiales y Tecnología: cerámica

Ciclo de Grado Medio de Decoración Cerámica.

Curso: DC1

2022-2023

Profesora: Isabel Blasco Castiñeyra

Seguimiento de Programación

1. Unidades didácticas tratadas.
 - Contenidos teóricos y Ejercicios realizados.
 - Temporalidad.
 - Documentación Gráfica.
2. Coordinaciones.
3. Actividades extraescolares / complementarias.
4. Evaluación del desarrollo general del curso.
5. Observaciones.

1. UNIDADES DIDÁCTICAS

Unidad didáctica 1. 14 h.

Fundamentos de física y química aplicados a la cerámica

Contenidos:

Conceptos básicos de química: Estructura del átomo. Masa atómica. Mol. Tabla periódica. Enlace químico. Tipos de compuestos.

Ejercicios:

Clases teóricas
Ejercicios prácticos de cálculo de masa molecular

Unidad didáctica 2. 10 h.

Orígenes, composición y naturaleza físico química de los cuerpos cerámicos

Contenidos:

Estructura y composición de los cuerpos cerámicos. Caolines y arcillas: origen, composición y propiedades

Ejercicios:

Clases teóricas

Unidad didáctica 3. 12 h.

Secado y cocción de las pastas. Transformaciones durante la cocción

Contenidos:

Transformaciones fisicoquímicas de los cuerpos cerámicos durante el secado y la cocción.

Ejercicios:

Clases teóricas

Ensayos sobre las pastas. Medida de la contracción lineal por secado y cocción de diferentes pastas de baja y alta temperatura. Medida de la porosidad.

Documentación gráfica:

INFORME FINAL

Materiales y tecnología: cerámica
Ciclo de Decoración Cerámica



Probetas de diferentes pastas para cálculo de la contracción y la porosidad

Unidad didáctica 4.

14 h.

Clasificación de las pastas. Modificación de sus propiedades

Contenidos:

Concepto de pasta cerámica: principales componentes y sus propiedades. Principales propiedades de las pastas y posibilidades de modificación.

Ejercicios:

Clases teóricas

Modificación de la viscosidad de una barbotina. Realización de una curva de defloculación

Documentación gráfica:



Colada con dos barbotinas de diferente densidad



Medida de la viscosidad relativa con la copa Ford

INFORME FINAL

Materiales y tecnología: cerámica
Ciclo de Decoración Cerámica

Unidad didáctica 5.

8 h.

Materiales empleados en la fabricación de moldes cerámicos

Contenidos:

Composición y estructura de los moldes cerámicos. Variables que influyen en sus características finales

Ejercicios:

Clases teóricas

Elaboración de probetas de escayola de diferente porosidad.

Unidad didáctica 6.

6 h.

Descripción y clasificación de los hornos cerámicos

Contenidos:

Hornos cerámicos: estructura, evolución histórica, tipología, clasificación. Tipos de cocción. Curvas de cocción.

Ejercicios:

Clases teóricas

Unidad didáctica 7.

10 h.

Engobes y vidriados. Tipos, componentes y propiedades

Contenidos:

Principales componentes de los engobes y los vidriados cerámicos y su función

Ejercicios:

Clases teóricas

Realización de muestrarios de engobes de baja y alta temperatura

Realización de un muestrario de vidriados de baja temperatura con diferentes opacificantes

Documentación gráfica:



Engobes antes de la cocción

INFORME FINAL

Materiales y tecnología: cerámica
Ciclo de Decoración Cerámica



Unidad didáctica 8.

8 h.

La fórmula Seger

Contenidos:

Formas de expresión de los vidriados. Dosificación y preparación. Formulación Seger. Principales características de los vidriados y factores que los condicionan.

Ejercicios:

Clases teóricas

Ejercicios prácticos de formulación de vidriados

Documentación gráfica:

Unidad didáctica 9.

46 h.

Vidriados de alta y baja temperatura. Vidriados especiales

Contenidos:

Vidriados especiales de baja y alta temperatura: teoría y práctica

Ejercicios:

Realización de vidriados transparentes/opacos/coloreados de baja y alta temperatura

Documentación gráfica:

INFORME FINAL

Materiales y tecnología: cerámica
Ciclo de Decoración Cerámica



Pastas egipcias antes de la cocción



Pastas egipcias después de la cocción

Microfotografías de pasta egipcias

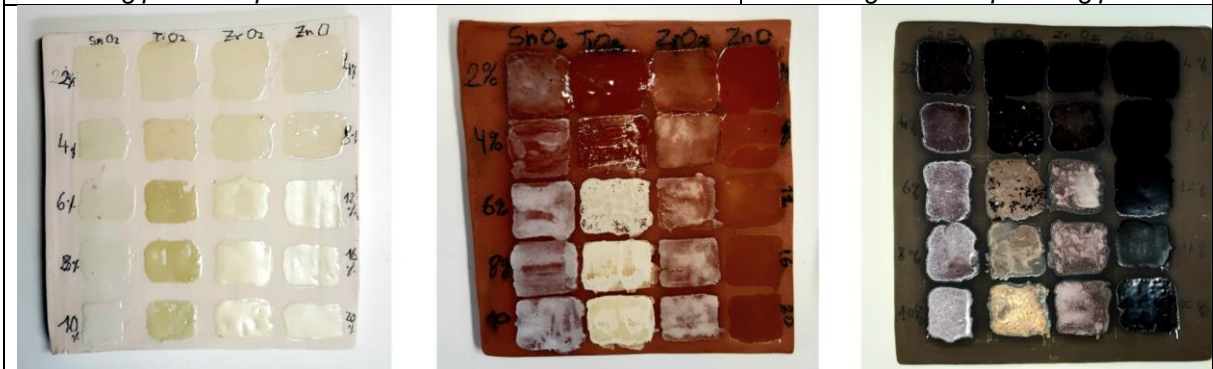

Muestrario de vidriados opacos sobre diferentes pastas (loza, roja, negra)

INFORME FINAL

Materiales y tecnología: cerámica
Ciclo de Decoración Cerámica



Bases de baja temperatura con un óxido colorante después de la cocción



Aventurina 1 sobre tres pastas diferentes



Aventurina 2 sobre tres pastas diferentes



Resultados sobre soporte rojo

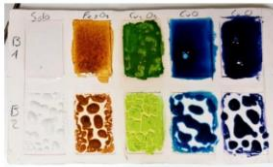

Resultados sobre loza



*Resultados sobre soporte
(pasta: arcilla de puente)*

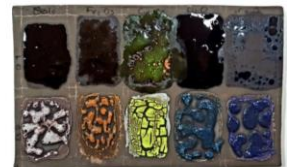

*Resultados sobre soporte negro de
manganeso*

Vidriados con elevada tensión superficial. Resultados en diferentes pastas

Unidad didáctica 10.

6 h.

Compatibilidad pasta/vidriado. Principales defectos

Contenidos:

Conceptos básicos de química: Estructura del átomo. Masa atómica. Mol. Tabla periódica. Enlace químico. Tipos de compuestos.

Ejercicios:

Clases teóricas

2. COORDINACIONES

Pastas egipcias con el módulo de Historia del Arte de la cerámica

3. ACTIVIDADES EXTRAESCOLARES Y COMPLEMENTARIAS.

Este curso no hemos realizado actividades extraescolares específicas de la asignatura

INFORME FINAL

Materiales y tecnología: cerámica
Ciclo de Decoración Cerámica

4. EVALUACIÓN DEL DESARROLLO GENERAL DEL CURSO.

Orientaciones:

Ha sido un grupo con poca motivación general en el que ha habido muchos alumnos que han perdido la evaluación continua. Los pocos que asistían a clase si tenían interés, pero tenían un bajo nivel de conocimientos generales que han sido la causa de que el desarrollo de las clases fuera más lento de lo habitual. Hemos acabado la programación, pero se han realizado menos prácticas que otros cursos y no se han podido realizar ejercicios coordinados con la asignatura de Taller de técnicas cerámicas.

5. OBSERVACIONES



Dirección General de Formación Profesional
y Enseñanzas de Régimen Especial

CONSEJERÍA DE EDUCACIÓN
E INVESTIGACIÓN

Comunidad de Madrid

INFORME FINAL

Historia del Arte y de la Cerámica

Ciclo de Grado Medio de Decoración Cerámica

22-23

Profesora: Isabel Anasagasti Lozano

Seguimiento de Programación

1. Unidades didácticas tratadas.
 - Contenidos teóricos y Ejercicios realizados.
 - Temporalidad.
 - Documentación Gráfica.
2. Coordinaciones.
3. Actividades extraescolares / complementarias.
4. Evaluación del desarrollo general del curso.
5. Observaciones.

1. UNIDADES DIDÁCTICAS

Unidad Didáctica 1. 2h

Concepto de Cultura, de Arte y de Arte Aplicado.

Contenidos: Valoración de la cerámica como arte aplicado y como manifestación cultural

Unidad Didáctica 2. 5h

La Prehistoria.

Contenidos: Primeras manifestaciones artísticas y utilitarias. Aparición y evolución de las artes cerámicas.

Unidad Didáctica 3 10h

Egipto, Grecia y Roma.

Contenidos: Características generales. Principales manifestaciones artísticas. La cerámica: Aspectos formales y técnicos.

Unidad Didáctica 4. 7h

El arte y la cerámica en la Alta Edad Media.

Contenidos: Aspectos distintivos del arte de la Alta Edad Media. La cerámica islámica. Valoración de la estética y la ornamentación.

Unidad Didáctica 5. 7h

El Renacimiento.

Contenidos: El Humanismo. Renovación del lenguaje artístico. La cerámica en el Renacimiento.

Unidad Didáctica 6. 7h

Barroco y Rococó.

Contenidos: Principales características del Barroco. La expresión artística del Rococó. El auge de las artes aplicadas. La cerámica y su evolución. La porcelana. Principales manufacturas europeas.

Unidad Didáctica 7.

7h

Liberalismo y sociedad industrial.

Contenidos: Panorámica cultural y artística del siglo del liberalismo. La industrialización de la cerámica. Renovación artesanal de fin de siglo.

Unidad Didáctica 8.

14h

Los siglos XX y XXI.

Contenidos: Transformaciones socio-culturales del siglo XX. Los nuevos lenguajes artísticos. La cerámica en los siglos XX y XXI. Evolución y tendencias. La cerámica popular.

2. COORDINACIONES

Pasta egipcia: Historia del Arte y de la Cerámica, Materiales y Tecnología

3. ACTIVIDADES EXTRAESCOLARES Y COMPLEMENTARIAS:

Visita a la Exposición "Tutankamon: la exposición inmersiva" en Matadero.

4. EVALUACIÓN DEL DESARROLLO GENERAL DEL CURSO

Grupo con muy poca preparación inicial e intereses muy diferentes que han dificultado un desarrollo más dinámico de los contenidos y la consecución de algunos de los objetivos planteados en la programación. Algunos alumnos han dejado de venir por diferentes situaciones personales pero los que han asistido regularmente, han evolucionado bastante positivamente.



INFORME FINAL

Dibujo Técnico

Ciclo de Grado Medio

Curso: DC1

2022-2023

Profesor/a: JULIA SARA MARTÍNEZ

Seguimiento de Programación

1. Unidades didácticas tratadas.
 - Contenidos teóricos y Ejercicios realizados.
 - Temporalidad.
 - Documentación Gráfica.
2. Coordinaciones.
3. Actividades extraescolares / complementarias.
4. Evaluación del desarrollo general del curso.
5. Observaciones.

1. UNIDADES DIDÁCTICAS

Unidad didáctica 1

10 h

Trazados fundamentales e introducción al AutoCAD

Contenidos:

Manejo de instrumental de dibujo. Paralelismo y perpendicularidad. Concepto de lugar geométrico: mediatriz, bisectriz, circunferencia, arco capaz... 6h a mano + 4h CAD.

Ejercicios:

Reproducción de trazados.

Documentación gráfica:

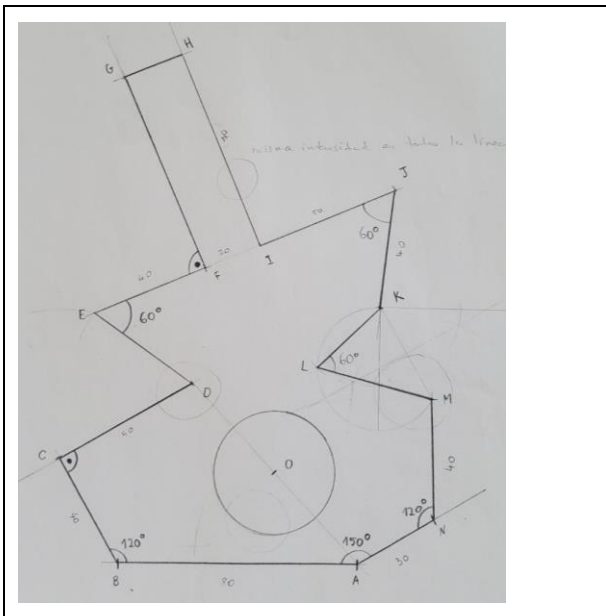
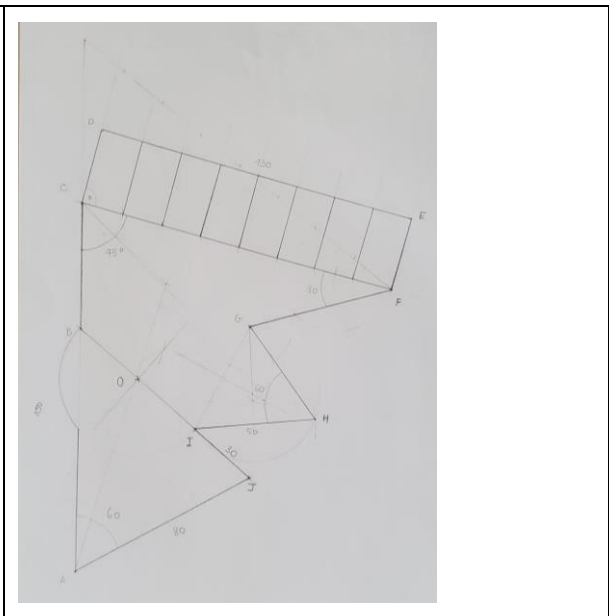
	
<p><i>Reproducción de trazados</i></p>	<p><i>Reproducción de trazados</i></p>

INFORME FINAL

Dibujo Técnico
DC1

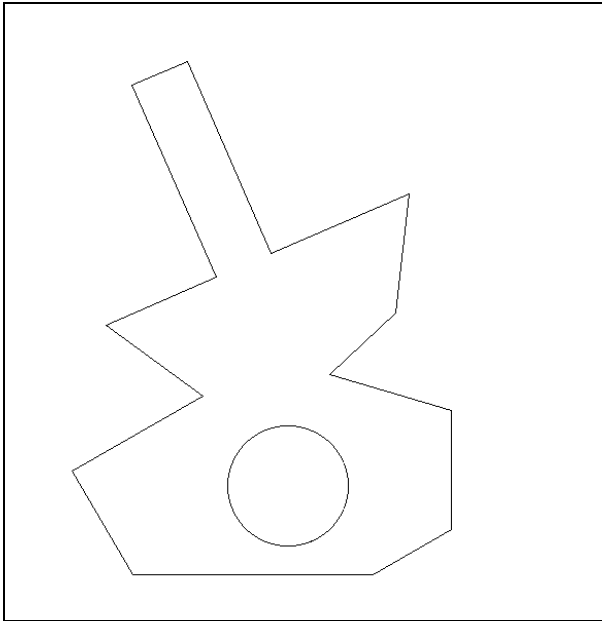

Reproducción de trazados en AutoCAD

Unidad didáctica 2.

10 h.

Geometría plana I

Contenidos:

Clasificación de polígonos. Polígonos estrellados: género, paso y especie. Capas y sombreados en AutoCAD 5h a mano + 2h CAD.

Ejercicios:

Construcción de polígonos. Género, paso y especie de polígonos estrellados.
Localizar polígonos estrellados en el arte y la arquitectura: bóvedas, rosetones...
Composiciones a base de polígonos y polígonos estrellados.

Documentación gráfica:

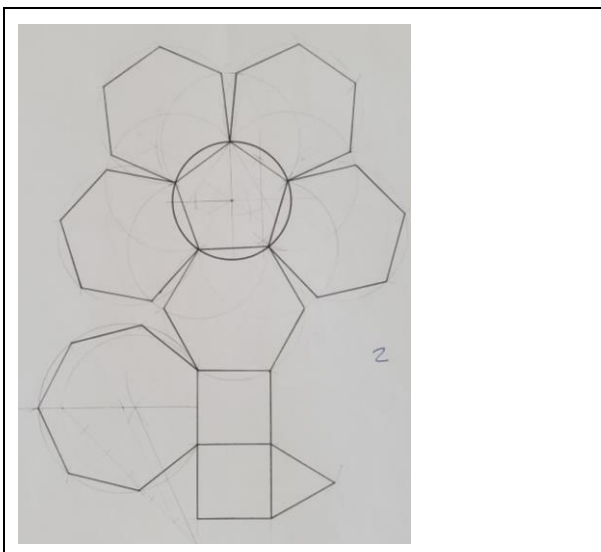

Composiciones a base de polígonos

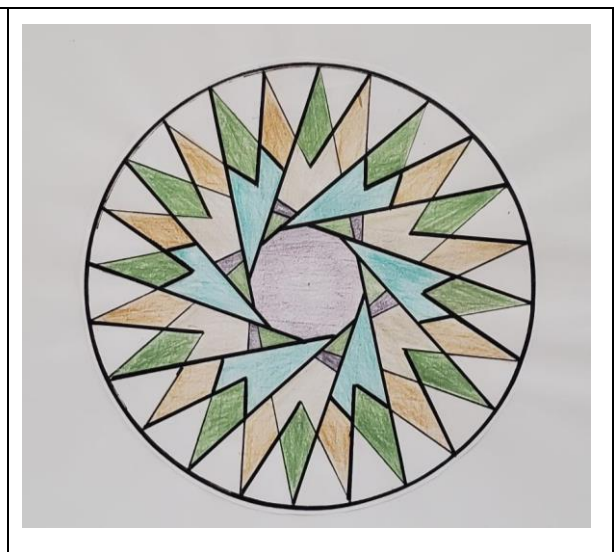

Composiciones a base de polígonos estrellados

INFORME FINAL

Dibujo Técnico
DC1

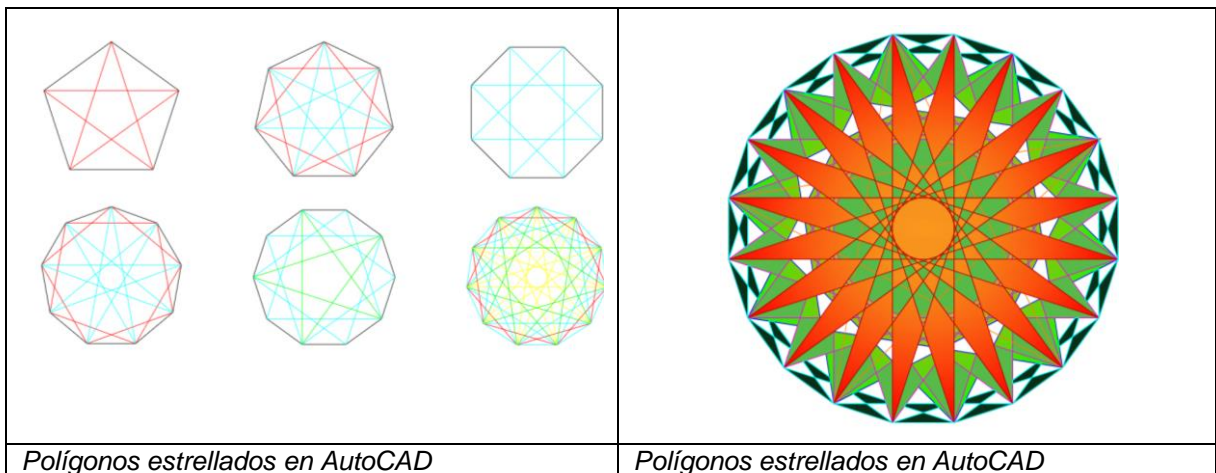

Unidad didáctica 3.

8 h.

Sistemas de representación

Contenidos

Geometría descriptiva. Introducción a los cuatro sistemas de representación. Fundamentos y campos de aplicación. Sistema diédrico. Disposición de vistas europeas. Sistema axonométrico ortogonal. Sistema axonométrico oblicuo (perspectiva caballera) y coeficientes de reducción.

Ejercicios:

Traducción de axonométrico a diédrico y viceversa.

Documentación gráfica:

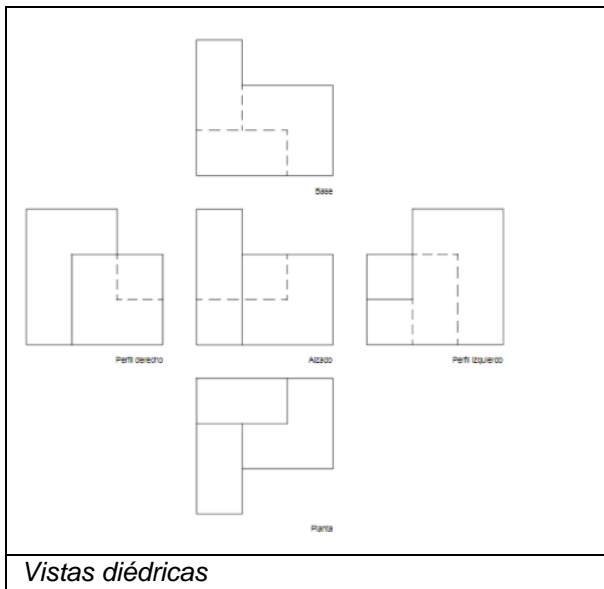

Unidad didáctica 4.

6h.

Clasificación de superficies y cuerpos geométricos.

Contenidos

Superficies regladas y superficies no regladas. Definición y clasificación. Cuerpos radiados y cuerpos poliédricos. Teorema de Euler. Partes de un poliedro. Poliedros platónicos y arquimedianos.

Ejercicios:

Representación de poliedros en los diferentes sistemas de representación.

Documentación gráfica:

<p>LOS POLIEDROS REGULARES EN EL ARTE</p>  <p>TALLADO DE PIEDRA DEL NEOLÍTICO. POLIEDROS</p> <p>Cientos de esferas de piedra tallado, más o menos tres puñados de diámetro, que se cree hasta el momento a alrededor de 2000 a.C., se han encontrado en Escocia. Algunos están esculpidos con las líneas correspondientes a los bordes de los poliedros regulares. El matemáticamente regular los más no parecen haber tenido una importancia especial, embargo, el dodecaedro aparece aquí mucho antes que los griegos escribieran de él. La función de estas piedras es desconocida, muchas están talladas con espirales o sombreados en las caras. Los motivos tallados son más complejos en la fácilmente trabajable piedra arenisca y más sencillos en los más duros y difíciles de duros granitos o cuarcitas.</p>	<p>PROPIEDADES DE LOS POLIEDROS REGULARES</p> <p>CONJUGACIÓN</p> <p>Si se traza un poliedro empleando como vértices los centros de las caras de un sólido platónico se obtiene otro sólido platónico, llamado conjugado del primero, con tantos vértices como caras tenía el sólido inicial, y el mismo número de aristas. El poliedro conjugado de un dodecaedro es un icosaedro, y viceversa; el de un cubo es un octaedro; y poliedro conjugado de un tetraedro es otro tetraedro. Esto queda mejor explicado con una imagen.</p>  <p>La dualidad de los sólidos platónicos</p>
<p><i>Fragmento de la presentación</i></p>	<p><i>Fragmento de la presentación</i></p>

Unidad didáctica 6.

6h.

Normalización.

Contenidos

Cortes secciones y roturas. Acotación normalizada.

Ejercicios:

Representación de cortes totales y semicortes.

Acotado de piezas.

Documentación gráfica:

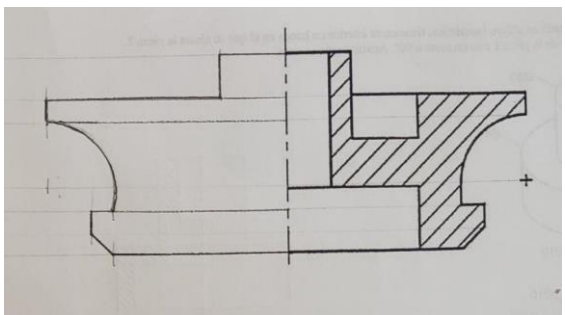
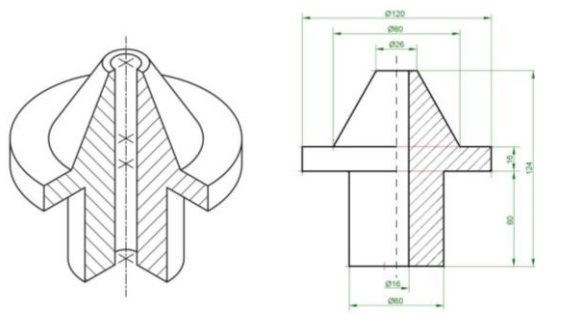
	
<p><i>Semicorte a mano</i></p>	<p><i>Dibujo y acotado de semicorte</i></p>

INFORME FINAL

Dibujo Técnico
DC1

<p>Semicorte acotado</p>	<p>Cortes, detalles y cotas en AutoCAD</p>

Unidad didáctica 7.

8 h.

Bocetación, coquización y plano técnico.

Contenidos

Grados de concreción de la documentación gráfico-técnica: boceto, croquis y plano técnico.

Ejercicios:

Croquización documental de pinza.

Documentación gráfica:

<p>Croquización</p>	<p>Composición de plano técnico</p>

2. COORDINACIONES.

No se han realizado coordinaciones.

3. ACTIVIDADES EXTRAESCOLARES Y COMPLEMENTARIAS.

No se han realizado actividades extraescolares.

4. EVALUACIÓN DEL DESARROLLO GENERAL DEL CURSO.

Las escasas 2 horas semanales asignadas a Dibujo Técnico, la coincidencia de festivos en lunes y el bajo nivel de rendimiento generalizado, así como el absentismo reiterado ha obligado a impartir los contenidos mínimos sin posibilidad de profundización.

INFORME FINAL

Dibujo Artístico

Ciclo de Grado Medio de Decoración cerámica.

Curso: DC1

2022-2023

Profesora: Ana Lizama Germes

Seguimiento de Programación

1. Unidades didácticas tratadas.
 - Contenidos teóricos y Ejercicios realizados.
 - Temporalidad.
 - Documentación Gráfica.
2. Coordinaciones
3. Actividades extraescolares / complementarias
4. Evaluación del desarrollo general del curso
5. Observaciones

1. UNIDADES DIDÁCTICAS

Unidad didáctica 1.

4 h.

Introducción al dibujo

Contenidos:

- Conceptos básicos del dibujo.
- Materiales del dibujo y sus técnicas: el grafito.
- Medidas y proporción.
- Forma y estructura. Dibujo Analítico.

Actividades:

- Prueba escrita de conocimientos para evaluación inicial.
- Dibujo de evaluación inicial. Prismas de madera.
- Fabricación de una ventana de encuadre DINA4.
- Encaje de composiciones propuestas (prismas de gran formato) sobre soporte DINA3. Técnica: grafito.
- Cuaderno de campo:
 - Empieza aquí. Técnica: collage, rotuladores, etc.
 - Dibujo de objetos cotidianos cuya forma básica sean cubos, prismas de base rectangular y cilindros. Técnica: rotuladores calibrados y "Pilot".
- Se han explicado los conceptos y se han mostrado numerosos ejemplos de dibujos.
- Se ha hecho un dibujo inicial sencillo a partir de prismas para ver el nivel de cada alumno como evaluación inicial.
- Se han fabricado las ventanas de encuadre y angulares para en encuadre de las composiciones.
- Se han dado las pautas para iniciar el cuaderno de campo con propuestas de ejercicios que deben practicarse y, por otro lado, con la creación de un diario más personal con técnicas y planteamiento libre.

Unidad didáctica 2.

12 h.

Encuadre y composición

Contenidos:

- Conceptos de encaje y encuadre.
- La forma tridimensional y representación sobre el plano.
- Materiales del dibujo y sus técnicas: lápiz de color y papel coloreado.
- Forma y estructura.

Actividades:

- Encuadre y composición. Trazado de la forma tridimensional sobre soporte bidimensional.
- Técnica: lápiz blanco o de color claro sobre papel coloreado oscuro *Medias tintas*.

Ejercicios:

INFORME FINAL

Dibujo Artístico
CFGM Decoración Cerámica

Dibujo a mano alzada de formas planas.
Dibujo a mano alzada de piezas de construcción.

Dentro de esta unidad se han trabajado varios ejercicios muy diversos e interesantes:

- 1 Dibujos de análisis de objetos encajándolos en prismas, aprendiendo a controlar mediante la presión de la mano la intensidad del trazo, marcando diferentes tipos de líneas auxiliares o fundamentales.
- 2 Dibujo con técnica de grafito de un modelo de bodegón realista en escala de grises.
- 3 Bocetos en formato cuadrado con diferentes encuadres de los mismos objetos y a partir de uno seleccionado, comenzar con el estudio de luces y sombras.
- 4 Composiciones al estilo "cubista" rompiendo con el punto de vista único y empleando otros recursos lingüísticos de esta vanguardia como: confusión fondo-figura, superposición de formas, combinación de formas geométricas y orgánicas, collages, uso de la línea y de la textura visual, etc. Creación de varios bocetos de estudio.
- 5 Realización con técnica de "gouache" y collage de uno de los bocetos en escala de grises. Los papeles que se podían emplear con diferentes texturas visuales solo podían ser en escala acromática.
- 6 Opcional: introducción de color en uno de los bocetos.

Documentación gráfica:

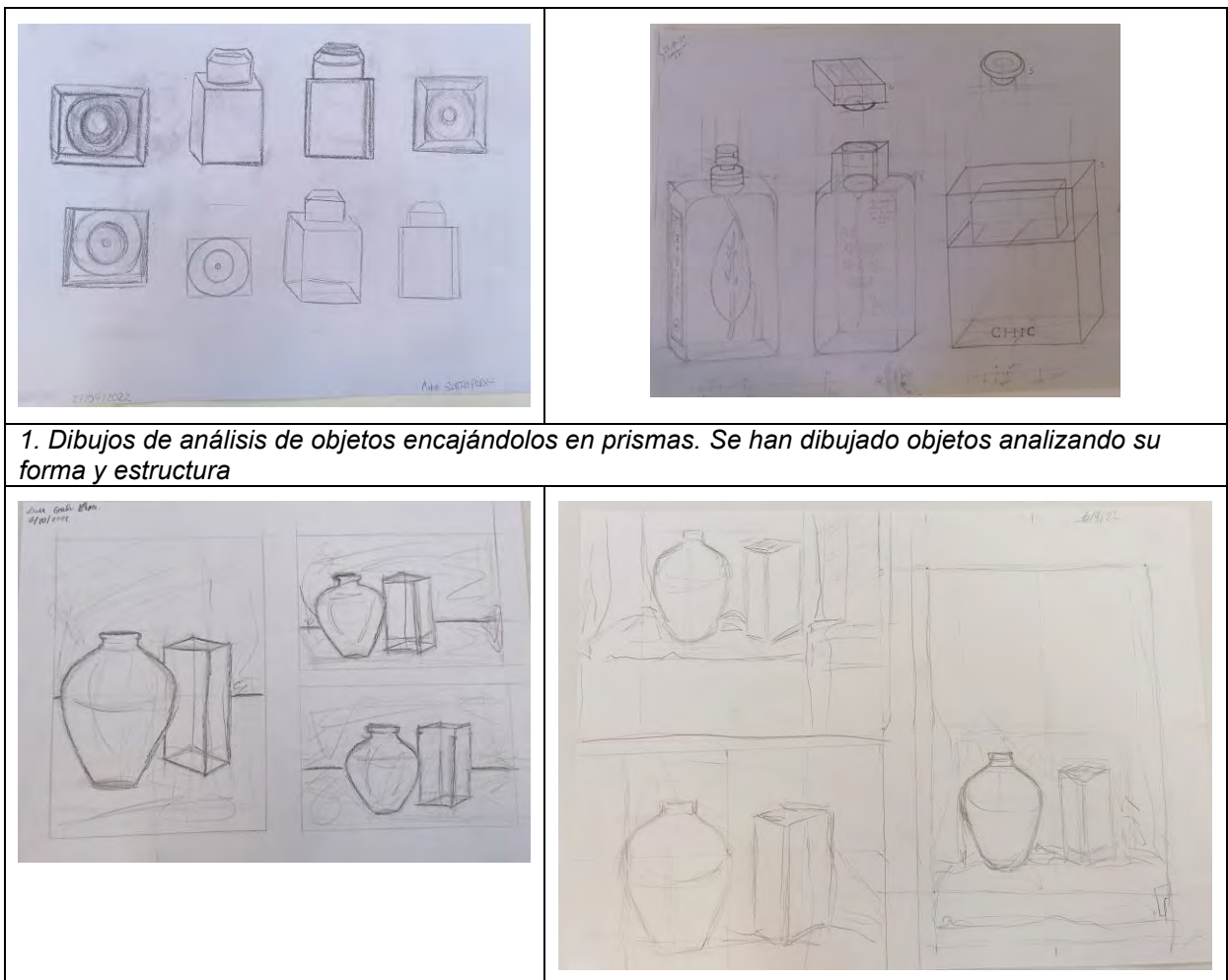

1. Dibujos de análisis de objetos encajándolos en prismas. Se han dibujado objetos analizando su forma y estructura

INFORME FINAL

Dibujo Artístico

CFGM Decoración Cerámica



2. Bocetos en formato cuadrado con diferentes encuadres de los mismos objetos



3. Composiciones al estilo "cubista", primero se hicieron varios bocetos y después se eligió uno.

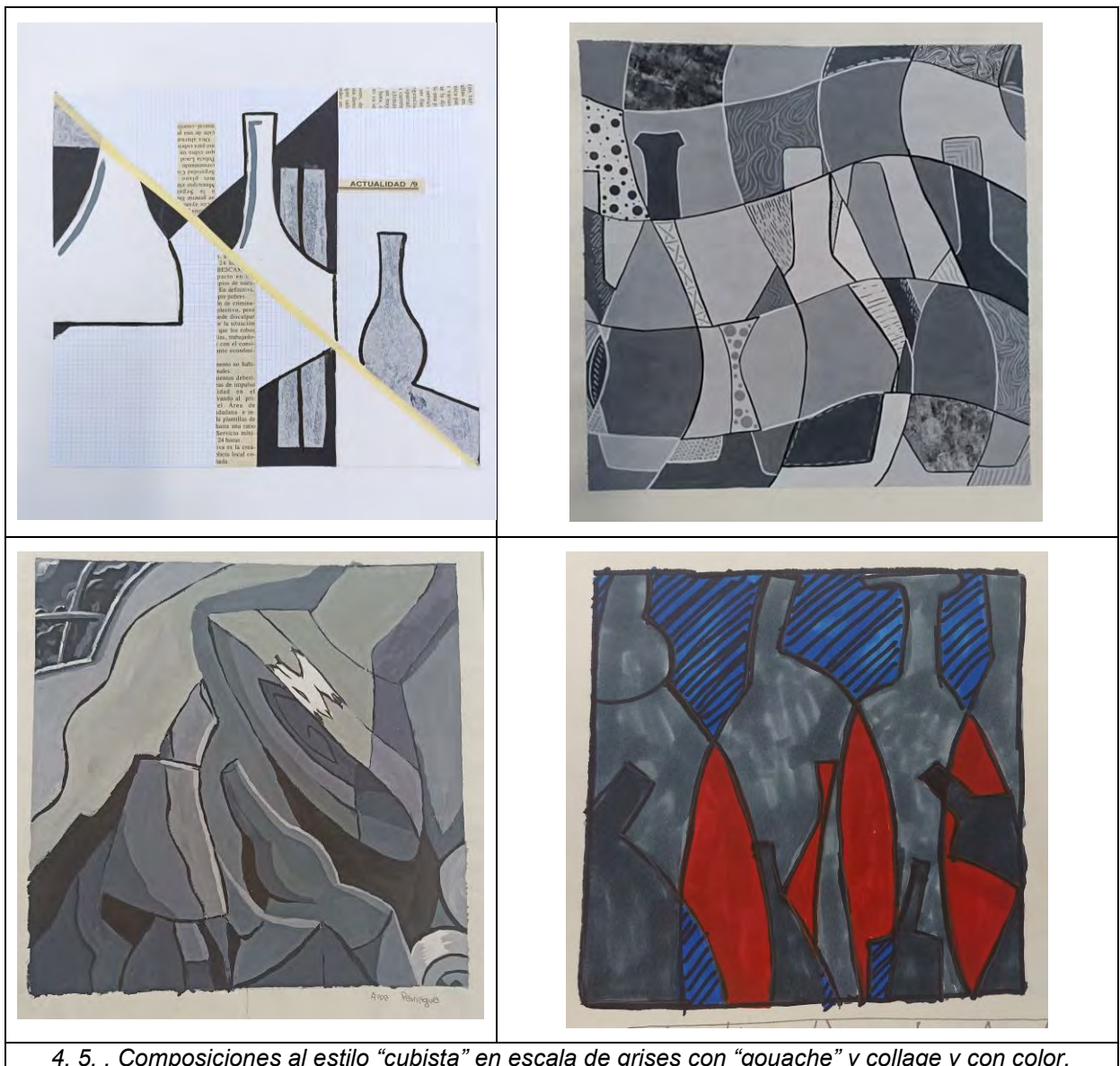

4. 5. . Composiciones al estilo "cubista" en escala de grises con "gouache" y collage y con color.

Unidad didáctica 3.

4 h.

Análisis de las formas. Positivo y negativo

Contenidos:

- Conceptos de encaje y encuadre.
- La forma tridimensional y representación sobre el plano.
- Materiales del dibujo y sus técnicas: la témpera
- Forma y estructura.
- Figura-fondo.
- Positivo- negativo.

Ejercicios:

- Encuadre y composición. Trazado de la forma tridimensional sobre soporte bidimensional.
- Posterior selección de encuadres. Interpretación de dichos encuadres con línea y mancha. Concepto positivo/ negativo.
- Técnica: Gouache blanco y negro.

Documentación gráfica:

INFORME FINAL

Dibujo Artístico

CFGM Decoración Cerámica



Dibujos con "gouache" blanco sobre fondo negro o a la inversa.

Unidad didáctica 4.

8 h.

Introducción al color. Círculo cromático. Dimensiones del color. Tono/ Saturación/ Luminosidad.

Contenidos:

- Círculo cromático de 12 colores: colores primarios y secundarios.
- Técnicas del dibujo: la acuarela.
- Escalas tonales.
- Concepto color análogo y complementario.
- Armonías de color: por analogía y por contraste

Actividades:

- Trazado y aplicación del círculo cromático.
- Trazado y aplicación de escalas tonales.
- Diseño de composición sencilla y aplicación bajo criterios cromáticos de analogía y color complementario.

Temporalidad: 4

Documentación gráfica:

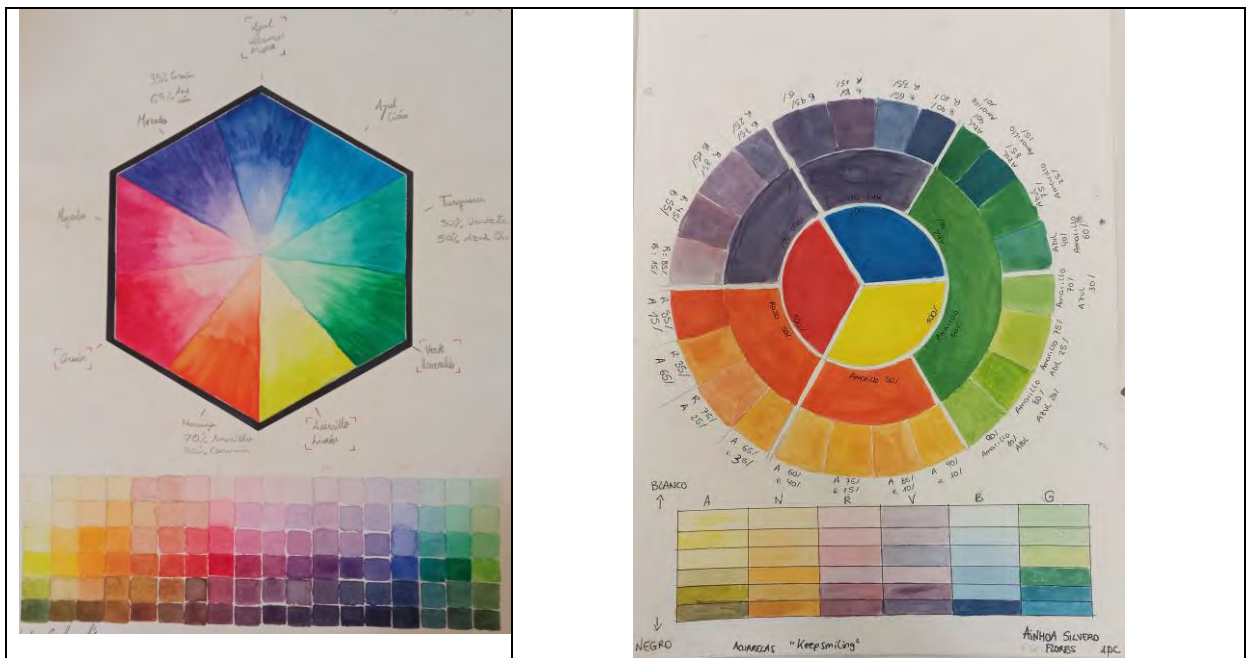

Diferentes modelos de círculos cromáticos con acuarela líquida y en pastilla

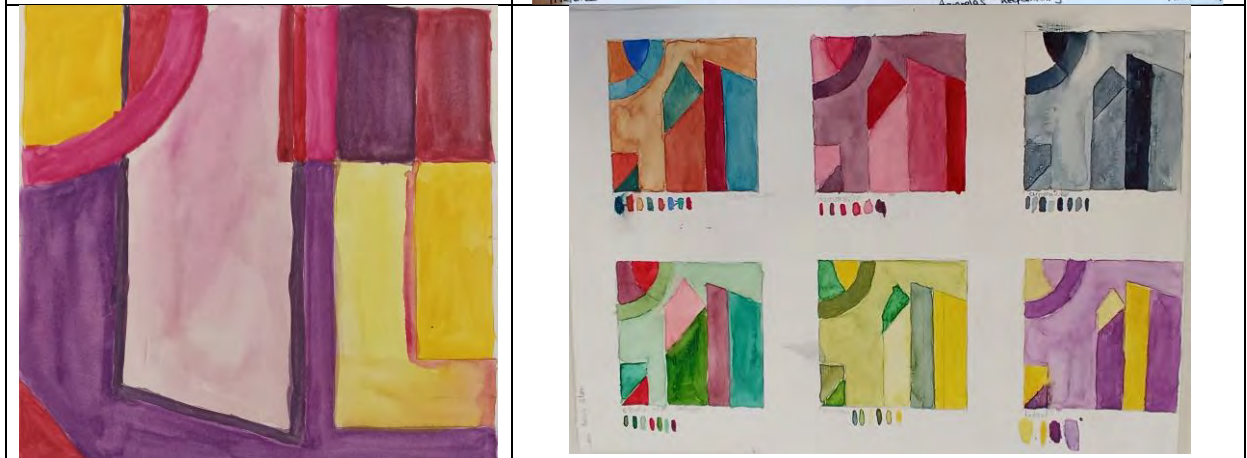
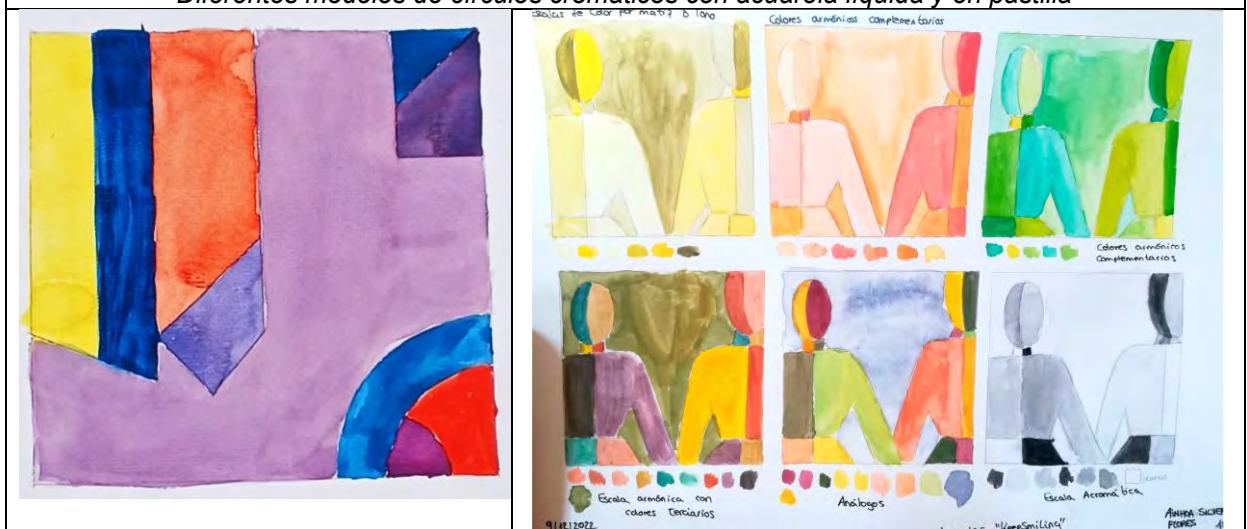

Diseño de composición sencilla y aplicación de diferentes tipos de escalas cromáticas y acromáticas.

INFORME FINAL

Dibujo Artístico
CFGM Decoración Cerámica

A partir de un modelo sencillo se realizaron varias interpretaciones con acuarela con distintos modelos de escalas. Escalas de color por matiz o tono, por saturación o brillo, acromáticas y bitonales:

- Con colores armónicos análogos en el círculo cromático.
- Con colores armónicos complementarios
- Escalas armónicas con colores terciarios

Unidad didáctica 5.

10 h.

1) Escalas. Aplicación. Armonías de color.

Contenidos:

- Teoría y práctica del color. Las dimensiones del color.
- Escalas de saturación.
- Escalas de luminosidad.

Actividades:

- Trazado y aplicación escalas de saturación.
- Trazado y aplicación de escalas de luminosidad.
- Diseño de composición sencilla y aplicación bajo criterios cromáticos de saturación y luminosidad.
- Se ha enseñado la técnica de la acuarela, la preparación del soporte, herramientas y procedimientos especiales.

Documentación gráfica:



Realización de una composición en acuarela. Estudio del color y de esta técnica húmeda

Unidad didáctica 6.

16 h.

Valores expresivos del color. Aplicación a la superficie cerámica.

Se ha coordinado con el Taller de técnicas decorativas. Aunque no ha sido una trasposición literal, todos estos ejercicios han servido para realizar numerosos trabajos en el taller.

Contenidos:

- Psicología básica del color y los valores expresivos.
- Creación de gamas cromáticas.
- Valores descriptivos del color y su aplicación al proyecto cerámico.

Además:

Técnica húmeda japonesa "Sumi-e" con tinta china negra. Se ha mostrado vídeos y se han hecho ejercicios básicos de trazados con pincel japonés para practicar la presión, carga y el movimiento de muñeca necesarios.

Con esta técnica también se ha mostrado la expresividad, concentración y sensibilidad de la pintura china y japonesa.

INFORME FINAL

Dibujo Artístico
CFGM Decoración Cerámica

Actividades:

- Realización de gamas cromáticas de acuerdo a conceptos de expresividad.
- Aplicación de propuestas de color, sobre piezas cerámicas reales o no. Estudio de la metodología para aplicación de la propuesta colorimétrica.

Teniendo en cuenta diferentes técnicas hispanomusulmanas medievales de decoración cerámica: la técnica “verde y manganeso” (Muel, Paterna, Teruel) y la cerámica “azul de cobalto” (Manises, Levante) se han planteado tres formatos: cilindro, tronco de cono y círculo y tres temas zoomorfos más actuales: cefalópodos o celentéreos, insectos y peces.

De estos formatos, el del círculo serviría para la decoración de un plato llano (anverso y reverso) y obligatoriamente iría con el tema de los peces y la técnica en azul cobalto.

Para el cilindro y el cono, el alumno puede elegir el tema que prefiera, así como la técnica, debiendo dibujar el modelo en el desarrollo plano de cada cuerpo geométrico. El tronco de cono se ha convertido en un vaso con la posibilidad de decorar el exterior y/o el interior.

El alumno además debía realizar un análisis y descripción del tipo de decoración que ha realizado.

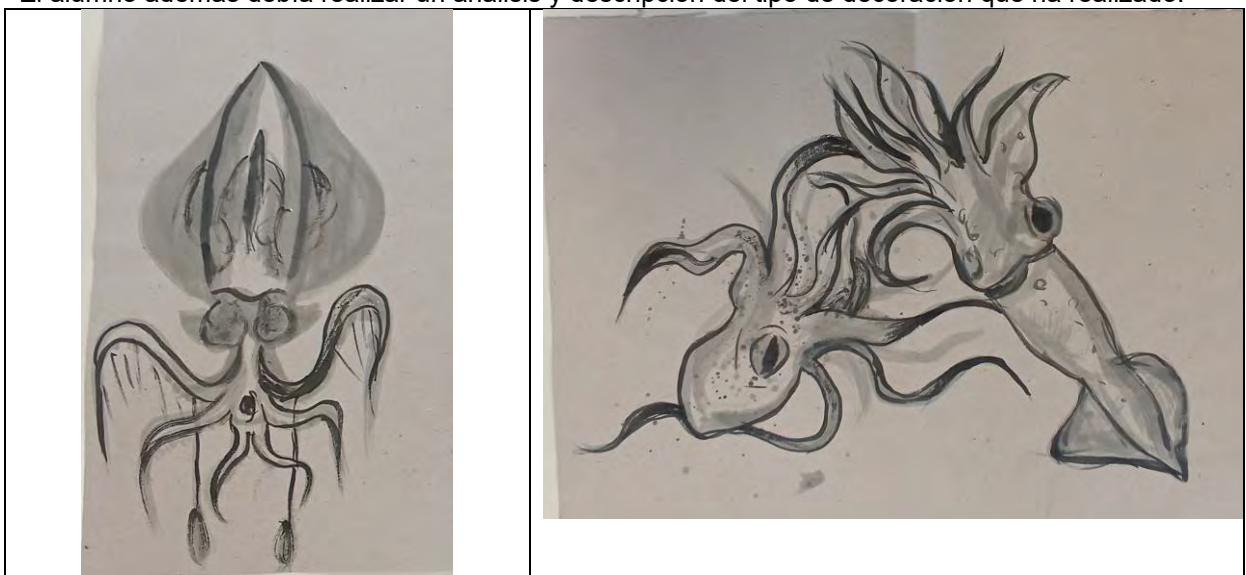

Ejercicios “Sumi-e” con tinta y pinceles chinos



Estudios previos de pincelada para posterior utilización sobre distintos formatos.

INFORME FINAL

Dibujo Artístico

CFGM Decoración Cerámica



Decoración sobre plato de papel simulando la técnica de “verde y manganeso” con motivos vegetales.



Otros nodelos terminados sobre papel con técnica “azul cobalto”

INFORME FINAL

Dibujo Artístico

CFGM Decoración Cerámica



Unidad didáctica 7.

16 h.

El módulo y las estructuras de repetición. Modulaciones y ritmos. Dibujo ornamental.

Esta unidad se adelantó y se hizo en tercer lugar, en otoño, cuando todavía había hojas en los árboles y se ha combinado con la **Unidad didáctica 14.**

Formas de la naturaleza. Análisis de las formas.

Contenidos:

- El módulo y estructuras de repetición.
- La forma bidimensional y representación sobre el plano.
- Materiales del dibujo y sus técnicas: rotuladores calibrados y lápices de color.
- Dibujo ornamental.
- Dibujo científico a partir de las formas de la naturaleza
- Dibujo táctil.
- Dibujo de contornos ciego.
- Naturaleza y ritmo.

Actividades:

- Estudiar la geometría que contienen las formas de la naturaleza.
- Aprender a sintetizar gráficamente formas complejas de la naturaleza.
- Realizar formas modulares sencillas.
- Aplicar conceptos de ritmo y movimiento de la forma modular.
- Trazar estructuras de repetición como dibujos ornamentales.
- Aplicar conceptos de encuadre y composición.

Se ha trabajado a partir del estudio geométrico de las hojas de diversas plantas. Posteriormente con técnica húmeda de acuarela y tinta

Documentación gráfica:

INFORME FINAL

Dibujo Artístico

CFGM Decoración Cerámica

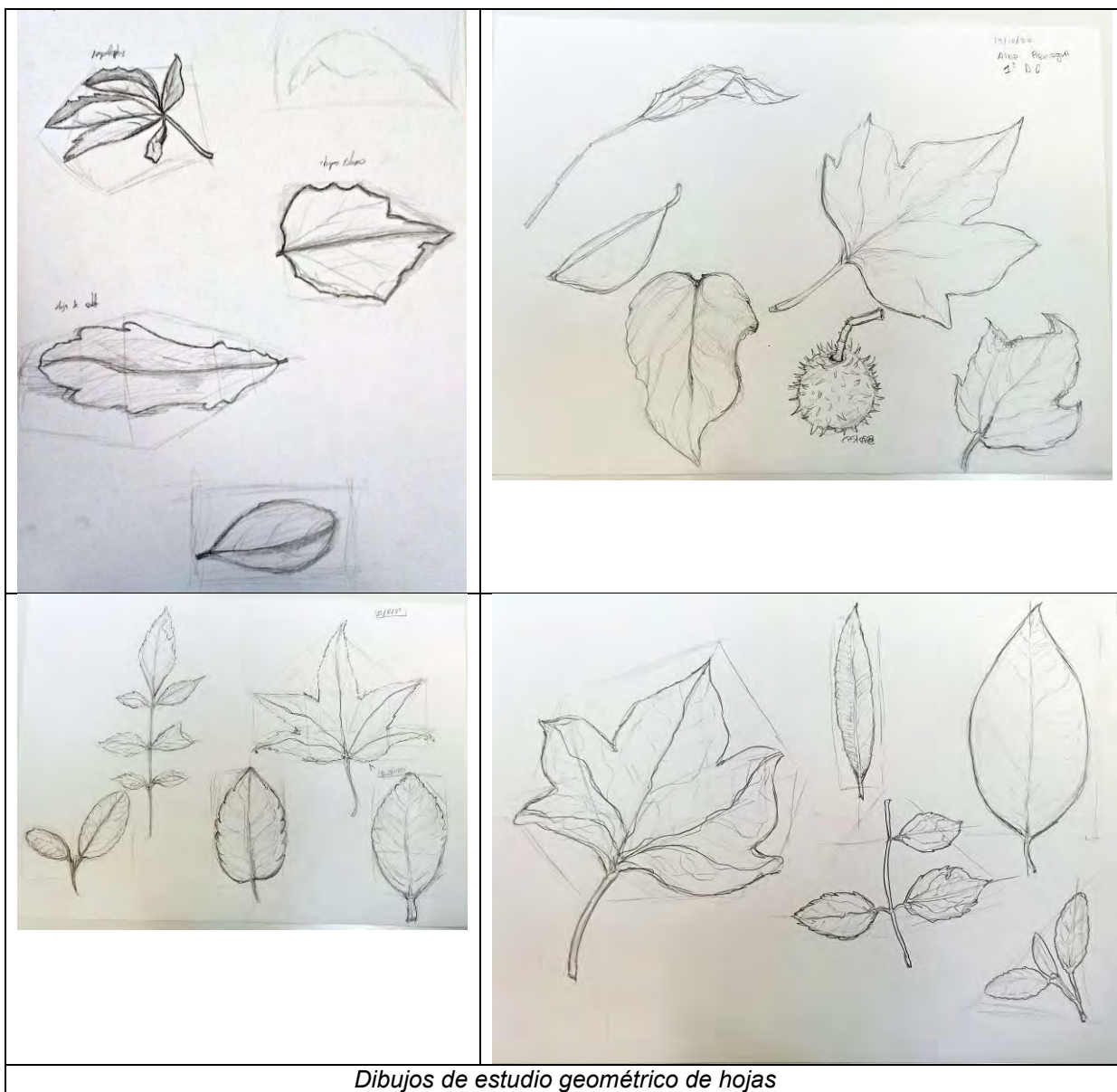

Dibujos de estudio geométrico de hojas

INFORME FINAL

Dibujo Artístico

CFGM Decoración Cerámica

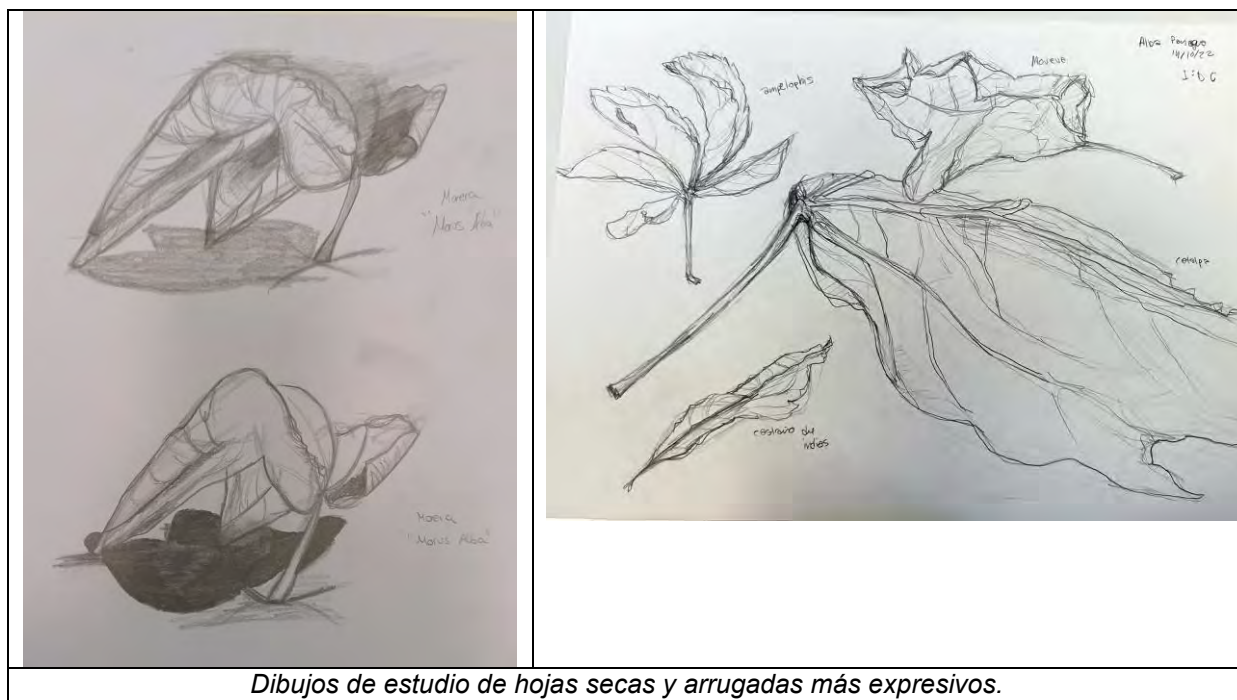

Dibujos de estudio de hojas secas y arrugadas más expresivos.

Unidad didáctica 8.

12 h.

Representación en el plano. Dibujo proyectual. Coordinación “Decoración de vasijas”

Esta unidad didáctica se ha combinado con la número 9: “Color y proyecto. Coordinación “Decoración de vajilla”

Contenidos:

- La forma bidimensional y tridimensional y representación sobre el plano.
- Materiales del dibujo y sus técnicas: rotuladores calibrados.
- Jerarquía de la línea.
- Organización del dibujo especulativo.
- Valores expresivos del color.

Actividades:

Realización de la decoración de una vajilla de porcelana.

Dado que nosotros no vamos a realizar el diseño de los objetos, primero debemos seleccionar un conjunto de objetos contenedores para vajilla especificando previamente su función, su tipología y el contexto para el cual se crea.

Los alumnos debían tener en cuenta los siguientes aspectos:

Concepto de ornamentación y decoración.

Formas/función de los objetos, coherencia formal/ unificar, simplificación, cromatismo, contraste, textura, material y técnica, aspectos estéticos, tipo de cliente, entre otras cuestiones:

- Se ha propuesto un proyecto de decoración de vajilla.
- Se ha hecho un “tablón de inspiración” o “moodboard”.
- Se han dibujado las piezas seleccionadas por cada uno para su propuesta de restaurante, salón de té, cabaret, cocinero, etc.
- Estudios de color para piezas cerámicas seriadas. Bocetos y estudio de las diferentes posibilidades cromáticas. Interpretación de temas con la técnica de la acuarela. Adaptación de los bocetos bidimensionales a la superficie de vasijas o platos.
- Se ha elaborado una breve memoria:
 - Introducción

Documentación gráfica:



Se realizó primero un “tablón de inspiración” o “moodboard” y después la propuesta con técnica mixta que incluyera, la decoración, el croquis técnico de la pieza seleccionada y un dibujo de mano.

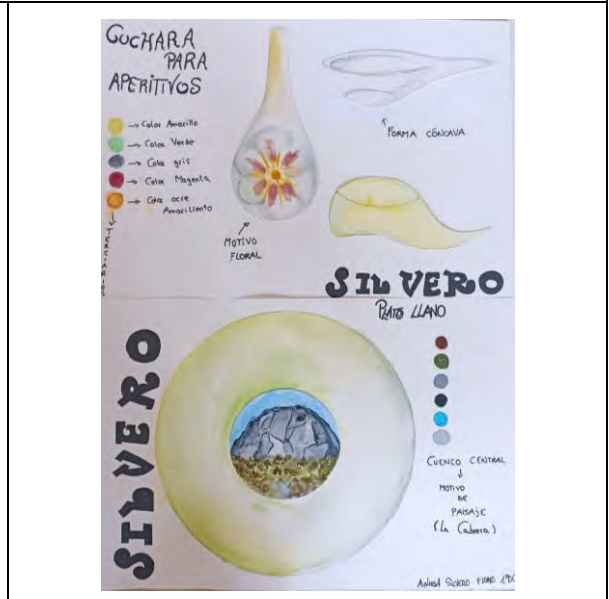

Estos son los resultados del anteproyecto para decoración de una vajilla de porcelana.

Unidad didáctica 10.

10h

Figura humana.

Contenidos:

- Figura humana y proporción.
- El maniquí articulado.
- Movimiento de la figura.

Actividades:

- Dibujo del maniquí articulado.

INFORME FINAL

Dibujo Artístico

CFGM Decoración Cerámica

- Dibujo del maniquí en movimiento.
- Estudio de los detalles de las articulaciones.
- Apuntes del natural con los alumnos posando en clase
- Tres bocetos de figura en movimiento a partir de fotografías de deporte o danza.

Documentación gráfica:



Unidad didáctica 11.

4h

Forma y apariencia exterior. Acabados.

Contenidos:

- Forma:
- Apariencia: Textura. Textura material
- Aplicación de texturas. Textura visual: contraste, proporción y la luz.

Actividades:

- Representación gráfica de diferentes superficies. Muestrario de calidades y texturas.
- Aplicación de las texturas sobre objetos dibujados tridimensionales.
- La línea y sus posibilidades expresivas como acabado de superficie.
- La mancha y sus posibilidades expresivas.

No se ha realizado

Unidad didáctica 12.

12h

Claroscuro. Valores expresivos de la luz. Técnica seca: carboncillo y barra conté negra.

Contenidos:

- Utilización del lenguaje del claroscuro: luz, sombra y penumbra, brillo, sombras
- Propias y arrojadas.
- Diferenciación entre la luz natural y artificial.
- Diferenciación entre luz difusa y directa.
- Práctica del claroscuro, valoraciones tonales en el trazado de volúmenes y texturas.

Actividades:

INFORME FINAL

Dibujo Artístico

CFGM Decoración Cerámica

- Encaje y encuadre de una composición dada. Valoración del claroscuro con la técnica del carboncillo. Aplicación: a la manera negra. Papel Ingres.
- Encaje y encuadre de composiciones sencillas. Valoración del claroscuro con la técnica barra conté. Clave alta y clave baja.

Propuesta hecha a los alumnos

Teniendo en cuenta que, durante la pandemia, no hemos podido ver el rostro de tantas personas y solo hemos podido disfrutar de la mitad superior, me planteo el problema de la identidad. No conozco el aspecto de mis alumnos, ni ellos el mío. Por eso les propongo:

Un autorretrato con carboncillo vegetal o lápiz de carboncillo a partir de imágenes fotográficas que les hago en clase previamente. El tamaño sería mayor del natural, encajando el rostro en un 50x70 -.

El aspecto final sería algo tenebrista o "a la manera negra", más o menos.

Autorretratos a partir de montajes de fotografías sobre retratos de artistas reconocidos: Georges de Latour, Leonardo da Vinci, Pontormo, Rafael, Vermeer de Delft, ...

Documentación gráfica:



Fotomontaje hecho con una aplicación de móvil "Picsart"

INFORME FINAL

Dibujo Artístico

CFGM Decoración Cerámica



Unidad didáctica 13.

0h

Claroscuro. Técnica húmeda: la tinta.

Contenidos:

- Valores expresivos y plásticos de la línea: Rayados: unidireccionales, pluridireccionales, expresivos, etc.
- Valores expresivos y plásticos de la mancha. Aguadas, seco sobre seco, escalas de luminosidad.
- Técnica húmeda: la tinta.

Actividades:

- Escalas tonales realizadas con tinta. Se ha trabajado con tinta en otra unidad didáctica, la número 6, explicando la técnica "Sumi-e", pero no se han desarrollado el resto de las actividades.

Unidad didáctica 15.

12 h.

Formas de la naturaleza. Procesos de abstracción y síntesis

Contenidos:

- Naturaleza y síntesis: formas geométricas.
- Lacería.

Actividades:

- Se ha trabajado sobre las composiciones hechas para los platos.

• **Documentación gráfica:**

Cuadernos personales:

Documentación gráfica:

INFORME FINAL

Dibujo Artístico

CFGM Decoración Cerámica

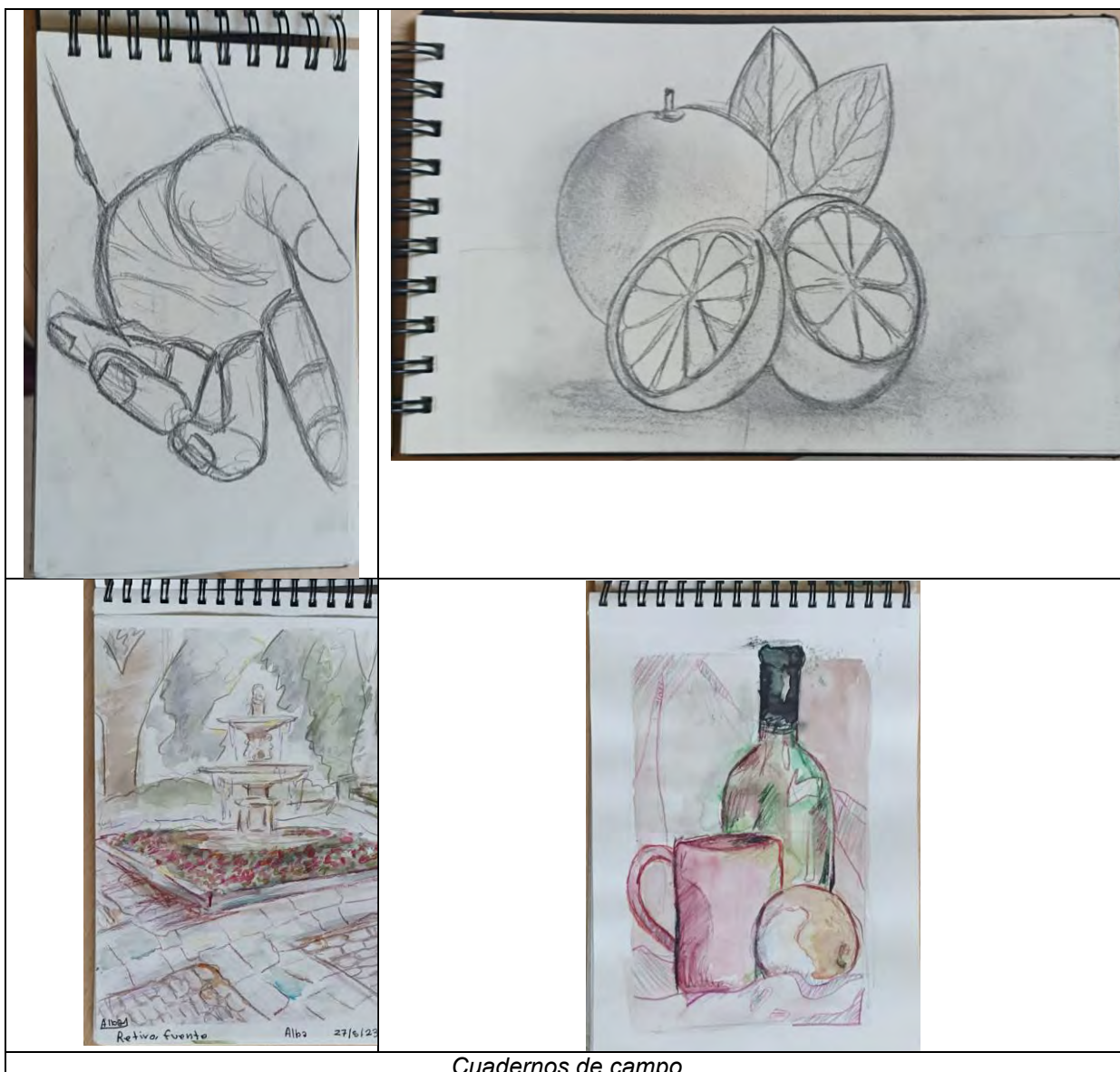

Cuadernos de campo

El resultado de los cuadernos de campo ha sido bastante pobre, además de pocos, ni en los que se debían dedicar al estudio de objetos, ni en los que podían ser más creativos, ha habido nada que destacar. En general han sido decepcionantes.

2. COORDINACIONES

No se han hecho coordinaciones con el taller de técnicas decorativas como tal, pero sí se han hecho bocetos y trabajos que posteriormente se han trabajado en el taller.

3. ACTIVIDADES EXTRAESCOLARES Y COMPLEMENTARIAS.

Como actividad complementaria también se han hecho presentaciones sobre artistas o movimientos artísticos de relevancia con el dibujo.

EVALUACIÓN DEL DESARROLLO GENERAL DEL CURSO

La evaluación en general ha sido poco interesante. El grupo, bastante numeroso al principio y con una edad y nivel similares, se ha ido deshaciendo por diversos motivos personales y ha quedado un grupo de cuatro a seis personas, dos de ellas con una asistencia irregular hasta el mes de abril.

INFORME FINAL

Dibujo Artístico

CFGM Decoración Cerámica

El nivel general del alumnado ha sido bajísimo y han trabajado muy lentamente, lo cual ha impedido realizar todas las unidades didácticas y alcanzar un grado mínimo de profundidad en algunas de ellas.

En cuanto al comportamiento, ha sido bueno y resalto el caso de una alumna, Ainhoa Silvero, con un grandísimo interés y esfuerzo, aunque con un grado de resultados no acorde con él, debido a su baja formación inicial.

La mayoría de los alumnos han trabajado en clase en un ambiente muy agradable y con interés medio por la materia. Ha sido un grupo muy similar en cuanto al nivel cultural y artístico.

4. OBSERVACIONES GENERALES.

Por suerte, aunque había alumnos con la materia convalidada, el grupo ha sido medianamente numeroso al principio y han interactuado bien. La similitud de edades -con 3 personas menores- ha dado homogeneidad al grupo.

Creo que, a pesar de que el nivel de partida era muy bajo, tanto en conocimientos como en destrezas gráficas, han avanzado en aspectos como soltura de la línea, manejo de herramientas como el pincel y aplicación del color.

No se ha podido profundizar en muchos conceptos y ejercicios.

No se puede anotar nada relacionado con los resultados finales de la prueba teórica porque se ha adelantado demasiado la entrega de informes y me ha faltado tiempo.

En Madrid, a 1 de junio de 2023

Fdo.: Ana Lizama
Profesora de Dibujo Artístico



INFORME FINAL

Volumen

Ciclo de Grado Medio de Alfarería

Curso: ALF2

2022-2023

Profesor/a: Ana Arias Roldán

Seguimiento de Programación

1. Unidades didácticas tratadas.
 - Contenidos teóricos y Ejercicios realizados.
 - Temporalidad.
 - Documentación Gráfica.
2. Coordinaciones.
3. Actividades extraescolares / complementarias.
4. Evaluación del desarrollo general del curso.
5. Observaciones.

1. UNIDADES DIDÁCTICAS

Unidad didáctica 1.

5 h.

Introducción a la materia de Volumen

Contenidos:

- Materiales, Materiales, herramientas y su relación con las técnicas. Clasificación, propiedades, conservación, utilización, mantenimiento y normas de seguridad. Organización del aula.
- Técnicas de volumen aditivas y sustractivas: modelado, vaciado, construcción y talla.
- Fundamentos de la representación. El relieve y la forma exenta.

Ejercicios:

Explicación teórica de la profesora con proyección de imágenes.

Unidad didáctica 2.

15 h.

Modelado de la forma exenta

Contenidos:

- Materiales, herramientas y su relación con las técnicas. Clasificación, propiedades, conservación, utilización, mantenimiento y normas de seguridad.
- Técnicas y procedimientos en el modelado de la forma exenta.
- Valores expresivos de la forma modelada.

Ejercicios:

Copia de un modelo de escayola pequeño, un fragmento por modelado y a tamaño real.

Documentación gráfica:

INFORME FINAL

Volumen
CFGM Alfarería



Modelado figurativo de un fragmento del cuerpo humano. Material: terracota



Modelado, ahuecado y cocción

Unidad didáctica 3.

16 h.

Modelado en relieve

Contenidos:

- Obtención de prototipos en relieve para la ornamentación de piezas de alfarería.
- El plano. Relieve rehundido, bajo, medio y alto.
- Técnicas y procedimientos del modelado en relieve y de la forma exenta.
- Valores expresivos de la forma modelada. Importancia de la iluminación.
- Análisis de la forma atendiendo a su función.
- Formas planas, cóncavas y convexas.
- Formas con y sin salida.
- La textura.

INFORME FINAL

Volumen
CFGM Alfarería

Ejercicios:

A partir de un modelo en relieve de escayola, selección y copia de un elemento por modelado.

Documentación gráfica:



Encaje volumétrico. Modelado en proceso.



Motivo vegetal modelado



Motivos vegetales modelados

Unidad didáctica 4.

10 h.

Molde y reproducción.

Contenidos:

- Copias por diferentes procedimientos de vaciado en el terreno escultórico y en la práctica alfarera.
- El molde de escayola. Tipos: moldes cerámicos de apretón y de colada.
- Posibilidades creativas del molde y la seriación.

INFORME FINAL

Volumen
CFGM Alfarería

Ejercicios:

- Molde de escayola de la forma modelada.
- Reproducciones por apretón y por colada.

Documentación gráfica:



Moldes de escayola para apretón



Reproducciones creativas con incidencia en la textura.

Unidad didáctica 5.

7 h.

La forma en relieve aplicada como motivo ornamental.

Contenidos:

- Obtención de prototipos en relieve para la ornamentación y decoración de piezas de alfarería.
- Copias por diferentes procedimientos de vaciado para su aplicación en formas alfareras.
- Reproducción por apretón.
- Posibilidades plásticas de la seriación.

Ejercicios:

- Diseño compositivo con los motivos reales y los modelados.
- A partir del molde realizado en un ejercicio anterior, reproducciones en pasta cerámica y decoración de un plato realizado por terraja en el taller de Alfarería.

Documentación gráfica:

INFORME FINAL

Volumen
CFGM Alfarería



*Incorporación de los motivos ornamentales al plato según diseño.
Pasta cerámica: PRAI SIO-2 Estado: en crudo*



Platos ornamentales a término

Unidad didáctica 6.

35 h.

Piezas alfareras por modelado

Contenidos:

- Materiales, herramientas y utensilios. Clasificación, propiedades, conservación, utilización, mantenimiento y normas de seguridad.
- Fases creativas previas a la realización.
- Forma, función y estructura: estructura de revolución y sin revolución.
- Análisis de la forma tridimensional fuera de eje.
- El método de rollos y planchas: la técnica de modelado por tiras.

INFORME FINAL

Volumen
CFGM Alfarería

Ejercicios:

Diseño y realización de una pieza alfarera que no sea de revolución. Técnica: modelado por tiras.

Documentación gráfica:



En proceso. Estado: seco



Pieza cocida a término



Pasta cerámica: Gres crema moteado WMS 2502 de Sibelco



Unidad didáctica 7.

25 h.

Técnicas constructivas

Contenidos:

- Técnicas de construcción en arcilla.
- El hueco y el vacío como elementos plásticos.
- La textura.

Ejercicios:

Obtención de pieza escultórica no utilitaria a partir de planchas y técnicas constructivas. Tratamiento de superficie.

Documentación gráfica:

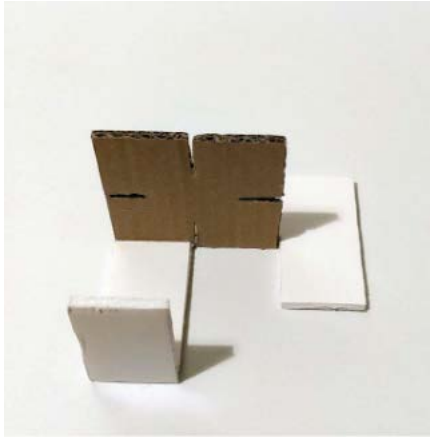

Estudio previo: maquetas preliminares

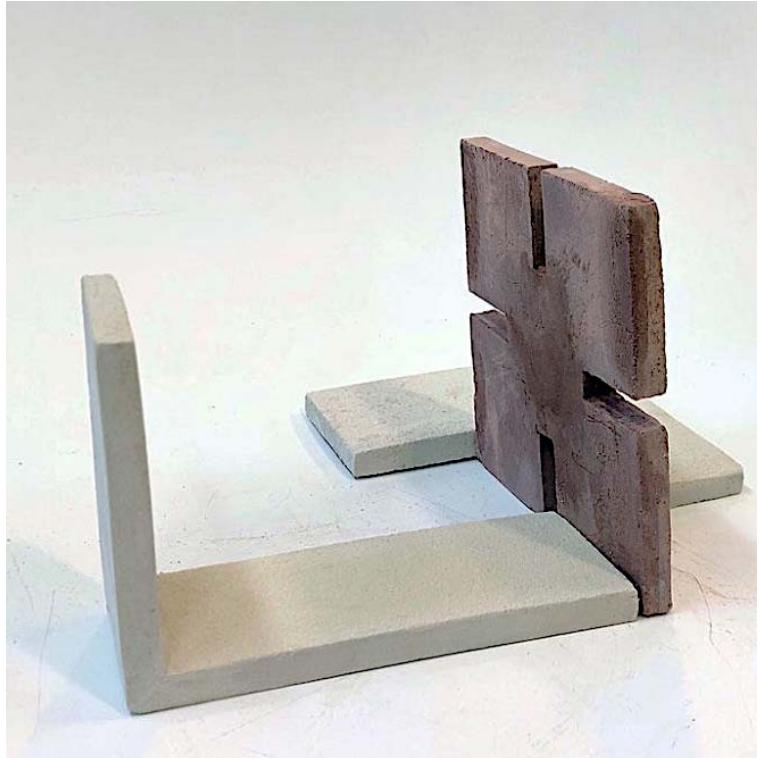

Pieza en proceso. Estado de cuero

INFORME FINAL

Volumen
CFGM Alfarería

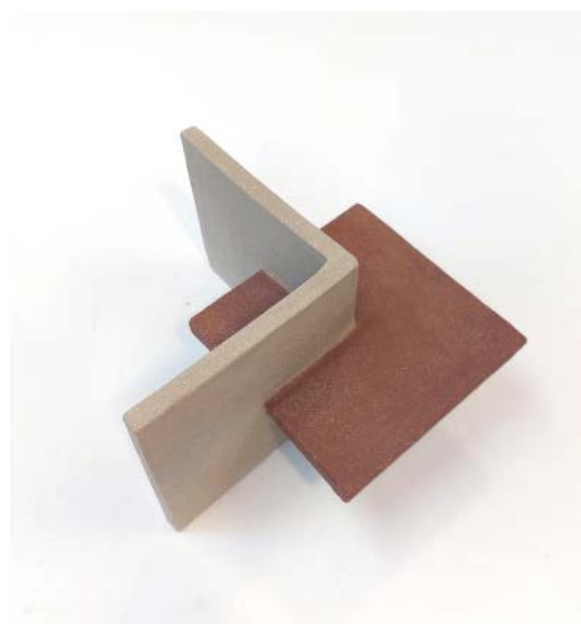
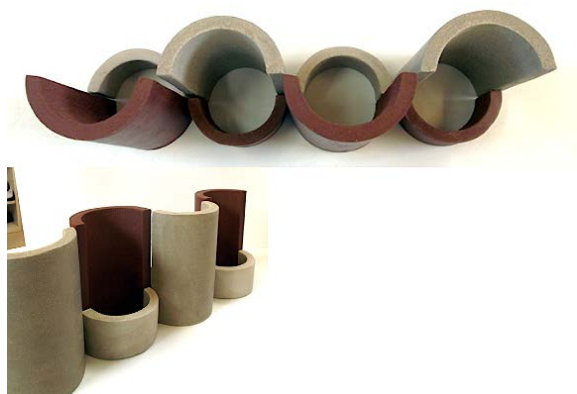

Pastas cerámicas utilizadas: PRAF y PRLF

2. COORDINACIONES

PLATOS VERDES

Módulos que participan: Obra Final / Taller de Alfarería / Volumen
Profesores: Sonia Verdú / José Manuel Faba / Ane Arias

3. ACTIVIDADES EXTRAESCOLARES Y COMPLEMENTARIAS.

Participación en la actividad “Jornada de puertas abiertas 2023”: preparación del aula con exposición de ejercicios diferenciados por ciclos y explicación didáctica sobre la materia de Volumen en la Escuela.



Participación en las actividades organizadas por el Departamento de Desarrollo y Promoción artística.

Visita con los alumnos a la sala de exposiciones de La Moncloa.
Conferencia en la sala de actos de La Moncloa

4. EVALUACIÓN DEL DESARROLLO GENERAL DEL CURSO.

Este curso no hubo grandes diferencias de nivel en el grupo. Hemos trabajado satisfactoriamente: con asistencia y puntualidad regular a clase y mucho interés demostrado por la asignatura, cumpliendo rigurosamente con los plazos de entrega de los ejercicios y de las fichas técnicas y mostrando una actitud muy receptiva ante los ejercicios planteados.

Los resultados académicos han sido sobresalientes.



INFORME FINAL

Inglés técnico

Ciclo de Grado Medio de Alfarería

Curso: ALF2

2022-2023

Profesora: Enrica Cova

Seguimiento de Programación

1. Unidades didácticas tratadas.
 - Contenidos teóricos y ejercicios realizados.
 - Temporalidad.
 - Documentación Gráfica.
2. Coordinaciones.
3. Actividades extraescolares / complementarias.
4. Evaluación del desarrollo general del curso.
5. Observaciones.

1. UNIDADES DIDÁCTICAS

Unidad didáctica 1.

6 h.

“Everyday English”

Contenidos:

Comprensión y producción oral y escrita de mensajes referidos a situaciones generales.
Interpretación y producción de textos referidos a situaciones generales.

Ejercicios:

Lectura de textos sobre descanso y sueño.
Contestar a unas preguntas sobre el texto. Escribir las respuestas.
Hablar sobre las costumbres de estudio, descanso y sueño.
Escucha de un audio sobre carácter y personalidad.
Escribir y hablar sobre su personalidad, intereses e influencias artísticas.

Unidad didáctica 2.

9 h.

Vocabulario Técnico

Contenidos:

Vocabulario relacionado con el mundo de la cerámica.
Herramientas.
Técnicas
Materiales
El proceso de creación en el torno

Ejercicios:

Tools (herramientas).
Types of clay.
Vocabulario químico.
Parts of a vessel.
Throwing on the wheel: centering, opening the ball, pulling up, giving the shape.
Técnicas: throwing, coil, pinch, slabs

Unidad didáctica 3.

6 h.

Traducción directa e inversa

Contenidos:

Comprensión oral y escrita de textos

Ejercicios:

INFORME FINAL

Inglés Técnico
2º Alfarería

Traducción directa e inversa de textos sobre tipos de pasta cerámica, sobre técnicas de producción al torno, sobre errores y cómo remediarlos, centrar y abrir la pella, subir las paredes y esmaltar.

Unidad didáctica 4.

6 h.

Vídeos

Contenidos:

Comprensión oral y escrita de audiciones y vídeos.

Ejercicios:

Video: Greek vases.

Video: Tips for throwing a perfect cylinder.

Video: "The Great Pottery Throw down".

Unidad didáctica 5.

10 h.

Curriculum Vitae artístico

Contenidos:

Curriculum Vitae artístico .

Ejercicios:

Redacción de un curriculum vitae artístico en inglés

Unidad didáctica 6.

7 h.

Describo mi propia obra

Contenidos:

Explicación del proceso de creación de una obra propia en inglés usando el vocabulario técnico adecuado.

Ejercicios:

Realización de un proyecto en el cual se explica el proceso de producción de una pieza en el torno en inglés (jarrón, plato, vasija...)

2. COORDINACIONES

"Curriculum Vitae artístico"

Ejercicio coordinado con la asignatura de FOL para el desarrollo del curriculum vitae artístico.

Una vez adquiridos los conocimientos necesarios del vocabulario en inglés, se ha realizado en el segundo cuatrimestre el curriculum vitae artístico..

3. ACTIVIDADES EXTRAESCOLARES Y COMPLEMENTARIAS.

4. EVALUACIÓN DEL DESARROLLO GENERAL DEL CURSO.

El curso se ha desarrollado con normalidad, se han trabajado todos los contenidos reflejados en el decreto, a través de textos y fichas sobre la cerámica, centrándonos en la creación de pieza a mano y al torno. Las primeras semanas del curso sirvieron para conocer a las alumnos y su nivel. A continuación, hemos empezado directamente con el inglés técnico mediante estudio y explicación del vocabulario, de los textos y mediante la recepción de textos orales por parte de nativos. Una vez adquiridos los conocimientos necesarios se ha realizado el proyecto, el curriculum y el Europass cuyo resultado ha sido más que satisfactorio.

INFORME FINAL

Inglés Técnico
2º Alfarería

El grupo estaba formado al principio por unas 8 alumnas. Después de 2 clases una alumna ha abandonado el curso y al principio de octubre otro alumno dejó por completo el curso. A mediados de diciembre otra compañera dejó de asistir al ciclo porque empezó a trabajar. El grupo se quedó con 4 alumnas, muy compenetradas y con muy buena actitud a la hora de aprender y de participar en clase. El grupo ha sido heterogéneo y las compañeras se llevaban muy bien. El nivel era bajo pero todas eran muy trabajadoras y se esforzaron mucho para memorizar, retener y utilizar el vocabulario técnico. Se han podido trabajar todos los contenidos de la asignatura. La buena predisposición de la clase ha hecho que el resultado fuese positivo.

Otro aspecto a destacar ha sido que las 2 horas semanales se han podido impartir juntas, una a continuación de la otra, permitiendo un mayor rendimiento de la clase con resultados muy positivos y consecuente satisfacción por parte de las alumnas.

5. OBSERVACIONES

El curso se ha desarrollado con normalidad y se han terminado todos los contenidos de la programación.



INFORME FINAL

Alfarería Cerámica

Ciclo de Grado Medio

Curso: ALF1

2022-2023

Profesor: Javier Ferrero

Seguimiento de Programación

1. Unidades didácticas tratadas.
 - Contenidos teóricos y Ejercicios realizados.
 - Temporalidad.
 - Documentación Gráfica.
2. Coordinaciones.
3. Actividades extraescolares / complementarias.
4. Evaluación del desarrollo general del curso.
5. Observaciones.

1. UNIDADES DIDÁCTICAS

Unidad didáctica 1.

20 h.

Arcilla

Contenidos:

Conceptos básicos de química: estructura atómica y estructura de los cristales; Conceptos básicos de geología: tipos de rocas y génesis de las arcillas; Propiedades fisico-químicas de la arcilla; Tipos de arcillas y clasificación; El proceso cerámico: secado.

Ejercicios:

Realización de una serie de ensayos sobre diferentes pastas cerámicas para analizar las diferencias que se dan en las propiedades más importantes en la práctica cerámica

Documentación gráfica:

	% Pérdida peso cocción			% Contracción cocción			
	1	2	3	1	2	3	
	Porcelana	4*	3	3	10*	11	14
	Gres 70/30	7*	10	9	6*	6	6
	PRNF	7	6	5*	4	6	0*
	Terracota	5*	14	14	0*	0	0
	Pasta PF	10	4,6*	11	1	1*	1
	Loza Chamota	13	13	5*	6	6	4*
	Loza Sup.MP	22	21	5*	0	0	0*
	Pasta M _n	11	10	6*	0	0	0*
<i>Algunas de las pastas del ensayo</i>	<i>Tabla resultados</i>						

INFORME FINAL

Tecnología de los Materiales Cerámicos
Alfarería Cerámica

Unidad didáctica 2.

20 h.

Cerámica

Contenidos:

Preparación de la pasta cerámica; Composición de una pasta cerámica y, en particular, de pasta para colar en molde de escayola; Clasificación y caracterización de pastas cerámicas; El proceso cerámico: conformado y cocción.

Ejercicios:

Práctica sobre elaboración de una pasta cerámica

Documentación gráfica:

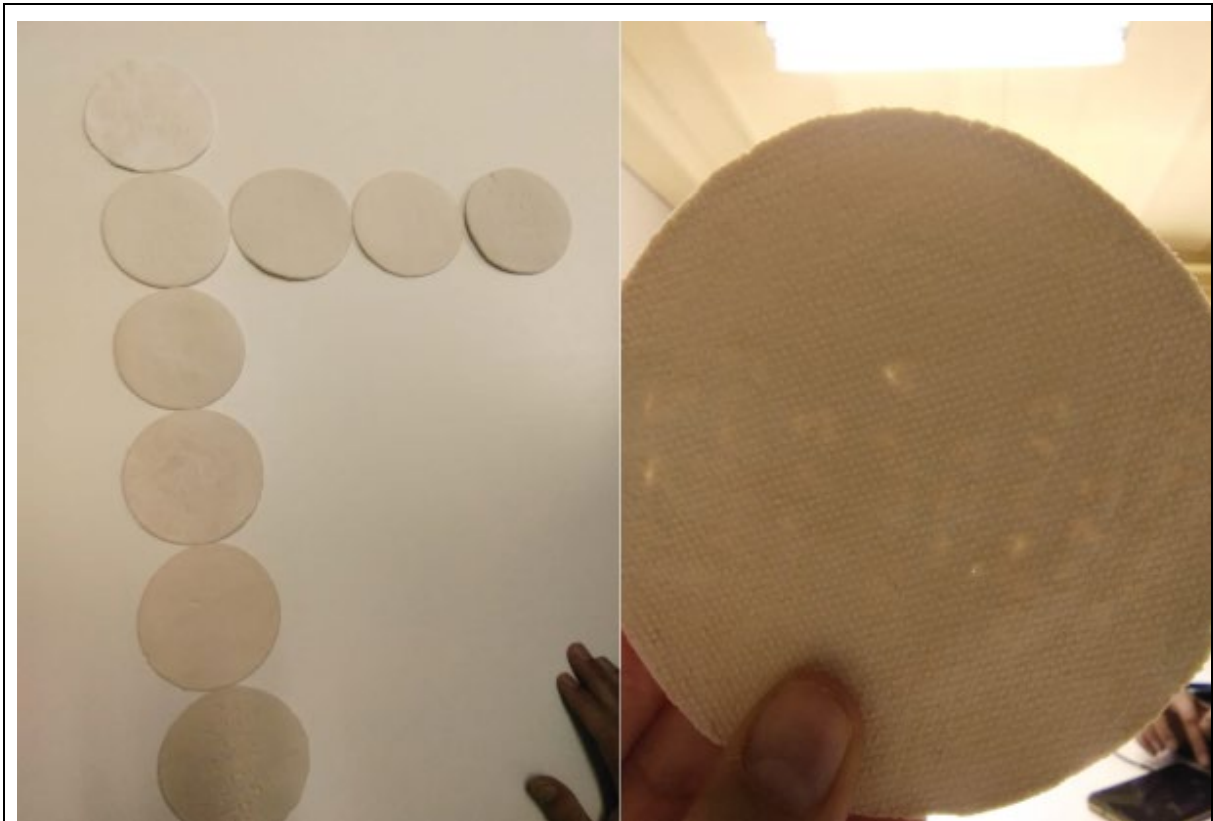

Serie de pastas y traslucidez porcelana

Unidad didáctica 3.

18 h.

Hornos cerámicos

Contenidos:

Clasificación de los hornos cerámicos; Calor y temperatura; Materiales para la construcción de hornos cerámicos; Medición de la temperatura; Atmósfera de cocción

Ejercicios:

Cocción en horno de leña

INFORME FINAL

Tecnología de los Materiales Cerámicos
Alfarería Cerámica

Documentación gráfica:



Cargando el horno para carbonación

Unidad didáctica 4.

20 h.

Vidriados I

Contenidos:

Características generales de los vidriados; materias primas para vidriados; casuística de vidriados

Ejercicios:

Elaboración de un muestrario de vidriados de baja temperatura

INFORME FINAL

Tecnología de los Materiales Cerámicos
Alfarería Cerámica

Documentación gráfica:



Algunas de las probetas elaboradas

Unidad didáctica 5.

24 h.

Vidriados II

Contenidos:

Conceptos de química: la tabla periódica, los átomos, las moléculas y los moles; La fórmula Seger: paso de receta a fórmula y viceversa.

Ejercicios:

Aplicaciones prácticas de la fórmula Seger en los vidriados

INFORME FINAL

Tecnología de los Materiales Cerámicos
Alfarería Cerámica

Documentación gráfica:



Unidad didáctica 6.

20 h.

Vidriados III

Contenidos:

Cualidades, calidad y defectos de los vidriados

Ejercicios:

Variaciones del cuarteado a partir de sienita nefelina

INFORME FINAL

Tecnología de los Materiales Cerámicos
Alfarería Cerámica

2. COORDINACIONES

Se ha realizado la tradicional coordinación sobre la pasta egipcia con el módulo de Historia

3. ACTIVIDADES EXTRAESCOLARES Y COMPLEMENTARIAS.

Se ha realizado una actividad consistente en la cocción en horno de leña de una serie de baldosas cerámicas elaboradas por otros alumnos de la escuela.

4. EVALUACIÓN DEL DESARROLLO GENERAL DEL CURSO.

El desarrollo del curso ha sido positivo. El grupo ha sido numeroso. Quizás los ánimos han decaído un poco en la parte final del curso, a pesar de ello los resultados han sido buenos

5. OBSERVACIONES

No hay imágenes de la última práctica porque no ha finalizado a fecha de elaboración de este documento



INFORME FINAL

Dibujo Técnico

Ciclo de Grado Medio

Curso: ALF1

2022-2023

Profesor/a: JULIA SARA MARTÍNEZ

Seguimiento de Programación

1. Unidades didácticas tratadas.
 - Contenidos teóricos y Ejercicios realizados.
 - Temporalidad.
 - Documentación Gráfica.
2. Coordinaciones.
3. Actividades extraescolares / complementarias.
4. Evaluación del desarrollo general del curso.
5. Observaciones.

1. UNIDADES DIDÁCTICAS

Unidad didáctica 1

8 h

Trazados fundamentales e introducción al AutoCAD

Contenidos:

Manejo de instrumental de dibujo. Paralelismo y perpendicularidad. Concepto de lugar geométrico: mediatriz, bisectriz, circunferencia, arco capaz... 6h a mano + 4h CAD.

Ejercicios:

Reproducción de trazados.

Documentación gráfica:

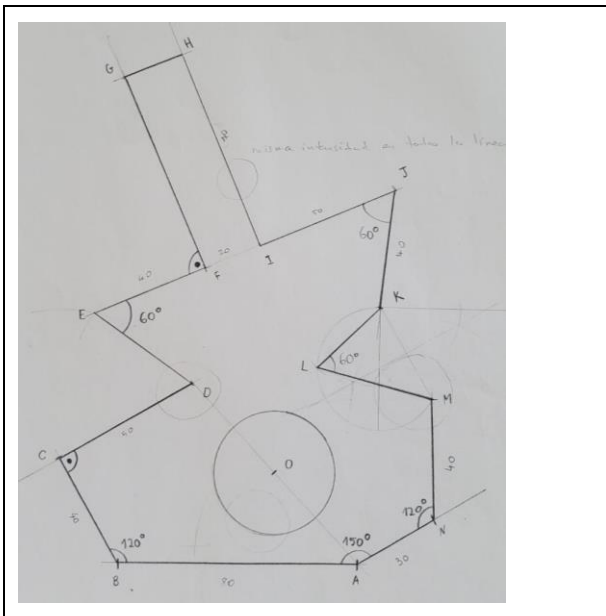
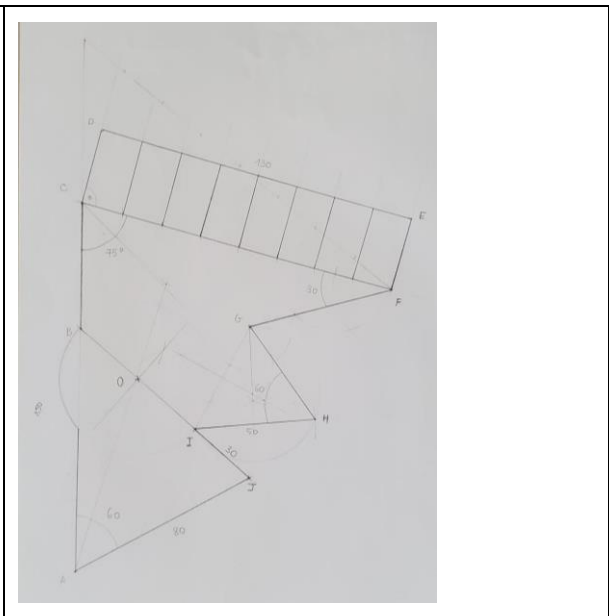
	
<p><i>Reproducción de trazados</i></p>	<p><i>Reproducción de trazados</i></p>

INFORME FINAL

Dibujo Técnico
ALF1

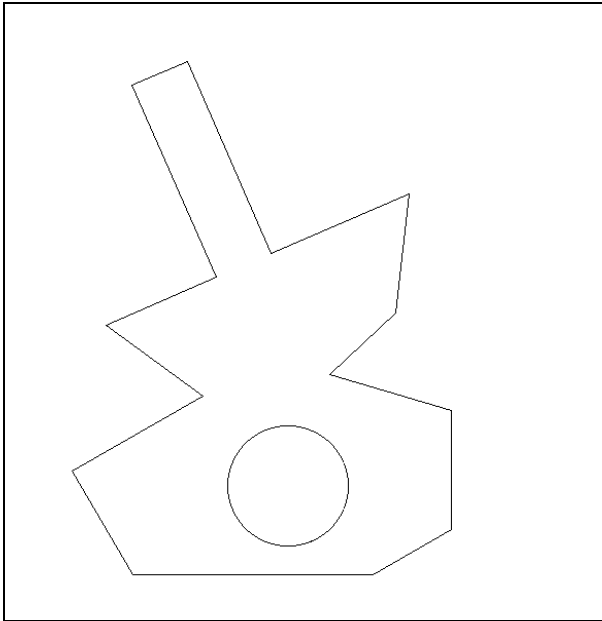

Reproducción de trazados en AutoCAD

Unidad didáctica 2.

8 h.

Geometría plana I

Contenidos:

Clasificación de polígonos. Polígonos estrellados: género, paso y especie. Capas y sombreados en AutoCAD 5h a mano + 2h CAD.

Ejercicios:

Construcción de polígonos. Género, paso y especie de polígonos estrellados.
Localizar polígonos estrellados en el arte y la arquitectura: bóvedas, rosetones...
Composiciones a base de polígonos y polígonos estrellados.

Documentación gráfica:

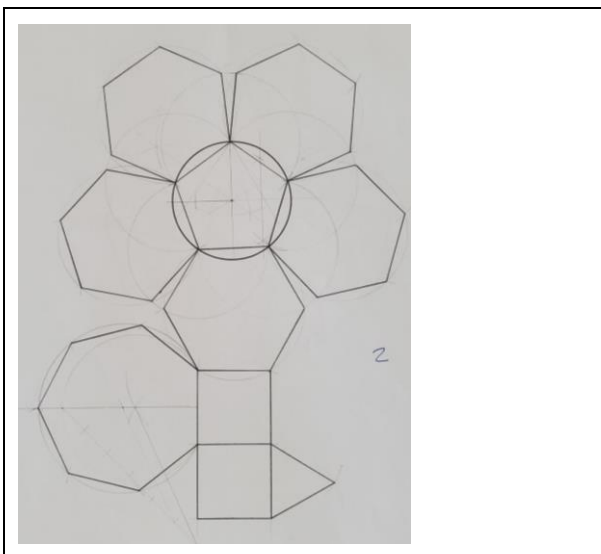

Composiciones a base de polígonos

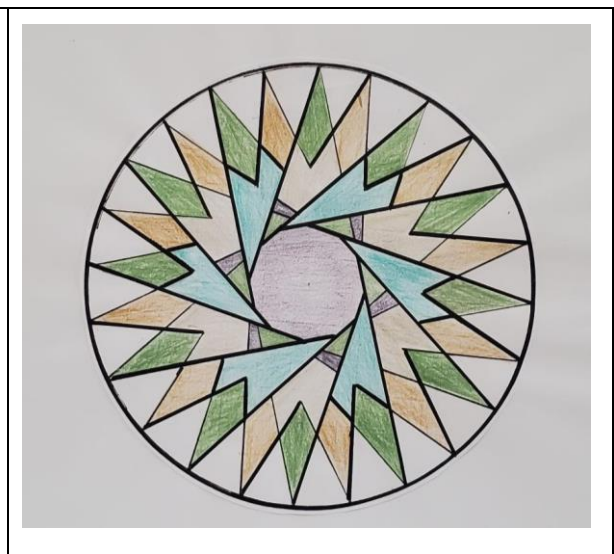

Composiciones a base de polígonos estrellados

INFORME FINAL

Dibujo Técnico
ALF1

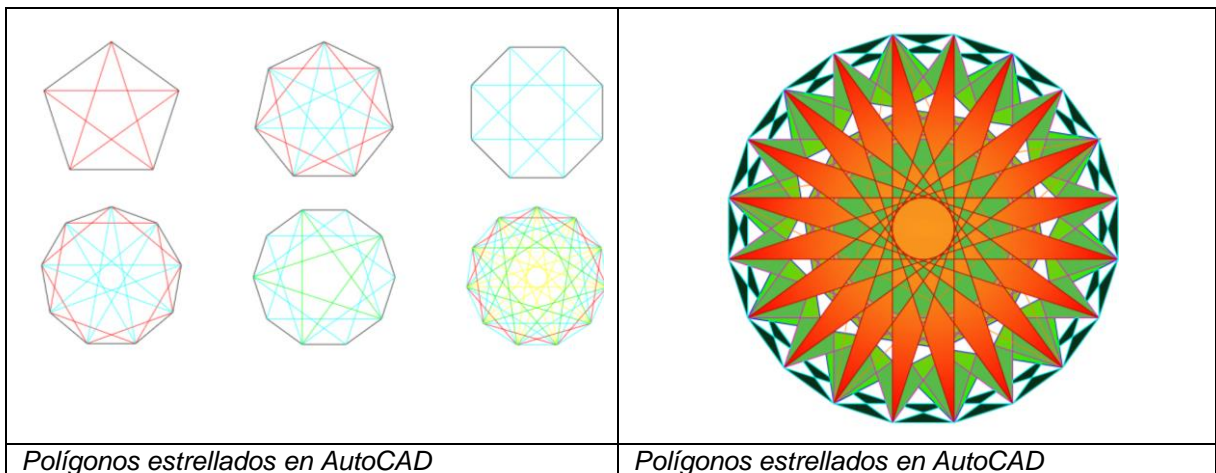

Unidad didáctica 3.

10 h.

Tangencias y enlaces. Curvas cónicas y técnicas.

Contenidos:

Concepto de tangencia. Posiciones relativas de circunferencia y recta, así como de circunferencia y circunferencia. Casos básicos de tangencias que permitan desengranar cualquier composición gráfica compleja constituida a base de curvas. Diferencia entre curvas cónicas y técnicas. Elipse, hipérbola y parábola. Óvalos, ovoides y espirales. 8h + 8h CAD

Ejercicios:

Delineación de figuras compuestas a base de curvas.
Trazado de curvas y aplicación a la perspectiva de formas redondas.

Documentación gráfica:

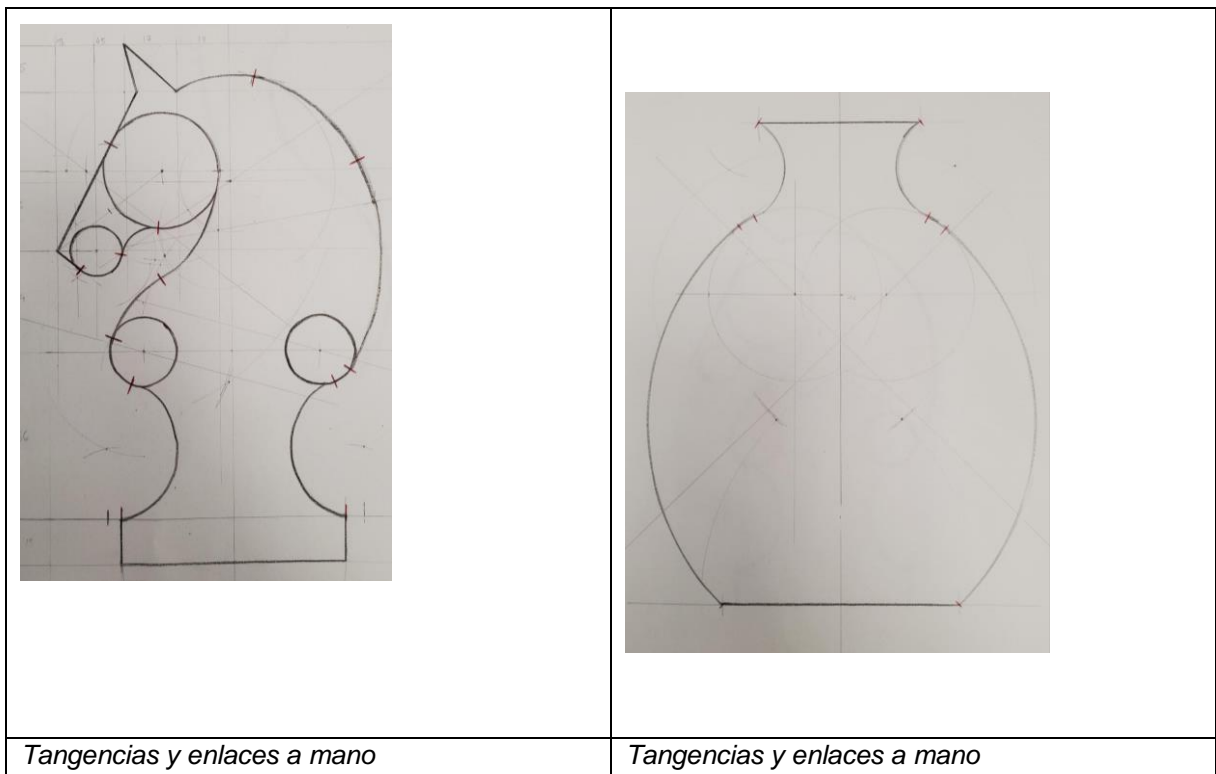

INFORME FINAL

Dibujo Técnico

ALF1

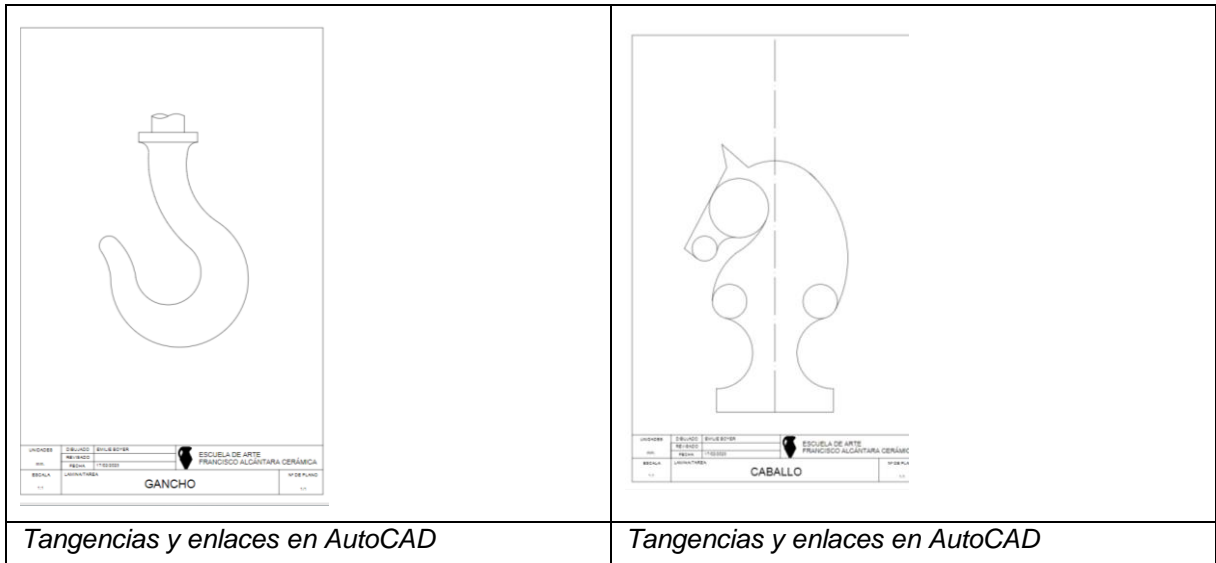

Unidad didáctica 4.

8 h.

Sistemas de representación

Contenidos

Geometría descriptiva. Introducción a los cuatro sistemas de representación. Fundamentos y campos de aplicación. Sistema diédrico. Disposición de vistas europeas. Sistema axonométrico ortogonal. Sistema axonométrico oblicuo (perspectiva caballera) y coeficientes de reducción.

Ejercicios:

Traducción de axonométrico a diédrico y viceversa.

Documentación gráfica:

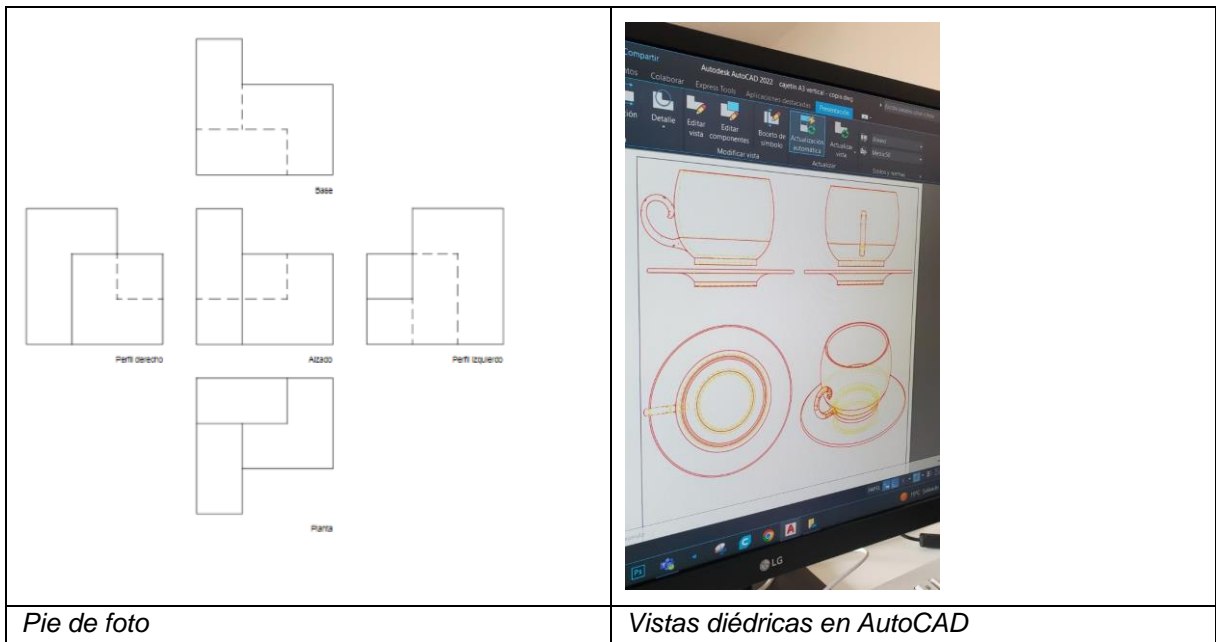

Unidad didáctica 5.

4h.

Clasificación de superficies y cuerpos geométricos.

INFORME FINAL

Dibujo Técnico
ALF1



Contenidos

Superficies regladas y superficies no regladas. Definición y clasificación. Cuerpos radiados y cuerpos poliédricos. Teorema de Euler. Partes de un poliedro. Poliedros platónicos y arquimedianos.

Ejercicios:

Representación de poliedros en los diferentes sistemas de representación.

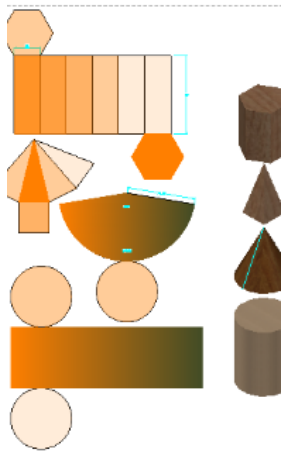
Documentación gráfica:

	<p>LOS POLIEDROS REGULARES EN EL ARTE</p>  <p>TALLADO DE PIEDRA DEL NEOLÍTICO. POLIEDROS</p> <p>Cientos de esferas de piedra tallada, más o menos tres pulgadas de diámetro, que se cree hasta el momento a alrededor de 2000 a.C. se han encontrado en Escocia. Algunos están esculpidos con las líneas correspondientes a los bordes de los poliedros regulares. El matemáticamente regular los más no parecen haber tenido una importancia especial, embargo, el dodecaedro aparece aquí mucho antes que los griegos escribieran de él. La función de estas piedras es desconocida, muchas están talladas con espirales o sombreados en las caras. Los motivos tallados son más complejos en la fácilmente trabajable piedra arenisca y más sencillos en los más duros y difíciles de duros granitos o cuarcitas.</p>
<p><i>Desarrollos planos</i></p>	<p><i>Poliedros</i></p>

Unidad didáctica 6.

8 h.

Normalización.

Contenidos

Cortes secciones y roturas. Acotación normalizada.

Ejercicios:

Representación de cortes totales y semicortes.
Acotado de piezas.

Documentación gráfica:

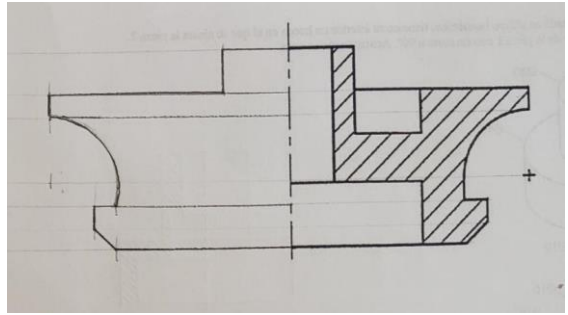
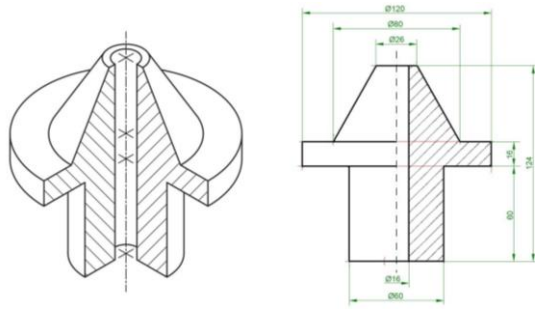
	
<p><i>Semicorte a mano</i></p>	<p><i>Dibujo y acotado de semicorte</i></p>

<p><i>Semicorte acotado</i></p>	<p><i>Cortes, detalles y cotas en AutoCAD</i></p>

Unidad didáctica 7.

6 h.

Bocetación, coquización y plano técnico.

Contenidos

Grados de concreción de la documentación gráfico-técnica: boceto, croquis y plano técnico.

Ejercicios:

Croquización documental de pinza.

Documentación gráfica:

<p><i>Croquización</i></p>	<p><i>Composición de plano técnico</i></p>

2. COORDINACIONES

Se ha realizado la coordinación “El buen café en buena taza” junto con Taller y Dibujo Artístico.

3. ACTIVIDADES EXTRAESCOLARES Y COMPLEMENTARIAS.

No se han realizado actividades extraescolares.

4. EVALUACIÓN DEL DESARROLLO GENERAL DEL CURSO.

Las escasas 2 horas semanales asignadas a Dibujo Técnico y la coincidencia de festivos en lunes ha obligado a impartir los contenidos mínimos sin posibilidad de profundización.



Dirección General de Formación Profesional
y Enseñanzas de Régimen Especial

CONSEJERÍA DE EDUCACIÓN
E INVESTIGACIÓN

Comunidad de Madrid

INFORME FINAL

Dibujo Artístico

Ciclo de Grado Medio de Alfarería

Curso: ALF1

2022-2023

Profesor/a: Julia Vallespín Rodríguez

Seguimiento de Programación

1. Unidades didácticas tratadas.
 - Contenidos teóricos y Ejercicios realizados.
 - Temporalidad.
 - Documentación Gráfica.
2. Coordinaciones.
3. Actividades extraescolares / complementarias.
4. Evaluación del desarrollo general del curso.
5. Observaciones.

1. UNIDADES DIDÁCTICAS

Unidad didáctica 1.

10 h.

Introducción al color. Dimensiones del color. Círculo Cromático y escalas.

- Círculo cromático.
- Escalas tonales.
- Escalas de saturación.
- Escalas de luminosidad.
- Técnicas del dibujo: la acuarela y la témpera.

Ejercicios:

- Trazado del círculo cromático.
- Aplicación del concepto de luminosidad en el círculo cromático.
- Parejas de complementarios: primarios y complementarios/ secundarios y complementarios
- Trazados de escalas desde un primario a otro primario en 9 pasos.

Documentación gráfica:

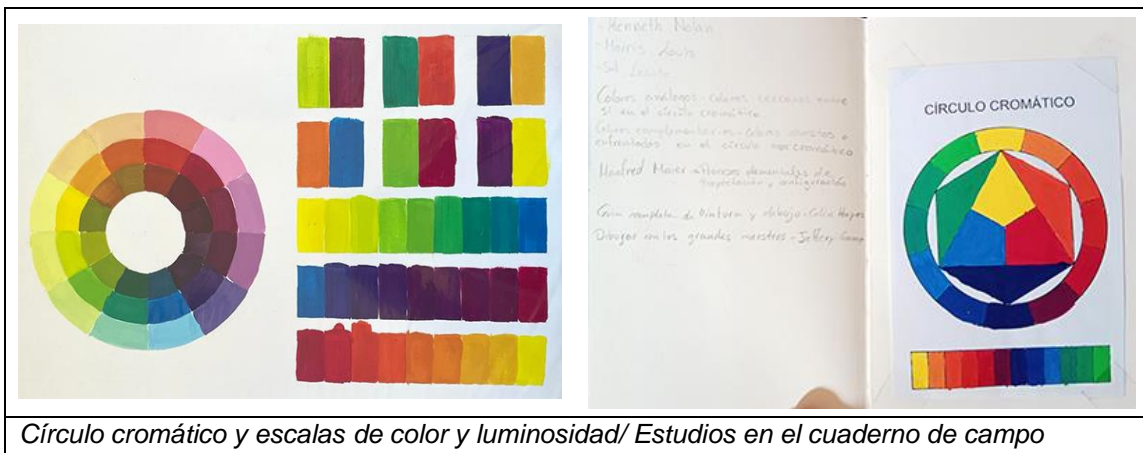

Círculo cromático y escalas de color y luminosidad/ Estudios en el cuaderno de campo

Unidad didáctica 2.

10 h.

Contenidos:

- Armonías de color. Valores expresivos del color
- Concepto color análogo y complementario.
- Armonías de color: por analogía y por contraste.
- Técnicas del dibujo: la témpera.

Ejercicios:

Dibujo a mano alzada de formas planas.

Trazado a mano alzada de líneas paralelas con pincel

Documentación gráfica:



Dibujo a mano alzada. Témpera sobre papel

Unidad didáctica 3.

6 h.

Formas de la naturaleza

Contenidos:

- Naturaleza y síntesis: formas geométricas.
- Dibujo táctil. Dibujo de contornos ciego.
- Ritmo y textura visual.
- Técnicas: grafito y acuarela

Ejercicios:

Dibujo a mano alzada de formas planas.

Dibujo a mano alzada de piezas de construcción.

Documentación gráfica:



Unidad didáctica 4.

Composición y encuadre

8 h.

Contenidos:

- Materiales del dibujo y sus técnicas: lápiz de grafito y papel de esbozo
- Ventana de encuadre.
- Forma y estructura.
- Trazado de círculos y elipses

Dibujo a mano alzada de formas planas.

Dibujo a mano alzada cuerpos geométricos y objetos de mayor complejidad.

Documentación gráfica:

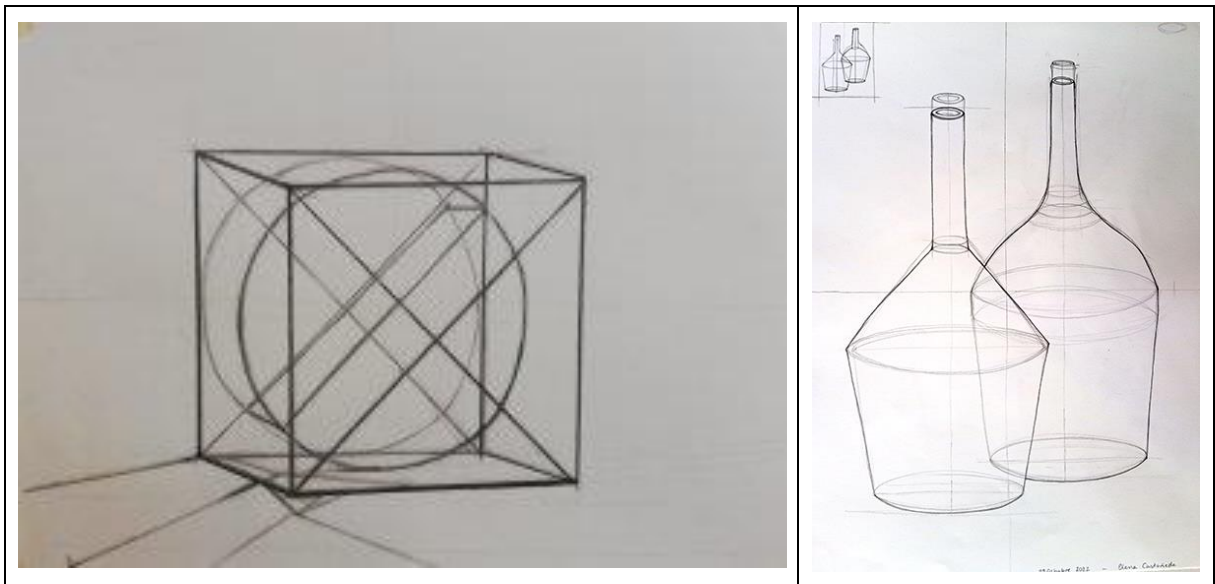

Unidad didáctica 5.

16 h.

El módulo y las estructuras de repetición. Modulaciones y ritmos

Contenidos:

- El módulo y estructuras de repetición.
- La forma bidimensional y representación sobre el plano.
- Materiales del dibujo y sus técnicas: rotuladores calibrados y lápices de color.
- Dibujo ornamental.

Ejercicios:

- El módulo y estructuras de repetición.
- Estudios de color. Luminosidad/ complementarios/ Grises acromáticos/ saturación
- Modulo y repetición

Documentación gráfica:

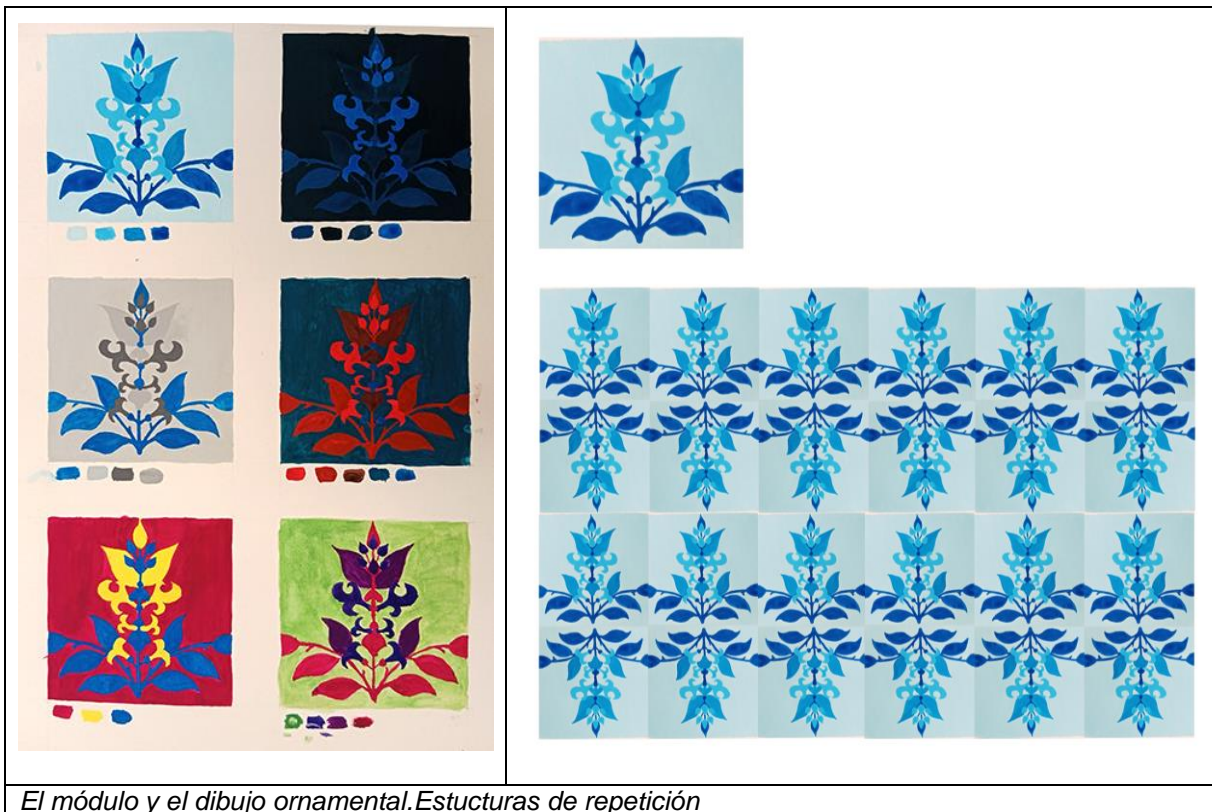

Unidad didáctica 6.

9 h.

Dibujo analítico

Contenidos:

- Conceptos de encaje y encuadre.
- La forma tridimensional y representación sobre el plano.
- Materiales del dibujo y sus técnicas: lápiz de color y papel coloreado oscuro
- Forma y estructura.

Ejercicios:

- Encuadre y composición. Trazado de la forma tridimensional sobre soporte bidimensional.
- Posterior selección de encuadres. Interpretación de dichos encuadres con línea y mancha. Concepto positivo/ negativo.
- Módulo
- Técnica: lápiz blanco o de color claro sobre papel coloreado oscuro medias tintas 160grs.

Documentación gráfica:

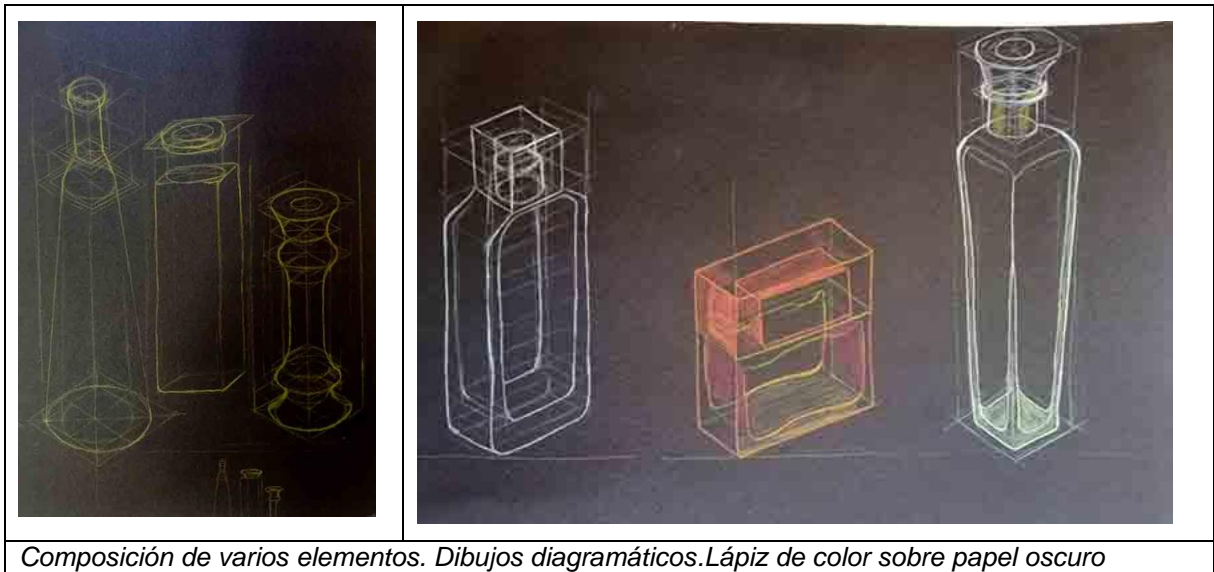

Unidad didáctica 7.

12 h.

El dibujo y el color en el proyecto de alfarería.

Contenidos:

La forma bidimensional y tridimensional y representación sobre el plano.

Materiales del dibujo y sus técnicas: rotuladores calibrados, acuarela y lápices de color.

Dibujo especulativo.

Valores expresivos del color.

Ejercicios:

- Panel de inspiración visual. Búsqueda de información.
- Bocetajes rápidos en pequeño formato para adquirir destrezas.
- Dibujos finales tamaño 30 x 20 cm.

Documentación gráfica:



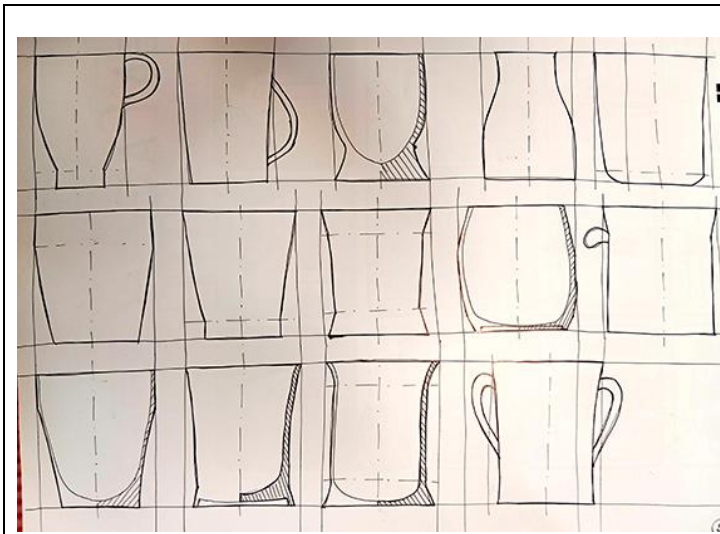

Dibujos de especulación/ alzados y secciones con rotuladores calibrados a mano alzada.

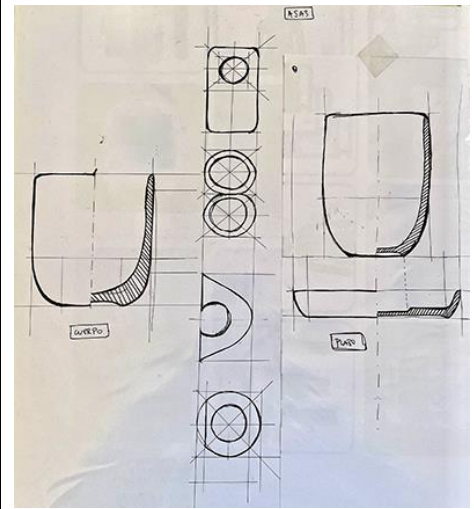

Dibujos con rotuladores calibrados/ Estudios de asas y platos.



Acuarela sobre papel y encuadres con la forma del plato y la taza.



Estudios de color en el cuaderno de campo y aplicación sobre el soporte cerámico.

Unidad didáctica 8

12 h.

Claroscuro

Contenidos:

- Utilización del lenguaje del claroscuro: luz, sombra y penumbra, brillo, sombras
- Propias y arrojadas.
- Diferenciación entre la luz natural y artificial.
- Diferenciación entre luz difusa y directa.

Ejercicios:

- Escalas de luminosidad con un solo tono en témpera.
- Primas: dibujo monocromático y escalas de luminosidad.

- Composiciones

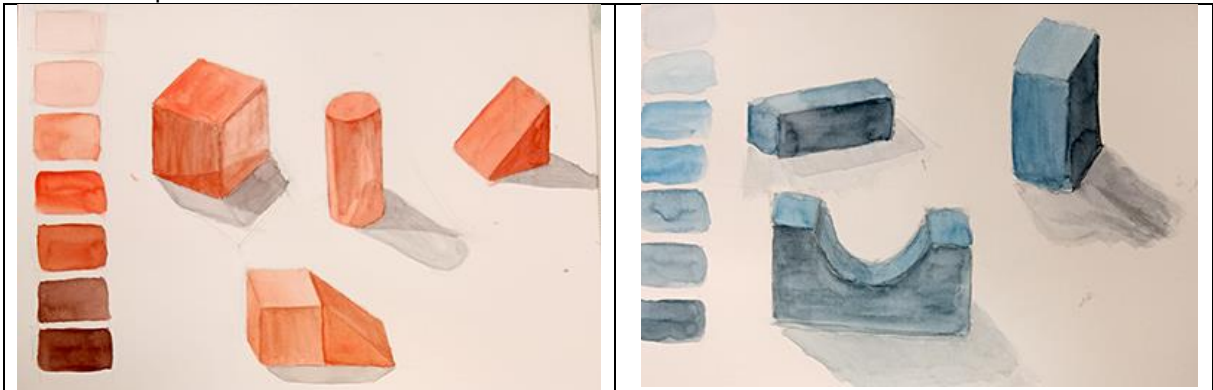

Escala de grises cromáticos y su aplicación sobre figuras geométricas. Aplicación del concepto de claroscuro



Estudio del claroscuro en piezas de revolución. Técnica acuarela

Unidad didáctica 9

12 h.

FIGURA HUMANA

Contenidos:

- Figura humana y proporción.
- El maniquí articulado.
- Movimiento de la figura.

Ejercicios:

- Dibujo del maniquí articulado.
- Dibujo del maniquí en movimiento.
- Estudio de los detalles de las articulaciones.
- Dibujo y estudio de las proporciones de la cabeza

Documentación gráfica:

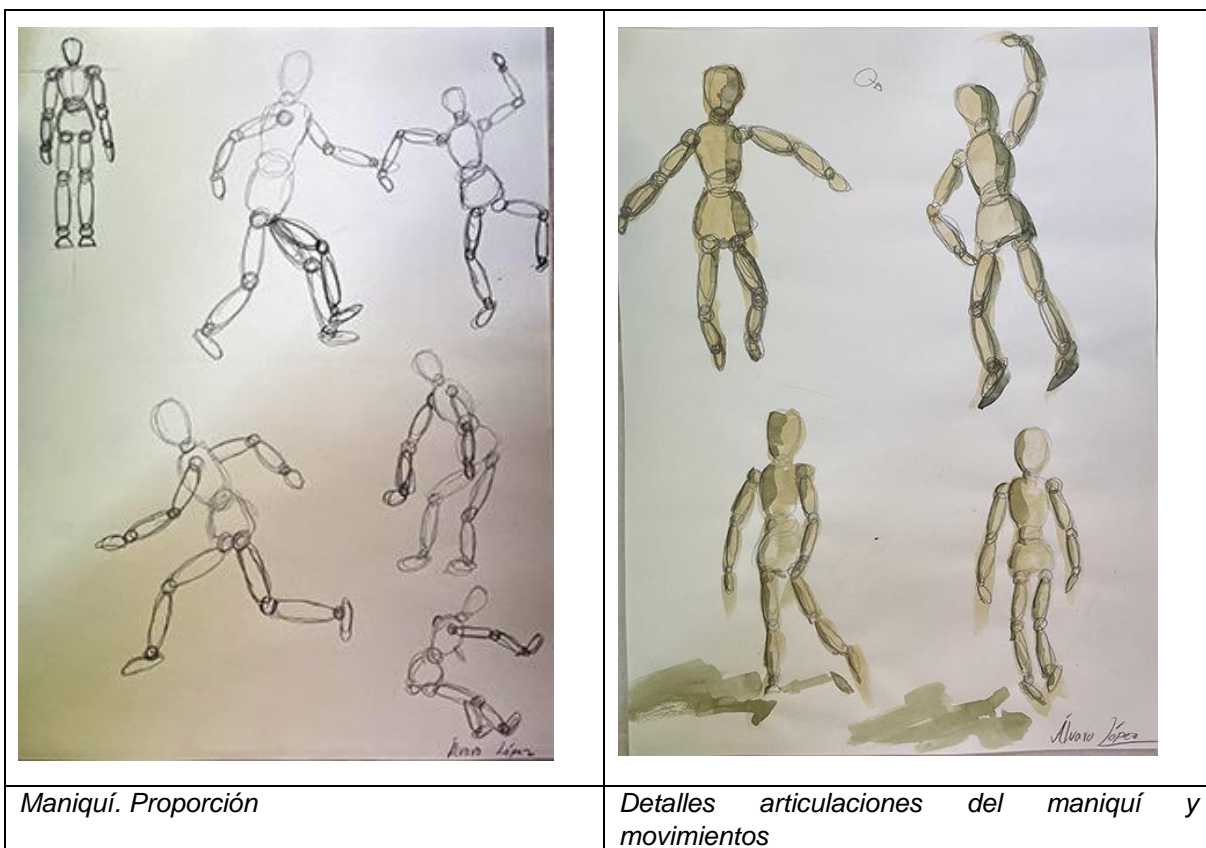

2. COORDINACIONES

- Colores análogos y cilindros.
- El café en buena taza

3. ACTIVIDADES EXTRAESCOLARES Y COMPLEMENTARIAS.

Salidas cercanas a la Rosaleda y parque del Oeste

4. EVALUACIÓN DEL DESARROLLO GENERAL DEL CURSO.

Grupo con motivación y buena disposición. Excepto una estudiante, que por sus continuas interrupciones e incapacidad para estar en silencio, dificultaba el desarrollo de las clases.

Trabajar soportes más variados y planteamientos dirigidos a dichos soportes que se realicen sobre cuerpos de revolución.

El conocimiento de las técnicas cerámicas a lo largo de la historia me ayuda a plantear actividades más adecuadas y completas

Las coordinaciones con diferentes profesores del ciclo refuerzan los aprendizajes de los alumnos.

Me parece muy acertada la exposición de ejercicios coordinados de ciclo en las vitrinas del Vestíbulo de la escuela que se realizó al inicio de curso. Creo que de esta manera se potencia y valora el trabajo de compañeros y alumnos. Es gratificante ver lo que se hace en los diferentes ciclos formativos de la escuela.

Al final de curso he dado a los alumnos una encuesta anónima de valoración del módulo de dibujo artístico, la metodología de la misma y el desarrollo de las clases. El resultado me ayuda a reflexionar sobre la materia y el modo en el que imparto las clases. De cara al curso es mi intención facilitar la encuesta a través del aula virtual Moodle.

El uso del equipo de Microsoft Teams, me ha facilitado las tareas de recogida de fotografías de ejercicios, así como la publicación de la programación didáctica y agendar entregas y fechas de pruebas ordinarias y extraordinarias.



Dirección General de Formación Profesional
y Enseñanzas de Régimen Especial
CONSEJERÍA DE EDUCACIÓN
E INVESTIGACIÓN

Comunidad de Madrid

INFORME FINAL

Historia del Arte y de la Cerámica

Ciclo de Grado Medio de Alfarería
22-23

Profesora: Isabel Anasagasti Lozano

Seguimiento de Programación

1. Unidades didácticas tratadas.
 - Contenidos teóricos y Ejercicios realizados.
 - Temporalidad.
2. Documentación Gráfica.
3. Coordinaciones.
4. Actividades extraescolares / complementarias.
5. Evaluación del desarrollo general del curso.
6. Observaciones.

1. UNIDADES DIDÁCTICAS

Unidad Didáctica 1. 2h

Concepto de Cultura, de Arte y de Arte Aplicado.

Contenidos: Valoración de la cerámica como arte aplicado y como manifestación cultural

Unidad Didáctica 2. 4h

La Prehistoria.

Contenidos: Primeras manifestaciones artísticas y utilitarias. Aparición y evolución de las artes cerámicas.

Unidad Didáctica 3. 10h

Egipto, Grecia y Roma.

Contenidos: Características generales. Principales manifestaciones artísticas. La cerámica: Aspectos formales y técnicos.

Unidad Didáctica 4. 7h

El arte y la cerámica en la Alta Edad Media.

Contenidos: Aspectos distintivos del arte de la Alta Edad Media. La cerámica islámica. Valoración de la estética y la ornamentación.

Unidad Didáctica 5. 7h

El Renacimiento.

Contenidos: El Humanismo. Renovación del lenguaje artístico. La cerámica en el Renacimiento.

Unidad Didáctica 6. 7h

Barroco y Rococó.

Contenidos: Principales características del Barroco. La expresión artística del Rococó. El auge de las artes aplicadas. La cerámica y su evolución. La porcelana. Principales manufacturas europeas.

Unidad Didáctica 7.

7h

Liberalismo y sociedad industrial.

Contenidos: Panorámica cultural y artística del siglo del liberalismo. La industrialización de la cerámica. Renovación artesanal de fin de siglo.

Unidad Didáctica 8.

14h

Los siglos XX y XXI.

Contenidos: Transformaciones socio-culturales del siglo XX. Los nuevos lenguajes artísticos. La cerámica en los siglos XX y XXI. Evolución y tendencias. La cerámica popular.

2. COORDINACIONES

Pasta egipcia: Historia del Arte y de la Cerámica, Materiales y Tecnología

Forma griega: Historia del Arte y de la Cerámica. Taller alfarería

3. ACTIVIDADES EXTRAESCOLARES Y COMPLEMENTARIAS:

Visita a la Exposición "Tutankamon: la exposición inmersiva" en Matadero

4. EVALUACIÓN DEL DESARROLLO GENERAL DEL CURSO

Grupo de alumnos muy uniforme en cuanto a su preparación inicial e intereses, asistencia regular y predisposición para el aprendizaje. El trabajo ha sido muy satisfactorio a lo largo del curso, habiendo alcanzado la mayoría de ellos los objetivos planteados en la programación. Debido al interés, participación y colaboración se ha conseguido un gran dinamismo en el desarrollo de la materia. Han sido participativos y cumplidores con respecto a los trabajos que se les han ido pidiendo a lo largo del curso, realizando varios de investigación y presentación ante sus compañeros lo que ha enriquecido las clases.

INFORME FINAL

DEPARTAMENTO
PROYECTOS Y REALIZACIÓN

Informes finales Módulos

Anexo 2



INFORME FINAL

TALLER DECORACION II RECUBRIMIENTOS CERAMICOS

Ciclo de Grado Superior

Curso: RC2 TDII

2022-2023

Profesor/a: María Mar García

UNIDADES DIDÁCTICAS

1. Organización taller y medidas seguridad Revestimiento para exterior. Técnicas decorativas

Temporalidad: 24 horas

Contenidos:

- Conocimiento sobre pastas y sus cualidades.
- Aplicación de óxidos puros y control de los colores
- Realización de un proyecto que cumpla las pautas dadas
- Tratamiento de superficies y aplicación de esmaltes.

Actividades:

- Bocetar diferentes diseños para un panel de 1 metro por dos
- Jugar con las posibilidades que nos aporta el sello rodado
- Realizar los azulejos para un A-2 en escala 1-1
- Investigar colores en placas para pruebas

2 Modelado: texturas y engobes

Temporalidad: 8 horas

Contenidos:

- Interpreta una imagen llevándola al la arcilla
- Diseña azulejos cuya forma respeta las líneas principales del dibujo
- Aprende a secar de forma correcta.

Actividades:

- Búsqueda de imagen adecuada para el trabajo
- Adecuar la imagen a un A-3
- Realizar un mural rápido y diseñar los cortes más adecuados.
- Mantener un secado lento y acorde con la necesidad del diseño



3. Serigrafía cerámica, fotopolímeros y técnicas alternativas de transferencia

Temporalidad: 90 horas

Contenidos:

- Impresión cerámica utilizando los materiales generados en el módulo de pre-impresión
- Preparación de tintas adecuadas para cada técnica
- Diferentes técnicas decorativas para la impresión de imágenes

Actividades:

- Realización de soportes adecuados para cada técnica
- Aplicación de tintas a través de las pantallas de serigrafía
- Uso de laminadora como tórculo para impresiones con fotopolímeros
- Realización de diversos proyectos con las diferentes técnicas
- Realización de plantillas por silhouette.

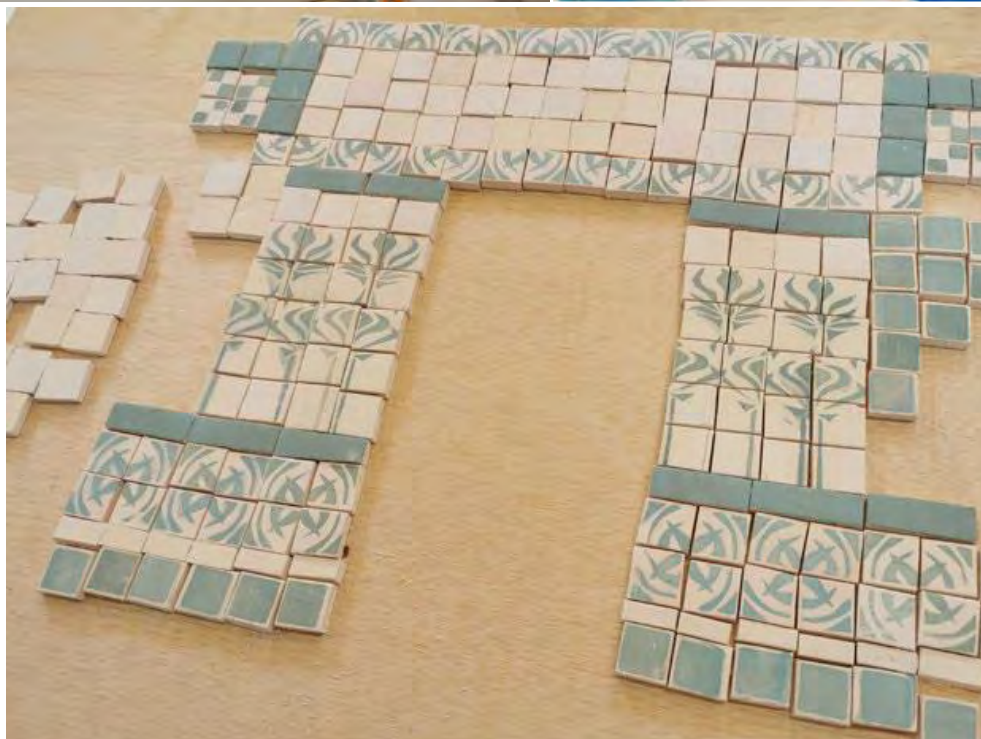
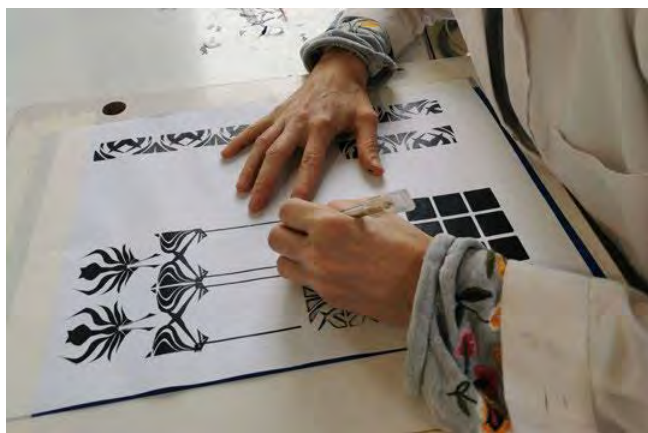



4, Relieves y técnicas planograficas.

Cortes y pulidos

Procesos de anclaje y control de calidad.

Temporalidad: 24 horas

Contenidos:

- Aprende formas de decorar a través las diversas técnicas
- Preparación de engobes y pastas coloreadas, así como diversas tintas cerámicas según proceso

Actividades:

- Preparar prototipos a realizar
- Estudiar las pastas adecuadas para los diversos anclajes
- Preparar paletas de colores en función a las técnicas a emplear

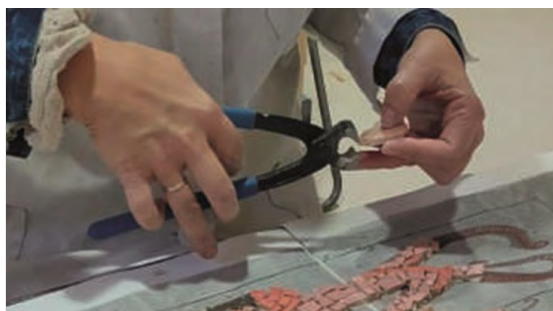



5, Procesos de secado y carga de horno. Decoraciones especiales y cocciones múltiples.

Temporalidad: 10 horas

Contenidos:

- Carga y descarga de hornos en función a los materiales a cocer.
- Diferentes técnicas decorativas para diversos propuestas
- Preparar las piezas adecuadamente para su terminación

Actividades:

- Realización de soportes adecuados para la carga horno
 - Desarrollo de diferentes procesos especiales de decoración
- Procesos de investigación en decoración





6) Maquinarias y procesos semi-industriales

Temporalidad: 30 horas

1. Contenidos:

- Conocimientos sobre la industria y su desarrollo
- Actualización sobre procedimientos industriales
- Adaptación a las nuevas tecnologías cerámicas y búsqueda de “nichos de trabajo”

2. Actividades:

- Clases teóricas sobre técnicas industriales
- Visita a industria cerámica
- Trabajo escrito: investigación sobre técnicas industriales

7. Extrusora y prensas Temporalidad:

10 horas

Contenidos:

- Conocimientos sobre maquinaria semi-industrial
- Usos y defectos de las maquinarias.
- Moldes al agua, materias primas necesarias y su fabricación.

Actividades:

- Clases teórica de introducción en la materia
- Realización de azulejos con la extrusora
- Realización de azulejos con la prensa



1. COORDINACIONES

- 1 • TALLER DE DECORACIÓN CERÁMICA RC2: María del Mar García
- 2 • TALLER DE PRE-IMPRESIÓN RC2: Celia

Objetivos generales de la coordinación:

• Sacar el curso adelante, ya que ambos módulos son dependientes el uno del otro. La mayoría de ejercicios realizados en las dos asignaturas contienen procesos que se desarrollan en los dos talleres, por tanto es necesario coordinar los tiempos y contenidos de las mismas para poder así cumplir con las programaciones de los dos módulos.

Descripción general de la coordinación:

• Realizar las prácticas de foto-reproducción, como son los diseños, fotolitos y matrices, desde el Taller de Pre-impresión y llevarlas a cabo sobre cerámica en el Taller de Decoración. Casi todo lo propuesto en el Taller de Pre-impresión, se ha materializado sobre cerámica en el Taller de Decoración.

- 3 .PROYECTOS: Sonia Verdu
- 4 TALLER DE DECORACIÓN CERAMICA Mar García

Objetivos generales de la coordinación:

. El desarrollo de una estructura modular tridimensional, con terminaciones en el taller de decoración

Descripción general de la coordinación:

. Se realiza el diseño y estructura del módulo en la asignatura de proyectos, pasándose el resultado del mismo en colada al taller, con el fin de obtener un tratamiento definitivo cerámico y decorativo.

2. ACTIVIDADES EXTRAESCOLARES Y COMPLEMENTARIAS.

Este curso como en años anteriores, ha sido complicado realizar actividades extraescolares, ya que el curso es muy reducido en tiempo, ya que tienen el proyecto integrado dentro del mismo

. Asistencia a la fabrica de ceramica Alcala Gres, con el fin de ver toda la produccion en estampación que nuestros alumnos no pueden realizar en la escuela por carecer de maquinaria para ello.
Asistencia a todas las presentaciones celebradas en la Escuela. Participación de las visitas organizadas desde el Centro.

3. EVALUACIÓN DEL DESARROLLO GENERAL DEL CURSO.

Este curso el alumnado ha tenido un interés por la asignatura, aunque es un alumnado mayor que le cuesta mucho el desarrollo de las diversas tecnicas invirtiendo en ello mas tiempo de lo normar para el perfecto terminado de las practicas. Esto unido a que el numero de alumnos ha sido mayor que años anteriores, el desarrollo de cada practica ha sido mas larga de lo acostumbrado impidiendo terminar el curso con todas las practicas programadas.

Los alumnos han mostrado una asistencia irregular. Esto ha impedido un mayor nivel de destrezas e imaginación a la hora del desarrollo de diversas actividades.

Los problemas detectados han estado en relación con la ubicación del aula: lo limitado de su espacio, el lugar de tránsito, las corrientes de aire, etc. Aunque este año se realizaron mejoras que han facilitado mucho el trabajo, todavía hay que seguir reestructurando para que el taller sea más operativo.

4. MEJORAS PROXIMO CURSO

Debido a que el taller es compartido con el nuevo ciclo de Decoración cerámicos sería bueno que se realizaran nuevas mejoras para la ubicación de los materiales y trabajos de los alumnos que ahora es muy escasa y dificulta la conservación de los mismos.

En cuanto a la realización de los proyectos fin de curso, se ha limitado el tamaño, siendo más fácil el desarrollo de los mismos en el taller, ya que el curso pasado fue muy complicado, en el taller se han desarrollado 14 proyectos en un espacio complicado, que no reúne las condiciones óptimas para tanto proyecto. Sería conveniente resolver el espacio de estos proyectos.

INFORME FINAL

Taller de Procesos de Pre-impresión.

Ciclo de Grado Superior de Recubrimientos Cerámicos

Curso: 2º

2022-2023

Profesor/a: Celia Muñoz Rodríguez

Seguimiento de Programación

1. Unidades didácticas tratadas.
 - Contenidos teóricos y Ejercicios realizados.
 - Temporalidad.
 - Documentación Gráfica.
2. Coordinaciones.
3. Actividades extraescolares / complementarias.
4. Evaluación del desarrollo general del curso.
5. Observaciones.

1. UNIDADES DIDÁCTICAS

Unidad didáctica 1

2 h.

Los diferentes sistemas de impresión.

Contenidos:

- Procesos y sistemas de impresión gráfica y foto-reproducción, fundamentos ,características y etapas.

Ejercicios:

- Recopilar diferentes tipos de matrices y comentarlas.
- Mostrar diferentes tipos de imágenes creadas con diferentes técnicas de impresión y comentar sus características.
- Mostrar diferentes artistas que trabajan en los diferentes sistemas de impresión.

Unidad didáctica 2.

2 h.

Los procesos de pre-impresión.

Contenidos:

- Los procedimientos de pre-impresión. Generalidades, materiales, equipos.
- El original. Tipos de originales.

Ejercicios:

- Introducción al proceso de pre-impresión.
- Recopilar ejemplos de tipos de originales y comentarlos.
- Recopilar ejemplos de fotolitos y comentarlos.

Unidad didáctica 3.

2 h.

Dispositivos de digitalización.

Contenidos:

- Escáneres, principios básicos, tipos de escáneres. Escaneado de originales. Resolución.
- El digitograma.

Ejercicios:

- Introducción técnica acerca de los originales y cómo escanearlos.
- Recopilar y comentar ejemplos de una imagen digital en diferentes tamaños .
- Conocer el trabajo de artistas que utilizan el escáner como medio para crear sus imágenes.
- Realización de digitogramas tomando como fuente de inspiración elementos encontrados en el jardín de la escuela.

INFORME FINAL

Taller de Procesos de Pre-impresión
Ciclo de Grado Superior de Recubrimientos Cerámicos

Documentación gráfica:



Unidad didáctica 4.

2 h.

Procedimientos fotomecánicos de reproducción.

Contenidos:

- Procedimientos fotomecánicos tradicionales : la cámara de reproducción.
- La reproducción de originales de línea.
- La reproducción de originales de tono continuo.
- La reproducción del color.

Ejercicios:

Introducción a la reproducción de originales de línea ,de tono continuo y de color.

A partir de un original de tono continuo, reproducirlo como imagen de semitonos ajustando los parámetros de lineatura, ángulo y forma del punto para obtener diferentes efectos de trama .

Documentación gráfica:



Unidad didáctica 5.

5 h.

El estarcido. Usos y métodos.

INFORME FINAL

Taller de Procesos de Pre-impresión
Ciclo de Grado Superior de Recubrimientos Cerámicos

Contenidos:

- Características y realización de imágenes por medio de plantillas.
- Métodos de creación de uniones entre las partes aisladas de la imagen.
- Diferencias y similitudes entre las plantillas de estarcido y los clisados sobre las pantallas serigráficas.
- Evolución histórica y usos del estarcido.

Ejercicios:

- Partiendo de una forma geométrica dibujada sobre cartulina negra, dividir su superficie en distintas partes con ayuda de tijera o bisturí. Se buscarán diferentes combinaciones y soluciones. Sobre una cartulina blanca se irán pegando las transformaciones resultantes de la figura. Pueden hacerse tantas variaciones como se quieran. Se respetará una regla: no se debe quitar nada, no se debe añadir nada.

Documentación gráfica:

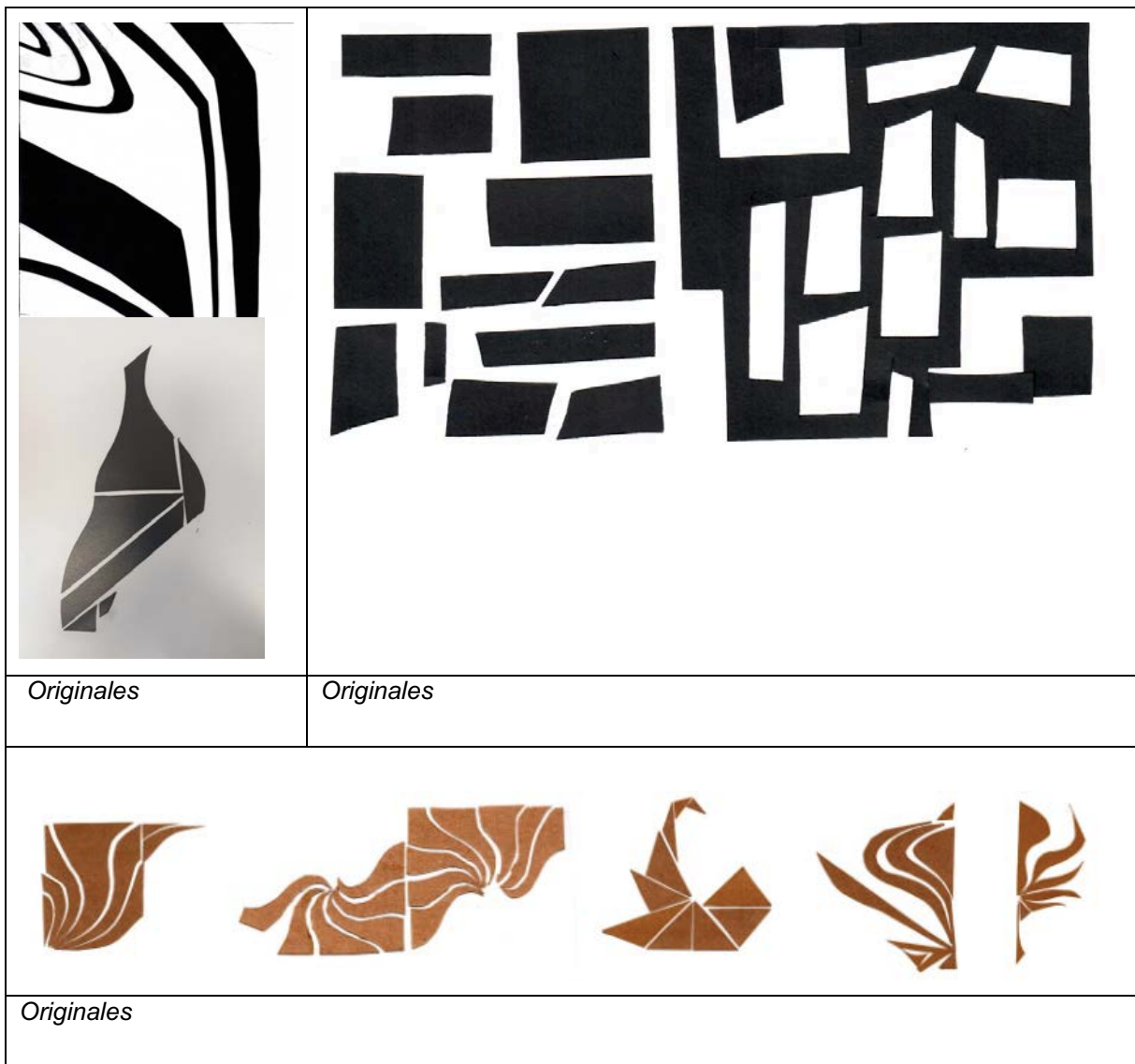

Unidad didáctica 6.

19 h.

Métodos manuales de obturación de pantalla. La técnica de recorte.

INFORME FINAL

Taller de Procesos de Pre-impresión
Ciclo de Grado Superior de Recubrimientos Cerámicos

Contenidos:

- Procedimientos manuales de obturación de pantallas.
- Adecuación y preparación de originales en función de la técnica y de los posteriores sistemas de reproducción e impresión.
- Tratamiento digital de originales para estampación de azulejos y baldosas.
- Particularidades y proceso de elaboración de matrices serigráficas para estampación de pavimentos y revestimientos cerámicos.
- Técnicas con reservantes. materiales y equipos. Plotter de corte.

Ejercicios:

A partir del original creado en la Unidad 5:

- Escanear a una resolución óptima.
- Realizar los ajustes y correcciones necesarios sobre la imagen mediante las herramientas de Photoshop y trazado de “puentes” en las zonas aisladas de imagen que así lo requieran .
- Realizar un diseño inspirado en el original creado en la Unidad 5, destinado al recubrimiento de un escaparate de medidas reales, mediante programas de edición y creación de imágenes..
- Elaboración de estarcidos sobre vinilo adhesivo.
- Proceder al clisado de la pantalla aplicando la técnica de recorte.

Documentación gráfica:

	
<p><i>Foto-montaje de recubrimiento para escaparate</i></p>	<p><i>Pieza montada(maqueta).Recubrimiento para escaparate.</i></p>

INFORME FINAL

Taller de Procesos de Pre-impresión
Ciclo de Grado Superior de Recubrimientos Cerámicos

	
<p><i>Foto-montaje de recubrimiento para escaparate</i></p>	<p><i>Clisado sobre pantalla.</i></p>

	
<p><i>Elaboración de estarcidos .</i></p>	<p><i>Estarcido sobre vinilo.</i></p>

INFORME FINAL

Taller de Procesos de Pre-impresión
Ciclo de Grado Superior de Recubrimientos Cerámicos

	
<p><i>Pieza montada(maqueta).</i></p>	<p><i>Técnica de recorte. Clisado de pantalla.</i></p>

Unidad didáctica 7.

18 h.

Métodos fotomecánicos de obturación de pantalla.

Contenidos:

- La pantalla
- Procedimientos fotomecánicos de obturación de pantallas. Emulsiones.
- Adecuación y preparación de originales en función de la técnica y de los posteriores sistemas de reproducción e impresión. El fotolito.
- Tratamiento digital de originales para estampación de azulejos y baldosas. La imagen de trama. Técnica de semitonos. Teoría del color. Cuatricromía.
- Particularidades y proceso de elaboración de matrices serigráficas para estampación de pavimentos y revestimientos cerámicos.
- Control de calidad de la imagen.



Ejercicios:



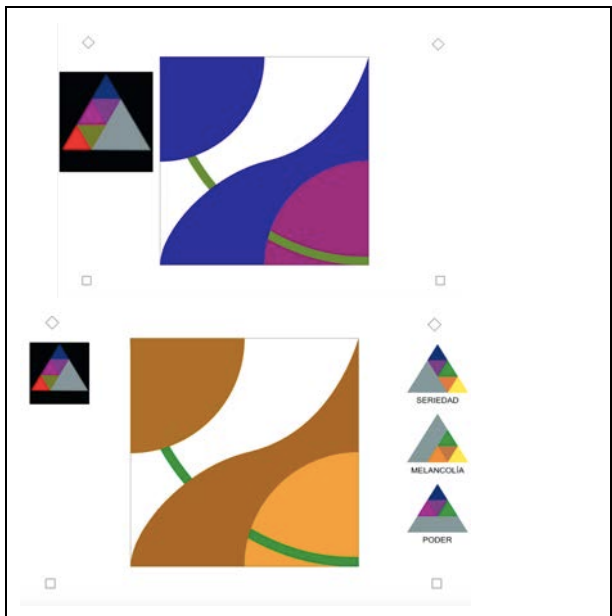

- Creación de un diseño modular para recubrimientos cerámicos, mediante programas de retoque y edición de imágenes, a tres tintas planas. Los colores estarán inspirados en las cinco armonías que propuso Goethe conocidas como el "Diagrama de la mente humana".
- Realización de una separación de color de imagen en CMYK(digitogramas creados en la unidad 3) para su posterior estampación a través de pantallas serigráficas sobre calcas cerámicas.
- Realización de una cuatricromía a partir de un original de color para su estampación a través de pantallas serigráficas sobre calcas cerámicas.
- Realizar los fotolitos correspondientes a cada separación de color y marcas de registro.
- Realizar clisado fotomecánico sobre pantallas de serigrafía.

INFORME FINAL

Taller de Procesos de Pre-impresión
Ciclo de Grado Superior de Recubrimientos Cerámicos

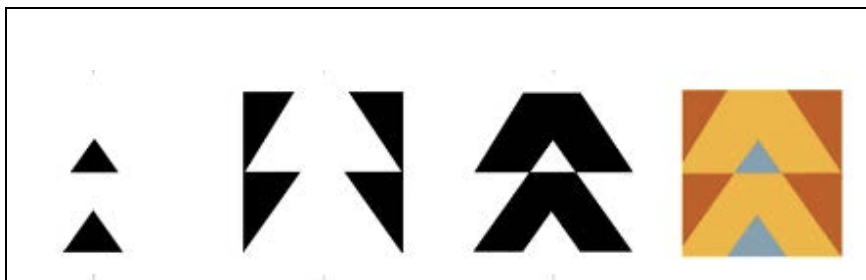
Documentación gráfica:

	
<p><i>Diseño digital .Tres tintas planas según armonías de color elegidas.</i></p>	<p><i>Fotolitos.</i></p>

  	 
<p><i>Fotolitos y diseño digital, tres tintas planas según armonías de color elegidas.</i></p>	<p><i>Clisado fotomecánico, proceso de revelado. Resultado sobre baldosas.</i></p>

INFORME FINAL

Taller de Procesos de Pre-impresión
Ciclo de Grado Superior de Recubrimientos Cerámicos

	
<p><i>Diseño digital.</i></p>	<p><i>Resultado sobre baldosas.</i></p>

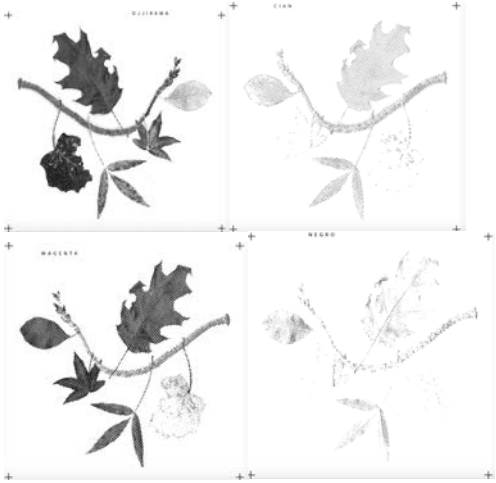
	
<p><i>Digitograma.</i></p>	<p><i>Separación de colores.</i></p>

INFORME FINAL

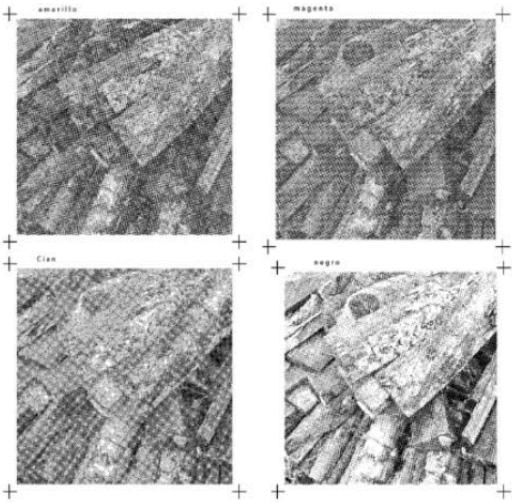

Taller de Procesos de Pre-impresión
Ciclo de Grado Superior de Recubrimientos Cerámicos

	
<p><i>Original ,fotografía en color.</i></p>	<p><i>Separación de colores</i></p>

	
<p><i>Resultado de la estampación sobre calca.</i></p>	<p><i>Separación de color impresa sobre calca cerámica.</i></p>

INFORME FINAL

Taller de Procesos de Pre-impresión
Ciclo de Grado Superior de Recubrimientos Cerámicos

	
<p><i>Cuatricromía. Resultado sobre cerámica ya cocida.</i></p>	<p><i>Cuatricromía. Resultado sobre cerámica ya cocida.</i></p>

Unidad didáctica 8.

23 h.

El grabado en relieve. La imagen en flexografía.

Contenidos:

- Tratamiento de imágenes mediante programas informáticos de creación y edición de imagen.
- Particularidades y proceso de elaboración de matrices de grabado en relieve con ftopolímero(flexografía) para la estampación de pavimentos y revestimientos cerámicos. Control de calidad de imagen.

Ejercicios:

- Realizar un diseño propio, a modo de exlibris o marca personal, haciendo uso de los medios informáticos que la escuela ofrece (escáner, programas de creación y edición de imágenes).
- Realización de un diseño de 15 x 15 cm. destinado a una metopa o friso y adecuado para estampar en relieve mediante planchas de ftopolímero, tomando como tema de inspiración, el teatro.
- Adaptar los diseños para una correcta impresión de los fotolitos y elaborar las matrices flexográficas.

INFORME FINAL

Taller de Procesos de Pre-impresión
Ciclo de Grado Superior de Recubrimientos Cerámicos

Documentación gráfica:



Diseño analógico a modo de marca personal.

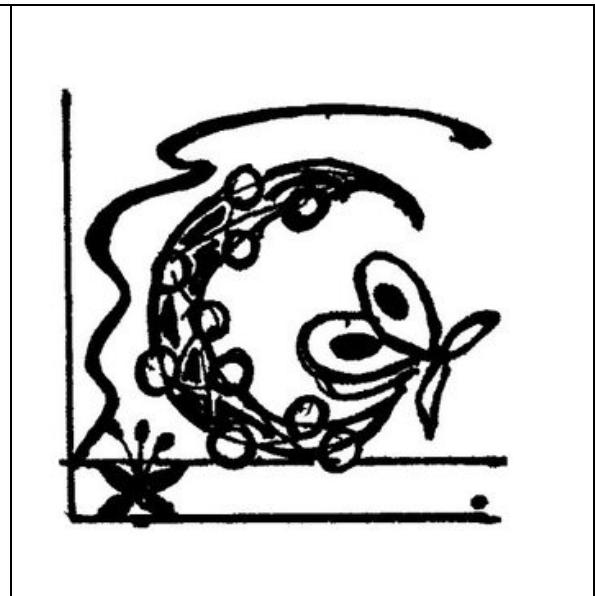

Diseño analógico a modo de marca personal..

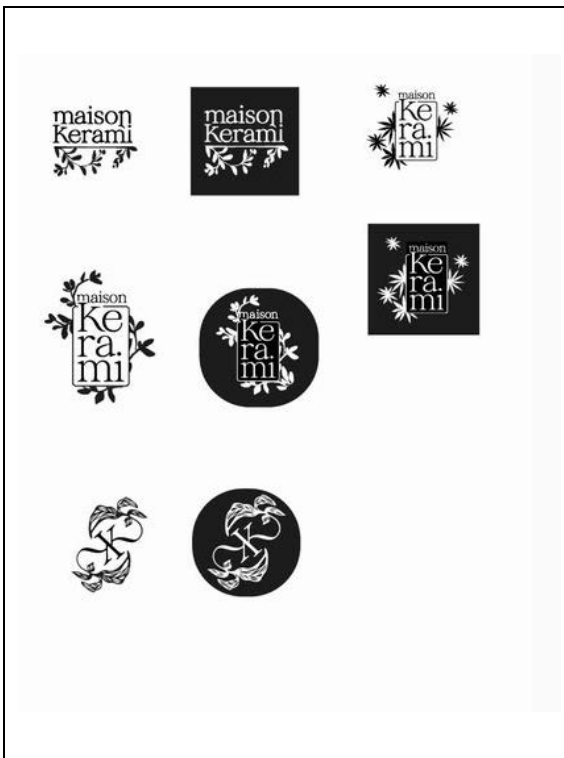

Diseños digitales listos para imprimir en fotolito



Diseño digital a modo de marca personal .

INFORME FINAL

Taller de Procesos de Pre-impresión
Ciclo de Grado Superior de Recubrimientos Cerámicos



Elaboración de fotolitos y matriz flexográfica. Resultado de sellos sobre gres crudo.



Proceso de insolado y revelado de matriz flexográfica. Realización de tira de pruebas

INFORME FINAL

Taller de Procesos de Pre-impresión
Ciclo de Grado Superior de Recubrimientos Cerámicos

	
<p><i>Resultados de sellos esmaltados</i></p>	<p><i>Resultados de sellos esmaltados.</i></p>



Diseño digital para fotolito, 15 x 15 cm.



Diseño digital para fotolito en positivo y negativo, 15 x 15 cm.

INFORME FINAL

Taller de Procesos de Pre-impresión
Ciclo de Grado Superior de Recubrimientos Cerámicos

	
<p><i>Resultado estampación sobre barro con matriz flexográfica</i></p>	<p><i>Composición sobre losetas bizcochadas.</i></p>
	
<p><i>Matrices de fotopolímero y resultados de estampación en relieve sobre barro.</i></p>	<p><i>Resultado de estampación en relieve con plancha de fotopolímero donde se aprecia que el registro se mantiene después de aplicar la capa de esmalte.</i></p>

INFORME FINAL

Taller de Procesos de Pre-impresión
Ciclo de Grado Superior de Recubrimientos Cerámicos

Unidad didáctica 9.

23 h.

El grabado en hueco. La imagen en fotograbado.

Contenidos:

- Tratamiento de imágenes mediante programas informáticos de creación y edición de imagen.
- Particularidades y proceso de elaboración de matrices de grabado en hueco con fotopolímero(fotograbado) para la estampación de pavimentos y revestimientos cerámicos. Control de calidad de imagen.

Ejercicios:

- Realizar un diseño propio, haciendo uso de los medios informáticos que la escuela ofrece (escáner, programas de creación y edición de imágenes).
- Realización de un diseño a partir de una fotografía en blanco y negro o dibujo con valores tonales adecuado para estampar mediante planchas de fotopolímero sobre soporte de papel de porcelana.
- Adaptar los diseños para una correcta impresión de los fotolitos y elaborar las matrices.

Documentación gráfica:

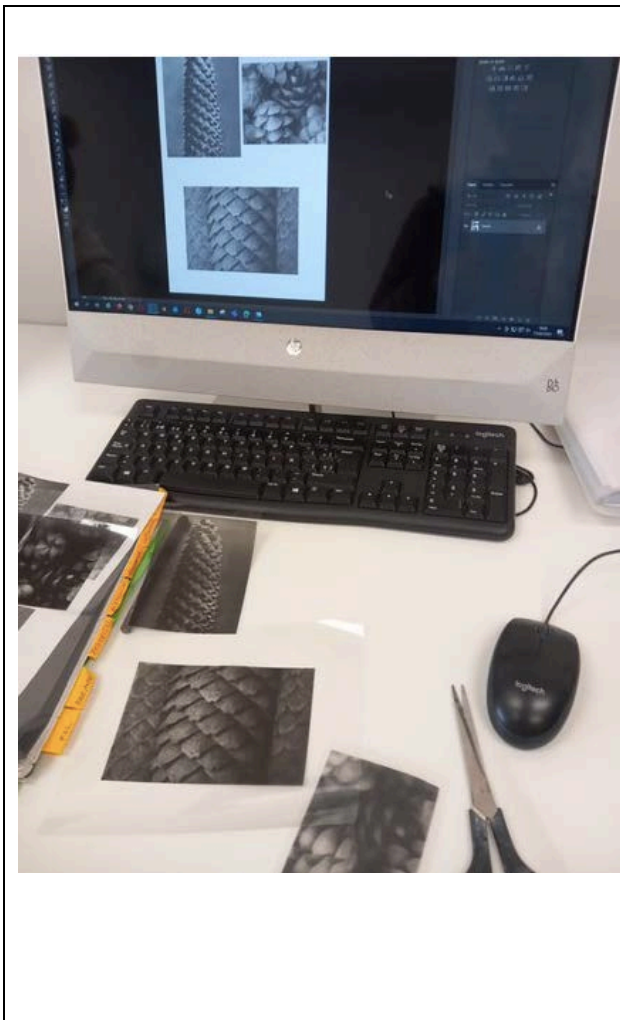
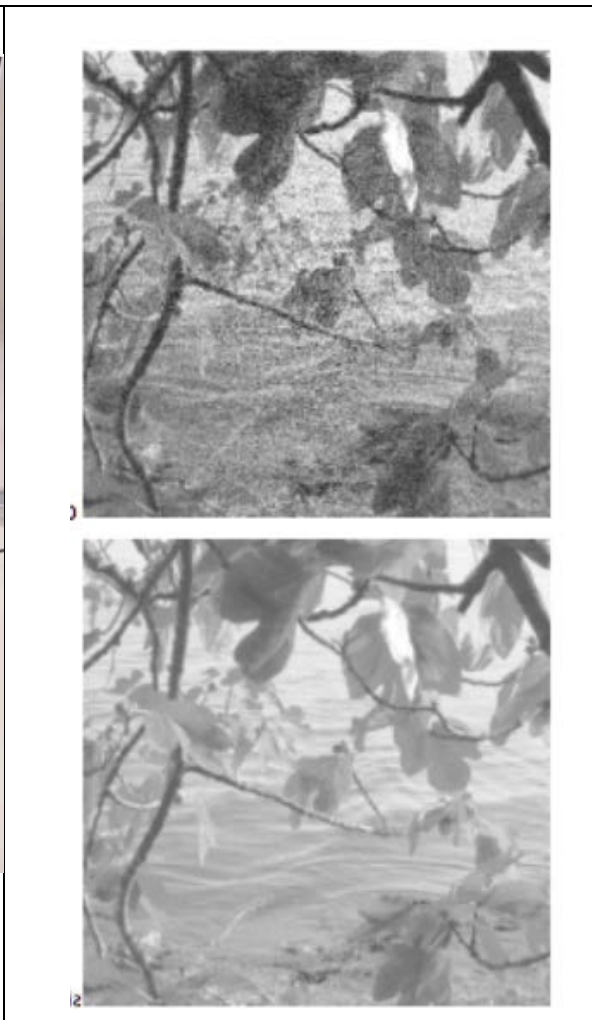
	
<p><i>Diseño a partir de fotografía en blanco y negro y preparación de fotolitos.</i></p>	<p><i>Fotolito con trama y sin trama.</i></p>

INFORME FINAL

Taller de Procesos de Pre-impresión
Ciclo de Grado Superior de Recubrimientos Cerámicos

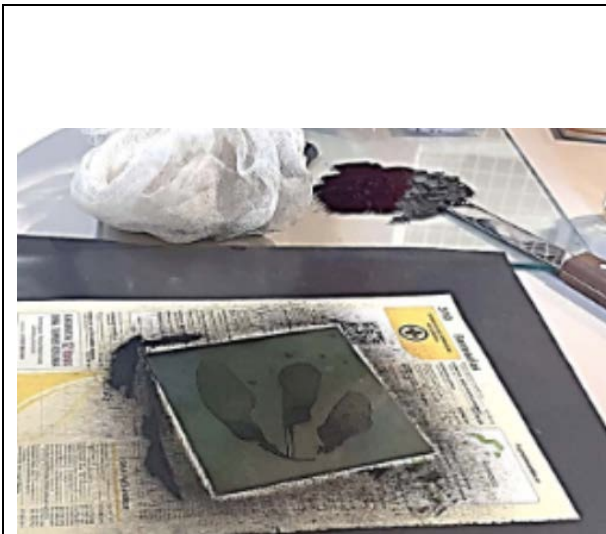

Proceso de entintado sobre plancha de fotopolímero.

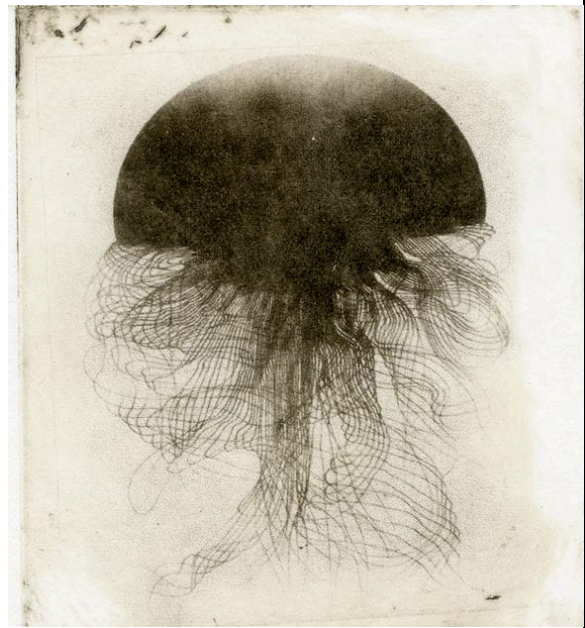

Prueba de estampación con plancha de fotopolímero a partir de fotolito con trama estocástica.

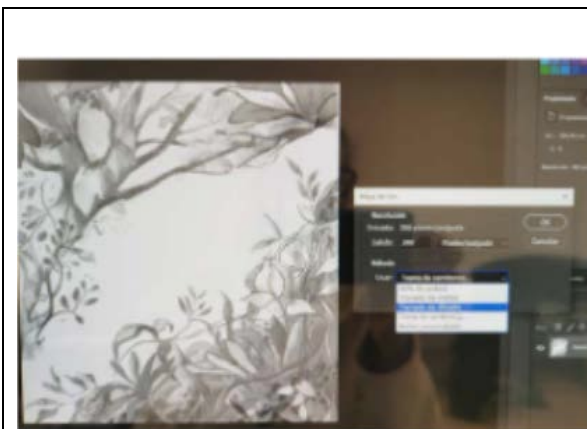

Tratamiento digital de un dibujo de gama tonal variada.

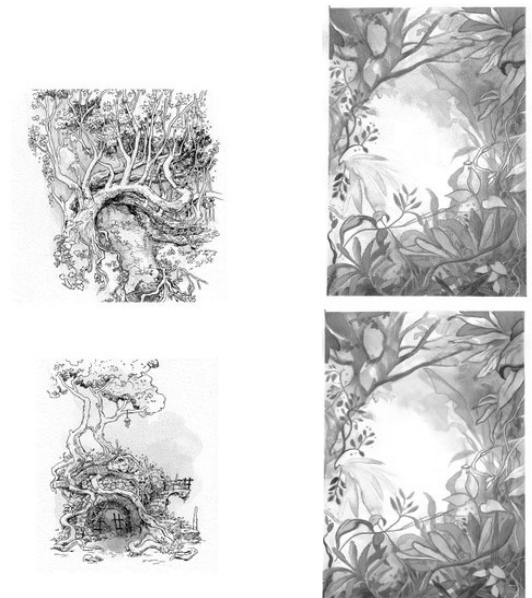

Fotolitos partiendo de un dibujo ,combinación manual y digital de la imagen.

INFORME FINAL

Taller de Procesos de Pre-impresión
Ciclo de Grado Superior de Recubrimientos Cerámicos



Realización de matrices de grabado en hueco con fotopolímero y estampación sobre papel de porcelana partiendo de originales de línea.



Elaboración de matriz de fotopolímero de metal.

Resultado sobre papel de porcelana.

INFORME FINAL

Taller de Procesos de Pre-impresión
Ciclo de Grado Superior de Recubrimientos Cerámicos

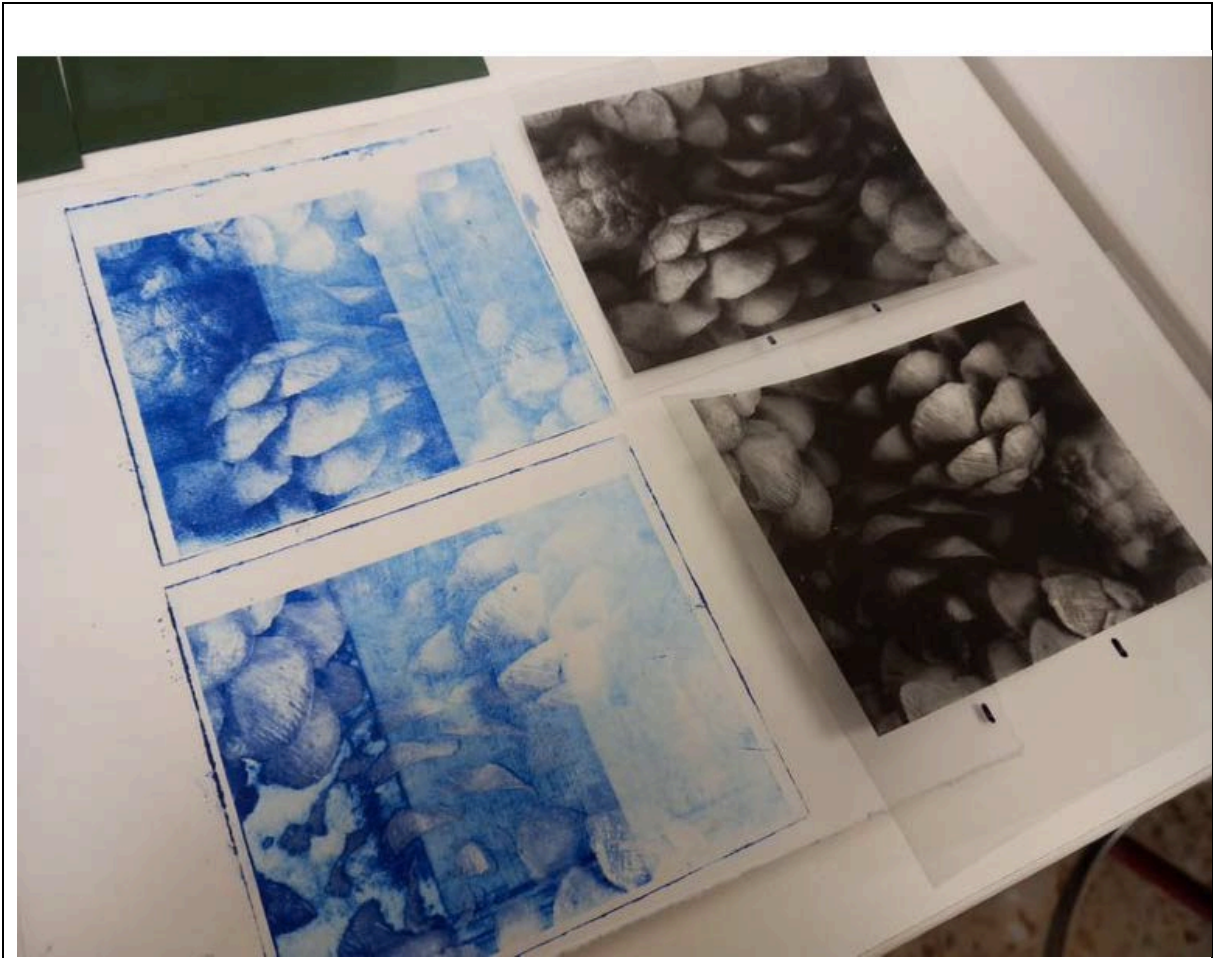

Realización de tira de pruebas y fotolitos ,diferentes tratamientos de trama y tratamiento de gama tonal.



Estampación de plancha de ftopolímero sobre papel de porcelana.



Imagen de tono continuo sin tramar ,insolada, revelada y entintada sobre plancha de ftopolímero de metal.

INFORME FINAL

Taller de Procesos de Pre-impresión
Ciclo de Grado Superior de Recubrimientos Cerámicos

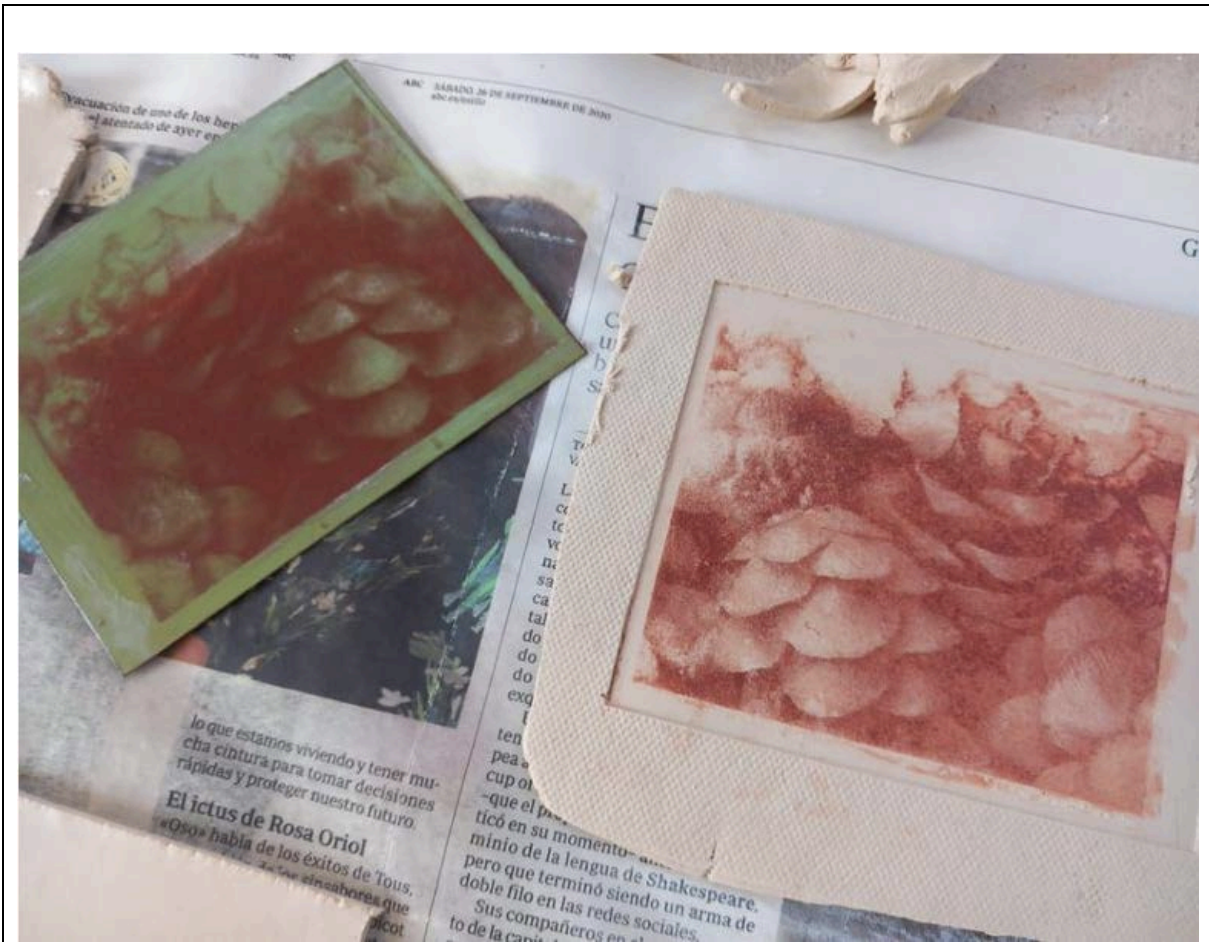

Matriz entintada y estampada sobre papel de porcelana.

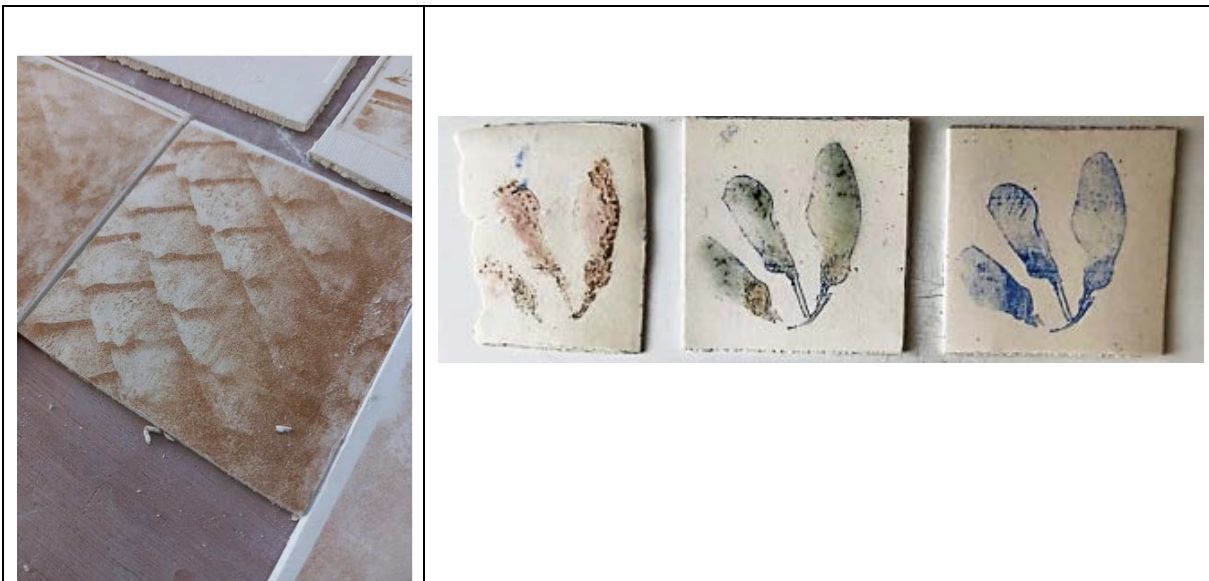

Resultado de estampación con plancha de fotopolímero sobre papel de porcelana con una tinta.

Resultado de estampación con plancha de fotopolímero sobre papel de porcelana con diferentes tintas cerámicas.

INFORME FINAL

Taller de Procesos de Pre-impresión
Ciclo de Grado Superior de Recubrimientos Cerámicos

Unidad didáctica 10.

2 h.

Introducción a la litografía. La imagen litográfica.

Contenidos:

- Digitalización de originales y tratamiento de imágenes mediante métodos manuales y programas informáticos de creación y edición de imagen para la elaboración de matrices litográficas.

Ejercicios:

- Realizar el diseño de un cartel cerámico mediante programas informáticos de creación y edición de imagen.
- Adaptar los diseños para una correcta impresión de los fotolitos.

Unidad didáctica 11.

2 h.

Fotolitografía: offset y prontopoliéster.

Contenidos:

- Particularidades y proceso de elaboración de matrices litográficas para la estampación de pavimentos y revestimientos cerámicos.

Ejercicios:

- Realizar los fotolitos correspondientes al diseño creado en la unidad 10.
- Elaborar las matrices litográficas empleando planchas de aluminio con emulsión fotosensible.

Documentación gráfica



INFORME FINAL

Taller de Procesos de Pre-impresión
Ciclo de Grado Superior de Recubrimientos Cerámicos

Realización de diseño de un cartel a una tinta y explicación del proceso de preimpresión.

2. COORDINACIONES

El curso ha sido coordinado a lo largo de todo el año con el Taller de Técnicas decorativas II GS RC2 dirigido por la profesora María del Mar García y durante el primer cuatrimestre con el Módulo de Medios Informáticos II GS RC2 dirigido por la profesora Laura García.

3. ACTIVIDADES EXTRAESCOLARES Y COMPLEMENTARIAS.

El 17 de febrero de 2023 se realizó la visita a la exposición:
Print 3D.Reimprimir la realidad.
En Caixa Forum, Paseo del Prado 36.

4. EVALUACIÓN DEL DESARROLLO GENERAL DEL CURSO.

El curso 2022/2023 del Taller de Procesos de Pre-impresión se ha desarrollado siguiendo la programación de la asignatura en cuanto temporalidad y contenidos mínimos. Es cierto que para el último bloque temático de esta, hubiera sido importante profundizar las técnicas de impresión planográficas culminando el proceso de entintado y estampado de la imagen realizada en las planchas de offset sobre barro.

La valoración del curso ha sido más que favorable, reflejándose en las carpetas y memorias donde se iba ordenando el trabajo de las distintas etapas del proceso. Ha sido un grupo muy comprometido que ha demostrado gran compañerismo e interés.

Tres alumnos no han terminado el módulo por motivos personales.

5. OBSERVACIONES

Si fuera posible disponer en el aula del Taller de Pre-impresión de un espacio de trabajo específico con equipamiento adecuado, creo que se podría profundizar en la asignatura de manera más eficaz. Una mesa, una prensa, una pila (a ser posible con agua caliente) y algún estante para materiales facilitarían la fluidez del taller de cara a futuros cursos.



INFORME FINAL

Proyecto Integrado de Recubrimientos Cerámicos

Ciclo de Grado Superior de Recubrimientos Cerámicos

Curso: PRC2

2022-2023

Profesor/a: Sonia Verdú Calatayud

Seguimiento de Programación

1. Unidades didácticas tratadas.
 - Contenidos teóricos y Ejercicios realizados.
 - Temporalidad.
 - Documentación Gráfica.
2. Coordinaciones.
3. Actividades extraescolares / complementarias.
4. Evaluación del desarrollo general del curso.
5. Observaciones.

1. UNIDADES DIDÁCTICAS

Unidad didáctica 1.

150 h.

Realización y presentación del proyecto final

Contenidos:

1. La creación de recubrimientos cerámicos. Fases de la proyección. Condicionantes. Especificaciones. Documentación gráfica. Técnicas y normalización. Presupuesto.
2. La materialización del proyecto hasta la obtención del prototipo. Verificación del control de calidad en las diferentes etapas.
3. La comunicación, presentación y defensa del proyecto.

Ejercicios:

Materialización del proyecto cerámico de recubrimiento cerámico según un tema dado.
Elaboración de documentación técnica: memoria y panel descriptivo.
Elaboración de presentación de soporte.
Presentación y defensa oral del proyecto.

Documentación gráfica:

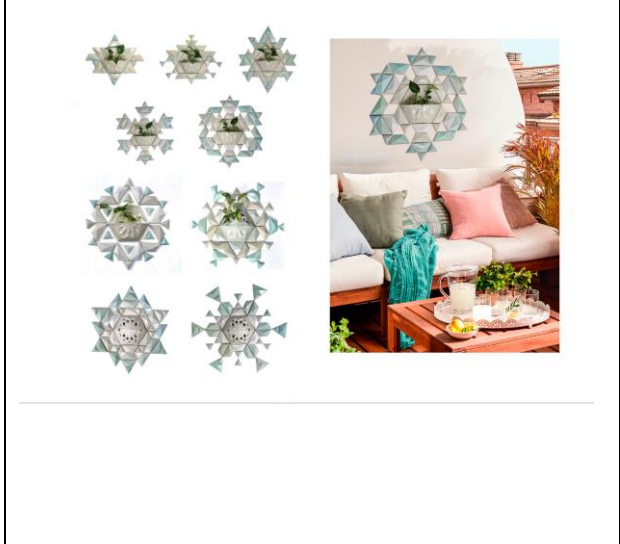
	
<p>Panel Proyecto Integrado</p>	<p>Composiciones</p>



Piezas y muestras

Panel Proyecto Integrado





Detalle piezas



Detalle piezas

<p>CHIMENEAS ANIDADAS Revestimiento cerámico modular, inspirado en las alas de las aves en pleno vuelo</p>	
<p>Panel Proyecto Integrado</p>	<p>Detalle piezas</p>
<p>ABEDULES Betula alba</p> <p>Armonía y sintonía con la naturaleza</p>	<p>NUDITY</p>
<p>Panel Proyecto Integrado</p>	<p>Panel Proyecto Integrado</p>

	
<p><i>Panel Proyecto Integrado</i></p>	<p><i>Panel Proyecto Integrado</i></p>

2. COORDINACIONES

El módulo de Proyecto Integrado se realiza en total coordinación con todos los demás módulos de 2º de Recubrimientos.

3. ACTIVIDADES EXTRAESCOLARES Y COMPLEMENTARIAS.

No se han realizado

4. EVALUACIÓN DEL DESARROLLO GENERAL DEL CURSO.

El desarrollo del módulo se ha desarrollado con muchos altercados. Si bien el grupo ha funcionado muy bien ayudándose continuamente a solucionar los problemas que surgían, no tener un aula específica para el desarrollo de los proyectos ha ocasionado innumerables conflictos.

Varios alumnos se han quejado en numerosas ocasiones de los problemas de espacio y se han desanimado para finalizar sus proyectos.

Por mi parte he tenido una labor intensa de intentar suavizar los conflictos y animarlos a continuar el módulo.

Debido a la calidad humana y positividad de este grupo de alumnos se ha conseguido finalizar de manera adecuada el módulo.

Una vez reunida la comisión el día jueves 25 de mayo a las 12:30h se evalúan los proyectos finales.

Forman parte de la comisión:

Departamento de Arte: Leonor Ibañez

Maestro de taller: Celia Muñoz

Departamento de proyectos: Sonia Verdú

ARESPACOCCHAGA MAROTO, ROCÍO

ARESPACOCCHAGA MAROTO, ROCÍO	50% Proyectos	40% Maestro de taller	10% Dep. Arte	Nota final
------------------------------	------------------	--------------------------	---------------	---------------

INFORME FINAL

Proyecto Integrado

Ciclo de Recubrimientos Cerámicos

	9	9	9	9
--	---	---	---	---

BENSARD, AMANDINE	50% Proyectos	40% Maestro de taller	10% Dep. Arte	Nota final
	10	9	10	10

BERDÓN GARCÍA, VEGA	50% Proyectos	40% Maestro de taller	10% Dep. Arte	Nota final
	9	9	9	9

CALDERÓN PÉREZ, CONSUELO	50% Proyectos	40% Maestro de taller	10% Dep. Arte	Nota final
	9	8	8	9

CASTILLO GARCÍA, ESTHER	50% Proyectos	40% Maestro de taller	10% Dep. Arte	Nota final
	10	10	10	10

CUESTA PASCUAL, LUCÍA	50% Proyectos	40% Maestro de taller	10% Dep. Arte	Nota final
	9	9	8	9

REAL BRAVO, MARÍA ISABEL	50% Proyectos	40% Maestro de taller	10% Dep. Arte	Nota final
	9	9	9	9

No presentados:

TEJERO VÁZQUEZ, MARÍA ELENA

RODRÍGUEZ FERNÁNDEZ, RAÚL

MARTÍNEZ MEROÑO, CATALINA

5. OBSERVACIONES

El principal problema que se debe solucionar es el de acomodar un espacio específico para el ciclo de recubrimientos.

Es un ciclo que en el proceso de manufactura cerámica requiere de diversas maquinarias y métodos de producción. Aunque es imposible tener en un mismo lugar ese abanico de medios que precisa el ciclo, sí es necesario que no estén de peregrinaje continuo durante la realización de las piezas del proyecto. De lo contrario, creo que el ciclo de recubrimientos va a perjudicar a la escuela por el descontento generalizado en la gestión del espacio de las clases tanto de los alumnos de moldes como de los alumnos de recubrimiento de primeros y segundos cursos.

También han surgido numerosos problemas en el aula de decoración, por motivos de espacio y tránsito de los alumnos al intentar coger o dejar el material.

Se debe dar una solución urgente a este tema que desde que se inició este nuevo ciclo estamos teniendo.



INFORME FINAL

Proyectos de Recubrimiento Cerámico

Ciclo de Grado Superior

Curso: RC2

2022-2023

Profesor/a: Sonia Verdú Calatayud

Seguimiento de Programación

1. Unidades didácticas tratadas.
 - Contenidos teóricos y Ejercicios realizados.
 - Temporalidad.
 - Documentación Gráfica.
2. Coordinaciones.
3. Actividades extraescolares / complementarias.
4. Evaluación del desarrollo general del curso.
5. Observaciones.

1. UNIDADES DIDÁCTICAS

Unidad didáctica 1.

8 h.

Diseño y elementos básicos

Contenidos:

- Conocer los conceptos básicos del diseño artesanal e industrial.
- Conocer los campos de actuación del diseño y su cronología

Ejercicios:

- Recopilar definiciones de diseño y comentarlas.
- Buscar fotos e información de objetos que contengan valores de diseño. Localizar información e imágenes de objetos anónimos donde se aprecie cualidades de diseño.
- Análisis gráficos de objetos. Fichas de análisis. Introducción al dibujo vectorial, programas y herramientas.

Unidad didáctica 2.

32 S.

Diseño práctico y funcional

Contenidos:

- Aspectos formales
- Aspectos funcionales
- Aspectos de comunicación
- Introducción a la impresión 3d

Ejercicios:

- Estudio analítico de objetos.
- Estudio de una baldosa modular de revestimiento con volumen. Título "desarrollo Modular"
- Estudio formal, representación mediante la realización de una maqueta y simulación espacial.

Documentación gráfica:

INFORME FINAL
 Proyectos de Recubrimiento Cerámico
 Ciclo de Recubrimiento Cerámico

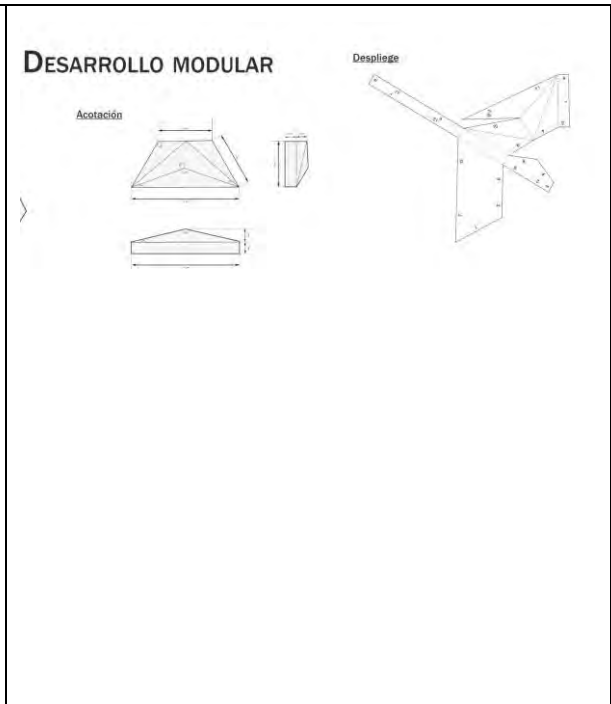

INFORME FINAL
Proyectos de Recubrimiento Cerámico
Ciclo de Recubrimiento Cerámico

DESARROLLO MODULAR

Comodoro Gabriela Pérez
 Diseñadora de Interiores
 P.O. Box 1000, Bogotá, Colombia
 Teléfono: +57 310 456 7890
 Email: g.perez@comodoro.com

ILUSTRACION
 Es un objeto de 10 cm de altura y 10 cm de ancho.
 Un objeto de 10 cm de ancho y 10 cm de altura.

NOTAS
 Este desarrollo es un desarrollo de un objeto de 10 cm de altura y 10 cm de ancho. El desarrollo es un desarrollo de un objeto de 10 cm de altura y 10 cm de ancho. El desarrollo es un desarrollo de un objeto de 10 cm de altura y 10 cm de ancho.

Panel Final del trabajo

Desarrollo modular

Partiendo de un módulo de 10x10cm que desarrollamos en el programa de 3D Blender. Formado por distintos planos con diferentes ángulos y alturas.

Una vez definida el módulo se realiza el desarrollo del mismo y se imprime a escala 1:1.

Para visualizar los volúmenes damos forma al papel plegando y uniendo los distintos planos.

Desarrollo de la maqueta

Hacemos una maqueta en cartón pluma, realizando los cortes internos necesarios para que nos permita el plegado y construcción del módulo.

Aunque no es lo habitual, utilizamos esta maqueta a escala 1:1 a modo de modelo para realizar el molde en escayola. Compensando defectos superficiales con una mezcla de cola blanca y escayola e impermeabilizando la superficie con goma laca.

Desarrollo de la maqueta

Panel Final del trabajo

Panel Final del trabajo

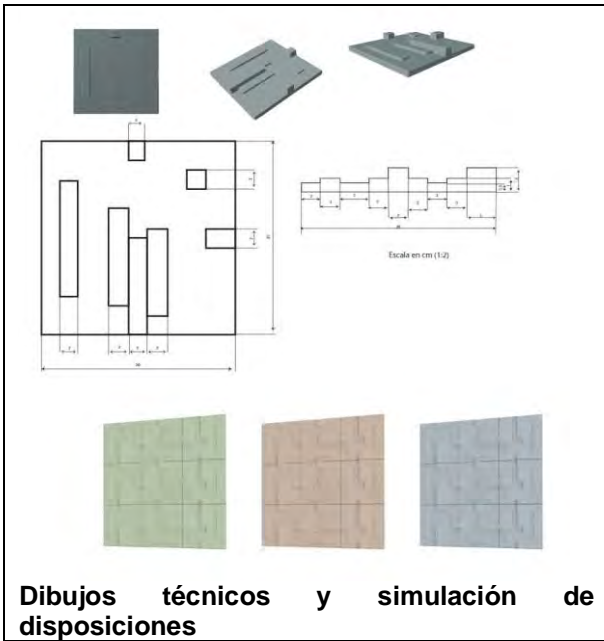

Dibujos técnicos y simulación de disposiciones



Panel Final del trabajo

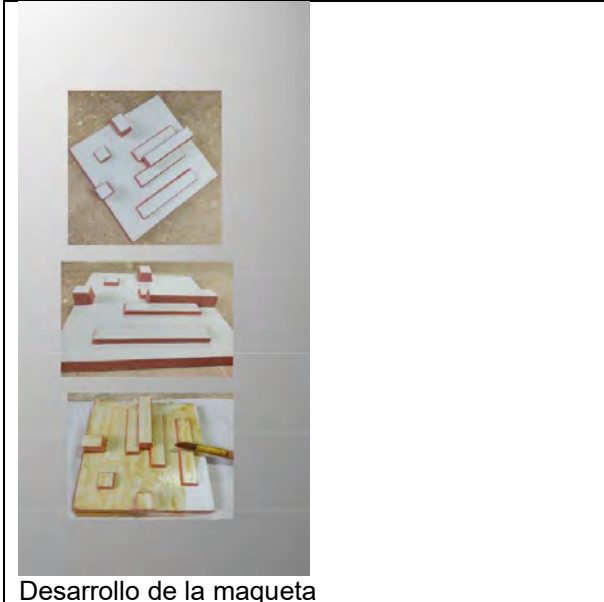

Desarrollo de la maqueta

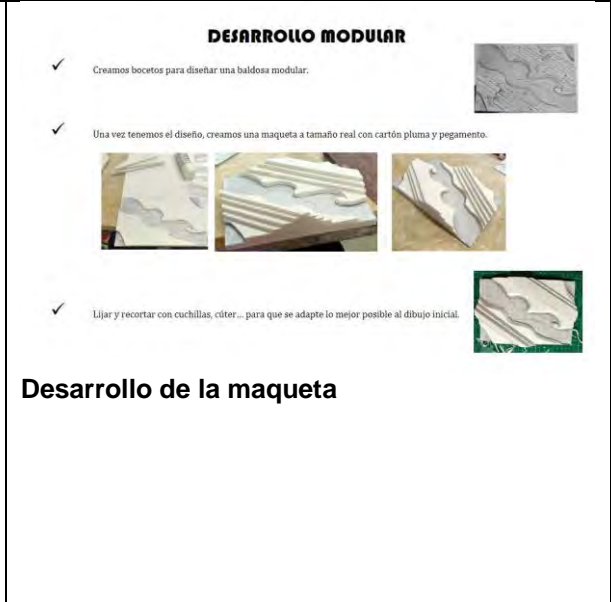

Desarrollo de la maqueta



Resultado de coordinación con Taller de decoración













Simulación de disposición de las baldosas

INFORME FINAL

Proyectos de Recubrimiento Cerámico

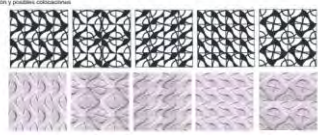
Ciclo de Recubrimiento Cerámico

<p>Maribel Real Bravo 2º Recubrimientos cerámicos</p> <p>✓ Ya tenemos nuestro molde, para retirar todas las piezas le podemos dar con el martillo de goma. Preparamos la primera colada en leza y se tira si vemos que tiene mucha suciedad adherida.</p>  <p>✓ Recortamos la parte del bebedero en cuanto deja de estar brillante la barbotina, primero con un palillo de madera hacemos los cortes en las esquinas y luego vamos retirando poco a poco, retiramos la pieza y se limpia con una esponja.</p>  <p>Procesos de desarrollo de la baldosa</p>	<p>DESARROLLO MODULAR</p> <p>BOCETO</p> <p>DIBUJO TÉCNICO</p> <p>MAQUETA</p> <p>ANTECEDENTES La idea surge del agua como elemento y del que es un recurso. El agua fluye y se mueve. El agua fluye y se mueve entre ellas dando a nosotros la separación.</p> <p>JUSTIFICACIÓN MATERIAL: Partimos de la naturaleza que genera con los hidratos, los gases y el agua que fluye y se mueve. Tener estos procedimientos a la hora de la colada para que formen diferentes formas y sea posible reproducirlos. Se pueden colocar en una zona abierta, por ejemplo, terrazas, jardines de regadío, etc. El agua fluye y se mueve.</p> <p>REPRODUCCIÓN E INSTALACIÓN: La pieza que utilizamos es de gran tamaño, solo producimos materialmente en parte menor. La reproducción es por volada para paredes, para recoger fondos, etc. Se pueden hacer por grandes bloques. Tener diferentes tipos de coloración, texturas y con mucho transparente.</p>  
<p>3. Molde de escayola de la matriz</p> <p>Escayola: 25 volumen litro de agua. Con agua caliente. Hágala antes. Con las manos secas espolvorear la escayola sobre el agua uniformemente. Pagar de echar escayola cuando ya no absorba más escayola el agua. Pasado un minuto introduce la mano en el cubo y véstela para distribuir los grumos y los burbujas de aire. Verter la escayola en el molde y girar un poco para sacar el aire. Esperar 20 minutos para que frague la escayola. Desmoldar después de haberse calentado y posteriormente enfriado.</p>  <p>4. Reproducción de la pieza con gres blanco Después de batir bien el barro se vierte sobre el molde, esperamos a que se haga la pared y vaciamos.</p>  <p>4. Buzochado y esmaltado</p>  <p>Rocio Arepacochaga Maroto 2º Recubrimientos Cerámicos Curso 2022-23</p> <p>Procesos de desarrollo de la baldosa</p>	<p>Desarrollo Modular</p> <p>Rocio Arepacochaga Maroto Recubrimientos Cerámicos 2 Curso 2022-23</p> <p>Plano</p> <p>Se trata de crear una colección de formas geométricas, de líneas, con colores más sencillos, de otros colores.</p> <p>Diagrama de desarrollo de un módulo de 10x10 cm. Se trata de crear una colección de formas geométricas, de líneas, con colores más sencillos, de otros colores.</p> <p>Bocetos, Maquetas, matriz y molde</p>  <p>Ventilación y posibles coloraciones</p>  <p>Se comienza con un módulo con un tamaño de 10x10 cm. Se trata de crear una colección de formas geométricas, de líneas, con colores más sencillos, de otros colores.</p> 
<p>Procesos de desarrollo de la baldosa</p>	<p>Panel Final del trabajo</p>

Unidad didáctica 3.

40S h.

Prototipo y series de prueba

Contenidos:

- Condicionamientos materiales y funcionales.
- Técnicas de aproximación al objeto real.
- Modelado 3d y Renderizado
- Prototipado con Impresión 3d

Ejercicios:

Ejercicios: Estudio y realización de bocetos para la representación gráfica del revestimiento de una celosía o jardín vertical. Realización de una maqueta a través de impresión 3d.

Documentación gráfica:



Composición y simulación final



Simulación en un espacio real

JARDIN VERTICAL CELOSIA

ANTECEDENTES
 Para este diseño se quería combinar una planta vertical con una cerámica que se adaptara a un espacio de recubrimiento exterior, además de una cerámica que se adaptara a un espacio de jardinería.

PROCESO Y MATERIAS
 Materiales: Gres
 Tipo de cerámica: Gres
 Tipo de cerámica: Gres
 Fecha de entrega: 2023
 Fecha de entrega: 2023

SCHEMA DE MANUFACTURA
 Descripción de fabricación: Se fabrica en un horno a 1200°C.
 Descripción de acabado: Se aplica un barniz protector y se pulimenta con un paño suave.

FUNCIONALIDAD
 Descripción: Se trata de una cerámica que se adapta a un espacio de jardinería y a un espacio de recubrimiento exterior. El diseño permite que la cerámica se adapte a un espacio de jardinería y a un espacio de recubrimiento exterior.

BOXES
 Diseño de cerámica con función de jardinería.

OBJETO 3D
 Diseño de cerámica con función de jardinería.

RENDER
 Diseño de cerámica con función de jardinería.

SMULACION
 Diseño de cerámica con función de jardinería.

Panel presentación final

Escuela de Arte Francisco Alcántara Cerámica
escueladeceramica.com

CELOSIA

Nombre, Apellido1 Apellido2
 Catalina Martínez Meroño
 Proyecto Integrado
 Asignatura de Proyectos
 2º curso 2022-23
 Ciclo de Grado Superior

Justificación
 Se planifica una celosía para separar espacios en una terraza.

Antecedentes
 Basándonos en la tesela utilizada en el recubrimiento de la chimenea del interior de la vivienda, se repite el triángulo para formar exágonos.

Materiales
 Al ser un diseño para exterior se utiliza gres esmaltado, y las piezas se harán por colada, solo en caso de necesitar muchas piezas, sería rentable hacerlo con extrusora.

Panel presentación final

INFORME FINAL

Proyectos de Recubrimiento Cerámico

Ciclo de Recubrimiento Cerámico

Escuela de Arte Francisco Alcántara Cerámica
recubrimientosceramicos.com

Consuelo Calderón Pérez

CELOSÍA
Aplicación de cerámicas Celosía en el interior de Recubrimientos Cerámicos

REFERENCIAS
La idea surge de un viaje a San Francisco y de ver un puente colgante. Se inspira en la estructura de la base de la torre y se convierte en un elemento decorativo. Se inspira en la estructura de la base de la torre y se convierte en un elemento decorativo.

JUSTIFICACIÓN
Se trata de una celosía que se inspira en la estructura de la base de la torre y se convierte en un elemento decorativo.

MANUFACTURA
El material de la pieza es loza 1150°.

CELOSÍA MODULAR

PLANOS

DISEÑO MODULAR
La forma del puente permite diseñar celosías modulares con una parte para cada arco de la celosía, para poder separar los arcos de la celosía.

Panel presentación final

Escuela de Arte Francisco Alcántara Cerámica
recubrimientosceramicos.com

Harriet, Daniel García

Proyecto: Cerámica Celosía
Ciclo de Recubrimientos Cerámicos

INSPIRACIÓN
El proyecto surge de la necesidad de crear un elemento decorativo que se inspire en la estructura de la base de la torre y se convierte en un elemento decorativo.

JUSTIFICACIÓN
Se trata de una celosía que se inspira en la estructura de la base de la torre y se convierte en un elemento decorativo.

MANUFACTURA
El material de la pieza es loza 1150°.

Render pieza modular celosía

Situación

Acabados

Composición modular

Escala 1:2
Cobres en cm

Panel presentación final

Escuela de Arte Francisco Alcántara Cerámica
recubrimientosceramicos.com

Laura Daniela Tejedor

Proyecto: Celosía "N"
Ciclo de Recubrimientos Cerámicos

REFERENCIAS
Para diseñar la celosía, se parte de una forma sencilla y versátil, una "N" invertida. En el antiguo Egipto el símbolo de N era una serpiente. Por otro lado, en matemáticas es el símbolo del número indeterminado, como indeterminado es el número de veces que se puede usar la pieza cerámica para conformar la celosía.

JUSTIFICACIÓN
Se muestra una celosía con piezas similares pero colocadas de forma diferente de manera que generen una estructura variada. Esta puede ser utilizada en un espacio interior con la finalidad de separar espacios generando un ambiente más acogedor y bello, también puede usarse en espacios exteriores: terrazas, jardines, porches.

MANUFACTURA
Para su aplicación se opta por la elaboración de un molde de resina del prototipo generado con Blender y posteriormente se replican en las piezas por colada de gres. Los acabados variarán en función de la ubicación.

Blanco bis, 800°C
Cocción final: 1200°C

CELOSÍA "N"

Panel presentación final

Escuela de Arte Francisco Alcántara Cerámica
recubrimientosceramicos.com

Harriet, Teo Bravo

Proyecto: Celosía
Ciclo de Recubrimientos Cerámicos

ANTEDICENTES
El resultado visto de arriba recuerda a la estructura de la base de la torre y se convierte en un elemento decorativo.

JUSTIFICACIÓN, MATERIALES
Debido a la forma rectangular de la pieza se ha optado por utilizar de diferentes maneras para su aplicación.

MANUFACTURA
Se utilizó un molde de resina del prototipo generado con Blender y posteriormente se replican en las piezas por colada de gres. Los acabados variarán en función de la ubicación.

REPRODUCCIÓN E INSTALACIÓN
Tras hacer la lista de un programa 3D se ha optado por utilizar de diferentes maneras para su aplicación.

Panel presentación final

INFORME FINAL
Proyectos de Recubrimiento Cerámico
Ciclo de Recubrimiento Cerámico

Idea, bocetos Diseño, Blender Modelo material termoplástico Impresora 3D, CURA Composición, Blender

Desarrollo técnico

Rocío Areapachoga Mareto
 Recubrimientos Cerámicos 2
 Curso 2022-23

Diseño de una pieza de 200 x 200 para crear una celosía inspirado en la sección de una pieza cerámica.

Diferentes posiciones de la pieza que generen diferentes patrones

Celosía

Después de realizar distintos bocetos se construye la pieza en Blender y se imprime en una impresora 3D. Posteriormente se realiza un molde de escayola de 6 piezas y por último las piezas finales por colada en Gres blanco usando el molde.

Panel presentación final

CELOSÍA

JUSTIFICACIÓN
 Es un recubrimiento cerámico para interior y exterior, terraza o fachadas, que se hace en las paredes de los edificios y otros muros análogos. Con las celosías se pueden delimitar espacios y decorar todo tipo de superficies y objetos. Además suponen limitación sonora y protección, y son un buen soporte para las plantas trepadoras.

ANTECEDENTES
 Me inspiré en el edificio Maki en Chonju, VC. Este edificio tiene a forma de abrir la boca de una casa. Era el deseo de que al pasar de abrir una pequeña casa se proyectara en el edificio, el deseo de incluir su significado de abrir o abrir. De ahí introducí la celosía para que te vean sin sentirte.

MATERIALES
 Al ser un diseño para interior o exterior en exteriores, como gres y se resistan las cosas por cosas a un que sea más rápido y se deformaría menos al ser hecho con una extrusión de gres blanco. Un celosía con el tiempo a un taller más profesional si no lo tienes en tu taller.

Panel presentación final

Panel presentación final

INFORME FINAL

Proyectos de Recubrimiento Cerámico
Ciclo de Recubrimiento Cerámico

Unidad didáctica 4.

50S.

Definición del proyecto

Contenidos:

- Búsqueda de ideas y antecedentes
- El proyecto cerámico.
- Fases. Condicionantes.
- Especificaciones.
- Documentación gráfica.
- Dibujo técnico del objeto
- La comunicación y presentación del anteproyecto

Ejercicios:

Realización del anteproyecto con un tema dado: Naturaleza Cerámica

Documentación gráfica:

INFORME FINAL
Proyectos de Recubrimiento Cerámico
Ciclo de Recubrimiento Cerámico

Escuela de Arte Francisco Alcántara Cerámica
 Escuela de Arte Francisco Alcántara Cerámica
 Calle 15 No. 10-10
 Ciudad de Panamá, Panamá

ABEDULES

LUIS CARLOS FERRER
 Docente de Proyecto
 Docente de Proyecto
 Docente de Proyecto
 Docente de Proyecto

REFERENCIAS

El árbol está presente en esta obra, de igual manera que en la de grandes artistas de otras épocas. G. Peppone interviene árboles con elementos metálicos o saca moldes de ramas y troncos para luego trabajarlos en vidrio. Rowy Paine crea los Dendroid, árboles de acero, borrando los límites entre lo orgánico y la obra humana. El congresista J. M. Lillo siente tanta emoción al dibujar un árbol como al contemplarlo en un bosque.



JUSTIFICACIÓN

Se va a realizar un recubrimiento cerámico de la fachada de un jardín botánico con baldosas que simulan troncos de abedul. Esta puede ser una solución excelente para crear una apariencia visualmente impresionante que evoque la imagen de un bosque de abedules y crear un ambiente natural y tranquilo.



MANUFACTURA

Para generar las baldosas, se recogen las impresiones de los troncos de abedul con planchas de barro en estado de dureza de cuero. Se cortan las piezas con troqueles: (10x10) y (12x41.5). Se hacen moldes y se reproducen las piezas por apretón. Se usa gres (PTA), se vidía y se trabaja con oxidos.

Bischozo: 800°C
 Cocción final: 1250°C



Panel Final del Anteproyecto

Escuela de Arte Francisco Alcántara Cerámica
 Escuela de Arte Francisco Alcántara Cerámica
 Calle 15 No. 10-10
 Ciudad de Panamá, Panamá

DENDRITA ESTRELLADA

ANTICEDENTES

PROCESO Y MEDIDAS

SEMI-OBJETOS

FINICIONADO

BOCOS

CONTRUCCIONES

COXIM

GEOMETRIAS

El más próximo al punto central, entre otros, se encuentra un árbol que aparece en los dibujos que forman parte de la composición de Agua.

Se propone una técnica mixta que obra mediante una serie de moldes y troqueles para crear una estructura que simule la forma de un árbol.

Se propone una técnica mixta que obra mediante una serie de moldes y troqueles para crear una estructura que simule la forma de un árbol.



DEMO 3D



Panel Final del Anteproyecto

Escuela de Arte Francisco Alcántara Cerámica
 Escuela de Arte Francisco Alcántara Cerámica
 Calle 15 No. 10-10
 Ciudad de Panamá, Panamá

las cuatro estaciones

fuente de vida

columnista Humberto

CONSEJO CALDERÓN PEREZ

Anteproyecto

Algebra de Proyectos

Troncos 20, 21, 22, 23, 24

Ciclo de grado Superior de Recubrimientos Cerámicos

REFERENCIAS

Desde siempre, me ha ocupado la creatividad de Escher y su estructura matemática. Tanto que hace tiempo he reproducido de sus peces, con un objetivo claro, solo por el gusto de tenerlos.

JUSTIFICACIÓN

El proyecto se trata de recibir una columna diseñada para una fuente de 50x120 x 2.50 y recubrir con una tela en espera de algo especial, con animales de agua, tierra y aire: peces, lagartos, tortugas y mariposas como representaciones también de diferentes estados del año.

MANUFACTURA

Se copia un dibujo original de Escher y sobre su reproducción en cartón se pone barro para darle el relieve deseado.

Acciones: Impresión 20x17 y Impresión 20x20 (según tamaño)

Al mismo tiempo se realizan troqueles mediante el programa Cura para que una vez modelado el animal, se recorte la silueta perfectamente y puedan ensamblarse correctamente.

Una vez realizado el modelo definitivo, se hace un molde de escayola de una sola pieza.

Las reproducciones se harán por colada o apretón en gres en base al peso que se quiera para sus piezas, realizando muestras en el reverso para su cementado en el muro.

Se bischozan a 900 grados para que quede poroso y sepegle el esmalte.

Se esmaltan con esmalte 75% brillo, 25% mate, transparente y con diferentes proporciones de óxidos de cobre y de hierro, según pruebas.

Se cuece a 1200 grados y se colocan en la columna con material de agarrar, mortero o cemento cola.

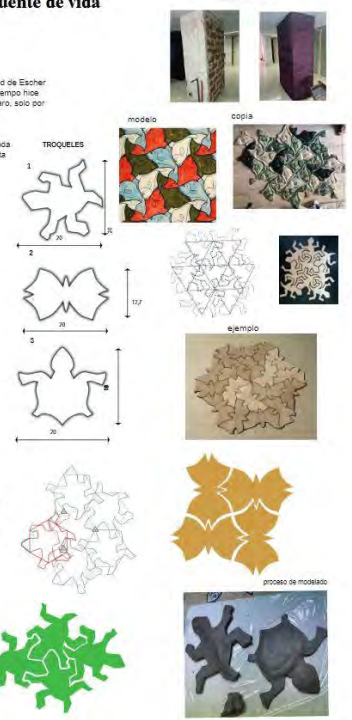

Panel Final del Anteproyecto

Escuela de Arte Francisco Alcántara Cerámica
 Escuela de Arte Francisco Alcántara Cerámica
 Calle 15 No. 10-10
 Ciudad de Panamá, Panamá

CÍRCULOS CERÁMICOS

CONSEJO CALDERÓN PEREZ

Anteproyecto

Algebra de Proyectos

Troncos 20, 21, 22, 23, 24

Ciclo de grado Superior de Recubrimientos Cerámicos

REFERENCIAS

Passendo por Caracolis, entre los pines, había muchos pines cortados en los que encontré que cada árbol tenía una forma diferente que me inspiró a estudiar los niveles concentricos.

Estos informaciones sobre la dendromorfología y buscando la influencia de los círculos en distintas culturas e inspiraciones en artistas que han utilizado el círculo como medio de expresión.

JUSTIFICACIÓN

La idea de este proyecto, surge con el propósito de decorar una estancia al partir de moldes orgánicos que surgen de una matriz modular geométrica.

PROCESO ELABORACION

Para realizar este trabajo, se ha empleado un tronco, tomando cortes transversales.

En la obra se aprecia el primer corte del tronco, al que se le ha hecho cuatro reproducciones en cerámica, acompañadas de cuatro troncos creados más pequeños, uno por dos piezas semi rectangulares. La disposición de los elementos busca generar una división abstracta de los moldes en la pared para ver un orden orgánico.

MATERIALES

Gres 70/70

Número de piezas en total: 12

Cocción A1: 1240°C

Esmaltos de Cooper y Linda Blonder





Panel Final del Anteproyecto

INFORME FINAL
Proyectos de Recubrimiento Cerámico
Ciclo de Recubrimiento Cerámico

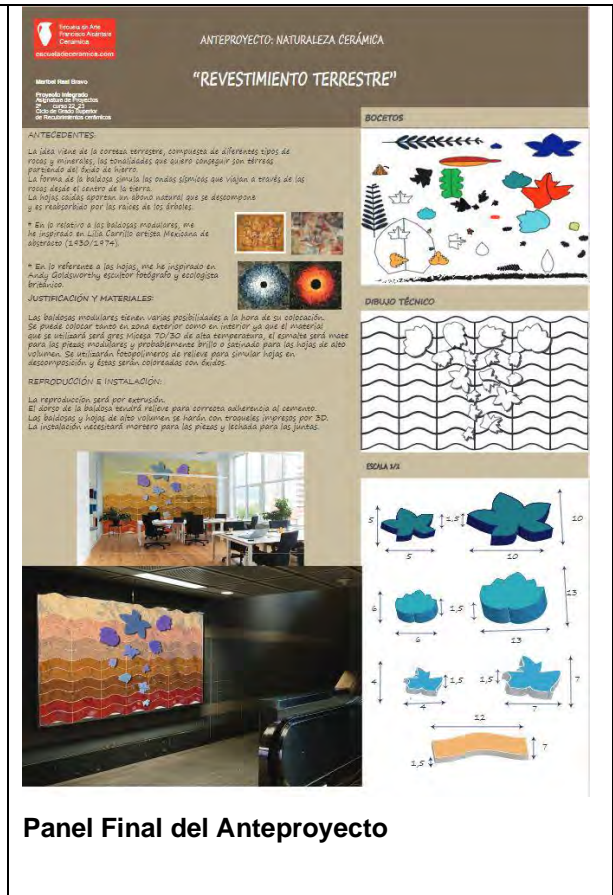
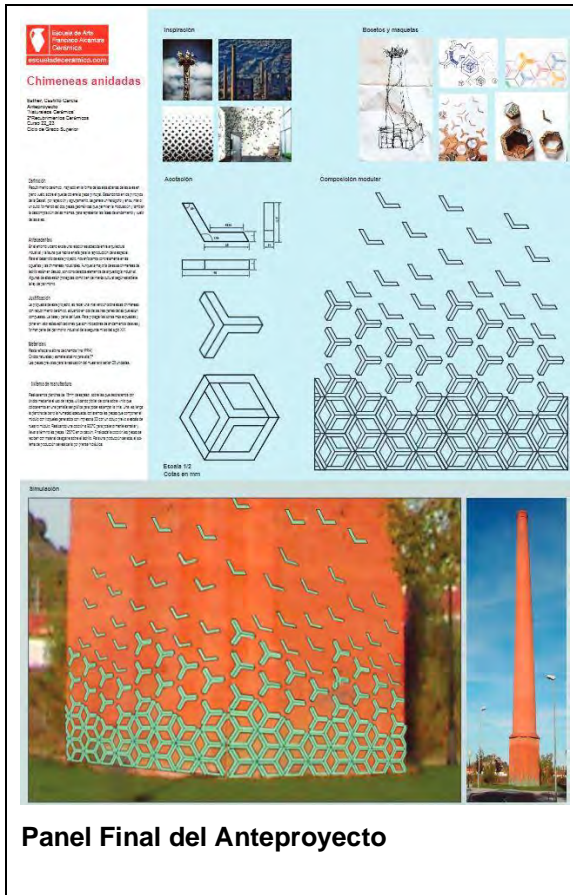

INFORME FINAL
Proyectos de Recubrimiento Cerámico
Ciclo de Recubrimiento Cerámico



Panel Final del Anteproyecto

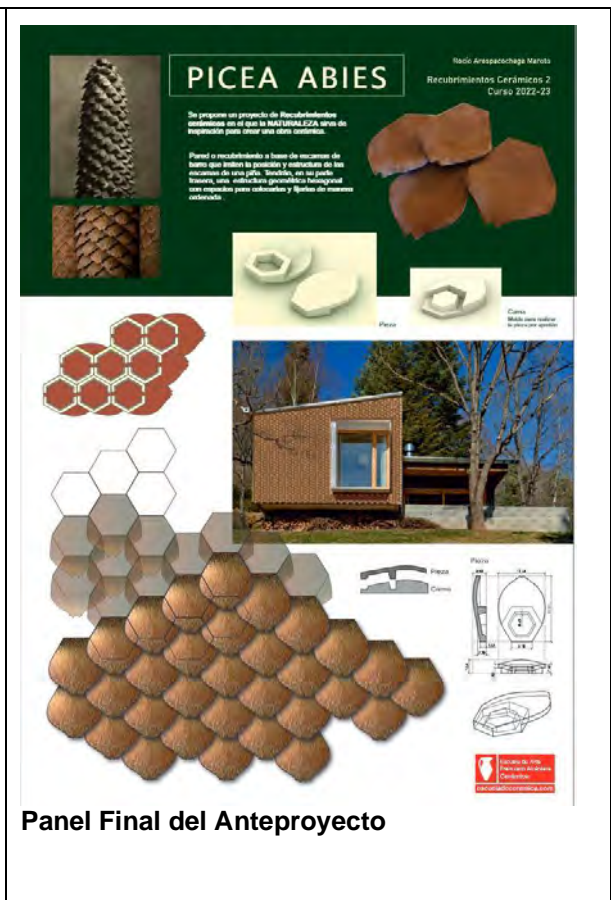

Panel Final del Anteproyecto

2. COORDINACIONES

Se ha realizado una coordinación con Taller de decoración II reflejada en el informe de coordinación.

3. ACTIVIDADES EXTRAESCOLARES Y COMPLEMENTARIAS.

Se realizó una salida el viernes 17 de febrero 2023 en el Paseo del Prado 36, CAIXA FORUM
 Exposición: Impresión 3D

4. EVALUACIÓN DEL DESARROLLO GENERAL DEL CURSO.

Se ha cumplido con la programación en cuanto a temporalidad y contenidos mínimos.
 Ha sido un grupo muy unido y participativo. El interés y rendimiento de los alumnos ha sido muy positivo.
 El curso se ha desarrollado de manera muy satisfactoria y se ha visto reflejado en la calidad de los trabajos realizados.
 Tres alumnos no han terminado el módulo por motivos personales.

5. OBSERVACIONES

Creo necesario y fundamental que los alumnos dispongan de una clase más específica para el ciclo de recubrimientos cerámicos. De esta manera la organización del módulo puede ser mucho más adecuada para el desarrollo de los módulos.

INFORME FINAL

Proyectos de Recubrimiento Cerámico
Ciclo de Recubrimiento Cerámico

En cuanto a necesidad de maquinaria creo que es necesario una prensa hidráulica más manejable y actual ya que la del centro esta averiada y debido a su antigüedad su uso y manutención es complejo.

INFORME FINAL

FORMACIÓN Y ORIENTACIÓN LABORAL

Ciclo de Grado Superior

Curso: RC2

2022-2023

Profesor/a: Aymara de la Torre Calvo

Seguimiento de Programación

1. Unidades didácticas tratadas.
 - Contenidos teóricos y Ejercicios realizados.
 - Temporalidad.
 - Documentación Gráfica.
2. Coordinaciones.
3. Actividades extraescolares / complementarias.
4. Evaluación del desarrollo general del curso.
5. Observaciones.

1. UNIDADES DIDÁCTICAS

Unidad didáctica 1.

2 h.

Funciones y estructura de un Plan de Empresa: El Plan estratégico.

Contenidos:

- El Plan de empresa: concepto y características.
- La idea de negocio y su fundamentación: el análisis estratégico.
- Contenido del plan de empresa.

Ejercicios:

- **Entrega 1 del Laboratorio de Proyectos:** Elaboración de una descripción de la idea y fundamentación de la misma mediante la realización de un análisis estratégico de los factores externos (PESTEL) y de los factores externos e internos(DAFO).

Unidad didáctica 2.

4 h.

La propiedad intelectual en la legislación: concepto, naturaleza, entidades de gestión y registro.

Contenidos:

- La Propiedad intelectual: los derechos de autor.
- Entidades de gestión.
- El registro de la propiedad intelectual.
- Transmisión de D. de autor.
- Otra normativa propia de la especialidad.

Ejercicios:

- Lectura y análisis de casos prácticos en materia de Derechos de Autor
- Análisis de diferentes Acuerdos de Cesión de los Derechos de Autor
- Elaboración de un acuerdo propio que cumplan con los elementos básicos y se ajuste a la normativa con el objetivo de:
 - Diferenciar el campo de protección de la propiedad intelectual e industrial.
 - Identificación de los elementos determinantes en los derechos de autor.

Unidad didáctica 3.

2 h.

Propiedad industrial: Marcas, patentes, etc. Protección legal. Registros. Protección internacional de las innovaciones.

Contenidos:

INFORME FINAL

Formación y Orientación Laboral
Recubrimientos Cerámicos

- Propiedad industrial: patente, modelo de utilidad, marca, nombre comercial, diseño industrial.
- El registro de la propiedad industrial.

Ejercicios:

- Diferenciar el campo de protección de la propiedad intelectual e industrial.
- Análisis de las características de los modelos utilidad, marcas, diseño industrial, etc.

Unidad didáctica 4

4 h.

Conceptos básicos de economía y mercadotecnia. El producto cultural.

Contenidos:

- Concepto de Economía: el problema de la escasez.
- Los factores productivos y el coste de oportunidad.
- Microeconomía: economías domésticas, la empresa y el mercado.
- Macroeconomía: principales magnitudes: PIB, etc
- La Unión Europea.
- Comportamiento económico a escala mundial. Crisis, desempleo, etc.
- Características particulares del producto cultural.

Ejercicios:

- Lectura e interpretación de diferentes artículos de prensa y textos técnicos sobre diversos temas económicos.
- Debate sobre los factores que pueden influir sobre la oferta y la demanda.
- Definición de un producto cultural y sobre los factores que afectan la oferta y la demanda del mismo.

Unidad didáctica 5.

4 h.

La empresa: organización y cultura empresarial. Tipos de empresa. Formas jurídicas de empresa.

Contenidos:

- La empresa: concepto, funciones y objetivos.
- Tipos de empresa.
- Organización de la empresa: organigramas y áreas funcionales.
- Formas jurídicas de empresas: concepto y características.
- Ventajas e inconvenientes en la elección de la forma jurídica de la empresa.
- Trámites de inicio de la actividad empresarial.
- Fuentes de financiación propias y ajenas.

Ejercicios:

- **Entrega 2 del Laboratorio de Proyectos:** Selección de una forma jurídica más adecuada para la idea planteada y justificación de la elección. Elaborar una relación de los trámites de inicio de la actividad empresarial de acuerdo con la forma jurídica seleccionada.

Unidad didáctica 6

4 h

Administración y gestión de empresas

Contenidos:

- Gestión administrativa: documentos relacionados con la compraventa y el pago/cobro
- La contabilidad: conceptos básicos

INFORME FINAL

Formación y Orientación Laboral
Recubrimientos Cerámicos

- Obligaciones contables: Libros contables obligatorios y cuentas anuales.
- Obligaciones laborales y en materia de prevención de riesgos laborales
- Obligaciones fiscales: IVA, IRFF, IS, etc.

Ejercicios:

- Cálculo de liquidación trimestral del IVA
- Cálculo de la cuota anual del IRPF.
- Justificación numérica de la regresividad.

Unidad didáctica 7.

5 h.

La organización de la producción, venta y distribución en la empresa.

Contenidos:

- La función de la producción: el proceso de compras.
- La gestión de stocks y el punto de pedido.
- La calidad y la función de la producción.
- Los costes. El umbral de rentabilidad o punto muerto.
- Gestión de precios

Ejercicios:

- Diseño de un organigrama de una empresa.
- Ejercicio coordinado 1: Gestión de Precios: Presupuestos

Unidad didáctica 8.

4 h.

La organización de la producción, venta y distribución en la empresa. Plan de Marketing y Comunicación. El marketing cultural.

Contenidos:

- El marketing: concepto y criterios para segmentar el mercado.
- El marketing-mix: Producto, Precio, Distribución y Promoción.
- La importancia de los objetivos de marketing.
- La importancia de los objetivos de comunicación.
- La importancia de identificar el público objetivo y los prescriptores.
- Gestión de precios

Ejercicios:

- **Lectura de textos de sociología de la cultura:** "Entender las diferencias culturales, la base del marketing"
- **Entrega 3 del Laboratorio de Proyectos: Elaboración** de un Análisis de la Competencia y un Posicionamiento de Marca

Unidad didáctica 9.

4 h.

La relación laboral: Derecho laboral, fuentes y principios de aplicación. Derechos y deberes laborales. La jornada laboral y la retribución

Contenidos:

- Concepto del derecho del trabajo.
- Concepto de relación laboral.
- Fuentes laborales.

INFORME FINAL

Formación y Orientación Laboral
Recubrimientos Cerámicos

- Principios generales del derecho laboral.
- Administración Laboral: Jurisdicción laboral.
- Derechos y deberes de los trabajadores y empresarios.
- El grupo profesional y las bases de cotización.

Ejercicios:

- Análisis de los derechos y deberes que genera una relación laboral a través de supuestos prácticos.
- Cálculo de las Bases de Cotización por Contingencias Comunes, Cálculo de las Bases de Cotización por Contingencias Profesionales y de la Base de Cotización por Horas Extraordinarias.

Unidad didáctica 10

3 h.

El contrato de trabajo. Tipos de contratos. El contrato de trabajo. Modificación, suspensión y extinción del contrato de trabajo

Contenidos:

- Concepto y características del contrato de trabajo.
- Forma y duración del contrato.
- El periodo de prueba.
- Tipos de contratación: indefinidos, bonificados, temporales.
- Modificación del contrato de trabajo: funcional, geográfica y sustancial.
- Suspensión del contrato de trabajo: maternidad, paternidad y excedencias.
- Extinción del contrato por voluntad del trabajador.
- Extinción del contrato por voluntad del empresario.
- Tipos de despidos.

Ejercicios:

- Resolución de casos prácticos sobre modificaciones del contrato de trabajo.
- Realización de un cuadro comparativo de las distintas clases de extinción del contrato de trabajo
- Identificación de la clase de extinción del contrato, el procedimiento para llevarlo a cabo y sus efectos.
- Cálculo de finiquitos.
- Análisis de la calificación jurídica de los despidos.

Unidad didáctica 11.

2 h.

La participación de los trabajadores en la empresa. La representación de los trabajadores en la empresa. La negociación y el convenio colectivos.

Contenidos:

- El sindicato y la libertad sindical.
- Órganos de representación de los trabajadores: legal y sindical.
- La negociación colectiva: convenios colectivos.
- Conflictos colectivos: la huelga y el cierre patronal.

Ejercicios:

- Debate sobre el papel de los sindicatos en la empresa y la libertad sindical.
- Realización de un estudio del contenido del convenio colectivo aplicable al sector del ciclo formativo y sus mejoras respecto a la normativa básica.

Unidad didáctica 12.

3 h.

La Seguridad Social

Contenidos:

- La Seguridad Social: normativa y modalidades.
- Regímenes de la S.S.
- Obligaciones en materia de S.S.: inscripción, altas, bajas
- Requisitos y cuantía de las principales prestaciones: IT, Maternidad, Paternidad
- Otras prestaciones: IP, muerte y jubilación
- La prestación por desempleo: requisitos y cuantía.

Ejercicios:

- Debate sobre la finalidad e importancia de la Seguridad Social
- Identificación de los requisitos para acceder a principales prestaciones de la S.S. y cálculo de su cuantía.

Unidad didáctica 13.

4 h.

El mercado laboral. Técnicas de búsqueda de empleo y planificación de la carrera profesional.

Contenidos:

- El Mercado Laboral: características, patrones y tendencias del mercado laboral internacional. El mercado laboral español
- Fuentes de empleo: organismos que facilitan la inserción laboral
- El curriculum vitae: estructura y elementos básicos.

Ejercicios:

- Entrega 4 del Laboratorio de Proyectos: El curriculum vitae.

Unidad didáctica 14.

2 h.

Prevención de riesgos laborales.

Contenidos:

- El trabajo y la salud.
- El marco jurídico de la prevención de riesgos.
- Conceptos básicos de prevención de riesgos laborales.
- Principios y técnicas de prevención de riesgos laborales.
- Derechos y obligaciones de trabajadores y empresarios.
- Organización de recursos para la prevención
- La participación de los trabajadores.

Ejercicios:

- **Ejercicio coordinado 2:** Prevención de Riesgos Laborales en el Taller.

Unidad didáctica 15.

2 h.

Actuación en caso de accidente y primeros auxilios.

Contenidos:

- Actuación en caso de accidente.

INFORME FINAL

Formación y Orientación Laboral
Recubrimientos Cerámicos

- Principios básicos de actuación: PAS.
- Clasificación de heridos según su gravedad: triage.
- Técnicas de primeros auxilios en función de las lesiones: heridas, quemaduras, hemorragias y fracturas.

Ejercicios:

- Aplicación de los principios básicos en un supuesto práctico e identificación de los heridos según el método triage.
- Análisis de las lesiones más frecuentes producidas a causa de accidentes de trabajo y las técnicas aplicables.

2. COORDINACIONES

Nombre de la coordinación	Módulos que participan
Gestión de Precios: Presupuestos	<ul style="list-style-type: none">• FOL• OBRA FINAL RC2
Prevención de Riesgos Laborales en el Taller	<ul style="list-style-type: none">• FOL• TALLER DE PROCESOS DE PREIMPRESIÓN
El CV	<ul style="list-style-type: none">• FOL• INGLÉS TÉCNICO RC2

3. ACTIVIDADES EXTRAESCOLARES Y COMPLEMENTARIAS.

No se han realizado actividades extraescolares y complementarias. El próximo curso sería interesante organizar algunas charlas y ponencias para los estudiantes de la asignatura, para lo cual se sugieren los siguientes contactos:

1. “Taller de propiedad intelectual e industrias culturales”- Organización: FreeMuse. Contacto: Alberto González Pulido. E: alberto_pulido88@hotmail.com. T: +34 608302960
2. Ponencia “La gestión de una tienda de artesanía”. Impartido por la tienda COCOOL. E: hola@cocolmadrid.es. Tel: +34 919 196 770.
3. Taller: Primeros Auxilios.

4. EVALUACIÓN DEL DESARROLLO GENERAL DEL CURSO.

4.1. Resultados académicos obtenidos en la evaluación tras la convocatoria primera ordinaria

APROBADOS	SUSPENSOS	RENUNCIAS A MATRÍCULA	CONVALIDACIONES / EX	RENUNCIAS A CALIFICACIÓN
Nº	Nº	Nº	Nº	Nº
5	1	1	3	1
Nº DE MATRÍCULAS: 11				

4.2. Alumnos en particular: interés, actitud, problemas y conflictos.

El grupo tiene buen nivel. Pese a tener una media de edad bastante elevada y que los contenidos de la asignatura de FOL podrían haberles resultado manidos, Maribel, Chelo, Lucía, Vega y Rocío han mostrado mucho interés y buena disposición. Rocío Arespacochaga ha faltado a las clases con mayor frecuencia debido a temas laborales, pero ha seguido los contenidos de la asignatura.

Destaca Raúl Rodríguez Fernández, que, pese a haber asistido al módulo en un 100% de las ocasiones, llegado el momento dejó de entregar las prácticas y suspendió el último de los exámenes. Ello hizo necesario convocarle a la prueba primera ordinaria, a la cual no se presentó sin alegar motivo alguno para tal ausencia.

4.3. Grado de cumplimiento de la programación,

Se han impartido todos los contenidos de la programación y se ha cumplido de manera aproximada la secuenciación de los mismos.

En lo referente a la secuenciación de los contenidos:

- ❖ De acuerdo con el debate realizado con posterioridad a la realización del ejercicio coordinado de **“Prevención de Riesgos Laborales en el Taller”**, se propuso realizar dicho ejercicio a principio de curso en lugar de al final con objeto de concienciar a los estudiantes desde el principio. Ello supondría alterar la secuenciación de los contenidos planteada hasta el momento, pues el tema de Prevención de Riesgos Laborales ha sido el número 14, esto es, el penúltimo.

4.4. Metodología, materiales y recursos didácticos empleados y propuestas de mejora

Metodología empleada:

- **Uso de las TIC:** utilización de las tecnologías digitales para obtener información y analizar la credibilidad y calidad de las fuentes de dicha información.
- **Trabajo individual.**
- **Entrega en Teams de las prácticas a realizar.**
- **Learning by doing (Aprender haciendo):** metodología de enseñanza basada en la práctica y la realización de actividades que permitan aplicar los contenidos estudiantiles en un contexto real

RECURSO DIDÁCTICO EMPLEADO	METODOLOGÍA
Recurso 1. Análisis estratégico: la idea y análisis del entorno empresarial. Análisis PEST y análisis DAFO.	<ul style="list-style-type: none"> ❖ Trabajo escrito individual o en grupo. ❖ Uso de las TIC's: bibliografía y materiales de apoyo, y entrega en el Teams.
Recurso 2. Selección y justificación de la forma jurídica de la empresa.	<ul style="list-style-type: none"> ❖ Trabajo escrito individual o en grupo. ❖ Uso de las TIC's: bibliografía y materiales de apoyo, y entrega en el Teams.
Recurso 3. Plan de marketing. Se trata de realizar un análisis de la competencia y elaborar un posicionamiento de marca.	<ul style="list-style-type: none"> ❖ Trabajo escrito individual o en grupo. ❖ Uso de las TIC's: bibliografía y materiales de apoyo, y entrega en el Teams.

INFORME FINAL

Formación y Orientación Laboral
Recubrimientos Cerámicos

Recurso 4. Elaboración de un CV (Ejercicio Coordinado 1)	<ul style="list-style-type: none">❖ Trabajo escrito individual o en grupo.❖ Uso de las TIC's: bibliografía y materiales de apoyo, y entrega en el Teams.
Recurso 5. Presupuesto (Ejercicio Coordinado 2)	<ul style="list-style-type: none">❖ Trabajo escrito individual. Entrega en el aula virtual.❖ Uso de las TIC's: bibliografía y materiales de apoyo, y entrega en el Teams.
Recurso 6. Evaluación de Riesgos Laborales en el Taller. (Ejercicio de coordinación 3)	<ul style="list-style-type: none">❖ Clase invertida.❖ Trabajo en grupo (resolución del cuestionario y debate)❖ Learning by doing (Aprender haciendo)❖ Uso de las TIC's: bibliografía y materiales de apoyo en el Teams.

Incluimos las siguientes propuestas de mejora de la programación de cara al curso 2023/24, que pasan por incluir:

- ❖ **La participación en la Newsletter del centro como algo obligatorio para los estudiantes del módulo de FOL.** La Newsletter, además de ser beneficiosa para el centro, es beneficiosa para los alumnos como herramienta de conocimiento del tejido cultural y empresarial de su sector.
- ❖ **Un ejercicio de Mapeo de Empresas del sector:** Utilizando la aplicación My Maps, los estudiantes mapearán las empresas dedicadas a la cerámica, preferiblemente artística y artesanal. Sería interesante partir de las empresas que tienen Convenio con la Escuela y poder ir ampliando.
- ❖ **Sustituir la realización de un CV por la realización de un portfolio:** el portfolio incluiría todos los elementos básicos de un CV, pero añadiría un componente visual y estético mucho más adaptado a la realidad de un profesional que desea integrarse en el tejido de las industrias culturales y creativas.

4.5. Adecuación de los horarios y de los grupos.

La agrupación de las horas es correcta: las clases de una hora son dinámicas y los estudiantes se mantienen más despiertos y atentos.

4.6. Evaluación de la práctica docente.

Tras la distribución de un cuestionario de Google Forms, al que NO han respondido todos los alumnos, obtenemos las siguientes conclusiones:

Conclusiones Evaluación Práctica docente

INFORME FINAL

Formación y Orientación Laboral
Recubrimientos Cerámicos



El 38,4% de los estudiantes esperaban que la asignatura les resultase nada, poco u algo interesante antes de cursarla, frente al 61,6% que esperaban que les resultase “medio interesante”, “bastante interesante” o “muy interesante”.

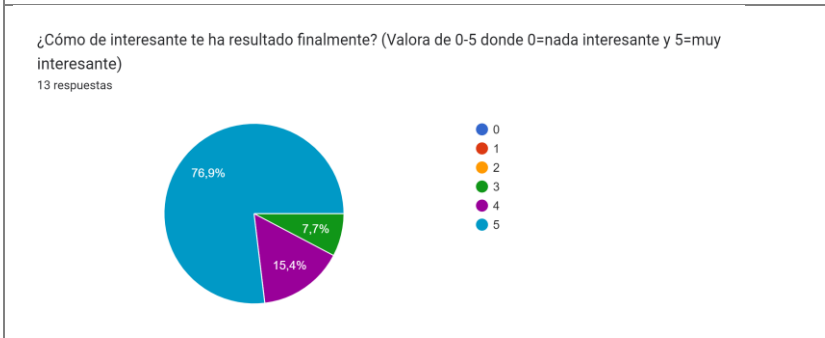

Podemos decir que la asignatura ha superado las expectativas; frente a las expectativas positivas iniciales del 61,6%, finalmente el 100% la valoran positivamente-

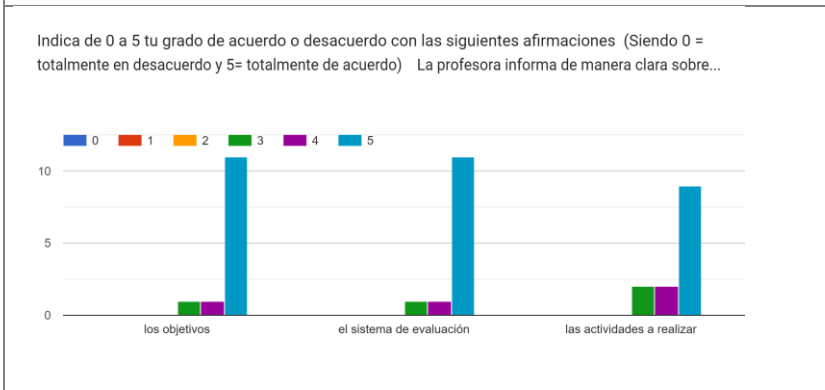

Los alumnos se muestran mayoritariamente de acuerdo con la claridad a la hora de informar sobre objetivos, sistema de evaluación y actividades a realizar, siendo la evaluación ligeramente más baja en este último caso.

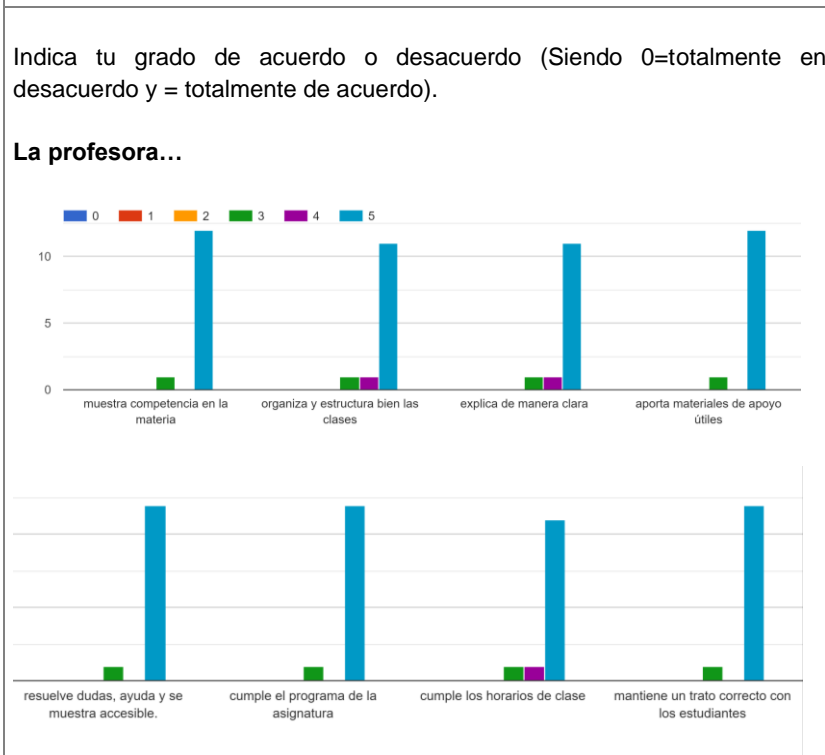

La mayoría de los estudiantes se muestran totalmente de acuerdo con las siguientes afirmaciones.

INFORME FINAL

Formación y Orientación Laboral
Recubrimientos Cerámicos

<p>La profesora despierta mi interés por la asignatura (Valora de 0-5 siendo 0 = totalmente en desacuerdo y 5= totalmente de acuerdo) 13 respuestas</p>  <table border="1"> <thead> <tr> <th>Valor</th> <th>Porcentaje</th> </tr> </thead> <tbody> <tr> <td>4</td> <td>15,4%</td> </tr> <tr> <td>5</td> <td>84,6%</td> </tr> </tbody> </table>	Valor	Porcentaje	4	15,4%	5	84,6%	<p>Los estudiantes se muestran “muy de acuerdo” y “totalmente de acuerdo” con la afirmación de que “La profesora despierta el interés por el módulo”.</p>
Valor	Porcentaje						
4	15,4%						
5	84,6%						
<p>La labor docente de esta profesora me ayuda a adquirir conocimientos y competencias (Valora de 0-5 siendo 0 = totalmente en desacuerdo y 5= totalmente de acuerdo) 13 respuestas</p>  <table border="1"> <thead> <tr> <th>Valor</th> <th>Porcentaje</th> </tr> </thead> <tbody> <tr> <td>5</td> <td>100%</td> </tr> </tbody> </table>	Valor	Porcentaje	5	100%	<p>El 100% de los estudiantes encuestados se muestra de totalmente de acuerdo con que “La labor docente de esta profesora me ayuda a adquirir conocimientos y competencias.</p>		
Valor	Porcentaje						
5	100%						
<p>En general estoy satisfecho/a con la profesora y la asignatura 11 respuestas</p>  <table border="1"> <thead> <tr> <th>Respuesta</th> <th>Porcentaje</th> </tr> </thead> <tbody> <tr> <td>Si</td> <td>100%</td> </tr> <tr> <td>No</td> <td>0%</td> </tr> </tbody> </table>	Respuesta	Porcentaje	Si	100%	No	0%	<p>El 100% de los encuestados están satisfechos con la profesora y el módulo de FOL</p>
Respuesta	Porcentaje						
Si	100%						
No	0%						
<p>ALGUNOS COMENTARIOS ANÓNIMOS DE LOS ALUMNOS:</p> <ul style="list-style-type: none"> ❖ <i>“Aymara ha sido una excelente docente en esta materia, nos ha ayudado en todo lo que ha podido incluso a deshoras. La asignatura la conoce a la perfección y así nos lo ha echo saber en sus clases.”</i> ❖ <i>“Ha sido una clase muy amena e interesante dada la materia que se imparte, que puede ser más costosa de entender y todo gracias en su mayoría a la profesora que la ha impartido, que se ha implicado en todo momento y esforzado para que así fuera, gracias Aymara”</i> ❖ <i>“Eres de las mejores profes que he tenido nunca y estoy súper agradecida”</i> ❖ <i>“Destacar la implicación de la profesora con la materia y el alumno.”</i> ❖ <i>“Creo que es un contenido temático demasiado exigente y complejo para el perfil de estudiante y para el tipo de grado que es.”</i> ❖ <i>“Lo que más me ha servido, es organizar mi empresa, pensar en los distintos aspectos, económicos, competencia, marketing. Muchas gracias”</i> ❖ <i>“Muchas gracias por haber hecho tan amenas las clases”</i> ❖ <i>“De no saber apenas nada de estos temas, he acabado aprendiendo y sabiendo un montón. Gracias Aymara.”</i> 							

INFORME FINAL

Formación y Orientación Laboral
Recubrimientos Cerámicos

5 de junio de 2023,

Aymara de la Torre Calvo



Dirección General de Formación Profesional
y Enseñanzas de Régimen Especial

CONSEJERÍA DE EDUCACIÓN
E INVESTIGACIÓN

Comunidad de Madrid

INFORME FINAL

Modulo Taller de técnicas decorativas I

Ciclo de Grado Superior de Recubrimientos Cerámicos.

Curso: 1º RC

2022-2023

Profesor: FERNÁNDEZ GARCÍA, Alberto

Seguimiento de Programación

1. Unidades didácticas tratadas.
 - Contenidos teóricos y Ejercicios realizados.
 - Temporalidad.
 - Documentación Gráfica.
2. Coordinaciones.
3. Actividades extraescolares / complementarias.
4. Evaluación del desarrollo general del curso.
5. Observaciones.

1. UNIDADES DIDÁCTICAS

Unidad didáctica 1.

2 S.

Organización del taller

Contenidos:

La Organización del taller.
Clasificación de recursos.
Seguridad laboral y protección medioambiental.
Recepción y almacenamiento de materiales propios del taller.

Ejercicios:

Organización de las herramientas y materiales del taller.
Elaboración de un inventario del material fungible del taller.
Preparación de unidades de reciclaje.

Unidad didáctica 2.

3 S.

Conocemos la maquinaria y las herramientas.

Contenidos:

Máquinas.
Instrumentos para vidriar.
Materiales para la decoración.

Ejercicios:

Programar una curva de cocción.
Realizar planchas con laminadora.
Realizar labores de mantenimiento de la maquinaria.

Unidad didáctica 3.

3 S.

Elaboramos piezas

Contenidos:

La extrusionadora.

Ejercicios:

Elaboración piezas con la extrusionadora con diferentes boquillas.

Unidad didáctica 4. **10 S.**

Relieve. Texturas táctiles

Contenidos:

Técnicas en relieve, sellos e impresiones.

Ejercicios:

Realizar sellos con arcilla y cocer.
Decorar piezas con los sellos.
Decorar piezas con impresiones de objetos naturales e industriales
Patinar las piezas decoradas.

Unidad didáctica 5. **14 S.**

Decorando en crudo

Contenidos:

Esgrafiado, raspado, paleteado, bruñido.
Acabado con pátinas.
Seguridad en el taller.

Ejercicios:

Decoración de las piezas elaboradas con la extrusora con cada una de las técnicas, elaborando bocetos previos.
Realización de un muestrario de pátinas.

Unidad didáctica 6. **10 S.**

Pastas coloreadas

Contenidos:

Técnicas decorativas con pastas coloreadas.

Ejercicios:

Elaboración de piezas con la técnica propuesta.

Unidad didáctica 7. **4 S.**

Barbotinas coloreadas, engobes

Contenidos:

Engobes: composición y coloración. Métodos de aplicación de los engobes.

Ejercicios:

Elaboración de engobes partiendo de una receta.
Realización de un muestrario de color de engobes compuestos.
Realización de un muestrario de engobes comerciales.
Aplicación de engobes por método de baño y pincel.

Unidad didáctica 8. **10 S.**

Engobes y líneas.

Contenidos:

Esgrafiado, raspado, paleteado, bruñido.
Acabado con pátinas.
Seguridad en el taller.

INFORME FINAL

Módulo Taller de técnicas decorativas I

Ciclo de Grado Superior de Recubrimientos Cerámicos

Ejercicios:

Elaboración de engobes partiendo de una receta.
Realización de un muestrario de color de engobes compuestos.
Realización de un muestrario de engobes comerciales.
Aplicación de engobes por método de baño y pincel.

Unidad didáctica 9.

6 S.

Decoración bajo cubierta.

Contenidos:

Bajo cubierta, Técnicas de decoración a pincel, pigmentos, óxidos metálicos naturales, óxidos silicatados.

Ejercicios:

Decorar piezas con las distintas técnicas.
Aplicar distintos vidriados transparentes.
Cocer.

Unidad didáctica 10.

6 S.

Decoración sobre cubierta.

Contenidos:

Sobre cubierta, Técnicas de decoración a pincel, pigmentos, óxidos metálicos naturales, óxidos silicatados.

Ejercicios:

Aplicar distintas cubiertas opacificadas.
Decorar piezas con las distintas técnicas.
Cocer.

Unidad didáctica 11.

4 S.

Decoración con esmaltes.

Contenidos:

Técnicas decorativas con esmaltes coloreados.

Ejercicios:

Decoración de piezas de arista.
Decoración de piezas de cuerda seca.
Decoración de piezas creativas.

Documentación gráfica de los ejercicios realizados



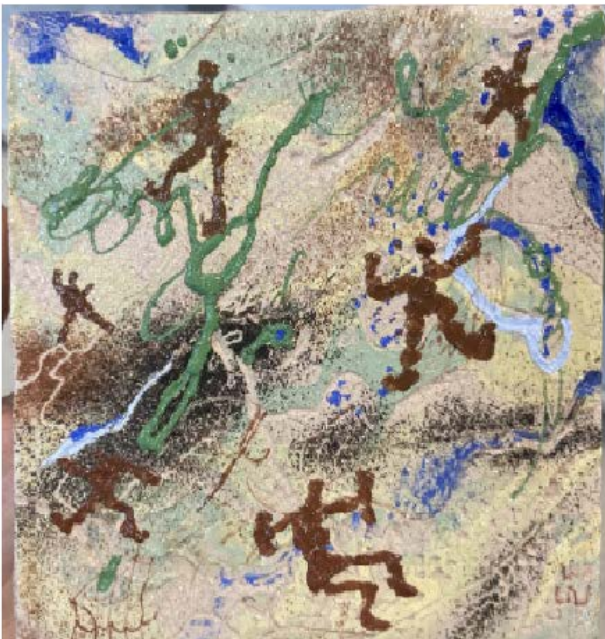







INFORME FINAL

Módulo Taller de técnicas decorativas I

Ciclo de Grado Superior de Recubrimientos Cerámicos



2. COORDINACIONES

El Socarrat Dibujo Artístico y Taller Técnicas Decorativas.

Además, se ha trabajado en colaboración continua con el módulo de dibujo para preparar bocetos para diversas técnicas, bajo cubierta y sobre cubierta.

Con Prototipos y series de prueba igualmente se ha colaborado decorando piezas realizadas en su taller.

3. ACTIVIDADES EXTRAESCOLARES Y COMPLEMENTARIAS.

Participación activa en las diversas propuestas y exposiciones desarrolladas en la EAFAC. Semana Europea de la Artesanía.

Visita al MAN

4. EVALUACIÓN DEL DESARROLLO GENERAL DEL CURSO.

El curso por el gran número de contenidos a desarrollar y conocer ha sido intenso. .

INFORME FINAL

Módulo Taller de técnicas decorativas I

Ciclo de Grado Superior de Recubrimientos Cerámicos

Se ha colaborado estrechamente con el resto de módulos lo que proporciona un aprendizaje más completo de las actividades en el Taller.

Se ha hecho un recorrido por todas las técnicas del programa con inspiración en las distintas épocas de la historia de la cerámica, lo que ha dado una visión de globalidad y de desarrollo lógico de la materia.

El objetivo principal ha sido proporcionar las herramientas y habilidades necesarias para que las alumnas actúen con versatilidad, dentro del ámbito de técnicas y materiales que abarca la materia

5. OBSERVACIONES.

EL equipamiento y dotación para el desarrollo de la asignatura son suficientes así no el espacio que es algo insuficiente al tener que compartir el Taller con el 2º curso de Cerámica Artística.

El ambiente del curso se ha visto enrarecido por la falta de sintonía entre alguno de los alumnos.

La heterogeneidad de intereses, edades y diferentes visiones del taller en vez de ser enriquecedoras en esta ocasión han supuesto una traba en el desarrollo de la actividad.



INFORME FINAL

Prototipos y Series de Prueba

Ciclo de Grado Superior de Recubrimientos Cerámicos

Curso: RC2

2022-2023

Profesor/a: Sonia Verdú Calatayud

Seguimiento de Programación

1. Unidades didácticas tratadas.
 - Contenidos teóricos y Ejercicios realizados.
 - Temporalidad.
 - Documentación Gráfica.
2. Coordinaciones.
3. Actividades extraescolares / complementarias.
4. Evaluación del desarrollo general del curso.
5. Observaciones.

1. UNIDADES DIDÁCTICAS

Unidad didáctica 1.

2 S.

Conceptos de seguridad y normativas cerámicas.

Contenidos:

- Conocimiento de programas para el control de calidad en piezas cerámicas.
- Conocimiento de estados de secado de las pastas cerámicas.
- Conocimiento de pruebas de absorción de agua, porosidad.
- Conocimiento de las principales diferencias entre producción industrial y artesanal.
- Uso continuado del cuaderno del taller.
- Uso correcto de las herramientas de búsqueda de información.
- Habituar a las normativas de pruebas de calidad.
- Distinguir las diferentes normativas y siglas.
- Trabajo cooperativo para el uso de herramientas y limpieza

Ejercicios:

- Preparación de escayola y uso de herramientas
- Búsqueda de información y herramientas cerámicas

Unidad didáctica 2.

45S.

Procedimientos tradicionales y técnicas actuales del relieve. Talla y estampación.

Contenidos:

- Conocimiento de procesos de transferencia de imagen
- Conocimiento material de loza de colada
- Discernimiento sobre zonas de relieve para baldosas
- Conocimiento de las herramientas de talla
- Conocimiento de tipos de escayola, dureza y fraguado
- Entendimiento de conceptos de prototipo y modelo
- Conoce las condiciones que debe tener un modelo para su reproducción -Uso continuado del cuaderno del taller
- Uso correcto herramientas y productos
- Empleo de elementos de seguridad
- Empleo correcto de sustancias tóxicas
- Discernimiento adecuado sobre motivos gráficos para realización de relieves -Limpieza adecuada del lugar de trabajo
- Asimilar el uso de nuevas herramientas de talla

INFORME FINAL

Prototipos y Series de Prueba
Ciclo de Recubrimientos Cerámicos

- Aplicar las posibilidades creativas sobre superficie de escayola
- Manipulación adecuada de la escayola
- Distinción del estado adecuado de la escayola para su talla
- Concienciarse del uso de elementos de protección
- Habituarse a mantener limpios el lugar y herramientas de trabajo

Ejercicios:

- Diseño sobre papel, posibilidades de sello rodado para crear baldosas de recubrimiento cerámico.
- Realizar transferencia de imagen sobre escayola
- Talla en escayola del diseño elegido
- Estampación en barro, dureza del barro
- Realización de sellos en con diferentes materiales

Documentación gráfica:



Proceso estampación por rodillo

Molde de baldosa



Transferencia de imagen

Resultado de coordinación

INFORME FINAL

Prototipos y Series de Prueba
Ciclo de Recubrimientos Cerámicos

	
<i>Resultado coordinación con taller</i>	<i>Series de baldosas</i>
	
<i>Resultado de coordinación</i>	

Unidad didáctica 3.

25S.

Creación del relieve II y texturizado.

Contenidos:

- Realización de un prototipo con impresión 3d
- Realización de herramientas
- Posibilidades de elaboración prototipos
- Conceptos de reducción y tamaños en la elaboración de prototipos y reproducciones
- Precauciones en el uso de materiales
- Conocimiento de nuevos materiales

Ejercicios:

- Diseño y realización de varios prototipos con texturizados a partir de imágenes y programas informáticos. Impresión 3d. Combinación con otros materiales
- Reproducción seriada mediante prensa

Documentación gráfica:

INFORME FINAL

Prototipos y Series de Prueba
Ciclo de Recubrimientos Cerámicos

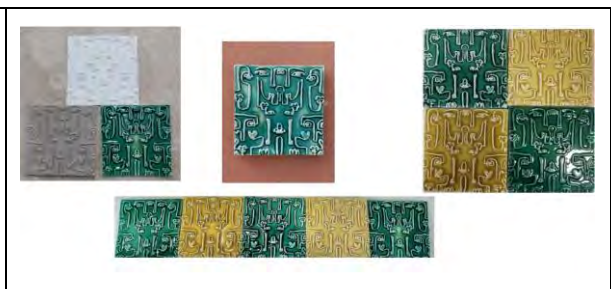
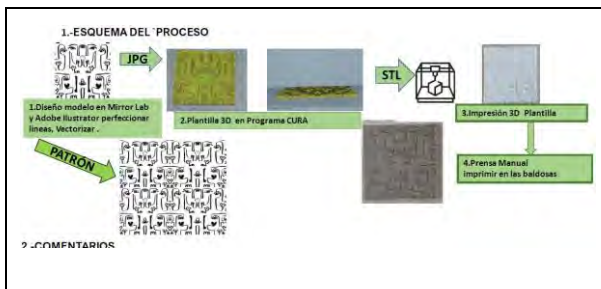

Del dibujo al volumen

Resultado de coordinación con taller

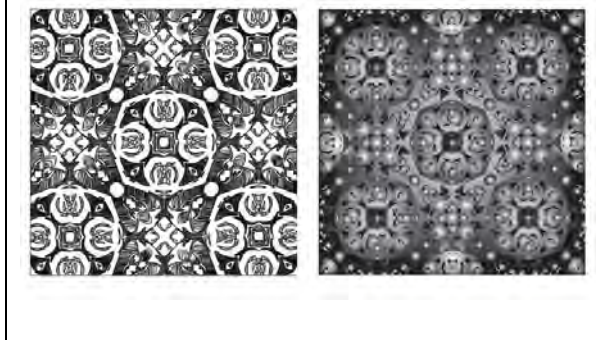

Del degradado de grises al volumen

Resultado de coordinación con taller

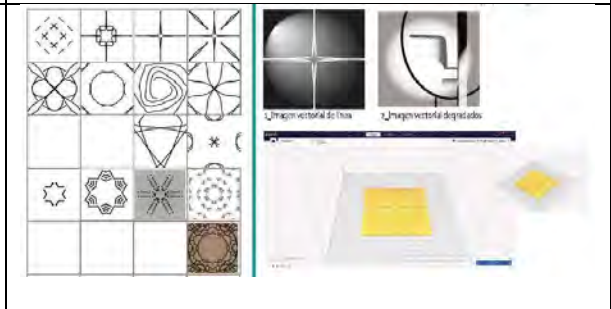



Del dibujo al volumen

Del dibujo al volumen

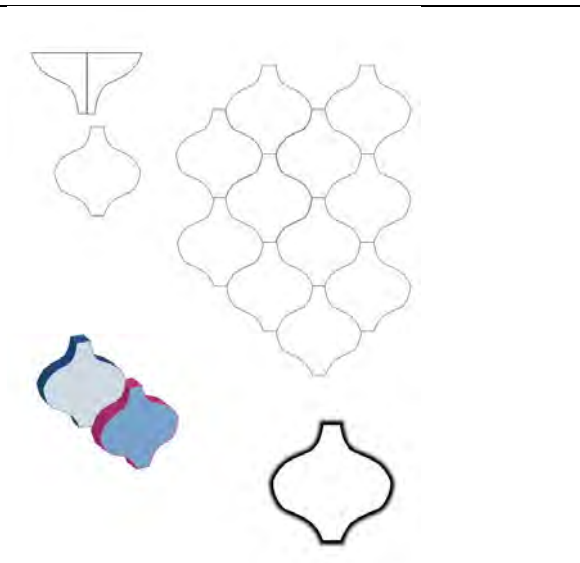
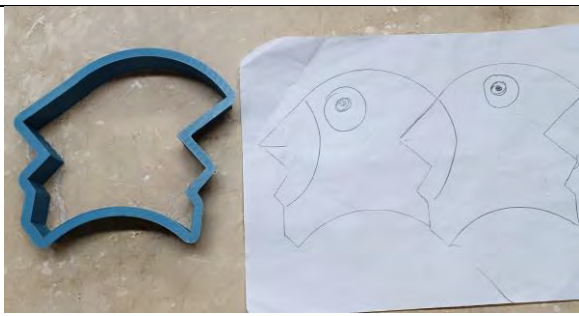

INFORME FINAL

Prototipos y Series de Prueba
Ciclo de Recubrimientos Cerámicos

<p><i>Molde</i></p> 	<p><i>Pie de foto</i></p> 
<p><i>Troquel 3d</i></p> 	<p><i>Troquelado y pieza</i></p> 
<p><i>Estudio de teselación</i></p>  <p>Una vez terminado lo llevamos a la aplicación CURA, que nos servirá para ver cómo queda la pieza en 3D. Por último se lleva en stl para imprimirlo con la impresora 3D.</p> <p>Resultado de la impresión 3D. Patrón. DECORACIÓN. RESULTADO.</p>	<p><i>Troquel</i></p> 

INFORME FINAL

Prototipos y Series de Prueba
Ciclo de Recubrimientos Cerámicos

	<i>Producción por troquelado</i>
--	----------------------------------

Unidad didáctica 4.

20h.

Prototipo y herramientas para seriación por extrusión y terraja

Contenidos:

- Conocimiento de los diferentes tipos de terraja.
- Conocimiento de la elaboración de piezas por extrusión
- Conocimiento de los diferentes materiales para la realización de una terraja.
- Conocimiento de las diferentes etapas de fraguado de la escayola.
- Conocimiento del uso de herramientas para elaborar un modelo por terraja.
- Discernimiento los objetos que se pueden lograr por terraja, diversidad de funcionalidades para recubrimiento vertical.
- Comprensión de los tiempos de producción de piezas por terraja.
- Comprensión de seriación por colada.
- Uso continuado del cuaderno del taller
- Realización lógica de los pasos para realizar una terraja.
- Preparación de la escayola según las necesidades de trabajo.
- Elaboración adecuada de modelos a partir de una terraja.
- Realización correcta de un molde complejo para colada.
- Uso de las medidas de protección adecuadas.

Ejercicios:

- Diseño de boquillas para extrusora
- Diseño y realización de terrajas
- Elaboración de un modelo por terraja
- Reproducción seriada

Documentación gráfica:

	
Prototipo por terraja	Prototipo por terraja

INFORME FINAL

Prototipos y Series de Prueba
Ciclo de Recubrimientos Cerámicos

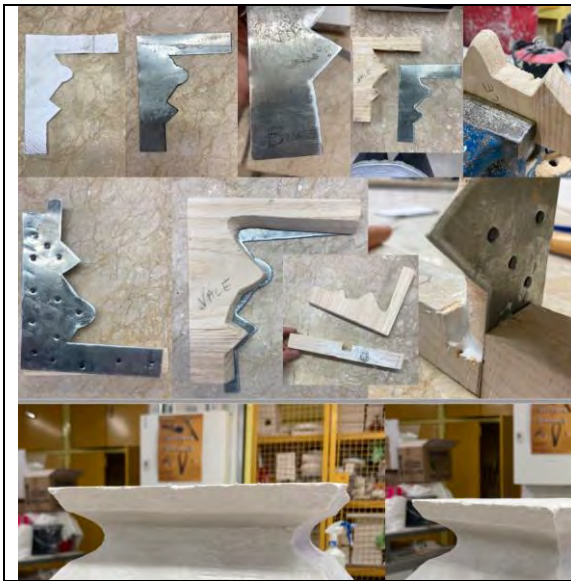

Prototipo por terraja



Realización de terraja

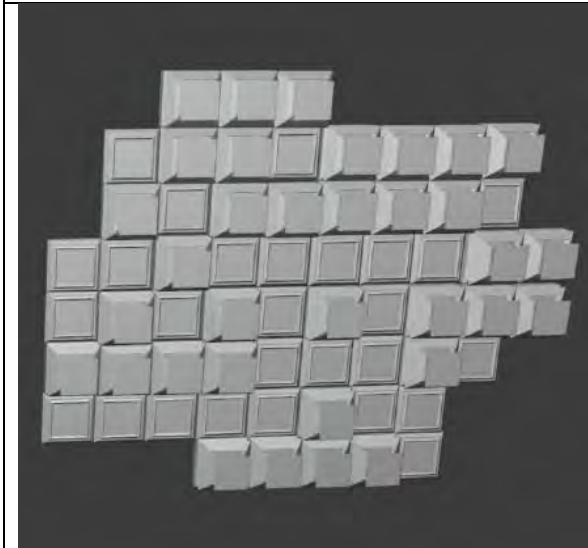

Estudio de recubrimiento de volumen alto 3D

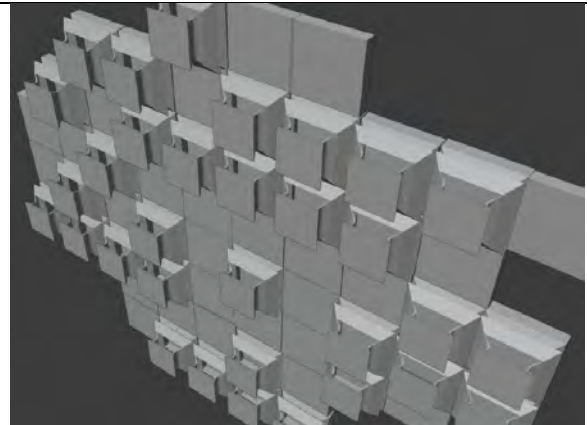

Estudio de recubrimiento de volumen alto 3D



Prototipo por terraja



Prototipo por terraja

Unidad didáctica 5.

26S.

Prototipo de recubrimiento con volumen alto y seriación.

INFORME FINAL

Prototipos y Series de Prueba
Ciclo de Recubrimientos Cerámicos

Contenidos:

- Conocimiento de diferentes métodos de realización de una pieza de revestimiento de volumen alto.
- Realización de un prototipo complejo de revestimiento
- Realización de un molde de dos piezas o más
- Control de dimensiones desde el modelo a la reproducción
- Reproducción seriada por colada
- Comprensión de los tiempos de producción de diseño de un modelo
- Comprensión de los tratamientos adecuados del modelo 3D para la reproducción en moldes.

Ejercicios:

- Diseño de un modelo para de recubrimiento cerámico de volumen alto según planteamiento dado
- Acabado superficial del prototipo.
- Realización de un molde de varias piezas
- Reproducción seriada

Documentación gráfica:

	
<p>Proceso de molde</p> 	<p>Producción seriada</p> 
<p>Prototipo de escayola</p>	<p>Prototipo de escayola</p>

INFORME FINAL

Prototipos y Series de Prueba
Ciclo de Recubrimientos Cerámicos



2. COORDINACIONES

Este módulo está totalmente coordinado con Taller de Técnicas decorativas, todas las piezas pasan al taller para ser decoradas.

3. ACTIVIDADES EXTRAESCOLARES Y COMPLEMENTARIAS.

Se realizó una salida el viernes 17 de febrero 2023 en el Paseo del Prado 36, CAIXA FORUM
Exposición: Impresión 3D

4. EVALUACIÓN DEL DESARROLLO GENERAL DEL CURSO.

Se ha cumplido con la programación en cuanto a temporalidad y contenidos mínimos.
Sin embargo ha sido un grupo muy difícil, por la actitud de algunos alumnos del grupo.
Han surgido conflictos continuos entre los alumnos, lo que ha ocasionado que el ambiente y las clases sean muy tensas. Se ha comunicado a la dirección del centro esta situación y se ha procedido a solucionar en la medida de lo posible.
Sin embargo, hasta el último día de clase he tenido muchos problemas especialmente con dos alumnas, que siempre han estado enfrentándose a metodología del curso y creando conflictos continuos.

5. OBSERVACIONES

Creo que la repesca que se realizó en septiembre para rellenar el curso de 1RC no ha sido conveniente. Se formó un grupo que no estaba realmente interesado en el ciclo y que la mayoría no disponía de tiempo para dedicar a la asistencia. Esto ha ocasionado que los alumnos realmente interesados sufrieran las consecuencias de un ritmo y un ambiente no muy propicio para el buen desarrollo.



CONSEJERÍA DE EDUCACIÓN,
UNIVERSIDADES, CIENCIA
Y PORTAVOCÍA

INFORME FINAL

Taller de Moldes y Matricería II

Ciclo de Grado Superior de Modelismo y Matricería Cerámica

Curso: MMC2

2022-2023

Profesor/a: David González-Carpio Alcaraz

Seguimiento de Programación

1. Unidades didácticas tratadas.
 - Contenidos teóricos y Ejercicios realizados.
 - Temporalidad.
 - Documentación Gráfica.
2. Coordinaciones.
3. Actividades extraescolares / complementarias.
4. Evaluación del desarrollo general del curso.
5. Observaciones.

1. UNIDADES DIDÁCTICAS

Unidad didáctica 1.

60h.

Molde a piezas de un animal.

Contenidos:

Realización de un molde a piezas de un animal, le cual fue modelado, seccionado y cocido en la asignatura de Volumen I el curso anterior por el alumno/a (coordinación).

Resolución de los problemas de enganches y separación de planos en la realización de un molde a piezas de una figura escultórica.

Ejercicios:

- Molde a piezas de escayola sobre el modelo realizado el curso anterior en aula de Volumen I.
- El modelo se dividió en varias partes y se realizó un molde a piezas para cada una de estas partes.
- Montaje, repasado y eliminación de rebabas.
- Colada en loza Juplast, en gres Art 13 y en Porcelana.
- Bizcochado, esmaltado por inmersión y cocción a término, tanto de baja temperatura, 1050°C como de alta 1250°C.

Documentación gráfica:



Modelado de Oso (realizado en asignatura Volumen I coordinación)



Moldes realizados con de cada una de las partes del despiece del modelo

INFORME FINAL

Taller de Moldes y Matricería II

Ciclo Superior de Modelismo y Matricería Cerámica



Despiece de molde del cuerpo del Oso



Proceso de planificación piezas para realización de molde



Despiece de molde de pierna



Echado de barbotina en moldes

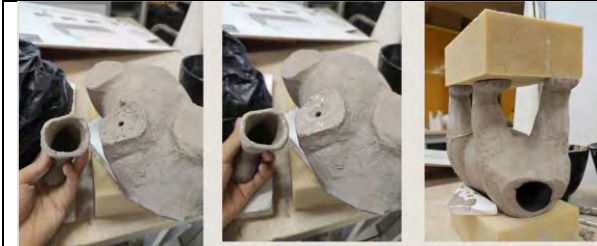

Proceso de unión de piezas reproducidas "cosido"

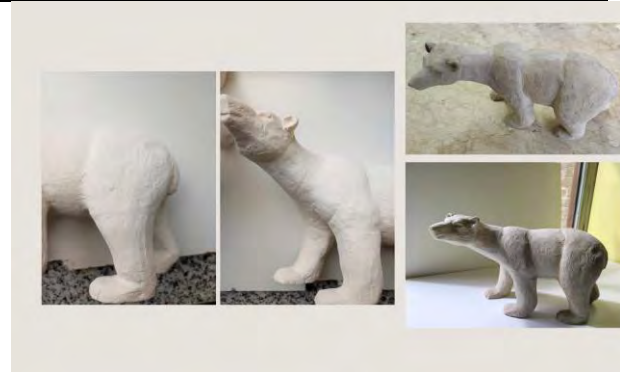

Resultado en crudo de la reproducción "cosida"

INFORME FINAL

Taller de Moldes y Matricería II
Ciclo Superior de Modelismo y Matricería Cerámica



Unidad didáctica 2.

60 h.

Molde de una caja.

Contenidos:

- Realizar el molde de una caja tallada realizada en el taller de Modelos Cerámicos II.
- Reproducción por colada en loza, gres y porcelana.
- Esmaltado por inmersión de las reproducciones de loza y gres.

Ejercicios:

Molde a piezas sobre el modelo de caja realizado en el Taller de Modelos Cerámicos.

- Colada en loza, gres y porcelana.
- Repasado y eliminación de rebabas producidas por las líneas de junta.
- Bizcochado.
- Esmaltado de loza y gres.
- Cocción a término a 1050° la loza y 1250°, gres y porcelana.

Documentación gráfica:

INFORME FINAL

Taller de Moldes y Matricería II

Ciclo Superior de Modelismo y Matricería Cerámica



Modelo listo para realizar su molde

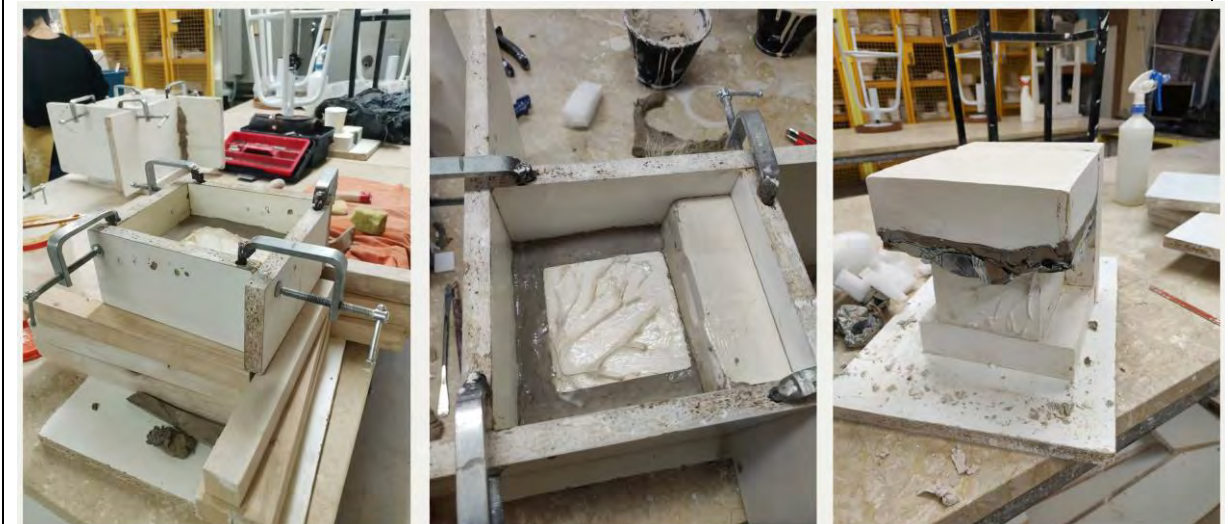

Proceso de realización de piezas del molde

INFORME FINAL

Taller de Moldes y Matricería II

Ciclo Superior de Modelismo y Matricería Cerámica



Despiece del molde del cuerpo de la caja



Piezas molde de la tapa de la caja

INFORME FINAL

Taller de Moldes y Matricería II

Ciclo Superior de Modelismo y Matricería Cerámica



INFORME FINAL

Taller de Moldes y Matricería II
Ciclo Superior de Modelismo y Matricería Cerámica

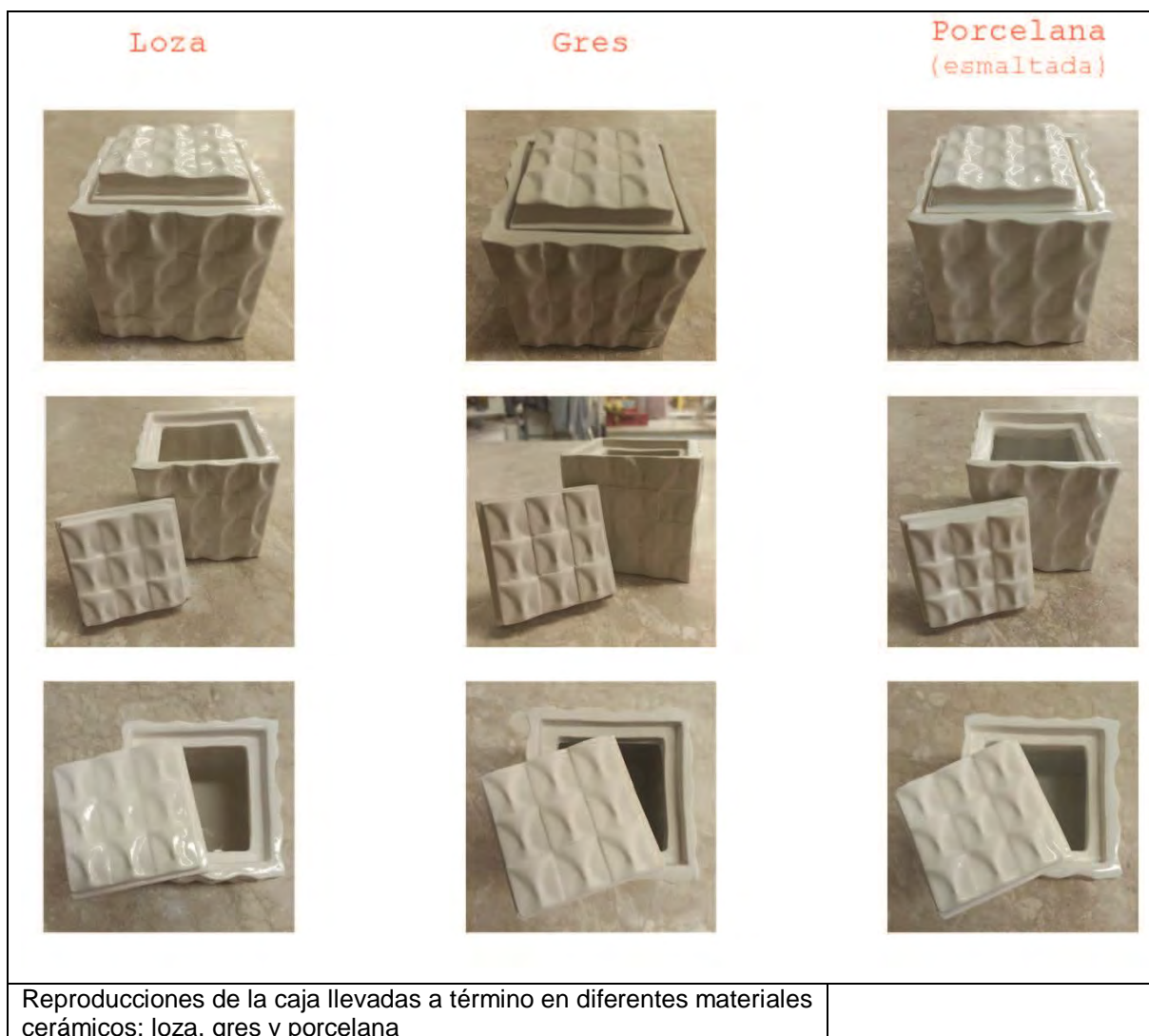

Unidad didáctica 3.

20 h.

Realización de moldes a modelos hechos por terrajas.

Contenidos:

Se van a realizar moldes de los modelos obtenidos por el sistema de terrajas realizado en conjunto con el taller de Modelos II.

Ejercicios:

- Realización del molde de cada modelo resultante realizado por terrajas.
- Reproducción en loza, gres y porcelana. Cocción de bizcocho, esmaltado y cocción a término tanto en baja como en alta temperatura.

Documentación gráfica:

INFORME FINAL

Taller de Moldes y Matricería II

Ciclo Superior de Modelismo y Matricería Cerámica



Unidad didáctica 4.

10 h.

Realización de un molde flexible.

Contenidos:

- Estudio y desarrollo de moldes flexibles
- Valoración de procesos y materiales más apropiados en distintos supuestos.
- Configuración final de un molde.

Ejercicios:

Se realiza un molde sencillo.

Explicación de los contenidos básicos de este tipo de materiales

Realización de un molde sencillo de silicona

Documentación gráfica:

INFORME FINAL

Taller de Moldes y Matricería II
Ciclo Superior de Modelismo y Matricería Cerámica



Ejemplo de optimización del empleo de silicona en la realización de un molde



Encofrado de los dos modelos propuestos para la realización de sus moldes en silicona

INFORME FINAL

Taller de Moldes y Matricería II
Ciclo Superior de Modelismo y Matricería Cerámica

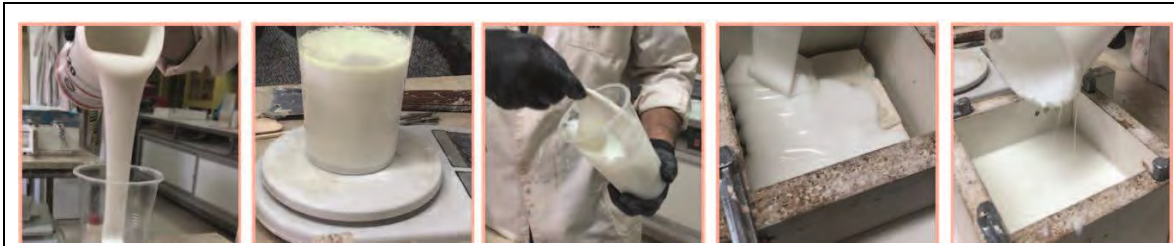

Preparado de la silicona y catalizador



Moldes de silicona de la unidad modular



Reproducciones en escayola de la unidad

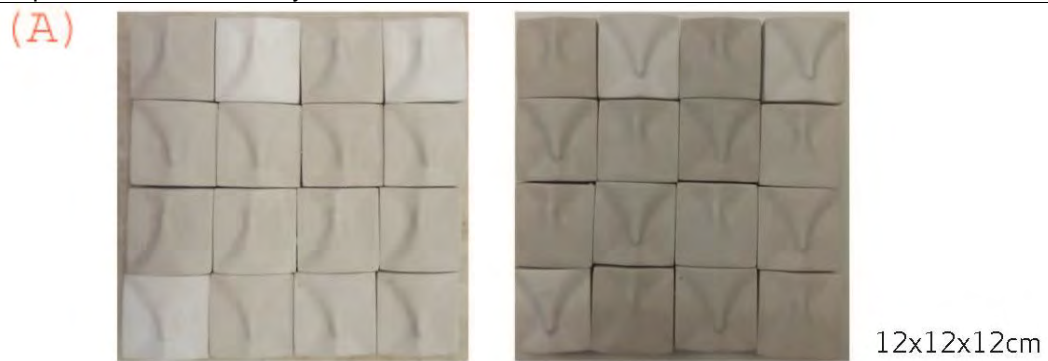

Creación de redes modulares a partir de las reproducciones de la unidad

INFORME FINAL

Taller de Moldes y Matricería II
Ciclo Superior de Modelismo y Matricería Cerámica

2. COORDINACIONES

- Coordinación con la asignatura de VOLUMEN I en el que se modela, despieza y cuece un animal en el aula de Volumen II, y en el Taller de Moldes II se realizan los moldes por piezas, sus reproducciones en loza, gres y porcelana, bizcochado, esmaltado por inmersión y cocción a término, tanto de baja temperatura, 1050°C como de alta 1250°C.
- Coordinación con las asignaturas de DIBUJO TÉCNICO y MATERIALES: se propone el diseño en 3D de una figura facetada y su impresión (Dibujo Técnico), de esta, se realiza un molde por piezas y su reproducción por colada en gres y loza y se realiza una primera cocción (bizcocho) en Taller de Moldes y Matricería. Finalmente se aplican diferentes recetas de vidriados y su cocción a término en el aula de Materiales

ACTIVIDADES EXTRAESCOLARES Y COMPLEMENTARIAS.

No se han realizado actividades extraescolares ni complementarias.

3. EVALUACIÓN DEL DESARROLLO GENERAL DEL CURSO.

Este módulo ha tenido 12 alumnos. Todos ellos han respondido de manera heterogénea a las propuestas realizadas en el módulo y han cumplido los objetivos previstos de manera desigual. Han sido un grupo con un nivel muy variado, en este contexto, no hemos desarrollado la excelencia deseada en los ejercicios propuestos en las unidades didácticas, no obstante, se han cumplido los objetivos marcados en la programación. Ha sido un grupo poco cohesionado, y este factor no ha ayudado a la hora de compartir taller para el Proyecto Integrado. Si cabe destacar lo especialmente interesantes que han resultado los ejercicios coordinados, puesto que los alumnos se motivan al proyectar algo que luego van a poder materializar en otros módulos. En general, ha sido un grupo complicado a la hora de trabajar con ellos, pero se ha podido realizar todos los ejercicios con resultados relativamente satisfactorios



Comunidad
de Madrid

CONSEJERÍA DE EDUCACIÓN,
UNIVERSIDADES, CIENCIA
Y PORTAVOCÍA

INFORME FINAL

Taller de Modelos Cerámicos II

Ciclo de Grado Superior de Modelismo y Matricería Cerámica

Curso: MMC2

2022-2023

Profesor/a: David González-Carpio Alcaraz

Seguimiento de Programación

1. Unidades didácticas tratadas.
 - Contenidos teóricos y Ejercicios realizados.
 - Temporalidad.
 - Documentación Gráfica.
2. Coordinaciones.
3. Actividades extraescolares / complementarias.
4. Evaluación del desarrollo general del curso.
5. Observaciones.

1. UNIDADES DIDÁCTICAS

Unidad didáctica 1.

60 h.

Talla artística sobre escayola para la realización de una caja (taller de Modelos Cerámicos II) y elaboración del molde de la misma (Moldes Cerámicos y Matricería).

Contenidos:

Elaboración del modelo en escayola para la realización de una caja.
Molde (por piezas sobre el modelo de caja realizado en el Taller de Moldes) de la caja tallada realizada en el taller de Moldes Cerámicos y Matricería.
Reproducción por colada en loza, gres y porcelana.
Esmaltado por inmersión de las reproducciones de loza, gres y porcelana

Ejercicios:

Planteamiento del diseño y de los distintos niveles sobre un plano de escayola.
Prototipo para seriación.
Seriación y montaje.
Molde a piezas sobre el modelo de caja realizado en el Taller de Moldes Cerámicos y Matricería II

Documentación gráfica:

INFORME FINAL

Taller de Modelos Cerámicos II
Ciclo Superior de Modelismo y Matricería Cerámica



Lo primero una vez hecho el bloque con la medida del lado de la caja, es tallar el ángulo que dividirá cada cara.

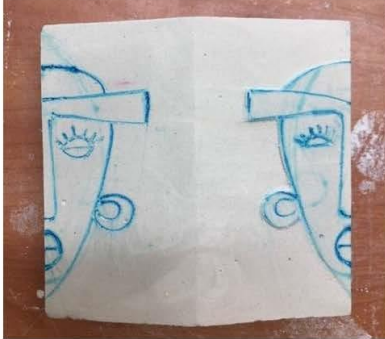

La idea es traducir nuestro dibujo al relieve.

Se va añadiendo poco a poco la escayola, y se va dando la altura que se busca en las zonas trabajadas. En este caso, el relieve de la cara lo he



sacado lijando las paredes, y el resto de alturas, ya añadiendo escayola.

Después de modelar, lijar y ajustar nuestro diseño, es el momento de hacer el molde de silicona.

INFORME FINAL

Taller de Modelos Cerámicos II
Ciclo Superior de Modelismo y Matricería Cerámica



Con el molde de silicona, se hacen las reproducciones



Se cogen 2 caras y usando el medianómetro se plantea el corte de las piezas, para conseguir que encajen. Por las particularidades del relieve, hay que pasarle el surfon y retocar con el cuchillo, hasta conseguir la junta más adecuada para nuestra caja.

Con la escuadra y las piezas colocadas de pie, nos aseguramos de que quedan rectas las paredes.

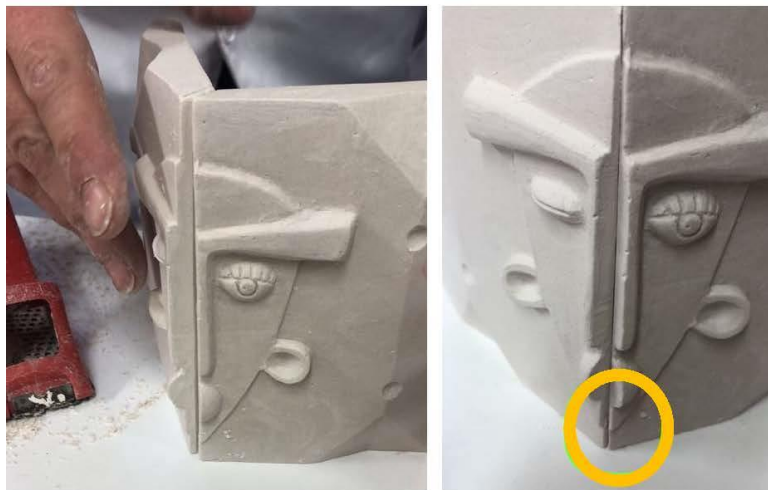

No afecta tener relieves de diferentes grosores, lo importante siempre es el exterior, ajustándolo para que encaje lo más posible.

Quedaría repasar estas partes (círculo amarillo) para intentar igualar ambos lados.

INFORME FINAL

Taller de Modelos Cerámicos II
Ciclo Superior de Modelismo y Matricería Cerámica



Modelo final listo para proceder a realización de molde por piezas

Unidad didáctica 2.

60 h.

SISTEMAS DE TERRAJAS: MANIVELA, GIRATORIAS Y LINEALES.

Contenidos:

Forjado de modelos lineales y de revolución (taller de Modelos II). Elaboración de prototipos válidos para el campo de producto cerámico.

Realización de los moldes para los modelos resultantes (Taller de Moldes Cerámicos y Matricería)

Ejercicios:

Diseño de un modelo que se pueda llevar a término con sistemas de terrajas lineales, giratorias y de revolución. Se propone a cada alumna que realice un par de diseños para que usen, por lo menos, dos sistemas diferentes, o lineal y giratoria, manivela y lineal, manivela y giratoria indistintamente, aunque finalmente sólo se lleve a término un sistema por alumna.

Realización del sistema de forjado de las terrajas.

Realización de los modelos lineales y de revolución.

*Cada una de las alumnas se le propuso elegir uno de los 3 tipos de sistema de terraja para su realización, con la única condición que en el conjunto del aula se realizaran los 3 tipos.

Documentación gráfica:

INFORME FINAL

Taller de Modelos Cerámicos II
Ciclo Superior de Modelismo y Matricería Cerámica



Modelo de plato. Interior



Sistema de terraja de manivela.



Modelo de terraja de manivela.



Molde del modelo realizado con la terraja de manivela. .

INFORME FINAL

Taller de Modelos Cerámicos II

Ciclo Superior de Modelismo y Matricería Cerámica



Forjado del sistema de **terraja giratoria**. En este caso se realiza con dos, exterior e interior porque vamos a realizar un plato.



Montaje de la terraaja para lo que servirá de plataforma e interior del plato.



Base o interior del plato que servirá como apoyo para la parte exterior del plato.



Segundo forjado dispuesto a recibir la escayola para hacer la parte exterior del plato.



Realización del modelo del plato.



Modelo de plato realizado. Exterior.

INFORME FINAL

Taller de Modelos Cerámicos II
Ciclo Superior de Modelismo y Matricería Cerámica



Reproducción en porcelana del modelo realizado con la terraja de manivela.



*Forjado de **terraja lineal***



Sistema de terraja lineal.



Modelo realizado con terraja lineal.

2. COORDINACIONES

- Coordinación con la asignatura de VOLUMEN I en el que se modela, despieza y cuece un animal en el aula de Volumen II, y en el Taller de Moldes II se realizan los moldes por piezas y sus reproducciones en loza, gres y porcelana, Bizcochado, esmaltado por inmersión y cocción a término, tanto de baja temperatura, 1050°C como de alta 1250°C.
- Coordinación con las asignaturas de DIBUJO TÉCNICO y MATERIALES: se propone el diseño en 3D de una figura facetada y su impresión (Dibujo Técnico), de esta, se realiza un molde por

INFORME FINAL

Taller de Modelos Cerámicos II
Ciclo Superior de Modelismo y Matricería Cerámica

piezas y su reproducción por colada en gres y loza y se realiza una primera cocción (bizcocho) en Taller de Moldes y Matricería. Finalmente se aplican diferentes recetas de vidriados y su cocción a término en el aula de Materiales

ACTIVIDADES EXTRAESCOLARES Y COMPLEMENTARIAS.

No se han realizado actividades extraescolares ni complementarias.

3. EVALUACIÓN DEL DESARROLLO GENERAL DEL CURSO.

Este módulo ha tenido 12 alumnos. Todos ellos han respondido de manera heterogénea a las propuestas realizadas en el módulo y han cumplido los objetivos previstos de manera desigual. Han sido un grupo con un nivel muy variado, en este contexto, no hemos desarrollado la excelencia deseada en los ejercicios propuestos en las unidades didácticas, no obstante, se han cumplido los objetivos marcados en la programación. Ha sido un grupo poco cohesionado, y este factor no ha ayudado a la hora de compartir taller para el Proyecto Integrado. Si cabe destacar lo especialmente interesantes que han resultado los ejercicios coordinados, puesto que los alumnos se motivan al proyectar algo que luego van a poder materializar en otros módulos. En general, ha sido un grupo complicado a la hora de trabajar con ellos, pero se ha podido realizar todos los ejercicios con resultados relativamente satisfactorios



INFORME FINAL

Proyectos de Modelismo y Matricería Cerámica

Ciclo de Grado Superior de Modelismo y Matricería Cerámica

Curso: MMC2

2022-2023

Profesor/a: Diana Piñeiro García

Seguimiento de Programación

1. Unidades didácticas tratadas.
 - Contenidos teóricos y Ejercicios realizados.
 - Temporalidad.
 - Documentación Gráfica.
2. Coordinaciones.
3. Actividades extraescolares / complementarias.
4. Evaluación del desarrollo general del curso.
5. Observaciones.

1. UNIDADES DIDÁCTICAS

Unidad didáctica 1.

8 h.

Introducción al diseño y su relación con el arte y la artesanía. Diseño artesanal e industrial.

Contenidos:

- Conceptos de artesanía, diseño y arte.
- Diferencias y similitudes entre el diseño, el arte y la artesanía.
- Campos de actuación del diseño.
- Características de la manufactura artesanal y la producción industrial.
- Producción artesanal e industrial en el campo de la cerámica.

Ejercicios:

- Recopilar definiciones sobre artesanía, diseño y arte, y comentarlas en clase.
- Comparar artesanía, diseño y arte y analizar las diferencias y semejanzas.
- Buscar información sobre objetos de producción artesanal e industrial donde se aprecien valores de diseño y debatir sobre su clasificación.

Unidad didáctica 2.

2 h.

Dimensiones del diseño: funcionales, formales y comunicativas.

Contenidos:

- Aspectos funcionales, formales y comunicativas y su influencia en el diseño de objetos y mensajes.

Ejercicios:

- Estudio analítico de objetos y clasificación según su dimensión de diseño más predominante.

Unidad didáctica 3.

14 h.

Recursos gráficos del diseño.

Contenidos:

- El papel del dibujo en la generación de pensamiento.
- El dibujo como método de ideación, de análisis y de representación.
- El dibujo como herramienta de comunicación de ideas.
- Materiales, técnicas y procedimientos para la realización de croquis y bocetos gráficos.
- Representación diédrica y perspectivas axonométrica y cónica.
- Importancia de la normalización en la representación gráfica de un proyecto.
- Aplicaciones de dibujo vectorial y de mapa de bits, posibilidades expresivas.
- Modelado, renderizado y visualización 3D como forma de representar las ideas.
- Fotomontaje como herramienta en la comunicación del proyecto.
- Presentación de la documentación: diseño, maquetación y formato. Paneles y memoria.



INFORME FINAL

Proyectos de Modelismo y Matricería Cerámica
Ciclo de Grado Superior de Modelismo y Matricería Cerámica

Ejercicios:

- Diseño de figura facetada. Desarrollo gráfico con herramientas analógicas y digitales del proceso y presentación del resultado final. Coordinación con Dibujo Técnico II, Taller de Moldes y Matricería II, Materiales y Tecnología Cerámica II.

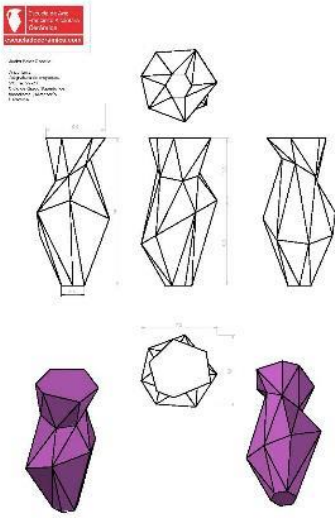
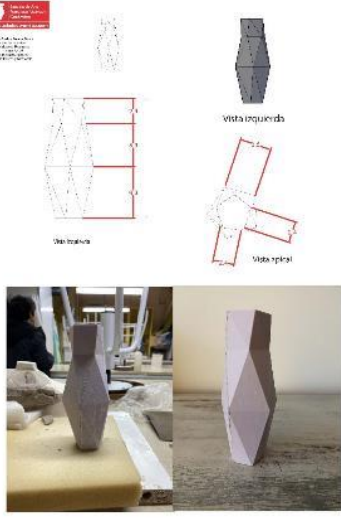
Documentación gráfica:

 <p>Technical drawing of a faceted vase. It includes a wireframe drawing of the vase, a shaded 3D model, and a top-down view of the base. The drawing is labeled 'Diseño y modelado'.</p>	 <p>Technical drawing of a faceted vase, similar to the first one, but with a photograph of the physical model. The drawing is labeled 'Diseño y modelado'.</p>
<p><i>Diseño y modelado</i></p>	<p><i>Diseño y modelado</i></p>
 <p>Photograph of two 3D printed faceted vase models, one in blue and one in white. The image is labeled 'Modelos impresos en 3D'.</p>	 <p>Photograph of a collection of 3D printed faceted vase models in various colors (blue, white, purple, pink). The image is labeled 'Modelos impresos en 3D'.</p>
<p><i>Modelos impresos en 3D</i></p>	<p><i>Modelos impresos en 3D</i></p>

Unidad didáctica 4.

8 h.

Maquetas, modelos y prototipos.

Contenidos:

- Maquetas, modelos y prototipos.
- Las maquetas en el proceso de diseño.
- La maqueta como herramienta de comunicación de ideas.
- La maqueta como herramienta de experimentación y creación artística.
- Materiales y técnicas para la elaboración de maquetas y modelos.
- El prototipo como herramienta de diseño.
- Tecnologías de prototipado: impresión 3D, mecanizado CNC y corte/grabado láser.
- Impresión 3D. Software, procedimiento y materiales.

Ejercicios:

- Impresión en 3D del modelo realizado en la unidad didáctica 3 y del sello elaborado en la unidad didáctica 9.
- Estudio experimental de asas con elementos cotidianos.

INFORME FINAL

Proyectos de Modelismo y Matricería Cerámica
Ciclo de Grado Superior de Modelismo y Matricería Cerámica

Documentación gráfica:



Propuestas de asas experimentales

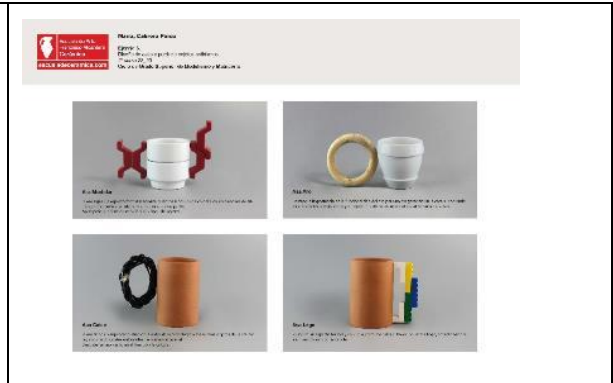

Propuestas de asas experimentales



Propuestas de asas experimentales



Propuestas de asas experimentales

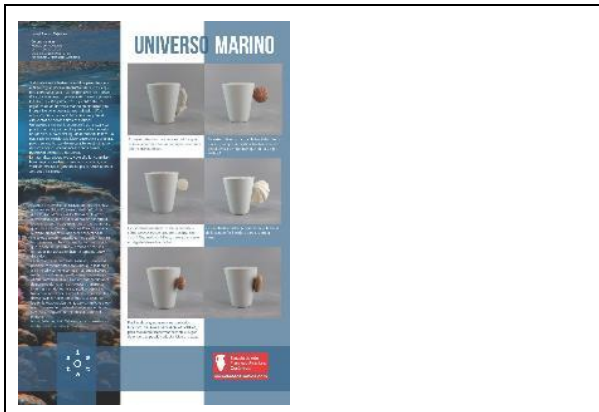

Propuestas de asas experimentales



Propuestas de asas experimentales



Propuestas de asas experimentales



Propuestas de asas experimentales

INFORME FINAL

Proyectos de Modelismo y Matricería Cerámica
Ciclo de Grado Superior de Modelismo y Matricería Cerámica

Unidad didáctica 5.

4 h.

Métodos de los procesos de diseño.

Contenidos:

- Las metodologías de los procesos de diseño.
- Fases del proyecto de diseño: Planteamiento y estructuración.
- Fundamentos de investigación en proceso de diseño: búsqueda de información y análisis de datos.
- Tipos de proyectos: artístico y funcional. Proyectos personales y autoeditados.

Ejercicios:

Leer y comentar el libro de Bruno Munari "Cómo nacen los objetos".

Unidad didáctica 6.

2 h.

Pieza única y objeto seriado.

Contenidos:

- Obra única y objeto seriado.
- La producción en serie de cerámica.
- Condicionantes técnicos y materiales de los objetos cerámicos producidos en serie.

Ejercicios:

Investigar y debatir la pieza única y la producción en serie de cerámica.

Unidad didáctica 7.

24 h.

Propuestas utilitarias en cerámica mediante moldes.

Contenidos:

- Las familias formales y los sistemas de objetos.
- Condicionantes técnicos y materiales de los objetos cerámicos de uso culinario.
- Referentes: ceramistas y artistas que han diseñado vajillas.

Ejercicios:

- Investigar sobre vajillas especializadas y de autor.
- Propuesta y diseño de un proyecto de cerámica utilitaria seriada: vajilla de varias piezas para un uso gastronómico especializado.

Documentación gráfica:

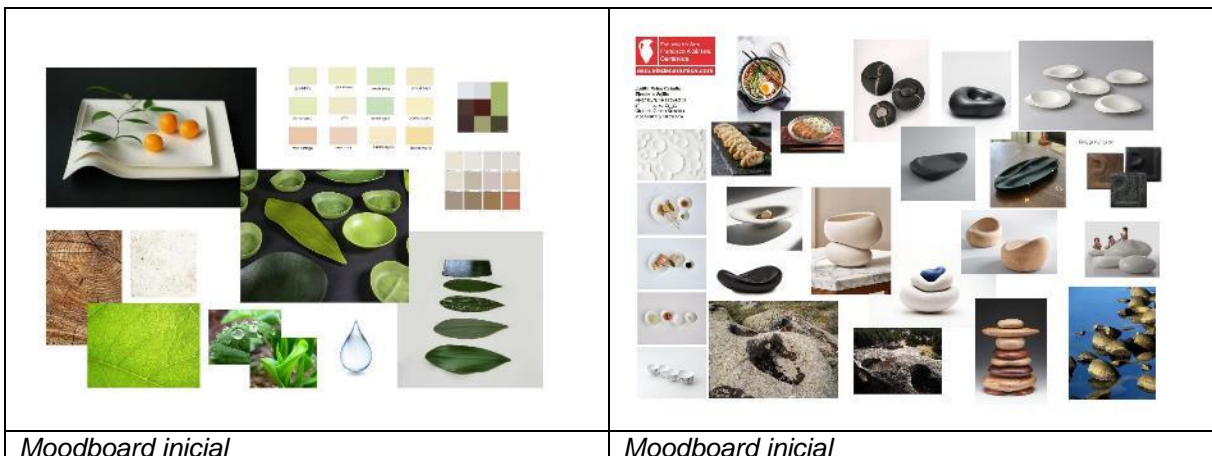

INFORME FINAL

Proyectos de Modelismo y Matricería Cerámica
Ciclo de Grado Superior de Modelismo y Matricería Cerámica



Bocetos

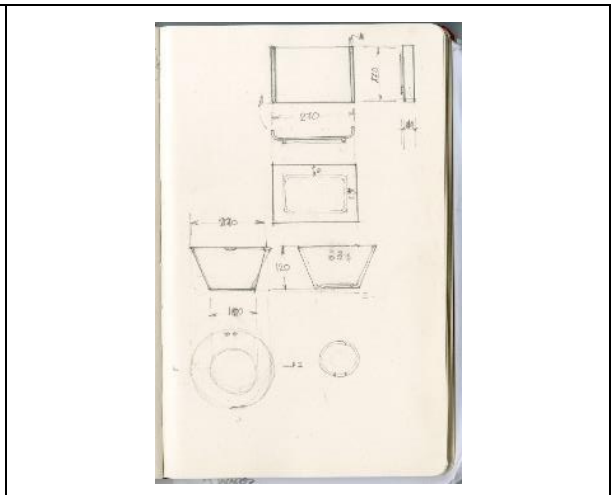

Bocetos



Panel resumen



Panel resumen

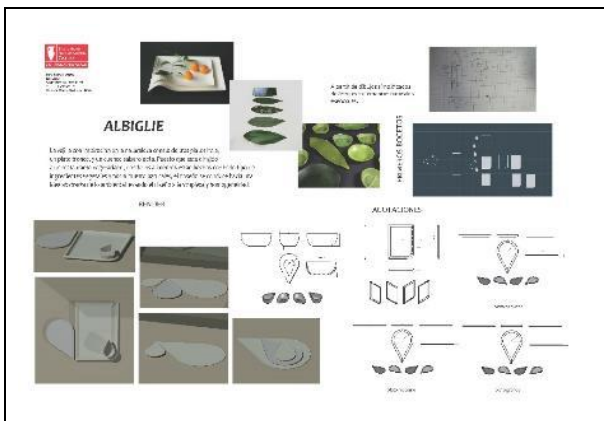

Panel resumen



Panel resumen

INFORME FINAL

Proyectos de Modelismo y Matricería Cerámica
Ciclo de Grado Superior de Modelismo y Matricería Cerámica

Unidad didáctica 8.

24 h.

Propuestas artísticas en cerámica mediante moldes.

Contenidos:

- El objeto artístico.
- Pieza única y objeto seriado en el arte.
- La cerámica como producto artístico.
- Mecanismos de creación artística mediante moldes.
- Artistas plásticos que utilizan cerámica mediante moldes como herramienta de creación y expresión artística.

Ejercicios:

- Diseño de un objeto cerámico con enfoque artístico inspirado en un cuadro del Museo Nacional Thyssen-Bornemisza: Una caja con tapa.

Documentación gráfica:



Moodboard



Moodboard

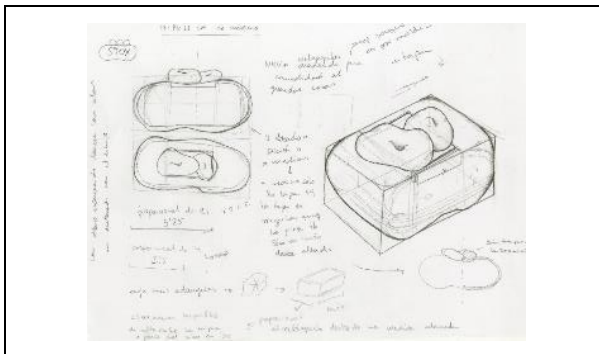

Bocetos

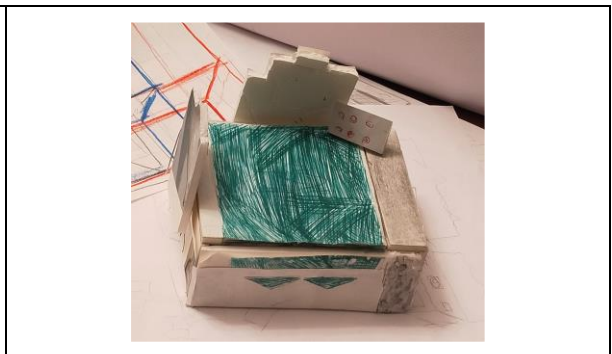

Maqueta

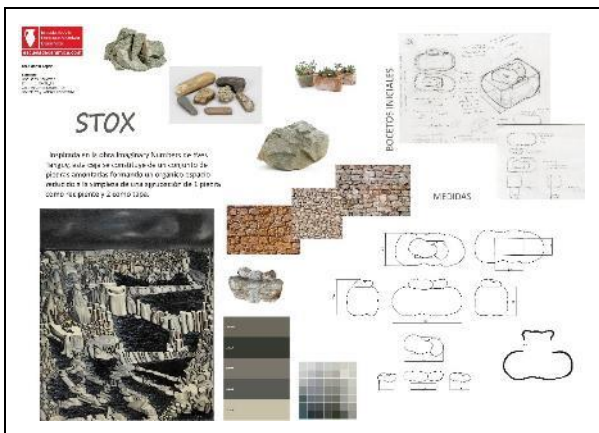

Panel resumen



Panel resumen

INFORME FINAL

Proyectos de Modelismo y Matricería Cerámica
Ciclo de Grado Superior de Modelismo y Matricería Cerámica

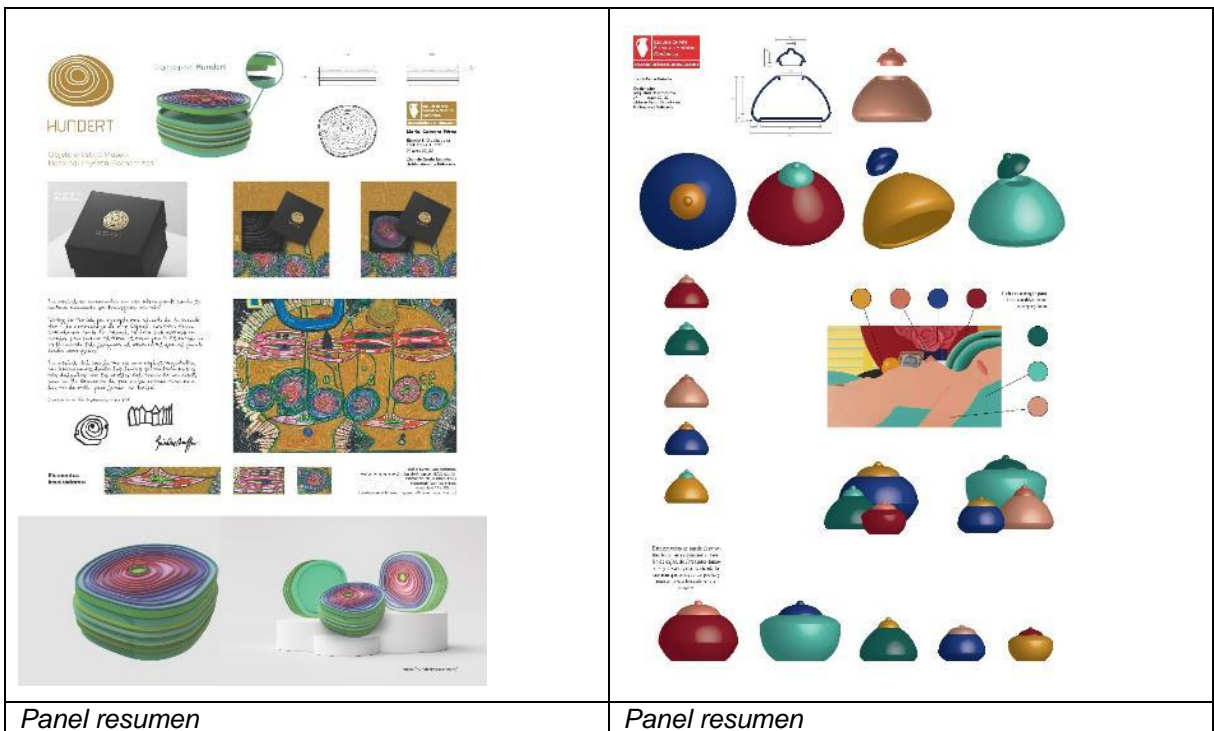

Unidad didáctica 9.

14 h.

Identidad visual: Marca, portafolio y packaging.

Contenidos:

- Elementos básicos del lenguaje visual.
- Recursos de organización de la forma y el espacio.
- Identidad corporativa e identidad visual.

Ejercicios:

- Diseño de un Sello en relieve para uso de identidad de producto o de marca.

Documentación gráfica:



Sellos impresos en 3D



Sellos de distintos tamaños



Sello marcado en plastilina

INFORME FINAL

Proyectos de Modelismo y Matricería Cerámica
Ciclo de Grado Superior de Modelismo y Matricería Cerámica



Panel resumen



Panel resumen



Panel resumen



Panel resumen

Unidad didáctica 10.

4 h.

Fichas técnicas y presupuestos.

Contenidos:

- Fichas técnicas, tipos y utilidades.
- Cálculo de consumos en la producción cerámica.
- Elaboración de presupuestos.

Ejercicios:

- Elaborar el presupuesto del objeto diseñado en la unidad 8. Ejercicio coordinado con FOL.

Unidad didáctica 11.

36 h.

Anteproyecto.

Contenidos:

- Controles de calidad.
- Condiciones de seguridad y medidas preventivas.
- Estudio de viabilidad técnica y económica.
- Descripción de materiales, procesos y técnicas de ejecución.

Ejercicios:

- Realización de una propuesta de anteproyecto ajustada a un tema dado: "Naturaleza Cerámica".
- Elaboración de un panel explicativo de la propuesta.
- Exponer y defender la propuesta ante la Comisión de Proyectos.

INFORME FINAL

Proyectos de Modelismo y Matricería Cerámica
Ciclo de Grado Superior de Modelismo y Matricería Cerámica

Documentación gráfica:



Anteproyecto



Anteproyecto

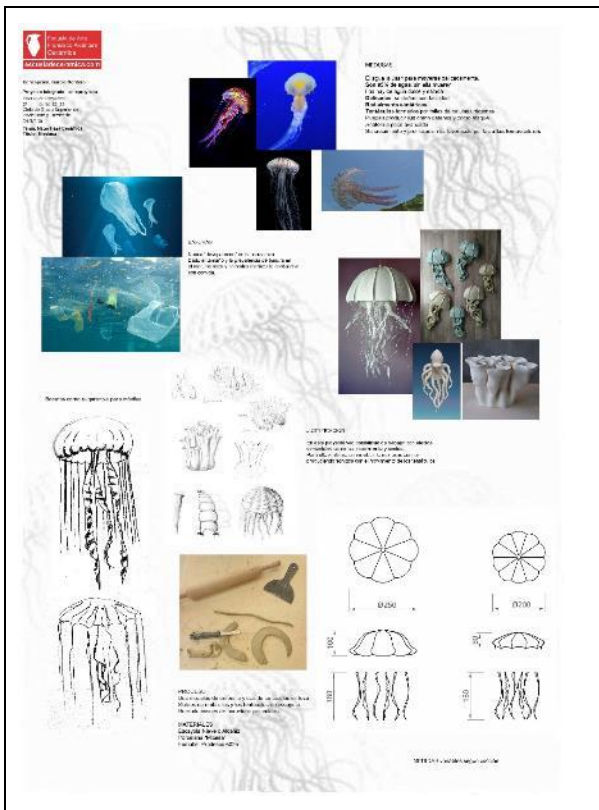

Anteproyecto



Anteproyecto

INFORME FINAL

Proyectos de Modelismo y Matricería Cerámica
Ciclo de Grado Superior de Modelismo y Matricería Cerámica

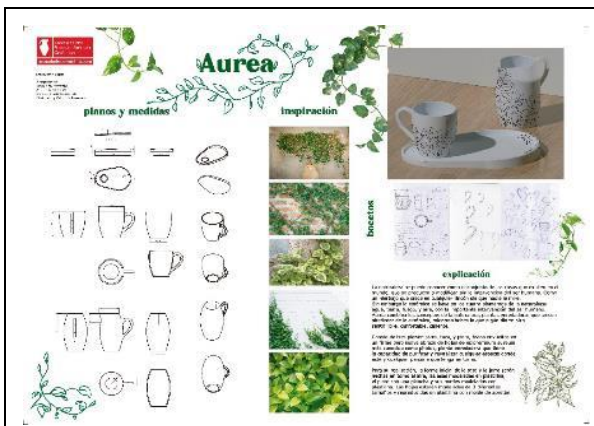

Anteproyecto

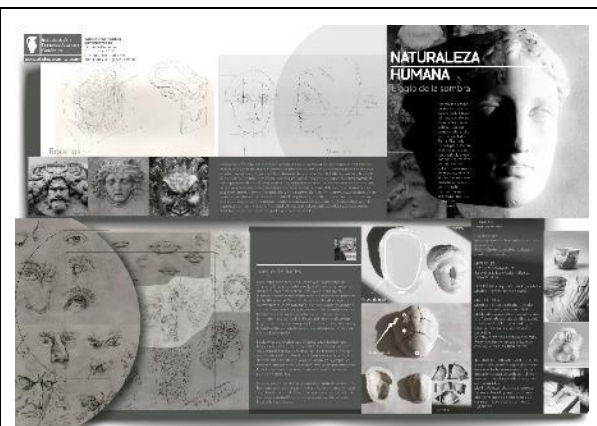

Anteproyecto



Anteproyecto



Anteproyecto

2. COORDINACIONES

Se han realizado 2 coordinaciones. La primera, "Antiprisma", con Dibujo Técnico, Materiales y Tecnología y Taller de Moldes, en la que se ha trabajado el proceso completo de diseño de un modelo obtenido por impresión 3D, con el que luego se han elaborado moldes para reproducir por colada en distintas pastas, terminando con la aplicación de esmaltes coloreados. La otra coordinación se ha realizado con FOL para la elaboración del presupuesto.

3. ACTIVIDADES EXTRAESCOLARES Y COMPLEMENTARIAS.

Se ha realizado una visita cultural, junto con los alumnos de 2º de Cerámica Artística, para visitar la exposición "PRINT3D" en CaixaForum y varias exposiciones del Madrid Design Festival en el Centro Cultural de la Villa.

4. EVALUACIÓN DEL DESARROLLO GENERAL DEL CURSO.

En este ciclo he tenido 11 alumnos, aunque sólo asistían regularmente 7, y una ha anulado matrícula. Han sido un grupo con un nivel muy irregular, en el que gran parte tenían serias carencias en Medios Informáticos, debidas a que, por convalidar de ese módulo, hacía años que no manejaban ninguno de los programas informáticos utilizados.

La asistencia, ha sido también muy irregular.

Estos factores sumados han hecho muy difícil concentrar esfuerzos en desarrollar las capacidades proyectuales y metodológicas. El ritmo ha sido muy ralentizado, por lo que, aunque en general se han realizado los ejercicios prácticos previstos, algunos se han tenido que cambiar de temática para

INFORME FINAL

Proyectos de Modelismo y Matricería Cerámica
Ciclo de Grado Superior de Modelismo y Matricería Cerámica

hacerlos más asequibles, manteniendo los contenidos básicos y eliminando los prescindibles. En algunos casos no se ha obtenido todo el aprovechamiento esperable, lo que ha desencadenado en problemas de planteamiento en la elaboración del anteproyecto del Proyecto Integrado.

ANTEPROYECTO:

En la unidad didáctica 11 se reúne el día 16 de marzo a las 10:45h. la Comisión de Proyectos para evaluar la presentación de los anteproyectos formada por Ana Lizama, David González-Carpio y Diana Piñeiro.

La calificación de la presentación de los anteproyectos de los alumnos Isabel Alonso Tajadura, María Cabrera Pérez, Concepción García Montero, Sara Martín López, Judith Pilar Palos Cabello y José Carlos Simón Benito fue "Apta".

La calificación de la presentación de los anteproyectos de las alumnas Susana Fernández Velasco y Marietta Carolina Novoa Cuadrado fue "No apta".

Además, también presenta su anteproyecto, de forma voluntaria ya que tiene el módulo aprobado el curso 2021-2022, la alumna Sara Sánchez Román, que, a título informativo, fue calificado como "apto".

Las alumnas Ana Isabel Aguerrevere Winckelman y Ann Marie Ranney Carta renuncian a la primera convocatoria ordinaria y no presentan el anteproyecto.

5. OBSERVACIONES

Ha sido un grupo con un nivel muy bajo en general, con muchas lagunas de conocimientos prácticos de su especialidad y con un nivel de trabajo y esfuerzo por debajo de la media general de este ciclo en otros cursos.

Es necesario informar a los alumnos de 1º de que las convalidaciones de módulos son voluntarias y no obligatorias y de que, en caso de que crean que no tienen el nivel requerido en algún módulo, deberían volver a cursarlo.

En este sentido, es especialmente preocupante que haya alumnos que convaliden el módulo de Medios Informáticos, esencial para el buen desarrollo de Proyectos en 2º curso, tras cursarlo más de 10 años antes y lleguen a Proyectos afirmando que no tienen ni idea de Autocad, Illustrator o Photoshop.

INFORME FINAL

Proyecto Integrado

Ciclo de Grado Superior de Modelismo y Matricería Cerámica

Curso: MMC2

2022-2023

Profesor/a: Diana Piñeiro García

Seguimiento de Programación

1. Unidades didácticas tratadas.
 1. Contenidos teóricos y Ejercicios realizados.
 2. Temporalidad.
 3. Documentación Gráfica.
2. Coordinaciones.
3. Actividades extraescolares / complementarias.
4. Evaluación del desarrollo general del curso.
5. Observaciones.

1. UNIDADES DIDÁCTICAS

Unidad didáctica 1.

150 h.

Realización y presentación del proyecto final: "Naturaleza Cerámica"

Contenidos:

- El diseño. Antecedentes. La metodología proyectual. Diferentes tendencias metodológicas. Métodos creativos para la generación de ideas.
- El proyecto de cerámica utilitaria y de cerámica ornamental. Fases. Condicionantes. Especificaciones. Documentación gráfica. Los modelos cerámicos, moldes y matrices en el proyecto. Técnicas y normalización. La comunicación y presentación del proyecto.
- La materialización del proyecto hasta la obtención del producto acabado. La elaboración de los modelos, moldes y matrices. Verificación del control de calidad en las diferentes etapas.

Ejercicios:

- Materialización del proyecto cerámico: modelos, moldes, matrices y reproducciones en cerámica.
- Elaboración de documentación técnica: memoria y panel descriptivo.
- Elaboración de presentación de soporte.
- Presentación y defensa oral del proyecto.

Documentación a entregar:

Presentación en formato Panel: Tanto los documentos gráficos como los escritos impresos se ajustarán al tamaño DIN A2 y se presentará montado sobre cartón pluma. Será un único panel con los siguientes contenidos:

1. Nombre del proyecto, autor, ciclo y logo del Centro (se puede emplear la plantilla DIN A2 de Proyecto).
2. Definición personal del planteamiento y enfoque de trabajo (descripción telegráfica, entre 5 y 10 líneas).
 - ¿De dónde viene la idea?
 - ¿Que se pretende?
3. Fotos de la obra, dibujos de simulación.
4. Si procede, incluirá un estudio de variaciones formales, terminaciones materiales y de superficie, aspectos funcionales o de uso, ergonomía, consideraciones de uso e instalación.

Presentación Memoria: en formato A4 apaisado. Aparecerán los siguientes aspectos, y no excederá de 25 hojas dinA4:

1. Portada: Título/ Ciclo Formativo/ curso académico/ logotipo de la Escuela.
2. Índice.
3. Antecedentes. Imagen y texto (máximo 800 palabras).
 - Nombre del autor/ medidas/ técnica
4. Justificación y desarrollo de la idea (máximo 800 palabras).

INFORME FINAL

Proyecto Integrado

Ciclo de Grado Superior de Modelismo y Matricería Cerámica

- Incluir bocetos/ maquetas
- 5. Aspectos técnicos de la memoria:
 - Materiales (con referencias comerciales)
 - Maquinaria, herramientas,
 - Técnicas empleadas, etc.
 - Características de cocción, curvas
 - Dibujos descriptivos: representación de las vistas principales. Si fuera necesario secciones, ampliación de detalles, ajustes, apilamientos, mecanismos, etc. Dibujo tridimensional.
- 6. Breve descripción gráfica del proceso.
 - Fotografías del proceso de trabajo.
- 7. Comentario razonado de los cambios realizados durante el proceso de ejecución.
- 8. Estudio económico.
 - Coste de realización del modelo o prototipo.
 - Costes de la realización de una serie (dependiendo de la pieza).
 - Difusión comercial.
- 9. Conclusiones.
- 10. Bibliografía justificada y Fuentes.
 - Fuentes y referencias utilizadas en su redacción.

Presentación en formato digital (archivo en formato PDF, presentación y vídeo si existiera).

Documentación gráfica:

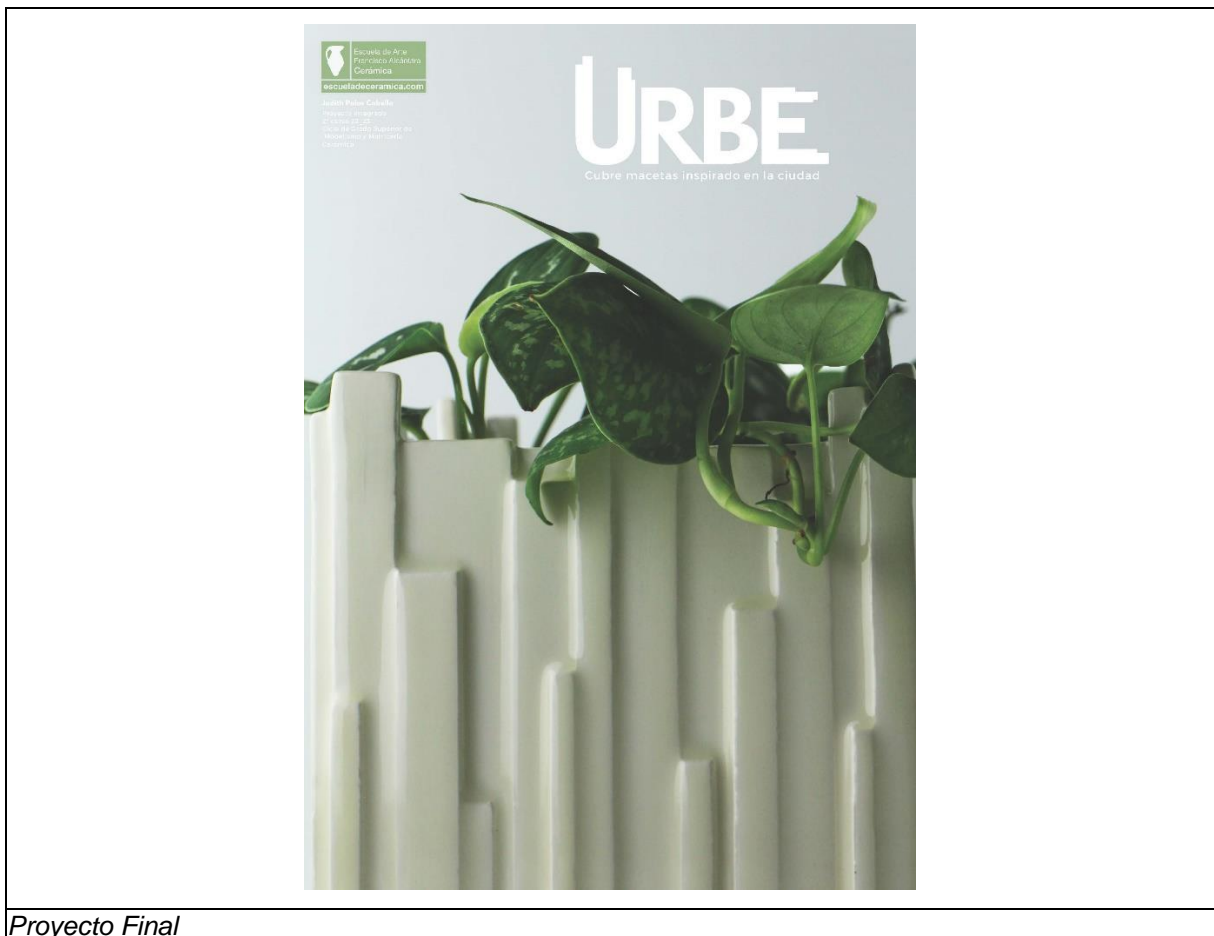

Proyecto Final



Proyecto Final



Proyecto Final



Proyecto Final



Proyecto Final



Proyecto Final

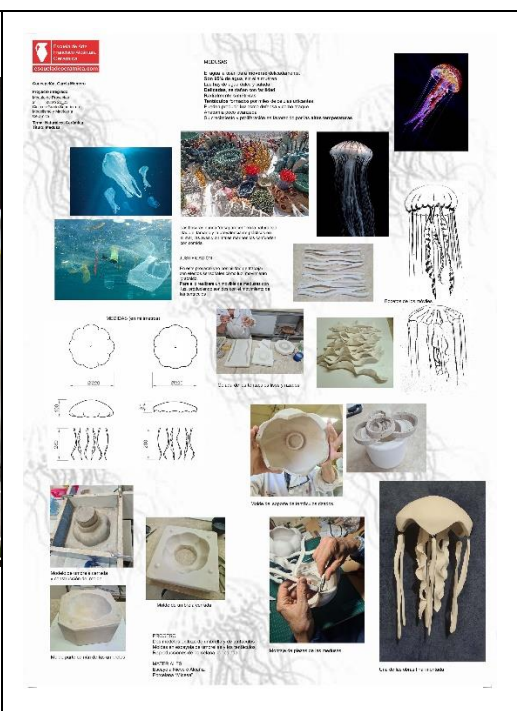

Proyecto Final

INFORME FINAL

Proyecto Integrado

Ciclo de Grado Superior de Modelismo y Matricería Cerámica



Proyecto Final

2. COORDINACIONES

Todos los módulos del ciclo se coordinan para realizar los proyectos integrados.

3. ACTIVIDADES EXTRAESCOLARES Y COMPLEMENTARIAS.

No se han realizado.

4. EVALUACIÓN DEL DESARROLLO GENERAL DEL CURSO.

Este módulo lo han realizado 9 alumnos, que han respondido de manera irregular a la propuesta. Han sido un grupo difícil, con poca cohesión y con promedio de asistencia muy irregular que ha dificultado la consecución de los objetivos. Aunque desde el primer momento se les informó del horario y condiciones con las que contaban y, a pesar de que salvo excepciones las propuestas presentadas no entrañaban mayores dificultades y eran asequibles para las condiciones espaciales y temporales expuestas, por alguna razón una gran mayoría han terminado prácticamente fuera de plazo y con resultados por debajo del nivel esperable en un Proyecto Integrado.

ANTEPROYECTO:

La calificación de este módulo, de acuerdo con lo establecido para el Proyecto Integrado, será la media ponderada de las calificaciones concedidas por los miembros de la Comisión de Proyectos del Ciclo, con los siguientes porcentajes:

- 50% - Profesor del módulo de proyecto Integrado
- 40% - Representante del Departamento de Proyectos y Realización (Maestro de taller)
- 10% - Representante del Departamento de Desarrollo y Promoción Artística (Profesor)

INFORME FINAL

Proyecto Integrado

Ciclo de Grado Superior de Modelismo y Matricería Cerámica

El porcentaje de evaluación de cada apartado del Proyecto Integrado será el siguiente:

- 20% Panel y memoria
- 20% Presentación y defensa
- 60% Pieza final

La comisión de Proyectos del Ciclo de Grado Superior de Modelismo y Matricería Cerámica está formada por:

- Presidente: Diana Piñeiro
- Maestro de taller: David González-Carpio
- Profesora: Ana Lizama

Alumnos que realizan y presentan el Proyecto Integrado:

- Alonso Tajadura, Isabel
- Cabrera Pérez, María
- García Montero, Concepción
- Martín López, Sara
- Novoa Cuadrado, Marietta Carolina
- Palos Cabello, Judit Pilar
- Sánchez Román, Sara
- Simón Benito, José Carlos

Asiste durante el Proyecto Integrado, pero no lo presenta ni entrega la documentación requerida:

- Fernández Velasco, Susana

Reunida el 25 de mayo a las 9:00 h la Comisión de Proyectos del Ciclo de Grado Superior de Modelismo y Matricería Cerámica para evaluar el Proyecto Integrado de los alumnos del ciclo, los resultados de la evaluación son los siguientes:

2223 - GS MODELISMO Y MATRICERÍA CERÁMICA

Alumno:		ALONSO TAJADURA, ISABEL								NOTA FINAL
%	COMISIÓN	PANEL/MEMORIA 20%	Pond.	PRES/DEFENSA 20%	Pond.	PIEZAS/MOLD/Md 60%	Pond.	Nota total	Nota Ponderada	
50%	Proyectos	5	1	4	0,8	3	1,8	3,6	1,8	5
40%	Maestro Taller	8	1,6	8	1,6	6	3,6	6,8	2,72	
10%	Dep. Arte	5	1	4	0,8	4	2,4	4,2	0,42	
NOTA FINAL:									4,94	

Alumno:		CARRERA PÉREZ, MARÍA								NOTA FINAL
%	COMISIÓN	PANEL/MEMORIA 20%	Pond.	PRES/DEFENSA 20%	Pond.	PIEZAS 60%	Pond.	Nota total	Nota Ponderada	
50%	Proyectos	8	1,6	9	1,8	7	4,2	7,6	3,8	7
40%	Maestro Taller	7	1,4	8	1,6	5	3	6	2,4	
10%	Dep. Arte	8	1,6	9	1,8	7	4,2	7,6	0,76	
NOTA FINAL:									6,96	

Alumno:		FERNÁNDEZ VELASCO, SUSANA								NOTA FINAL
%	COMISIÓN	PANEL/MEMORIA 20%	Pond.	PRES/DEFENSA 20%	Pond.	PIEZAS 60%	Pond.	Nota total	Nota Ponderada	
50%	Proyectos	0	0	0	0	0	0	0	0	0
40%	Maestro Taller	0	0	0	0	0	0	0	0	
10%	Dep. Arte	0	0	0	0	0	0	0	0	
NOTA FINAL:									0	

Alumno:		GARCÍA MONTERO, CONCEPCIÓN								NOTA FINAL
%	COMISIÓN	PANEL/MEMORIA 20%	Pond.	PRES/DEFENSA 20%	Pond.	PIEZAS 60%	Pond.	Nota total	Nota Ponderada	
50%	Proyectos	5	1	4	0,8	5	3	4,8	2,4	5
40%	Maestro Taller	5	1	5	1	6	3,6	5,6	2,24	
10%	Dep. Arte	2	0,4	3	0,6	5	3	4	0,4	
NOTA FINAL:									5,04	

INFORME FINAL

Proyecto Integrado

Ciclo de Grado Superior de Modelismo y Matricería Cerámica

Alumno:		MARTÍN LÓPEZ, SARA								NOTA FINAL
%	COMISIÓN	PANEL/MEMORIA 20%	Pond.	PRES/DEFENSA 20%	Pond.	PIEZAS 60%	Pond.	Nota total	Nota Ponderada	
50%	Proyectos	6	1,2	6	1,2	7	4,2	6,6	3,3	6
40%	Maestro Taller	6	1,2	7	1,4	6	3,6	6,2	2,48	
10%	Dep. Arte	5	1	5	1	5	3	5	0,5	
NOTA FINAL:									6,28	

Alumno:		NOVOA CUADRADO, MARIETTA CAROLINA								NOTA FINAL
%	COMISIÓN	PANEL/MEMORIA 20%	Pond.	PRES/DEFENSA 20%	Pond.	PIEZAS 60%	Pond.	Nota total	Nota Ponderada	
50%	Proyectos	3	0,6	1	0,2	5	3	3,8	1,9	4
40%	Maestro Taller	4	0,8	5	1	5	3	4,8	1,92	
10%	Dep. Arte	3	0,6	1	0,2	3	1,8	2,6	0,26	
NOTA FINAL:									4,08	

Alumno:		PALOS CABELLO, JUDIT PILAR								NOTA FINAL
%	COMISIÓN	PANEL/MEMORIA 20%	Pond.	PRES/DEFENSA 20%	Pond.	PIEZAS 60%	Pond.	Nota total	Nota Ponderada	
50%	Proyectos	8	1,6	8	1,6	8	4,8	8	4	8
40%	Maestro Taller	8	1,6	8	1,6	7	4,2	7,4	2,96	
10%	Dep. Arte	6	1,2	9	1,8	8	4,8	7,8	0,78	
NOTA FINAL:									7,74	

Alumno:		SÁNCHEZ ROMÁN, SARA								NOTA FINAL
%	COMISIÓN	PANEL/MEMORIA 20%	Pond.	PRES/DEFENSA 20%	Pond.	PIEZAS 60%	Pond.	Nota total	Nota Ponderada	
50%	Proyectos	8	1,6	9	1,8	9	5,4	8,8	4,4	9
40%	Maestro Taller	8	1,6	7	1,4	9	5,4	8,4	3,36	
10%	Dep. Arte	8	1,6	9	1,8	9	5,4	8,8	0,88	
NOTA FINAL:									8,64	

Alumno:		SIMÓN BENITO, JOSÉ CARLOS								NOTA FINAL
%	COMISIÓN	PANEL/MEMORIA 20%	Pond.	PRES/DEFENSA 20%	Pond.	PIEZAS 60%	Pond.	Nota total	Nota Ponderada	
50%	Proyectos	6	1,2	5	1	5	3	5,2	2,6	6
40%	Maestro Taller	8	1,6	7	1,4	7	4,2	7,2	2,88	
10%	Dep. Arte	6	1,2	3	0,6	2	1,2	3	0,3	
NOTA FINAL:									5,78	

5. OBSERVACIONES

De las 30 horas semanales asignadas a la elaboración del Proyecto Integrado, este grupo tenía 6 horas (20%) fuera de su propio taller en otros espacios (Laboratorio y aula de Volumen), y además compartía otras 3 (10%) horas con el grupo de 1º de MMC más otra hora con 1º de RC. En total un tercio del tiempo. Este hecho les ha servido para justificarse y aferrarse a la idea de que “no ha habido tiempo” para la realización de sus proyectos, cuando la realidad es que, al margen de esto, han sido un grupo con un nivel de faltas de asistencia muy alto.

Una gran parte de estos alumnos no ha aprovechado esos tiempos en otros espacios y se han dedicado a ocupar fuera de los horarios establecidos el Taller de Moldes, durante las clases de otros grupos, lo que ha aumentado su impresión de que no contaban con las condiciones necesarias.

Además, ha habido quejas del personal de limpieza porque no sólo han dificultado su trabajo llegando a impedirles limpiar en los horarios establecidos, sino que en multitud de ocasiones han dejado el aula completamente desorganizada y sucia.

En múltiples ocasiones han dejado el taller hecho un desastre a pesar de que al día siguiente no iban a ser los primeros en ocuparlo, impidiendo que la primera clase del día pudiera empezar a la hora establecida y con las condiciones necesarias.

Para el próximo curso, es necesario dejar claro que no pueden ocupar el taller en horas que no les correspondan en su horario establecido.

INFORME FINAL

FORMACIÓN Y ORIENTACIÓN LABORAL

Ciclo de Grado Superior

Curso: MMC2

2022-2023

Profesor/a: Aymara de la Torre Calvo

Seguimiento de Programación

1. Unidades didácticas tratadas.
 - Contenidos teóricos y Ejercicios realizados.
 - Temporalidad.
 - Documentación Gráfica.
2. Coordinaciones.
3. Actividades extraescolares / complementarias.
4. Evaluación del desarrollo general del curso.
5. Observaciones.

1. UNIDADES DIDÁCTICAS

Unidad didáctica 1.

2 h.

Funciones y estructura de un Plan de Empresa: El Plan estratégico.

Contenidos:

- El Plan de empresa: concepto y características.
- La idea de negocio y su fundamentación: el análisis estratégico.
- Contenido del plan de empresa.

Ejercicios:

- **Entrega 1 del Laboratorio de Proyectos:** Elaboración de una descripción de la idea y fundamentación de esta mediante la realización de un análisis estratégico de los factores externos (PESTEL) y de los factores externos e internos (DAFO).

Unidad didáctica 2.

4 h.

La propiedad intelectual en la legislación: concepto, naturaleza, entidades de gestión y registro.

Contenidos:

- La Propiedad intelectual: los derechos de autor.
- Entidades de gestión.
- El registro de la propiedad intelectual.
- Transmisión de D. de autor.
- Otra normativa propia de la especialidad.

Ejercicios:

- Lectura y análisis de casos prácticos en materia de Derechos de Autor
- Análisis de diferentes Acuerdos de Cesión de los Derechos de Autor
- Elaboración de un acuerdo propio que cumplan con los elementos básicos y se ajuste a la normativa con el objetivo de:
 - Diferenciar el campo de protección de la propiedad intelectual e industrial.
 - Identificación de los elementos determinantes en los derechos de autor.

Unidad didáctica 3.

2 h.

Propiedad industrial: Marcas, patentes, etc. Protección legal. Registros. Protección internacional de las innovaciones.

Contenidos:

INFORME FINAL

Formación y Orientación Laboral
Moldes y Matricería Cerámica

- Propiedad industrial: patente, modelo de utilidad, marca, nombre comercial, diseño industrial.
- El registro de la propiedad industrial.

Ejercicios:

- Diferenciar el campo de protección de la propiedad intelectual e industrial.
- Análisis de las características de los modelos utilidad, marcas, diseño industrial, etc.

Unidad didáctica 4

4 h.

Conceptos básicos de economía y mercadotecnia. El producto cultural.

Contenidos:

- Concepto de Economía: el problema de la escasez.
- Los factores productivos y el coste de oportunidad.
- Microeconomía: economías domésticas, la empresa y el mercado.
- Macroeconomía: principales magnitudes: PIB, etc
- La Unión Europea.
- Comportamiento económico a escala mundial. Crisis, desempleo, etc.
- Características particulares del producto cultural.

Ejercicios:

- Lectura e interpretación de diferentes artículos de prensa y textos técnicos sobre diversos temas económicos.
- Debate sobre los factores que pueden influir sobre la oferta y la demanda.
- Definición de un producto cultural y sobre los factores que afectan la oferta y la demanda de este.

Unidad didáctica 5.

4 h.

La empresa: organización y cultura empresarial. Tipos de empresa. Formas jurídicas de empresa.

Contenidos:

- La empresa: concepto, funciones y objetivos.
- Tipos de empresa.
- Organización de la empresa: organigramas y áreas funcionales.
- Formas jurídicas de empresas: concepto y características.
- Ventajas e inconvenientes en la elección de la forma jurídica de la empresa.
- Trámites de inicio de la actividad empresarial.
- Fuentes de financiación propias y ajenas.

Ejercicios:

- **Entrega 2 del Laboratorio de Proyectos:** Selección de una forma jurídica más adecuada para la idea planteada y justificación de la elección. Elaborar una relación de los trámites de inicio de la actividad empresarial de acuerdo con la forma jurídica seleccionada.

Unidad didáctica 6

4 h

Administración y gestión de empresas

Contenidos:

- Gestión administrativa: documentos relacionados con la compraventa y el pago/cobro
- La contabilidad: conceptos básicos
- Obligaciones contables: Libros contables obligatorios y cuentas anuales.

INFORME FINAL

Formación y Orientación Laboral
Moldes y Matricería Cerámica

- Obligaciones laborales y en materia de prevención de riesgos laborales
- Obligaciones fiscales: IVA, IRFF, IS, etc.

Ejercicios:

- Cálculo de liquidación trimestral del IVA
- Cálculo de la cuota anual del IRPF.
- Justificación numérica de la regresividad.

Unidad didáctica 7.

5 h.

La organización de la producción, venta y distribución en la empresa.

Contenidos:

- La función de la producción: el proceso de compras.
- La gestión de stocks y el punto de pedido.
- La calidad y la función de la producción.
- Los costes. El umbral de rentabilidad o punto muerto.
- Gestión de precios

Ejercicios:

- Diseño de un organigrama de una empresa.
- Ejercicio coordinado 1: Gestión de Precios: Presupuestos

Unidad didáctica 8.

4 h.

La organización de la producción, venta y distribución en la empresa. Plan de Marketing y Comunicación. El marketing cultural.

Contenidos:

- El marketing: concepto y criterios para segmentar el mercado.
- El marketing-mix: Producto, Precio, Distribución y Promoción.
- La importancia de los objetivos de marketing.
- La importancia de los objetivos de comunicación.
- La importancia de identificar el público objetivo y los prescriptores.
- Gestión de precios

Ejercicios:

- **Lectura de textos de sociología de la cultura:** “Entender las diferencias culturales, la base del marketing”
- **Entrega 3 del Laboratorio de Proyectos: Elaboración** de un Análisis de la Competencia y un Posicionamiento de Marca

Unidad didáctica 9.

4 h.

La relación laboral: Derecho laboral, fuentes y principios de aplicación. Derechos y deberes laborales. La jornada laboral y la retribución

Contenidos:

- Concepto del derecho del trabajo.
- Concepto de relación laboral.
- Fuentes laborales.
- Principios generales del derecho laboral.

INFORME FINAL

Formación y Orientación Laboral
Moldes y Matricería Cerámica

- Administración Laboral: Jurisdicción laboral.
- Derechos y deberes de los trabajadores y empresarios.
- El grupo profesional y las bases de cotización.

Ejercicios:

- Análisis de los derechos y deberes que genera una relación laboral a través de supuestos prácticos.
- Cálculo de las Bases de Cotización por Contingencias Comunes, Cálculo de las Bases de Cotización por Contingencias Profesionales y de la Base de Cotización por Horas Extraordinarias.

Unidad didáctica 10

3 h.

El contrato de trabajo. Tipos de contratos. El contrato de trabajo. Modificación, suspensión y extinción del contrato de trabajo

Contenidos:

- Concepto y características del contrato de trabajo.
- Forma y duración del contrato.
- El periodo de prueba.
- Tipos de contratación: indefinidos, bonificados, temporales.
- Modificación del contrato de trabajo: funcional, geográfica y sustancial.
- Suspensión del contrato de trabajo: maternidad, paternidad y excedencias.
- Extinción del contrato por voluntad del trabajador.
- Extinción del contrato por voluntad del empresario.
- Tipos de despidos.

Ejercicios:

- Resolución de casos prácticos sobre modificaciones del contrato de trabajo.
- Realización de un cuadro comparativo de las distintas clases de extinción del contrato de trabajo
- Identificación de la clase de extinción del contrato, el procedimiento para llevarlo a cabo y sus efectos.
- Cálculo de finiquitos.
- Análisis de la calificación jurídica de los despidos.

Unidad didáctica 11.

2 h.

La participación de los trabajadores en la empresa. La representación de los trabajadores en la empresa. La negociación y el convenio colectivos.

Contenidos:

- El sindicato y la libertad sindical.
- Órganos de representación de los trabajadores: legal y sindical.
- La negociación colectiva: convenios colectivos.
- Conflictos colectivos: la huelga y el cierre patronal.

Ejercicios:

- Debate sobre el papel de los sindicatos en la empresa y la libertad sindical.
- Realización de un estudio del contenido del convenio colectivo aplicable al sector del ciclo formativo y sus mejoras respecto a la normativa básica.

Unidad didáctica 12.

3 h.

La Seguridad Social

INFORME FINAL

Formación y Orientación Laboral
Moldes y Matricería Cerámica

Contenidos:

- La Seguridad Social: normativa y modalidades.
- Regímenes de la S.S.
- Obligaciones en materia de S.S.: inscripción, altas, bajas
- Requisitos y cuantía de las principales prestaciones: IT, Maternidad, Paternidad
- Otras prestaciones: IP, muerte y jubilación
- La prestación por desempleo: requisitos y cuantía.

Ejercicios:

- Debate sobre la finalidad e importancia de la Seguridad Social
- Identificación de los requisitos para acceder a principales prestaciones de la S.S. y cálculo de su cuantía.

Unidad didáctica 13.

4 h.

El mercado laboral. Técnicas de búsqueda de empleo y planificación de la carrera profesional.

Contenidos:

- El Mercado Laboral: características, patrones y tendencias del mercado laboral internacional. El mercado laboral español
- Fuentes de empleo: organismos que facilitan la inserción laboral
- El curriculum vitae: estructura y elementos básicos.

Ejercicios:

- Entrega 4 del Laboratorio de Proyectos: El curriculum vitae.

Unidad didáctica 14.

2 h.

Prevención de riesgos laborales.

Contenidos:

- El trabajo y la salud.
- El marco jurídico de la prevención de riesgos.
- Conceptos básicos de prevención de riesgos laborales.
- Principios y técnicas de prevención de riesgos laborales.
- Derechos y obligaciones de trabajadores y empresarios.
- Organización de recursos para la prevención
- La participación de los trabajadores.

Ejercicios:

- **Ejercicio coordinado 2:** Prevención de Riesgos Laborales en el Taller.

Unidad didáctica 15.

2 h.

Actuación en caso de accidente y primeros auxilios.

Contenidos:

- Actuación en caso de accidente.
- Principios básicos de actuación: PAS.
- Clasificación de heridos según su gravedad: triage.

INFORME FINAL

Formación y Orientación Laboral
Moldes y Matricería Cerámica

- Técnicas de primeros auxilios en función de las lesiones: heridas, quemaduras, hemorragias y fracturas.

Ejercicios:

- Aplicación de los principios básicos en un supuesto práctico e identificación de los heridos según el método triage.
- Análisis de las lesiones más frecuentes producidas a causa de accidentes de trabajo y las técnicas aplicables.

2. COORDINACIONES

Nombre de la coordinación	Módulos que participan
Gestión de Precios: Presupuestos	<ul style="list-style-type: none">• FOL• OBRA FINAL MMC2
Prevención de Riesgos Laborales en el Taller	<ul style="list-style-type: none">• FOL• TALLER DE MMC2
EI CV	<ul style="list-style-type: none">• FOL• INGLÉS TÉCNICO MMC2

3. ACTIVIDADES EXTRAESCOLARES Y COMPLEMENTARIAS.

No se han realizado actividades extraescolares y complementarias.

El próximo curso sería interesante organizar algunas charlas y ponencias para los estudiantes de la asignatura, para lo cual se sugieren los siguientes contactos:

1. "Taller de propiedad intelectual e industrias culturales"- Organización: FreeMuse. Contacto: Alberto González Pulido. E: alberto_pulido88@hotmail.com. T: +34 608302960
2. Ponencia "La gestión de una tienda de artesanía". Impartido por la tienda COCOOL. E: hola@cocolmadrid.es. Tel: +34 919 196 770
3. Taller: Primeros Auxilios

4. EVALUACIÓN DEL DESARROLLO GENERAL DEL CURSO.

4.1. Resultados académicos obtenidos en la evaluación tras la convocatoria primera ordinaria

APROBADOS	SUSPENSOS	RENUNCIAS A MATRÍCULA	CONVALIDACIONES	RENUNCIAS A CALIFICACIÓN
Nº	Nº	Nº	Nº	Nº
1	2	1	7	1
Nº DE MATRÍCULAS: 12				

4.2. Alumnos en particular: interés, actitud, problemas y conflictos.

INFORME FINAL

Formación y Orientación Laboral
Moldes y Matricería Cerámica

El grupo, era demasiado reducido debido en gran medida a las convalidaciones. Hablamos de tres alumnas: Sara Martín, Ann Marie Ranney y Susana Fernández Velasco.

- La única que asistía con regularidad era la alumna Sara Martín, que presentaba mucho interés y buena disposición. En ocasiones, sin embargo, se encontraba sola en las clases, lo que puede desanimar. Cabe destacar la presencia de Judith Ramos, alumna que estaba convalidada pero que venía una vez a la semana y le aportaba un poco de dinamismo a las clases, que de otro modo hubieran sido particulares.
- Susana Fernández Velasco dejó de asistir bastante al comienzo porque solicitó la exención del módulo de FOL y confiaba en que se la concedieran, pero finalmente a finales de abril, principios de mayo, la exención le fue denegada y hubo de ser convocada a la prueba primera ordinaria. La estudiante se presentó a la convocatoria, pero no la superó, tras lo cual se le han ofrecido tutorías pero no ha solicitado ninguna.
- Ann Marie Ranney solo podía estuvo mes y medio sin asistir al módulo a causa de un viaje y, cuando volvió, solo podía asistir un día por temas de trabajo. Todo ello provocó que perdiera el derecho a la evaluación continua y que fuera convocada a la prueba primera ordinaria, que sin embargo no superó. Se le ofrecieron tutorías, que sí aprovechó, demostrando con ello una buena actitud, interés y esfuerzo por superar el módulo.

4.3. Grado de cumplimiento de la programación

Se han impartido todos los contenidos de la programación y se ha cumplido de manera aproximada la secuenciación de los mismos.

En lo referente a la secuenciación de los contenidos:

- ❖ De acuerdo con el debate realizado con posterioridad a la realización del ejercicio coordinado de "**Prevención de Riesgos Laborales en el Taller**", se propuso realizar dicho ejercicio a principio de curso en lugar de al final con objeto de concienciar a los estudiantes desde el principio. Ello supondría alterar la secuenciación de los contenidos planteada hasta el momento, pues el tema de Prevención de Riesgos Laborales ha sido el número 14, esto es, el penúltimo.

4.4. Metodología, materiales y recursos didácticos empleados y propuestas de mejora

Metodología empleada:

- **Uso de las TIC:** utilización de las tecnologías digitales para obtener información y analizar la credibilidad y calidad de las fuentes de dicha información.
- **Trabajo individual.**
- **Entrega en Teams de las prácticas a realizar.**
- **Learning by doing (Aprender haciendo):** metodología de enseñanza basada en la práctica y la realización de actividades que permitan aplicar los contenidos estudiantiles en un contexto real

RECURSO DIDÁCTICO EMPLEADO	METODOLOGÍA
Recurso 1. Análisis estratégico: la idea y análisis del entorno empresarial. Análisis PEST y análisis DAFO.	<ul style="list-style-type: none">❖ Trabajo escrito en grupo.❖ Uso de las TIC's: bibliografía y materiales de apoyo, y entrega en el Teams.

INFORME FINAL

Formación y Orientación Laboral
Moldes y Matricería Cerámica

Recurso 2. Selección y justificación de la forma jurídica de la empresa.	<ul style="list-style-type: none">❖ Trabajo escrito en grupo.❖ Uso de las TIC's: bibliografía y materiales de apoyo, y entrega en el Teams.
Recurso 3. Plan de marketing. Se trata de realizar un análisis de la competencia y elaborar un posicionamiento de marca.	<ul style="list-style-type: none">❖ Trabajo escrito en grupo.❖ Uso de las TIC's: bibliografía y materiales de apoyo, y entrega en el Teams.
Recurso 4. Elaboración de un CV (Ejercicio Coordinado 1)	<ul style="list-style-type: none">❖ Trabajo escrito individual.❖ Uso de las TIC's: bibliografía y materiales de apoyo, y entrega en el Teams.
Recurso 5. Presupuesto (Ejercicio Coordinado 2)	<ul style="list-style-type: none">❖ Trabajo escrito individual. Entrega en el aula virtual.❖ Uso de las TIC's: bibliografía y materiales de apoyo, y entrega en el Teams.
Recurso 6. Evaluación de Riesgos Laborales en el Taller. (Ejercicio de coordinación 3)	<ul style="list-style-type: none">❖ Clase invertida.❖ Trabajo en grupo (resolución del cuestionario y debate)❖ Learning by doing (Aprender haciendo)❖ Uso de las TIC's: bibliografía y materiales de apoyo en el Teams.

Incluimos las siguientes propuestas de mejora de la programación de cara al curso 2023/24, que pasan por incluir:

- ❖ **La participación en la Newsletter del centro como algo obligatorio para los estudiantes del módulo de FOL.** La Newsletter, además de ser beneficiosa para el centro, es beneficiosa para los alumnos como herramienta de conocimiento del tejido cultural y empresarial de su sector.
- ❖ **Un ejercicio de Mapeo de Empresas del sector:** Utilizando la aplicación My Maps, los estudiantes mapearán las empresas dedicadas a la cerámica, preferiblemente artística y artesanal. Sería interesante partir de las empresas que tienen Convenio con la Escuela y poder ir ampliando.
- ❖ **Sustituir la realización de un CV por la realización de un portfolio:** el portfolio incluiría todos los elementos básicos de un CV, pero añadiría un componente visual y estético mucho más adaptado a la realidad de un profesional que desea integrarse en el tejido de las industrias culturales y creativas.

4.5. Adecuación de los horarios y de los grupos.

La agrupación de las horas era complicada los jueves de 15.00-16.00h. Las alumnas a menudo llegaban tarde porque no tenían otro momento para comer y estaban cansadas por ser la última hora.

Si el grupo del próximo año fuera tan reducido, quizás sería interesante combinarlo con otro para aportar más interés a las clases.

INFORME FINAL

Formación y Orientación Laboral
Moldes y Matricería Cerámica

4.6. Evaluación de la práctica docente.

Tras la distribución de un cuestionario de Google Forms, al que NO han respondido todos los alumnos, obtenemos las siguientes conclusiones:

Conclusiones Evaluación Práctica docente																													
<p>¿Cómo de interesante esperabas que te resultara la asignatura antes de cursarla? (Valora de 0-5 donde 0=nada interesante y 5=muy interesante) 13 respuestas</p> <table border="1"> <caption>Expectativas de interés antes de cursar</caption> <thead> <tr> <th>Valor</th> <th>Porcentaje</th> </tr> </thead> <tbody> <tr> <td>0</td> <td>7,7%</td> </tr> <tr> <td>1</td> <td>23,1%</td> </tr> <tr> <td>2</td> <td>23,1%</td> </tr> <tr> <td>3</td> <td>23,1%</td> </tr> <tr> <td>4</td> <td>15,4%</td> </tr> </tbody> </table>	Valor	Porcentaje	0	7,7%	1	23,1%	2	23,1%	3	23,1%	4	15,4%	<p>El 38,4% de los estudiantes esperaban que la asignatura les resultase nada, poco u algo interesante antes de cursarla, frente al 61,6% que esperaban que les resultase “medio interesante”, “bastante interesante” o “muy interesante”.</p>																
Valor	Porcentaje																												
0	7,7%																												
1	23,1%																												
2	23,1%																												
3	23,1%																												
4	15,4%																												
<p>¿Cómo de interesante te ha resultado finalmente? (Valora de 0-5 donde 0=nada interesante y 5=muy interesante) 13 respuestas</p> <table border="1"> <caption>Valoración final de interés</caption> <thead> <tr> <th>Valor</th> <th>Porcentaje</th> </tr> </thead> <tbody> <tr> <td>3</td> <td>7,7%</td> </tr> <tr> <td>4</td> <td>15,4%</td> </tr> <tr> <td>5</td> <td>76,9%</td> </tr> </tbody> </table>	Valor	Porcentaje	3	7,7%	4	15,4%	5	76,9%	<p>Tras haberla cursado, el 76,9% la han valorado como “muy interesante”, el 15,4% como “bastante interesante” y el 7,5 como “medio interesante”.</p> <p>Podemos decir que la asignatura ha superado las expectativas; frente a las expectativas positivas iniciales del 61,6%, finalmente el 100% la valoran positivamente-</p>																				
Valor	Porcentaje																												
3	7,7%																												
4	15,4%																												
5	76,9%																												
<p>Indica de 0 a 5 tu grado de acuerdo o desacuerdo con las siguientes afirmaciones (Siendo 0 = totalmente en desacuerdo y 5= totalmente de acuerdo) La profesora informa de manera clara sobre...</p> <table border="1"> <caption>Grado de acuerdo con afirmaciones</caption> <thead> <tr> <th>Afirmación</th> <th>0</th> <th>1</th> <th>2</th> <th>3</th> <th>4</th> <th>5</th> </tr> </thead> <tbody> <tr> <td>los objetivos</td> <td>0</td> <td>0</td> <td>0</td> <td>1</td> <td>1</td> <td>0</td> </tr> <tr> <td>el sistema de evaluación</td> <td>0</td> <td>0</td> <td>0</td> <td>1</td> <td>1</td> <td>0</td> </tr> <tr> <td>las actividades a realizar</td> <td>0</td> <td>0</td> <td>0</td> <td>2</td> <td>1</td> <td>0</td> </tr> </tbody> </table>	Afirmación	0	1	2	3	4	5	los objetivos	0	0	0	1	1	0	el sistema de evaluación	0	0	0	1	1	0	las actividades a realizar	0	0	0	2	1	0	<p>Los alumnos se muestran mayoritariamente de acuerdo con la claridad a la hora de informar sobre objetivos, sistema de evaluación y actividades a realizar, siendo la evaluación ligeramente más baja en este último caso.</p>
Afirmación	0	1	2	3	4	5																							
los objetivos	0	0	0	1	1	0																							
el sistema de evaluación	0	0	0	1	1	0																							
las actividades a realizar	0	0	0	2	1	0																							

INFORME FINAL

Formación y Orientación Laboral
Moldes y Matricería Cerámica

Indica tu grado de acuerdo o desacuerdo (Siendo 0=totalmente en desacuerdo y = totalmente de acuerdo).

La profesora...

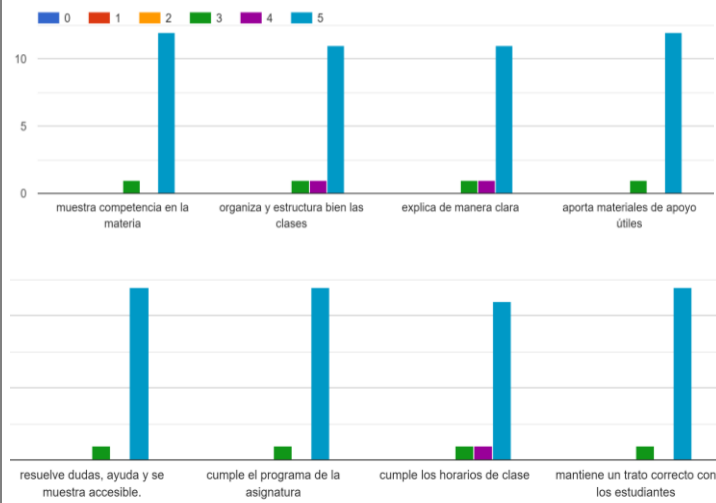

La mayoría de los estudiantes se muestran totalmente de acuerdo con las siguientes afirmaciones.

La profesora despierta mi interés por la asignatura (Valora de 0-5 siendo 0 = totalmente en desacuerdo y 5= totalmente de acuerdo)

13 respuestas

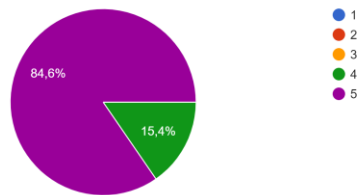

Los estudiantes se muestran “muy de acuerdo” y “totalmente de acuerdo” con la afirmación de que “La profesora despierta el interés por el módulo”.

La labor docente de esta profesora me ayuda a adquirir conocimientos y competencias (Valora de 0-5 siendo 0 = totalmente en desacuerdo y 5= totalmente de acuerdo)

13 respuestas

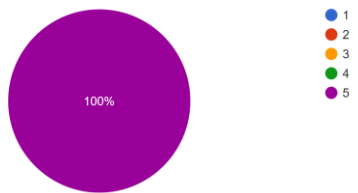

El 100% de los estudiantes encuestados se muestra de totalmente de acuerdo con que “La labor docente de esta profesora me ayuda a adquirir conocimientos y competencias.

En general estoy satisfecho/a con la profesora y la asignatura

11 respuestas

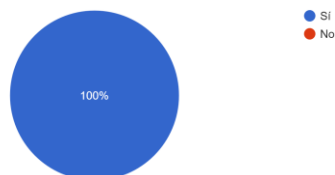

El 100% de los encuestados están satisfechos con la profesora y el módulo de FOL

INFORME FINAL

Formación y Orientación Laboral
Moldes y Matricería Cerámica

ALGUNOS COMENTARIOS ANÓNIMOS DE LOS ALUMNOS:

- ❖ *“Aymara ha sido una excelente docente en esta materia, nos ha ayudado en todo lo que ha podido incluso a deshoras. La asignatura la conoce a la perfección y así nos lo ha hecho saber en sus clases.”*
- ❖ *“Ha sido una clase muy amena e interesante dada la materia que se imparte, que puede ser más costosa de entender y todo gracias en su mayoría a la profesora que la ha impartido, que se ha implicado en todo momento y esforzado para que así fuera, gracias Aymara”*
- ❖ *“Eres de las mejores profes que he tenido nunca y estoy súper agradecida”*
- ❖ *“Destacar la implicación de la profesora con la materia y el alumno.”*
- ❖ *“Creo que es un contenido temático demasiado exigente y complejo para el perfil de estudiante y para el tipo de grado que es.”*
- ❖ *“Lo que más me ha servido, es organizar mi empresa, pensar en los distintos aspectos, económicos, competencia, marketing. Muchas gracias”*
- ❖ *“Muchas gracias por haber hecho tan amenas las clases”*
- ❖ *“De no saber apenas nada de estos temas, he acabado aprendiendo y sabiendo un montón. Gracias Aymara.”*

5 de junio de 2023,

Aymara de la Torre Calvo



INFORME FINAL

Moldes Cerámicos y Matricería I

Ciclo de Grado Superior

Curso: MMC1

2022-2023

Profesor/a: JOSE LUIS ROBLES PRIETO

Seguimiento de Programación

1. Unidades didácticas tratadas.
 - Contenidos teóricos y Ejercicios realizados.
 - Temporalidad.
 - Documentación Gráfica.
2. Coordinaciones.
3. Actividades extraescolares / complementarias.
4. Evaluación del desarrollo general del curso.
5. Observaciones.

1. UNIDADES DIDÁCTICAS

Unidad didáctica 1.

37 h.

Iniciación a las técnicas de la escayola.

Contenidos:

Proceso completo de realización de un modelo en escayola y posterior del molde y matriz del mismo, así como su posterior reproducción.

Ejercicios:

Molde de un objeto sencillo. Matriz. Molde definitivo. Reproducción en pasta de baja temperatura.

Documentación gráfica:



Unidad didáctica 2.

57 h.

Proceso completo de modelo y molde de un objeto sencillo.

Contenidos:

Realización de molde perdido y posterior reproducción.

INFORME FINAL

Moldes Cerámicos y Matricería I
MMC1

Ejercicios:

Molde perdido de una pieza comercial. Reproducción en escayola. Realización de molde definitivo.
Reproducción en loza

Documentación gráfica:



Unidad didáctica 3.

28 h.

Molde de dos piezas de un objeto sencillo.

Contenidos:

Realización de molde de dos piezas y su reproducción en pasta cerámica.

Ejercicios:

Realizar un molde de dos piezas de objeto realizado en la asignatura de modelos cerámicos. Colada en loza.

Documentación gráfica:

	
<p><i>Pelota</i></p>	<p><i>Llave</i></p>

Unidad didáctica 4.

83 h.

Molde cerámico de un modelo de revolución.



Contenidos:

Molde de piezas de un modelo realizado en la asignatura de Modelos Cerámicos.

Ejercicios:

Preparación y despiece del modelo. Molde de un modelo de revolución.

Documentación gráfica:

	
<p><i>Modelo de revolución</i></p>	<p><i>Molde de modelo de revolución</i></p>

Unidad didáctica 5.

11 h.

Colada en pasta cerámica

INFORME FINAL

Moldes Cerámicos y Matricería I
MMC1

Contenidos:

Colada de los moldes realizados anteriormente. Repasado de piezas.

Ejercicios:

Las coladas se realizarán de los moldes realizados hasta el momento. Repasado de piezas. Bizcochado. Esmaltado.

Documentación gráfica:



2. COORDINACIONES

No se han realizado coordinaciones.

3. ACTIVIDADES EXTRAESCOLARES Y COMPLEMENTARIAS.

No se han realizado actividades extraescolares.

4. EVALUACIÓN DEL DESARROLLO GENERAL DEL CURSO.

Grupo heterogéneo a nivel de destreza, pero con buena disposición en general por lo que se ha logrado completar la programación con éxito.



INFORME FINAL

Modelos Cerámicos I

Ciclo de Grado Superior

Curso: MMC1

2022-2023

Profesor/a: JOSE LUIS ROBLES PRIETO

Seguimiento de Programación

1. Unidades didácticas tratadas.
 - Contenidos teóricos y Ejercicios realizados.
 - Temporalidad.
 - Documentación Gráfica.
2. Coordinaciones.
3. Actividades extraescolares / complementarias.
4. Evaluación del desarrollo general del curso.
5. Observaciones.

1. UNIDADES DIDÁCTICAS

Unidad didáctica 1.

66 h.

Técnicas Básicas De Generación De Formas



Contenidos:

Conocimiento de las aplicaciones y posibilidades de la herramienta. Creación de formas mediante curvas de nivel.

Ejercicios:

Realización de un relieve mediante planos. Realización de una figura abstracta mediante secciones por curvas de nivel. Realización de formas cilíndricas. Realización de formas esféricas. Realización de distintos tipos de tacón. Aplicación de distintos tipos de tapaporos e impermeabilizantes.

Documentación gráfica:

	
<p><i>Relieve</i></p>	<p><i>Relieve</i></p>

Unidad didáctica 2.

94 h.

Las Formas de Revolución

Contenidos:

Estudio de las curvas cóncavas y convexas y sus encuentros. Adecuación del proceso a los requisitos del diseño. Usos más frecuentes de este tipo de formas.

Ejercicios:

Realización de un jarrón que convine curvas convexas y rectas. Diseño y realización de un pie de lámpara que convine curvas cóncavas, convexas y rectas.

Documentación gráfica:



Unidad didáctica 3.

59 h.

Realización de una cafetera-tetera.

Contenidos:

Creación de formas mediante talla. Estudio de las aplicaciones, asas, pitorros, tacones, etc.

Ejercicios:

Realización de una cafetera-tetera. Talla de asas, pitorros y tacones.

Documentación gráfica:

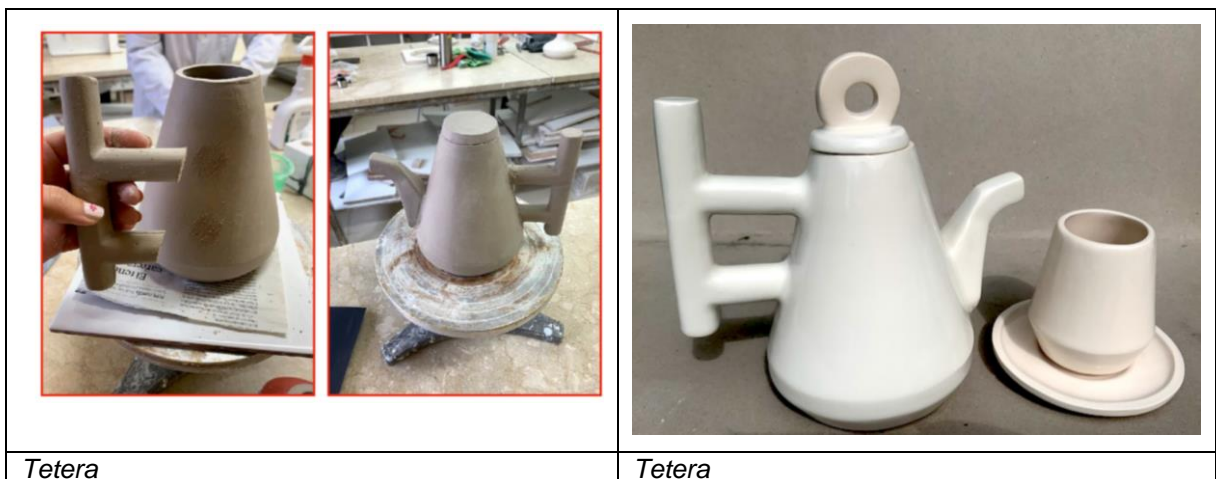

2. COORDINACIONES

No se han realizado coordinaciones.

3. ACTIVIDADES EXTRAESCOLARES Y COMPLEMENTARIAS.

No se han realizado actividades extraescolares.

4. EVALUACIÓN DEL DESARROLLO GENERAL DEL CURSO.

Grupo heterogéneo a nivel de destreza, pero con buena disposición en general por lo que se ha logrado completar la programación con éxito.



Dirección General de Formación Profesional
y Enseñanzas de Régimen Especial

CONSEJERÍA DE EDUCACIÓN
E INVESTIGACIÓN

Comunidad de Madrid

INFORME FINAL

Taller cerámico

Ciclo de Grado Superior de Cerámica Artística.

Curso: CA2

2022-2023

Profesor/a: Alberto Fernández García

Seguimiento de Programación

1. Unidades didácticas tratadas.
 - Contenidos teóricos y Ejercicios realizados.
 - Temporalidad.
 - Documentación Gráfica.
2. Coordinaciones.
3. Actividades extraescolares / complementarias.
4. Evaluación del desarrollo general del curso.
5. Observaciones.

1. UNIDADES DIDÁCTICAS

Unidad didáctica 1.

20 h.

Serigrafía y técnicas de transferencia de imágenes.

Contenidos:

- Comprender las distintas fases del proceso de la serigrafía.
- Aprender a aplicar diferentes métodos de transferencia de imágenes atendiendo a las necesidades del material y la obra.
- Disfrute del proceso de creación.

Ejercicios:

- Realización de una pantalla común de serigrafía y estampar sobre cerámica. Conocer el foto-polímero y realizar un ejemplo . .

Documentación gráfica:

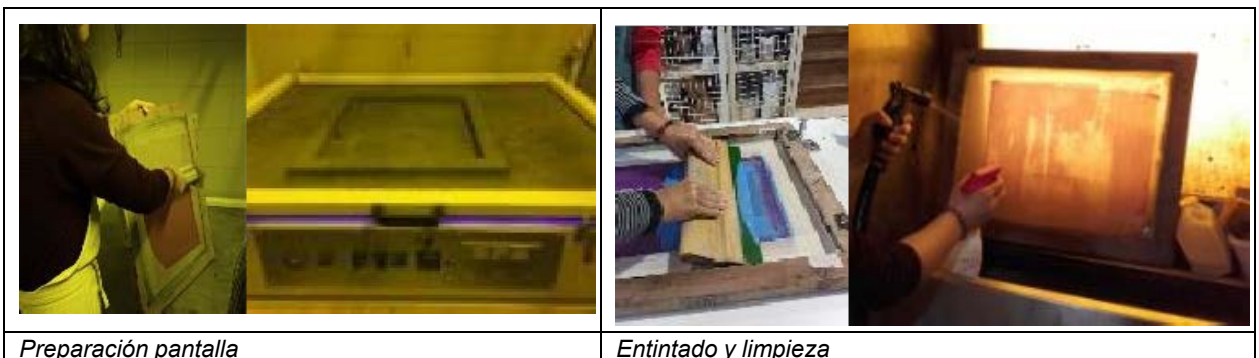

Unidad didáctica 2

61 h.

Pastas refractarias alta temperatura.

Contenidos

- Conocimiento de pastas y sus cualidades
 - Investigación personal sobre distintos materiales de alta temperatura
- Conocer diferentes métodos de construcción en pasta refractaria

Ejercicios:

- Desarrollo des tres esculturas en tres técnicas constructivas diferentes.
- Decoración de las mismas con la técnica elegida.
- Puesta en común de los resultados.



Cubo en pasta refractaria



Escultura estructura interna



Escultura con planchas



Proceso

Unidad didáctica 3.

48 h.

Escultura: búsqueda de formas.

Contenidos:

Manejar la extrusora como técnica constructiva.

Analizar las posibilidades que nos ofrece esta técnica

Intervenir los resultados para la construcción de elementos cerámicos

Ejercicios:

- Investigación de artistas que usen extrusora como técnica constructiva.
- Realización de bocetos
- Realización de una pieza

Documentación gráfica:



Esculturas con extrusora

Unidad didáctica 4 .

48 h.

Pequeños objetos.

Contenidos:

Realizar una pieza exenta escultórica de pequeño formato en porcelana

Buscar métodos de conformación adecuados para el diseño el tamaño y el material

Desarrollar una obra original y personal.

Ejercicios:

- Abocetar ideas para una pequeña escultura
- Adaptación de la idea al taller, por cualidades y características del material
- Elección de materiales y realización de pruebas para los acabados, trabajo en línea con laboratorio.
- Realización de la pieza, su cocción y acabados.



Porcelana

Unidad didáctica 5.

50 h.

Mural.

Contenidos:

Realizar un mural con arcillas de alta temperatura. Diseñar un plan de trabajo que incluya todo el proceso, conformado , tiempos de secado, cocción y fechas de finalización.

Ejercicios:

- Búsqueda de imágenes de pintores o fotografía
- Trabajar en bocetos rápidos en arcilla
- Realización del mural elegido



Mural



Enhornado

Unidad didáctica 6.

6 h.

3D-Conformado en 3-D

Contenidos:

- Uso de nuevas técnicas de conformado a través de las nuevas tecnologías
- Visión positiva de las posibilidades que ofrecen las nuevas tecnologías.

Ejercicios:

Realización de una clase teórica/práctica sobre la impresión en 3-D con materiales cerámicos de la mano de una experta. Se realiza usando la impresora 3-D de la escuela.

Documentación gráfica:

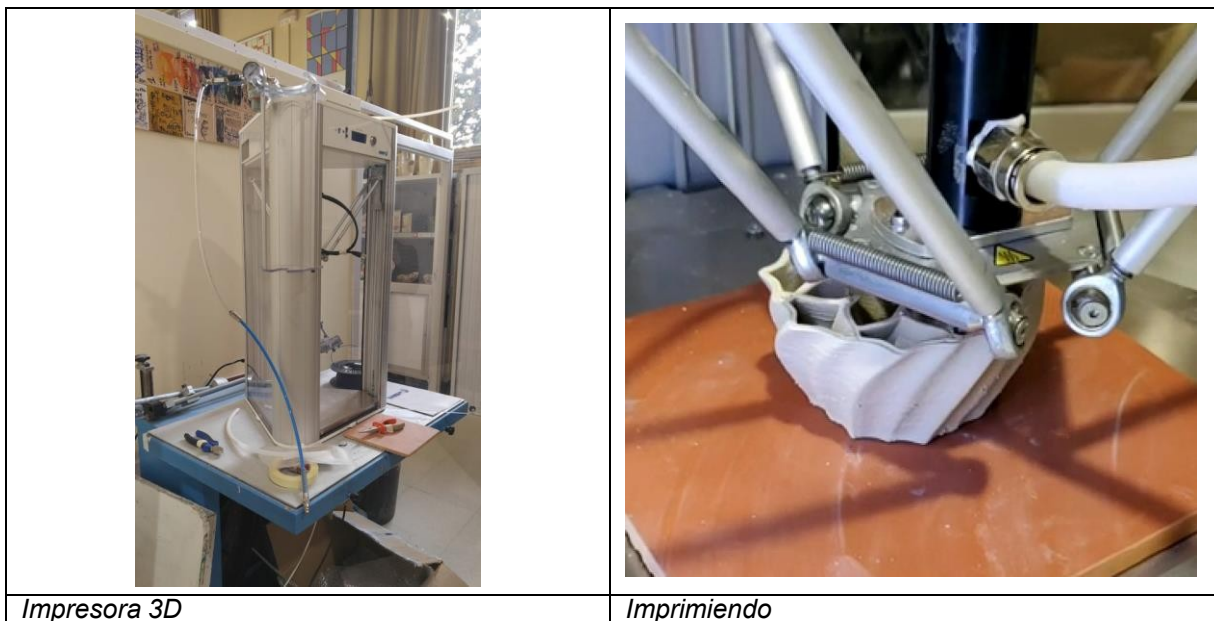

2. COORDINACIONES

2.1. La medalla cerámica

2.2. Mural cerámico

- PROYECTOS CA.
- TALLER CA2.

3. ACTIVIDADES EXTRAESCOLARES Y COMPLEMENTARIAS.

Este año no se han realizado actividades extraescolares.
Si participamos activamente en las Jornadas de la mujer trabajadora.
Participamos en las Jornadas Europeas de la Artesanía.
Asistimos a todas las conferencias y exposiciones del centro.
Visitamos las exposiciones de la ECM.

4. EVALUACIÓN DEL DESARROLLO GENERAL DEL CURSO.

El curso se ha desarrollado con normalidad.

En el primer cuatrimestre se produjo el abandono de un alumno, terminando el curso el resto de alumnas con calificación positiva.

5. OBSERVACIONES

El curso ha tenido un ambiente de trabajo excepcional, lo que se ha reflejado en la calidad técnica y estética de las obras realizadas.



INFORME FINAL

Proyectos de Cerámica Artística

Ciclo de Grado Superior de Cerámica Artística

Curso: CA2

2022-2023

Profesor/a: Diana Piñeiro García

Seguimiento de Programación

1. Unidades didácticas tratadas.
 - Contenidos teóricos y Ejercicios realizados.
 - Temporalidad.
 - Documentación Gráfica.
2. Coordinaciones.
3. Actividades extraescolares / complementarias.
4. Evaluación del desarrollo general del curso.
5. Observaciones.

1. UNIDADES DIDÁCTICAS

Unidad didáctica 1.

6 h.

Introducción al diseño y su relación con el arte y la artesanía. Diseño artesanal e industrial.

Contenidos:

- Conceptos de artesanía, diseño y arte.
- Diferencias y similitudes entre el diseño, el arte y la artesanía.
- Campos de actuación del diseño.
- Características de la manufactura artesanal y la producción industrial.
- Producción artesanal e industrial en el campo de la cerámica.

Ejercicios:

- Recopilar definiciones sobre artesanía, diseño y arte, y comentarlas en clase.
- Comparar artesanía, diseño y arte y analizar las diferencias y semejanzas.
- Investigar objetos de producción artesanal e industrial con valores de diseño y debatir su clasificación.

Unidad didáctica 2.

2 h.

Dimensiones del diseño: funcionales, formales y comunicativas.

Contenidos:

- Aspectos funcionales, formales y comunicativos y su influencia en el diseño de objetos y mensajes.

Ejercicios:

- Estudio analítico de objetos y clasificación según su dimensión de diseño más predominante.

Unidad didáctica 3.

12 h.

Recursos gráficos del diseño.

Contenidos:

- El papel del dibujo en la generación de pensamiento.
- El dibujo como método de ideación, de análisis y de representación.
- El dibujo como herramienta de comunicación de ideas.
- Materiales, técnicas y procedimientos para la realización de croquis y bocetos gráficos.
- Representación diédrica y perspectivas axonométrica y cónica.
- Importancia de la normalización en la representación gráfica de un proyecto.
- Aplicaciones de dibujo vectorial y de mapa de bits, posibilidades expresivas.
- Modelado, renderizado y visualización 3D como forma de representar las ideas.
- Fotomontaje como herramienta en la comunicación del proyecto.
- Presentación de la documentación: diseño, maquetación y formato. Paneles y memoria.



Ejercicios:

- Diseño compositivo y análisis de color de una medalla en bajorrelieve. Coordinación con Volumen.

INFORME FINAL

Proyectos de Cerámica Artística
Ciclo de Grado Superior de Cerámica Artística

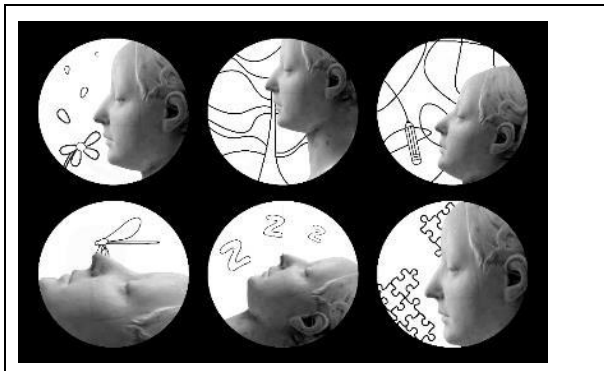
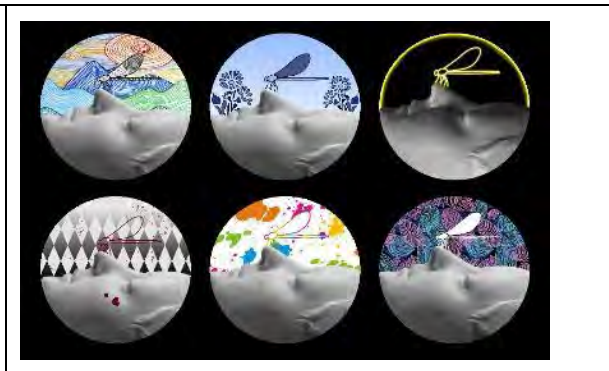
Documentación gráfica:

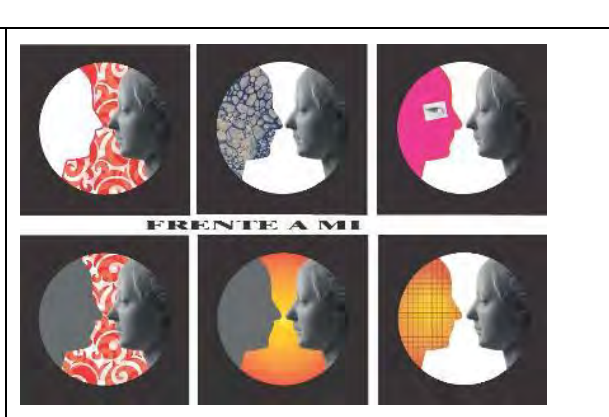
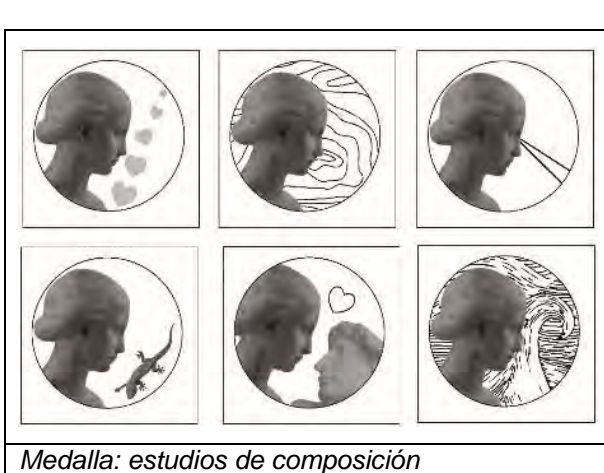
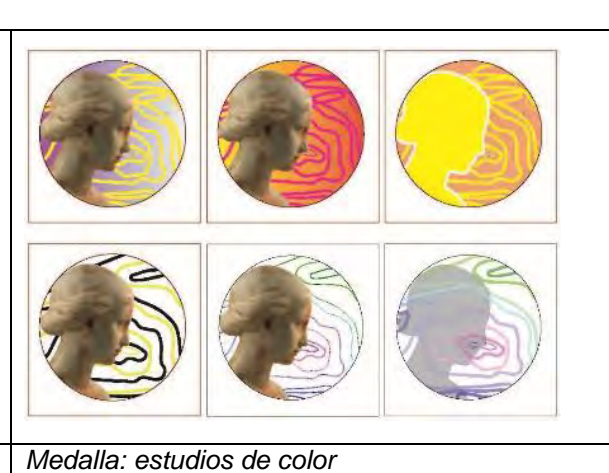
	
<p>Medalla: estudios de composición</p>	<p>Medalla: estudios de color</p>
	
<p>Medalla: estudios de composición</p>	<p>Medalla: estudios de color</p>
	
<p>Medalla: estudios de composición</p>	<p>Medalla: estudios de color</p>

Unidad didáctica 4.

10 h.

Maquetas, modelos y prototipos.

Contenidos:

- Maquetas, modelos y prototipos.
- Las maquetas en el proceso de diseño.
- La maqueta como herramienta de comunicación de ideas.
- La maqueta como herramienta de experimentación y creación artística.
- Materiales y técnicas para la elaboración de maquetas y modelos.
- El prototipo como herramienta de diseño.

INFORME FINAL





Proyectos de Cerámica Artística
Ciclo de Grado Superior de Cerámica Artística

- Tecnologías de prototipado: impresión 3D, mecanizado CNC y corte/grabado láser.
- Impresión 3D. Software, procedimiento y materiales.

Ejercicios:

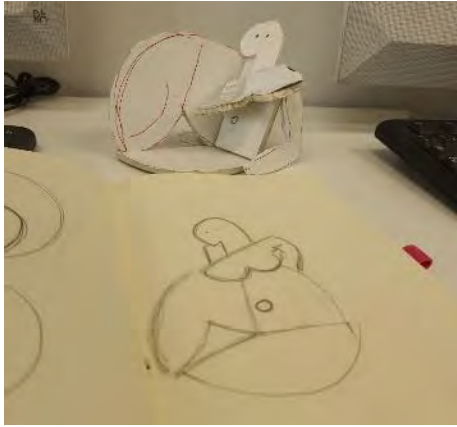
- Propuesta y diseño de un proyecto de una pieza de cerámica artística a partir de planchas, mediante la experimentación con maquetas.
- Impresión en 3D del sello realizado en la unidad didáctica 9.

Documentación gráfica:

	
<i>Maquetas de experimentación</i>	<i>Boceto y maqueta</i>
	
<i>Elaboración de maquetas</i>	<i>Distintas versiones en maquetas</i>
	
<i>Maquetas</i>	<i>Panel resumen</i>

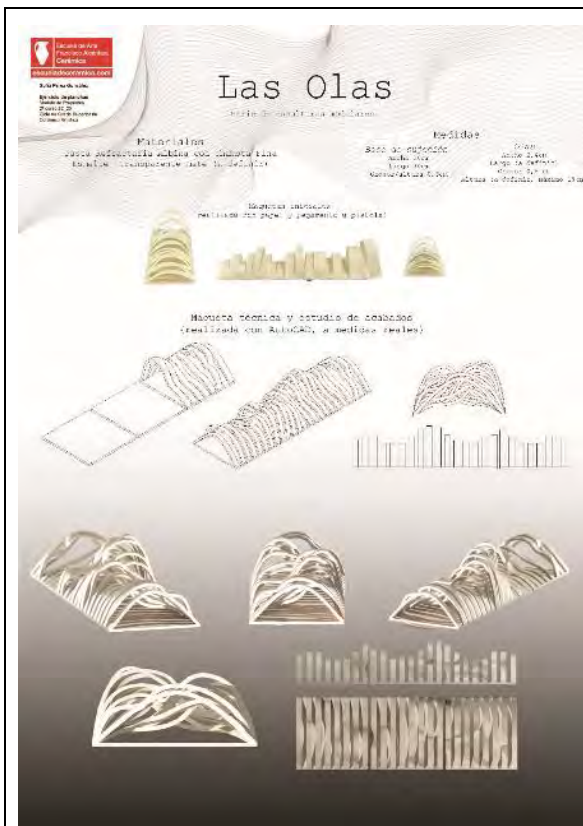

Panel resumen

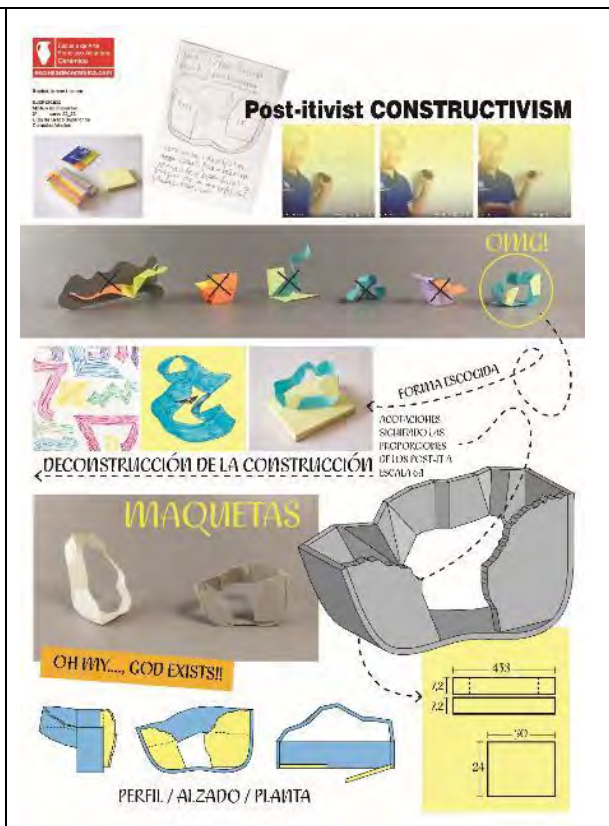

Panel resumen



Maqueta de estudio volumétrico y texturas



Maqueta de estructura interior.

INFORME FINAL

Proyectos de Cerámica Artística
Ciclo de Grado Superior de Cerámica Artística

Unidad didáctica 5.

4 h.

Métodos de los procesos de diseño.

Contenidos:

- Las metodologías de los procesos de diseño.
- Fases del proyecto de diseño: Planteamiento y estructuración.
- Fundamentos de investigación en proceso de diseño: búsqueda de información y análisis de datos.
- Tipos de proyectos: artístico y funcional. Proyectos personales y autoeditados.

Ejercicios:

Leer y comentar el libro de Bruno Munari "Cómo nacen los objetos".

Unidad didáctica 6.

2 h.

Pieza única y serie numerada.

Contenidos:

- Obra única y serie numerada.
- La producción de obra cerámica artística.
- Condicionantes técnicos y materiales de las obras cerámicas únicas y las series numeradas.

Ejercicios:

Investigar y debatir sobre artistas que trabajan piezas únicas y series numeradas.

Unidad didáctica 7.

24 h.

El objeto utilitario artístico.

Contenidos:

- Condicionantes técnicos y materiales de los objetos cerámicos utilitarios.
- Referentes: ceramistas y artistas que elaboran cerámica artística utilitaria.

Ejercicios:

- Investigar sobre ceramistas y artistas que trabajan cerámica artística utilitaria.
- Diseño de un objeto cerámico utilitario con enfoque artístico inspirado en un cuadro del Museo Nacional Thyssen-Bornemisza: Una tetera.

Documentación gráfica:



Moodboard inicial



Moodboard inicial

INFORME FINAL

Proyectos de Cerámica Artística
Ciclo de Grado Superior de Cerámica Artística



Maquetas

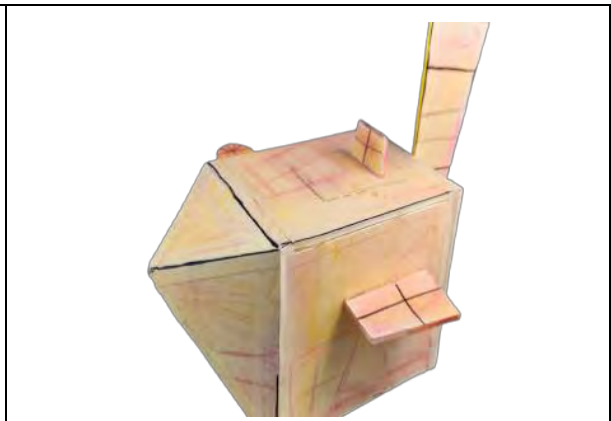

Maquetas

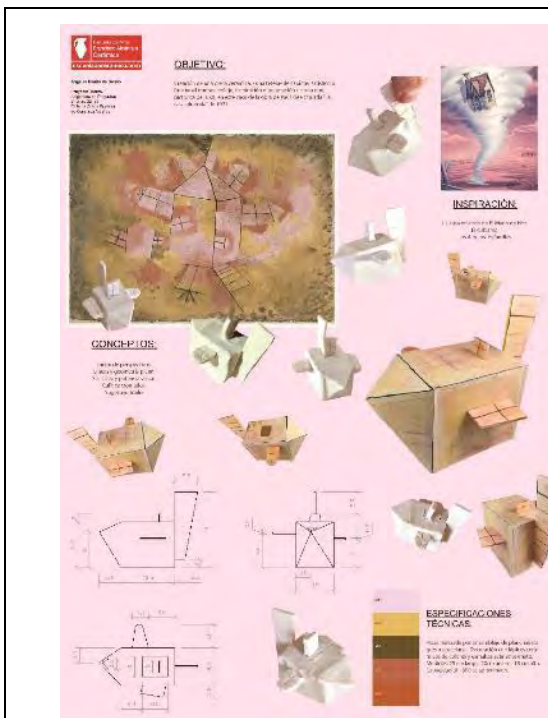

Panel resumen



Panel resumen

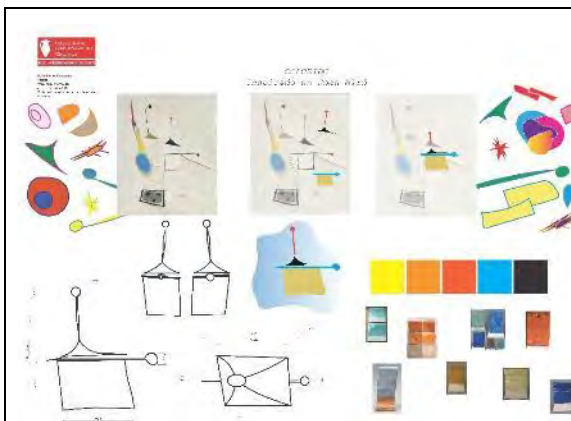

Panel resumen

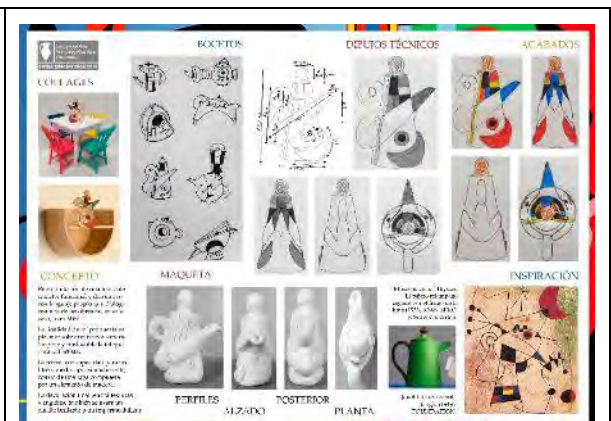

Panel resumen

INFORME FINAL

Proyectos de Cerámica Artística
Ciclo de Grado Superior de Cerámica Artística

Unidad didáctica 8.

24 h.

Propuestas artísticas en espacio.

Contenidos:

- Las familias formales y los sistemas de objetos.
- Instalaciones artísticas.
- Murales.
- Arte urbano.
- Los condicionantes del espacio a la hora de diseñar.
- Artistas plásticos que utilizan cerámica en intervenciones artísticas en el espacio: instalaciones, arte urbano y murales.

Ejercicios:

- Investigar la obra de artistas plásticos que utilizan la cerámica en intervenciones artísticas en el espacio: instalaciones y arte urbano.
- Diseñar una propuesta de instalación artística compuesta por varias piezas cerámicas para un espacio dado: El Parque del Oeste. Ejercicio coordinado con Taller.

Documentación gráfica:



Moodboard/Panel de Inspiración

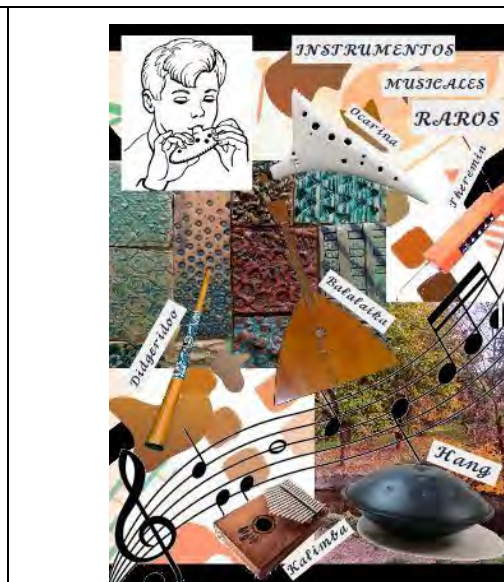

Moodboard/Panel de Inspiración



Moodboard/Panel de Inspiración



Moodboard/Panel de Inspiración

INFORME FINAL
 Proyectos de Cerámica Artística
 Ciclo de Grado Superior de Cerámica Artística



Bocetos iniciales



Maqueta de conjunto.

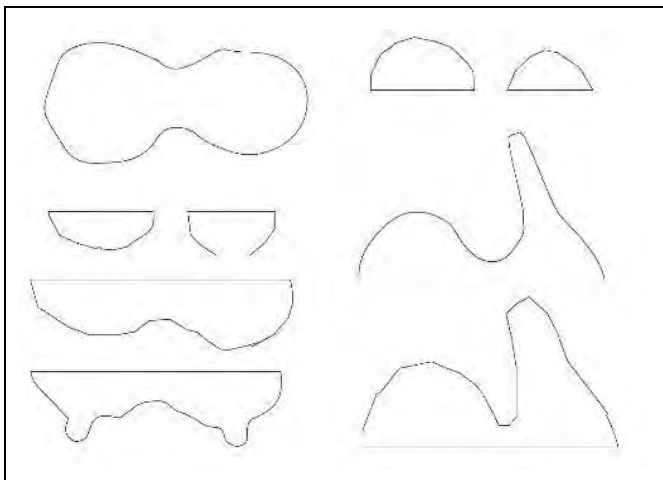

Plantillas para las costillas de la pieza.

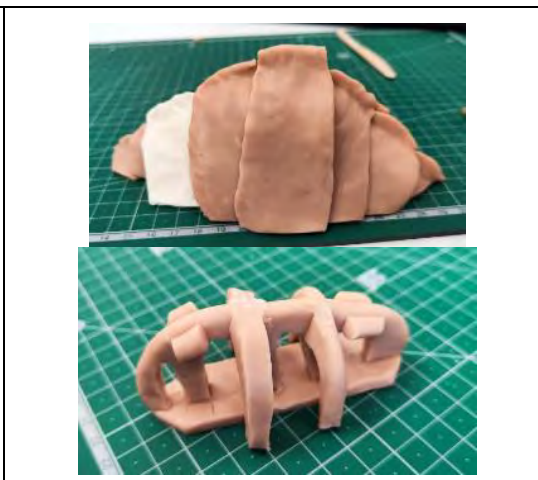

Maqueta de piel y estructura interior.

Panel resumen

Panel resumen

INFORME FINAL

Proyectos de Cerámica Artística
Ciclo de Grado Superior de Cerámica Artística



Panel resumen



Panel resumen

Unidad didáctica 9.

14 h.

Identidad visual: Marca, portafolio y packaging.

Contenidos:

- Elementos básicos del lenguaje visual.
- Recursos de organización de la forma y el espacio.
- Identidad corporativa e identidad visual.
- Portafolio, tipos y utilidad.
- Packaging.
- Ecodiseño de envases y embalajes.

Ejercicios:

- Diseño de un Sello en relieve para uso de identidad de producto o de marca.
- Fotografiar piezas cerámicas de elaboración propia para componer un porfolio personal.

Documentación gráfica:

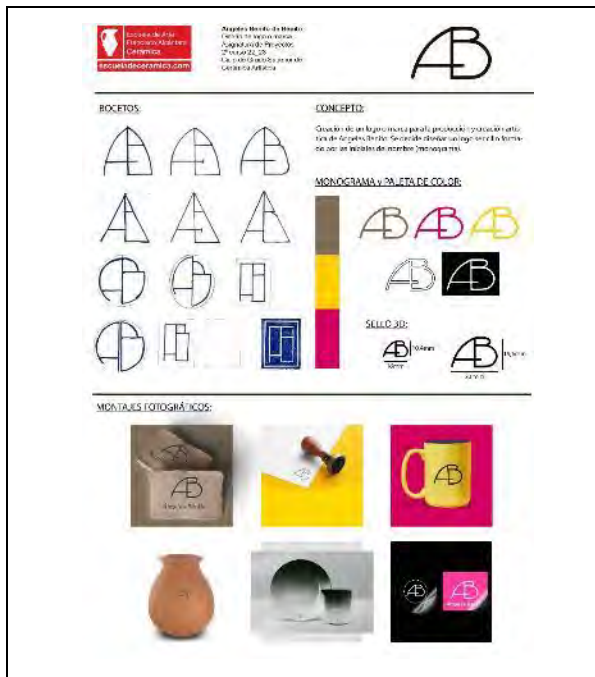

Panel resumen



Panel resumen



Panel resumen



Panel resumen



Panel resumen



Panel resumen



Diseños de imagotipos



Sellos impresos en 3D



Sellos impresos en 3D

INFORME FINAL

Proyectos de Cerámica Artística
Ciclo de Grado Superior de Cerámica Artística

2. COORDINACIONES

Se han realizado 4 coordinaciones. Una, el ejercicio de la Medalla, con Volumen, otras dos con el Taller 2, el diseño realización de una pieza a partir de planchas, y el diseño y elaboración de una pieza de gran formato pensada para ser colocado en una localización concreta, el parque del Oeste. La cuarta coordinación ha sido con FOL para la elaboración del presupuesto.

3. ACTIVIDADES EXTRAESCOLARES Y COMPLEMENTARIAS.

Se ha realizado una visita cultural, junto con los alumnos de 2º de Modelismo y Matricería Cerámica, para visitar la exposición "PRINT3D" en CaixaForum y varias exposiciones del Madrid Design Festival en el Centro Cultural de la Villa.

4. EVALUACIÓN DEL DESARROLLO GENERAL DEL CURSO.

En este ciclo he tenido 8 alumnos, que en general han respondido bien a las propuestas. Han sido un grupo con un buen nivel, aunque con ciertas carencias en Medios Informáticos. Seis de los alumnos han tenido una asistencia muy regular, por lo que hemos podido salvar esas carencias informáticas y concentrar esfuerzos en desarrollar las capacidades proyectuales y metodológicas realizando gran variedad de ejercicios tocando distintas temáticas, lo que les han ayudado en la elaboración del Proyecto Integrado. Han sido especialmente interesantes, en este aspecto, los ejercicios coordinados, puesto que los alumnos se motivan al proyectar algo que luego van a poder materializar en otros módulos. Ha sido fácil trabajar con ellos y el interés que han demostrado ha permitido que los debates propuestos fueran muy provechosos.

ANTEPROYECTO:

En la unidad didáctica 11 se reúne el día 16 de marzo a las 12:30h. la Comisión de Proyectos para evaluar la presentación de los anteproyectos formada por Ane Arias, Alberto Fernández y Diana Piñeiro. La calificación de la presentación de los anteproyectos de los alumnos María Ángeles Benito de Benito, Lucía Berruezo Miguel, Sophia Emian Isome Lozano, Sofía Perea González, Leila María Ramos Casquero y Blanca Tiana Más fue "Apta".

La alumna Sara Cristina Ramos Casquero renunció a la primera convocatoria ordinaria y no presentó el Anteproyecto.

El alumno Javier Perandones Castillo dejó de asistir y no se presentó el Anteproyecto.

5. OBSERVACIONES

A pesar de ser un grupo con un nivel medio de conocimientos en Medios Informáticos relativamente bajo, se han esforzado a lo largo del curso para superar sus limitaciones y ha sido muy fácil trabajar con ellos.

INFORME FINAL

Proyectos Integrado

Ciclo de Grado Superior de Cerámica Artística

Curso: CA2

2022-2023

Profesor/a: Diana Piñeiro García

Seguimiento de Programación

1. Unidades didácticas tratadas.
 1. Contenidos teóricos y Ejercicios realizados.
 2. Temporalidad.
 3. Documentación Gráfica.
2. Coordinaciones.
3. Actividades extraescolares / complementarias.
4. Evaluación del desarrollo general del curso.
5. Observaciones.

1. UNIDADES DIDÁCTICAS

Unidad didáctica 1.

150 h.

Realización y presentación del proyecto final: "Naturaleza Cerámica"

Contenidos:

- La creación de obra original cerámica. Fases de la proyectación. Condicionantes. Especificaciones. Documentación gráfica. Técnicas y normalización. Presupuesto.
- La materialización del proyecto hasta la obtención del producto acabado. Verificación del control de calidad en las diferentes etapas.
- La comunicación, presentación y defensa del proyecto.

Ejercicios:

- Materialización del proyecto cerámico: modelos, moldes, matrices y reproducciones en cerámica.
- Elaboración de documentación técnica: memoria y panel descriptivo.
- Elaboración de presentación de soporte.
- Presentación y defensa oral del proyecto.

Documentación a entregar:

Presentación en formato Panel: Tanto los documentos gráficos como los escritos impresos se ajustarán al tamaño DIN A2 y se presentará montado sobre cartón pluma. Será un único panel con los siguientes contenidos:

1. Nombre del proyecto, autor, ciclo y logo del Centro (se puede emplear la plantilla DIN A2 de Proyecto).
2. Definición personal del planteamiento y enfoque de trabajo (descripción telegráfica, entre 5 y 10 líneas).
 - ¿De dónde viene la idea?
 - ¿Que se pretende?
3. Fotos de la obra, dibujos de simulación.
4. Si procede, incluirá un estudio de variaciones formales, terminaciones materiales y de superficie, aspectos funcionales o de uso, ergonomía, consideraciones de uso e instalación.

Presentación Memoria: en formato A4 apaisado. Aparecerán los siguientes aspectos, y no excederá de 25 hojas dinA4:

1. Portada: Título/ Ciclo Formativo/ curso académico/ logotipo de la Escuela.
2. Índice.
3. Antecedentes. Imagen y texto (máximo 800 palabras).
 - Nombre del autor/ medidas/ técnica
4. Justificación y desarrollo de la idea (máximo 800 palabras).
 - Incluir bocetos/ maquetas

INFORME FINAL

Proyecto Integrado

Ciclo de Grado Superior de Cerámica Artística

5. Aspectos técnicos de la memoria:
 - Materiales (con referencias comerciales)
 - Maquinaria, herramientas,
 - Técnicas empleadas, etc.
 - Características de cocción, curvas
 - Dibujos descriptivos: representación de las vistas principales. Si fuera necesario secciones, ampliación de detalles, ajustes, apilamientos, mecanismos, etc. Dibujo tridimensional.
6. Breve descripción gráfica del proceso.
 - Fotografías del proceso de trabajo.
7. Comentario razonado de los cambios realizados durante el proceso de ejecución.
8. Estudio económico.
 - Coste de realización del modelo o prototipo.
 - Costes de la realización de una serie (dependiendo de la pieza).
 - Difusión comercial.
9. Conclusiones.
10. Bibliografía justificada y Fuentes.
 - Fuentes y referencias utilizadas en su redacción.

Presentación en formato digital (archivo en formato PDF, presentación y vídeo si existiera).

Documentación gráfica:

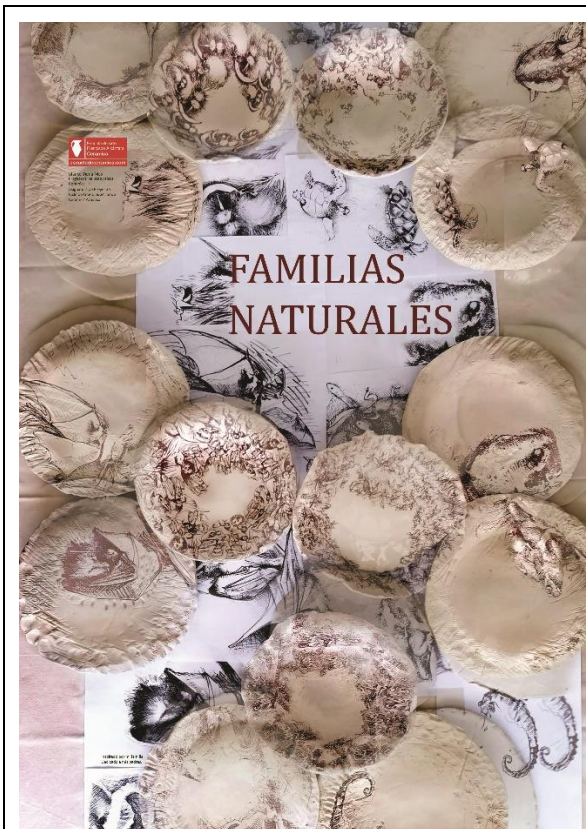

Proyecto Final

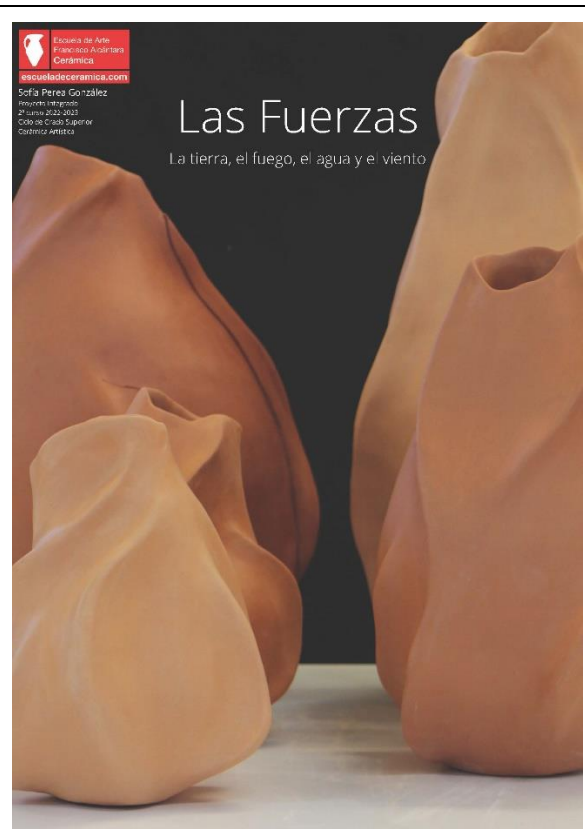

Proyecto Final



Proyecto Final



Proyecto Final

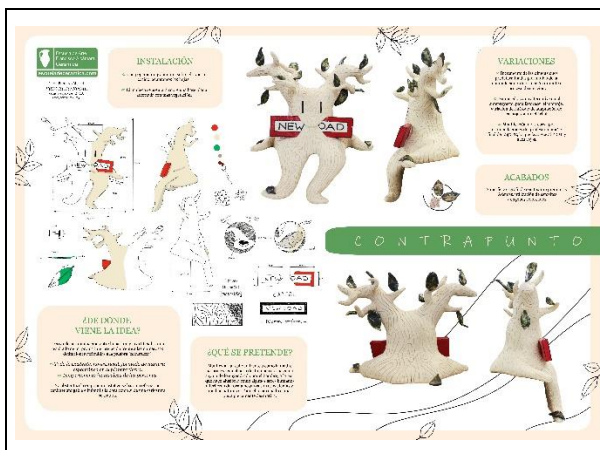

Proyecto Final



Proyecto Final

2. COORDINACIONES

Todos los módulos del ciclo se coordinan para realizar los proyectos integrados.

3. ACTIVIDADES EXTRAESCOLARES Y COMPLEMENTARIAS.

No se han realizado.

4. EVALUACIÓN DEL DESARROLLO GENERAL DEL CURSO.

Este módulo lo han realizado 6 alumnas, que han respondido muy bien a la propuesta. Han sido un grupo excepcionalmente motivado, muy cohesionado y con buen promedio de asistencia. Han destacado en este período su ayuda mutua y espíritu de superación. Además, en general han hecho una muy buena organización del tiempo asignado al proyecto integrado, lo que les ha permitido solucionar los problemas que han ido surgiendo sin mayores contratiempos.

INFORME FINAL

Proyecto Integrado

Ciclo de Grado Superior de Cerámica Artística

ANTEPROYECTO:

La calificación de este módulo, de acuerdo con lo establecido para el Proyecto Integrado, será la media ponderada de las calificaciones concedidas por los miembros de la Comisión de Proyectos del Ciclo, con los siguientes porcentajes:

- 50% - Profesor del módulo de proyecto Integrado
- 40% - Representante del Departamento de Proyectos y Realización (Maestro de taller)
- 10% - Representante del Departamento de Desarrollo y Promoción Artística (Profesor)

El porcentaje de evaluación de cada apartado del Proyecto Integrado será el siguiente:

- 20% Panel y memoria
- 20% Presentación y defensa
- 60% Pieza final

La comisión de Proyectos del Ciclo de Grado Superior de Modelismo y Matricería Cerámica está formada por:

- Presidente: Diana Piñeiro
- Maestro de taller: Alberto Fernández
- Profesora: Ane Arias

Alumnos que realizan y presentan el Proyecto Integrado:

- Benito de Benito, María Ángeles
- Berruezo Miguel, Lucía
- Isume Lozano, Sophia Emian
- Perea González, Sofía
- Ramos Casquero, Leila María
- Tiana Mas, Blanca

Reunida el 25 de mayo a las 13:00 h la Comisión de Proyectos del Ciclo de Grado Superior de Cerámica Artística para evaluar el Proyecto Integrado de los alumnos del ciclo, los resultados de la evaluación son los siguientes:

2223 - GS CERÁMICA ARTÍSTICA

Alumno: BENITO DE BENITO, MARÍA ÁNGELES											NOTA FINAL
%	COMISIÓN	PANEL/MEMORIA 20%	Pond.	PRES/DEFENSA 20%	Pond.	PIEZAS 60%	Pond.	Nota total	Nota Ponderada		
50%	Proyectos	9	1,8	8	1,6	9	5,4	8,8	4,4	9	
40%	Maestro Taller	9	1,8	8	1,6	10	6	9,4	3,76		
10%	Dep. Arte	9	1,8	8	1,6	10	6	9,4	0,94		
NOTA FINAL:									9,1		

Alumno: BERRUEZO MIGUEL, LUCÍA											NOTA FINAL
%	COMISIÓN	PANEL/MEMORIA 20%	Pond.	PRES/DEFENSA 20%	Pond.	PIEZAS 60%	Pond.	Nota total	Nota Ponderada		
50%	Proyectos	9	1,8	9	1,8	9	5,4	9	4,5	9	
40%	Maestro Taller	9	1,8	9	1,8	10	6	9,6	3,84		
10%	Dep. Arte	9	1,8	9	1,8	8	4,8	8,4	0,84		
NOTA FINAL:									9,18		

Alumno: ISOME LOZANO, SOPHIA EMIAN											NOTA FINAL
%	COMISIÓN	PANEL/MEMORIA 20%	Pond.	PRES/DEFENSA 20%	Pond.	PIEZAS 60%	Pond.	Nota total	Nota Ponderada		
50%	Proyectos	0	0	6	1,2	9	5,4	6,6	3,3	7	
40%	Maestro Taller	0	0	6	1,2	10	6	7,2	2,88		
10%	Dep. Arte	0	0	6	1,2	10	6	7,2	0,72		
NOTA FINAL:									6,9		

INFORME FINAL

Proyecto Integrado

Ciclo de Grado Superior de Cerámica Artística

Alumno:		PEREA GONZÁLEZ, SOFÍA								NOTA FINAL
%	COMISIÓN	PANEL/MEMORIA 20%	Pond.	PRES/DEFENSA 20%	Pond.	PIEZAS 60%	Pond.	Nota total	Nota Ponderada	
50%	Proyectos	8	1,6	8	1,6	9	5,4	8,6	4,3	9
40%	Maestro Taller	8	1,6	8	1,6	10	6	9,2	3,68	
10%	Dep. Arte	8	1,6	8	1,6	10	6	9,2	0,92	
NOTA FINAL:									8,9	

Alumno:		RAMOS CASQUERO, LEILA MARÍA								NOTA FINAL
%	COMISIÓN	PANEL/MEMORIA 20%	Pond.	PRES/DEFENSA 20%	Pond.	PIEZAS 60%	Pond.	Nota total	Nota Ponderada	
50%	Proyectos	9	1,8	8	1,6	9	5,4	8,8	4,4	9
40%	Maestro Taller	9	1,8	8	1,6	10	6	9,4	3,76	
10%	Dep. Arte	9	1,8	8	1,6	10	6	9,4	0,94	
NOTA FINAL:									9,1	

Alumno:		TIANA MÁS, BLANCA								NOTA FINAL
%	COMISIÓN	PANEL/MEMORIA 20%	Pond.	PRES/DEFENSA 20%	Pond.	PIEZAS 60%	Pond.	Nota total	Nota Ponderada	
50%	Proyectos	8	1,6	8	1,6	10	6	9,2	4,6	9
40%	Maestro Taller	9	1,8	8	1,6	10	6	9,4	3,76	
10%	Dep. Arte	9	1,8	8	1,6	10	6	9,4	0,94	
NOTA FINAL:									9,3	

5. OBSERVACIONES

No se ha producido ninguna incidencia reseñable. Han sido un grupo con un horario asignado muy favorable, con prácticamente todas las horas en el taller, excepto las 6 asignadas a Proyectos y 2 horas en el laboratorio de materiales (necesarias en cualquier caso para la experimentación con esmaltes que se espera en este ciclo), lo que les ha permitido trabajar con cierta tranquilidad.

Viendo el desempeño de este grupo con este horario, se hace patente el beneficio que tiene disponer de un espacio fijo para trabajar en el Proyecto Integrado.



CONSEJERÍA DE EDUCACIÓN,
UNIVERSIDADES, CIENCIA
Y PORTAVOCÍA

INFORME FINAL

FORMACIÓN Y ORIENTACIÓN LABORAL

Ciclo de Grado Superior

Curso: CA2

2022-2023

Profesor/a: Aymara de la Torre Calvo

Seguimiento de Programación

1. Unidades didácticas tratadas.
 - Contenidos teóricos y Ejercicios realizados.
 - Temporalidad.
 - Documentación Gráfica.
2. Coordinaciones.
3. Actividades extraescolares / complementarias.
4. Evaluación del desarrollo general del curso.
5. Observaciones.

1. UNIDADES DIDÁCTICAS

Unidad didáctica 1.

2 h.

Funciones y estructura de un Plan de Empresa: El Plan estratégico.

Contenidos:

- El Plan de empresa: concepto y características.
- La idea de negocio y su fundamentación: el análisis estratégico.
- Contenido del plan de empresa.

Ejercicios:

- **Entrega 1 del Laboratorio de Proyectos:** Elaboración de una descripción de la idea y fundamentación de esta mediante la realización de un análisis estratégico de los factores externos (PESTEL) y de los factores externos e internos (DAFO).

Unidad didáctica 2.

4 h.

La propiedad intelectual en la legislación: concepto, naturaleza, entidades de gestión y registro.

Contenidos:

- La Propiedad intelectual: los derechos de autor.
- Entidades de gestión.
- El registro de la propiedad intelectual.
- Transmisión de D. de autor.
- Otra normativa propia de la especialidad.

Ejercicios:

Lectura y análisis de casos prácticos en materia de Derechos de Autor

Análisis de diferentes Acuerdos de Cesión de los Derechos de Autor

Elaboración de un acuerdo propio que cumplan con los elementos básicos y se ajuste a la normativa con el objetivo de:

- Diferenciar el campo de protección de la propiedad intelectual e industrial.
- Identificación de los elementos determinantes en los derechos de autor.

Unidad didáctica 3.

2 h.

Propiedad industrial: Marcas, patentes, etc. Protección legal. Registros. Protección internacional de las innovaciones.

Contenidos:

INFORME FINAL

Formación y Orientación Laboral
Cerámica Artística

- Propiedad industrial: patente, modelo de utilidad, marca, nombre comercial, diseño industrial.
- El registro de la propiedad industrial.

Ejercicios:

- Diferenciar el campo de protección de la propiedad intelectual e industrial.
- Análisis de las características de los modelos utilidad, marcas, diseño industrial, etc.

Unidad didáctica 4

4 h.

Conceptos básicos de economía y mercadotecnia. El producto cultural.

Contenidos:

- Concepto de Economía: el problema de la escasez.
- Los factores productivos y el coste de oportunidad.
- Microeconomía: economías domésticas, la empresa y el mercado.
- Macroeconomía: principales magnitudes: PIB, etc
- La Unión Europea.
- Comportamiento económico a escala mundial. Crisis, desempleo, etc.
- Características particulares del producto cultural.

Ejercicios:

- Lectura e interpretación de diferentes artículos de prensa y textos técnicos sobre diversos temas económicos.
- Debate sobre los factores que pueden influir sobre la oferta y la demanda.
- Definición de un producto cultural y sobre los factores que afectan la oferta y la demanda de este.

Unidad didáctica 5.

4 h.

La empresa: organización y cultura empresarial. Tipos de empresa. Formas jurídicas de empresa.

Contenidos:

- La empresa: concepto, funciones y objetivos.
- Tipos de empresa.
- Organización de la empresa: organigramas y áreas funcionales.
- Formas jurídicas de empresas: concepto y características.
- Ventajas e inconvenientes en la elección de la forma jurídica de la empresa.
- Trámites de inicio de la actividad empresarial.
- Fuentes de financiación propias y ajenas.

Ejercicios:

- **Entrega 2 del Laboratorio de Proyectos:** Selección de una forma jurídica más adecuada para la idea planteada y justificación de la elección. Elaborar una relación de los trámites de inicio de la actividad empresarial de acuerdo con la forma jurídica seleccionada.

Unidad didáctica 6

4 h

Administración y gestión de empresas

Contenidos:

- Gestión administrativa: documentos relacionados con la compraventa y el pago/cobro
- La contabilidad: conceptos básicos
- Obligaciones contables: Libros contables obligatorios y cuentas anuales.

INFORME FINAL

Formación y Orientación Laboral
Cerámica Artística

- Obligaciones laborales y en materia de prevención de riesgos laborales
- Obligaciones fiscales: IVA, IRFF, IS, etc.

Ejercicios:

- Cálculo de liquidación trimestral del IVA
- Cálculo de la cuota anual del IRPF.
- Justificación numérica de la regresividad.

Unidad didáctica 7.

5 h.

La organización de la producción, venta y distribución en la empresa.

Contenidos:

- La función de la producción: el proceso de compras.
- La gestión de stocks y el punto de pedido.
- La calidad y la función de la producción.
- Los costes. El umbral de rentabilidad o punto muerto.
- Gestión de precios

Ejercicios:

- Diseño de un organigrama de una empresa.
- Ejercicio coordinado 1: Gestión de Precios: Presupuestos

Unidad didáctica 8.

4 h.

La organización de la producción, venta y distribución en la empresa. Plan de Marketing y Comunicación. El marketing cultural.

Contenidos:

- El marketing: concepto y criterios para segmentar el mercado.
- El marketing-mix: Producto, Precio, Distribución y Promoción.
- La importancia de los objetivos de marketing.
- La importancia de los objetivos de comunicación.
- La importancia de identificar el público objetivo y los prescriptores.
- Gestión de precios

Ejercicios:

- **Lectura de textos de sociología de la cultura:** "Entender las diferencias culturales, la base del marketing"
- **Entrega 3 del Laboratorio de Proyectos: Elaboración** de un Análisis de la Competencia y un Posicionamiento de Marca

Unidad didáctica 9.

4 h.

La relación laboral: Derecho laboral, fuentes y principios de aplicación. Derechos y deberes laborales. La jornada laboral y la retribución

Contenidos:

- Concepto del derecho del trabajo.
- Concepto de relación laboral.
- Fuentes laborales.
- Principios generales del derecho laboral.
- Administración Laboral: Jurisdicción laboral.
- Derechos y deberes de los trabajadores y empresarios.

INFORME FINAL

Formación y Orientación Laboral
Cerámica Artística

- El grupo profesional y las bases de cotización.

Ejercicios:

- Análisis de los derechos y deberes que genera una relación laboral a través de supuestos prácticos.
- Cálculo de las Bases de Cotización por Contingencias Comunes, Cálculo de las Bases de Cotización por Contingencias Profesionales y de la Base de Cotización por Horas Extraordinarias.

Unidad didáctica 10

3 h.

El contrato de trabajo. Tipos de contratos. El contrato de trabajo. Modificación, suspensión y extinción del contrato de trabajo

Contenidos:

- Concepto y características del contrato de trabajo.
- Forma y duración del contrato.
- El periodo de prueba.
- Tipos de contratación: indefinidos, bonificados, temporales.
- Modificación del contrato de trabajo: funcional, geográfica y sustancial.
- Suspensión del contrato de trabajo: maternidad, paternidad y excedencias.
- Extinción del contrato por voluntad del trabajador.
- Extinción del contrato por voluntad del empresario.
- Tipos de despidos.

Ejercicios:

- Resolución de casos prácticos sobre modificaciones del contrato de trabajo.
- Realización de un cuadro comparativo de las distintas clases de extinción del contrato de trabajo
- Identificación de la clase de extinción del contrato, el procedimiento para llevarlo a cabo y sus efectos.
- Cálculo de finiquitos.
- Análisis de la calificación jurídica de los despidos.

Unidad didáctica 11.

2 h.

La participación de los trabajadores en la empresa. La representación de los trabajadores en la empresa. La negociación y el convenio colectivos.

Contenidos:

- El sindicato y la libertad sindical.
- Órganos de representación de los trabajadores: legal y sindical.
- La negociación colectiva: convenios colectivos.
- Conflictos colectivos: la huelga y el cierre patronal.

Ejercicios:

- Debate sobre el papel de los sindicatos en la empresa y la libertad sindical.
- Realización de un estudio del contenido del convenio colectivo aplicable al sector del ciclo formativo y sus mejoras respecto a la normativa básica.

Unidad didáctica 12.

3 h.

La Seguridad Social

Contenidos:

INFORME FINAL

Formación y Orientación Laboral
Cerámica Artística

- La Seguridad Social: normativa y modalidades.
- Regímenes de la S.S.
- Obligaciones en materia de S.S.: inscripción, altas, bajas
- Requisitos y cuantía de las principales prestaciones: IT, Maternidad, Paternidad
- Otras prestaciones: IP, muerte y jubilación
- La prestación por desempleo: requisitos y cuantía.

Ejercicios:

- Debate sobre la finalidad e importancia de la Seguridad Social
- Identificación de los requisitos para acceder a principales prestaciones de la S.S. y cálculo de su cuantía.

Unidad didáctica 13.

4 h.

El mercado laboral. Técnicas de búsqueda de empleo y planificación de la carrera profesional.

Contenidos:

- El Mercado Laboral: características, patrones y tendencias del mercado laboral internacional. El mercado laboral español
- Fuentes de empleo: organismos que facilitan la inserción laboral
- El curriculum vitae: estructura y elementos básicos.

Ejercicios:

- Entrega 4 del Laboratorio de Proyectos: El curriculum vitae.

Unidad didáctica 14.

2 h.

Prevención de riesgos laborales.

Contenidos:

- El trabajo y la salud.
- El marco jurídico de la prevención de riesgos.
- Conceptos básicos de prevención de riesgos laborales.
- Principios y técnicas de prevención de riesgos laborales.
- Derechos y obligaciones de trabajadores y empresarios.
- Organización de recursos para la prevención
- La participación de los trabajadores.

Ejercicios:

- **Ejercicio coordinado 2:** Prevención de Riesgos Laborales en el Taller.

Unidad didáctica 15.

2 h.

Actuación en caso de accidente y primeros auxilios.

Contenidos:

- Actuación en caso de accidente.
- Principios básicos de actuación: PAS.
- Clasificación de heridas según su gravedad: triage.
- Técnicas de primeros auxilios en función de las lesiones: heridas, quemaduras, hemorragias y fracturas.

INFORME FINAL

Formación y Orientación Laboral
Cerámica Artística

Ejercicios:

- Aplicación de los principios básicos en un supuesto práctico e identificación de los heridos según el método triage.
- Análisis de las lesiones más frecuentes producidas a causa de accidentes de trabajo y las técnicas aplicables.

2. COORDINACIONES

Nombre de la coordinación	Módulos que participan
Gestión de Precios: Presupuestos	<ul style="list-style-type: none">• FOL• OBRA FINAL
Prevención de Riesgos Laborales en el Taller	<ul style="list-style-type: none">• FOL• LABORATORIO DE CA2
EI CV	<ul style="list-style-type: none">• FOL• INGLÉS TÉCNICO CA2

3. ACTIVIDADES EXTRAESCOLARES Y COMPLEMENTARIAS.

No se han realizado actividades extraescolares y complementarias.

El próximo curso sería interesante organizar algunas charlas y ponencias para los estudiantes de la asignatura, para lo cual se sugieren los siguientes contactos:

1. "Taller de propiedad intelectual e industrias culturales"- Organización: FreeMuse. Contacto: Alberto González Pulido. E: alberto_pulido88@hotmail.com. T: +34 608302960
2. Ponencia "La gestión de una tienda de artesanía". Impartido por la tienda COCOOL. E: hola@cocolmadrid.es. Tel: +34 919 196 770
3. Taller: Primeros Auxilios

4. EVALUACIÓN DEL DESARROLLO GENERAL DEL CURSO.

4.1. Resultados académicos obtenidos en la evaluación tras la convocatoria primera ordinaria

APROBADOS	SUSPENSOS	RENUNCIAS A MATRÍCULA	CONVALIDACIONES / EX	RENUNCIAS A CALIFICACIÓN
Nº	Nº	Nº	Nº	Nº
3	0	0	5	0
Nº DE MATRÍCULAS: 8				

4.2. Alumnos en particular: interés, actitud, problemas y conflictos.

El grupo tiene buen nivel. Las alumnas tienen buena actitud y han formado un buen equipo entre ellas. Han asistido con regularidad y tenían buena disposición en la realización de trabajos.

4.3. Grado de cumplimiento de la programación

INFORME FINAL

Formación y Orientación Laboral
Cerámica Artística

Se han impartido todos los contenidos de la programación y se ha cumplido de manera aproximada la secuenciación de los mismos.

En lo referente a la secuenciación de los contenidos:

- ❖ De acuerdo con el debate realizado con posterioridad a la realización del ejercicio coordinado de **“Prevención de Riesgos Laborales en el Taller”**, se propuso realizar dicho ejercicio a principio de curso en lugar de al final con objeto de concienciar a los estudiantes desde el principio. Ello supondría alterar la secuenciación de los contenidos planteada hasta el momento, pues el tema de Prevención de Riesgos Laborales ha sido el número 14, esto es, el penúltimo.

4.4. Metodología, materiales y recursos didácticos empleados y propuestas de mejora

Metodología empleada:

- **Uso de las TIC:** utilización de las tecnologías digitales para obtener información y analizar la credibilidad y calidad de las fuentes de dicha información.
- **Trabajo individual.**
- **Entrega en Teams de las prácticas a realizar.**
- **Learning by doing (Aprender haciendo):** metodología de enseñanza basada en la práctica y la realización de actividades que permitan aplicar los contenidos estudiantiles en un contexto real.

RECURSO DIDÁCTICO EMPLEADO	METODOLOGÍA
Recurso 1. Análisis estratégico: la idea y análisis del entorno empresarial. Análisis PEST y análisis DAFO.	<ul style="list-style-type: none">❖ Trabajo escrito en grupo.❖ Uso de las TIC's: bibliografía y materiales de apoyo, y entrega en el Teams.
Recurso 2. Selección y justificación de la forma jurídica de la empresa.	<ul style="list-style-type: none">❖ Trabajo escrito en grupo.❖ Uso de las TIC's: bibliografía y materiales de apoyo, y entrega en el Teams.
Recurso 3. Plan de marketing. Se trata de realizar un análisis de la competencia y elaborar un posicionamiento de marca.	<ul style="list-style-type: none">❖ Trabajo escrito en grupo.❖ Uso de las TIC's: bibliografía y materiales de apoyo, y entrega en el Teams.
Recurso 4. Elaboración de un CV (Ejercicio Coordinado 1)	<ul style="list-style-type: none">❖ Trabajo escrito individual.❖ Uso de las TIC's: bibliografía y materiales de apoyo, y entrega en el Teams.
Recurso 5. Presupuesto (Ejercicio Coordinado 2)	<ul style="list-style-type: none">❖ Trabajo escrito individual. Entrega en el aula virtual.❖ Uso de las TIC's: bibliografía y materiales de apoyo, y entrega en el Teams.

INFORME FINAL

Formación y Orientación Laboral
Cerámica Artística

Recurso 6. Evaluación de Riesgos Laborales en el Taller. (Ejercicio de coordinación 3)	<ul style="list-style-type: none">❖ Clase invertida.❖ Trabajo en grupo (resolución del cuestionario y debate)❖ Learning by doing (Aprender haciendo)❖ Uso de las TIC's: bibliografía y materiales de apoyo en el Teams.
-----------------------------------------------------------------------------------------------	------------------------------------------------------------------------------------------------------------------------------------------------------------------------------------------------------------------------------------------------------------------

Incluimos las siguientes propuestas de mejora de la programación de cara al curso 2023/24, que pasan por incluir:

- ❖ **La participación en la Newsletter del centro como algo obligatorio para los estudiantes del módulo de FOL.** La Newsletter, además de ser beneficiosa para el centro, es beneficiosa para los alumnos como herramienta de conocimiento del tejido cultural y empresarial de su sector.
- ❖ **Un ejercicio de Mapeo de Empresas del sector:** Utilizando la aplicación My Maps, los estudiantes mapearán las empresas dedicadas a la cerámica, preferiblemente artística y artesanal. Sería interesante partir de las empresas que tienen Convenio con la Escuela y poder ir ampliando.
- ❖ **Sustituir la realización de un CV por la realización de un portfolio:** el portfolio incluiría todos los elementos básicos de un CV, pero añadiría un componente visual y estético mucho más adaptado a la realidad de un profesional que desea integrarse en el tejido de las industrias culturales y creativas.

4.5. Adecuación de los horarios y de los grupos.

La agrupación de las horas es correcta: las clases de una hora son dinámicas y los estudiantes se mantienen más despiertos y atentos. La hora del lunes a las 8.00h de la mañana es muy tentadora para los retrasos, pero, en cualquier caso, nada demasiado escandaloso.

4.6. Evaluación de la práctica docente.

Tras la distribución de un cuestionario de Google Forms, al que NO han respondido todos los alumnos, obtenemos las siguientes conclusiones:

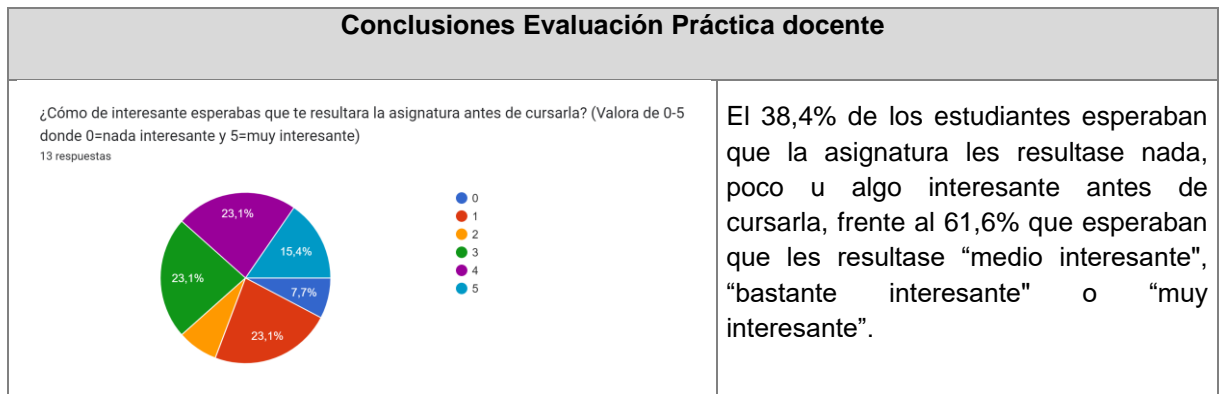

INFORME FINAL

Formación y Orientación Laboral
Cerámica Artística

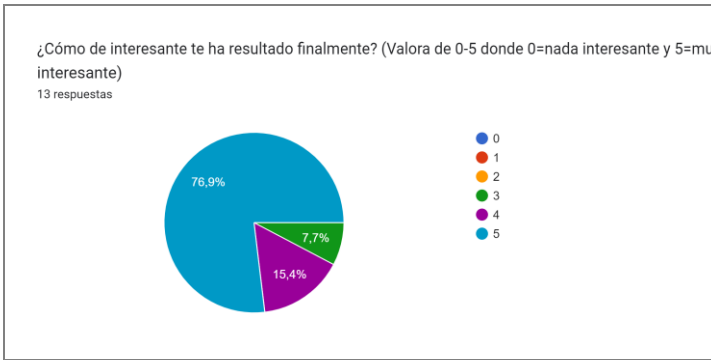

Tras haberla cursado, el 76,9% la han valorado como “muy interesante”, el 15,4% como “bastante interesante” y el 7,5 como “medio interesante”.

Podemos decir que la asignatura ha superado las expectativas; frente a las expectativas positivas iniciales del 61,6%, finalmente el 100% la valoran positivamente-

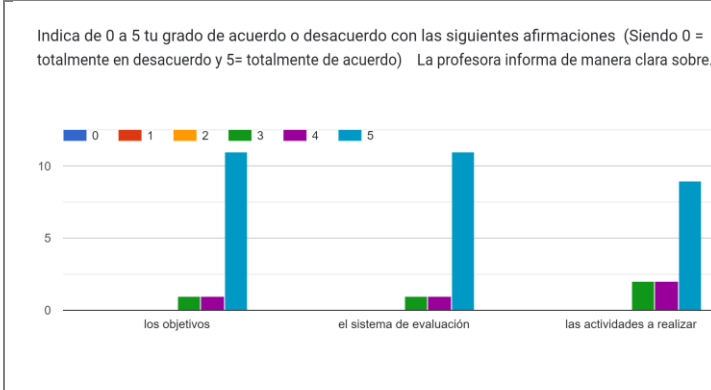

Los alumnos se muestran mayoritariamente de acuerdo con la claridad a la hora de informar sobre objetivos, sistema de evaluación y actividades a realizar, siendo la evaluación ligeramente más baja en este último caso.

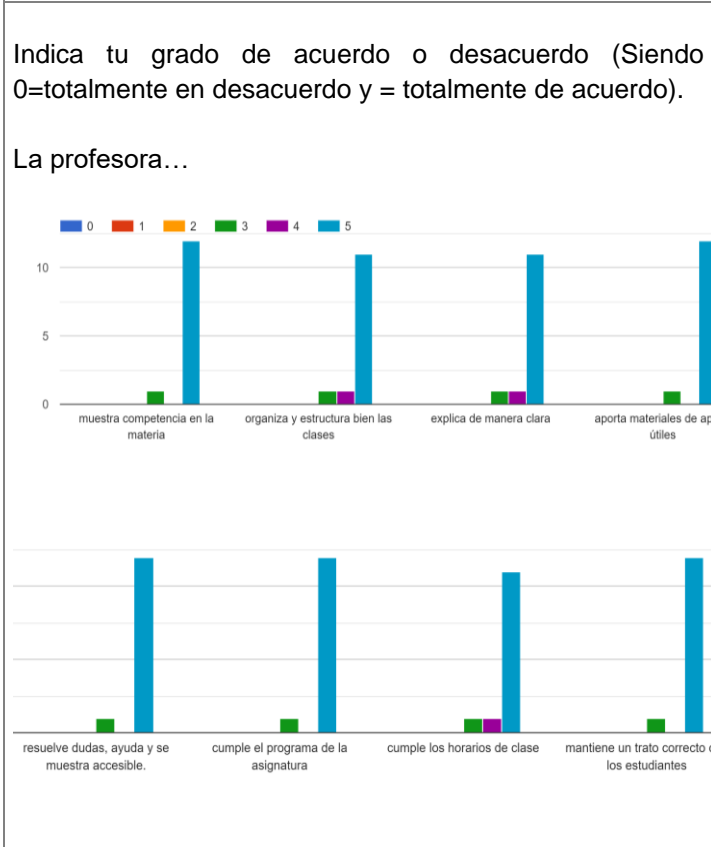

La mayoría de los estudiantes se muestran totalmente de acuerdo con las siguientes afirmaciones.

INFORME FINAL

Formación y Orientación Laboral
Cerámica Artística

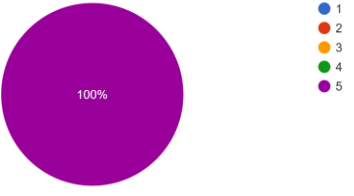
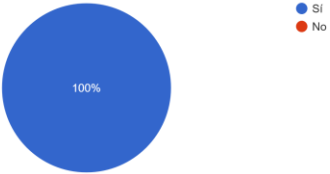
<p>La profesora despierta mi interés por la asignatura (Valora de 0-5 siendo 0 = totalmente en desacuerdo y 5= totalmente de acuerdo) 13 respuestas</p>  <table border="1"><thead><tr><th>Rating</th><th>Percentage</th></tr></thead><tbody><tr><td>4</td><td>15.4%</td></tr><tr><td>5</td><td>84.6%</td></tr></tbody></table>	Rating	Percentage	4	15.4%	5	84.6%	<p>Los estudiantes se muestran “muy de acuerdo” y “totalmente de acuerdo” con la afirmación de que “La profesora despierta el interés por el módulo”.</p>
Rating	Percentage						
4	15.4%						
5	84.6%						
<p>La labor docente de esta profesora me ayuda a adquirir conocimientos y competencias (Valora 0-5 siendo 0 = totalmente en desacuerdo y 5= totalmente de acuerdo) 13 respuestas</p>  <table border="1"><thead><tr><th>Rating</th><th>Percentage</th></tr></thead><tbody><tr><td>5</td><td>100%</td></tr></tbody></table>	Rating	Percentage	5	100%	<p>El 100% de los estudiantes encuestados se muestra de totalmente de acuerdo con que “La labor docente de esta profesora me ayuda a adquirir conocimientos y competencias.</p>		
Rating	Percentage						
5	100%						
<p>En general estoy satisfecho/a con la profesora y la asignatura 11 respuestas</p>  <table border="1"><thead><tr><th>Response</th><th>Percentage</th></tr></thead><tbody><tr><td>Si</td><td>100%</td></tr><tr><td>No</td><td>0%</td></tr></tbody></table>	Response	Percentage	Si	100%	No	0%	<p>El 100% de los encuestados están satisfechos con la profesora y el módulo de FOL</p>
Response	Percentage						
Si	100%						
No	0%						
<p>ALGUNOS COMENTARIOS ANÓNIMOS DE LOS ALUMNOS:</p> <ul style="list-style-type: none">❖ <i>“Aymara ha sido una excelente docente en esta materia, nos ha ayudado en todo lo que ha podido incluso a deshoras. La asignatura la conoce a la perfección y así nos lo ha hecho saber en sus clases.”</i>❖ <i>“Ha sido una clase muy amena e interesante dada la materia que se imparte, que puede ser más costosa de entender y todo gracias en su mayoría a la profesora que la ha impartido, que se ha implicado en todo momento y esforzado para que así fuera, gracias Aymara”</i>❖ <i>“Eres de las mejores profes que he tenido nunca y estoy súper agradecida”</i>❖ <i>“Destacar la implicación de la profesora con la materia y el alumno.”</i>❖ <i>“Creo que es un contenido temático demasiado exigente y complejo para el perfil de estudiante y para el tipo de grado que es.”</i>❖ <i>“Lo que más me ha servido, es organizar mi empresa, pensar en los distintos aspectos, económicos, competencia, marketing. Muchas gracias”</i>❖ <i>“Muchas gracias por haber hecho tan amenas las clases”</i>❖ <i>“De no saber apenas nada de estos temas, he acabado aprendiendo y sabiendo un montón. Gracias Aymara.”</i>							

5 de junio de 2023,
Aymara de la Torre Calvo



CONSEJERÍA DE EDUCACIÓN,
UNIVERSIDADES, CIENCIA
Y PORTAVOCÍA

INFORME FINAL

TALLER CERÁMICO CA1

Ciclo de Grado Superior de Cerámica Artística.

Curso: CA 1

2022-2023

Profesora: María Dolores Martín Arnau

Seguimiento de Programación

1. Unidades didácticas tratadas.
 - Contenidos teóricos y Ejercicios realizados.
 - Temporalidad.
 - Documentación Gráfica.
2. Coordinaciones.
3. Actividades extraescolares / complementarias.
4. Evaluación del desarrollo general del curso.
5. Observaciones.

1. UNIDADES DIDÁCTICAS

Unidad didáctica 1.

19 h.

Organización del taller.

Contenidos:

Materiales, herramientas y maquinaria.

Ejercicios:

Revisar y ordenar los armarios de materiales.

Utilizar los diferentes materiales y maquinaria del taller. (a lo largo del curso).

Documentación gráfica:



Unidad didáctica 2.

12 h.

Procedimientos de reutilización ecológica.

Contenidos:

Procedimientos de reutilización.

Ejercicios:

Reciclado de arcilla y restos de vidriados y engobes.

Unidad didáctica 3.

15 h.

Procedimientos de conformado: Técnica de Bola/ pellizco.

Contenidos:

Técnica de bola.

Ejercicios:

Bocetos y realización de tres piezas por esta técnica.

Documentación gráfica:



Unidad didáctica 4.

60 H.

Procedimientos de conformado: Técnica de Churros/ Rollos.

Contenidos:

Técnica de churros.

Ejercicios:

Diseño y realización de una pieza de 30 -35cm. De altura.

Bocetos y realización de una pieza de churro visto de 15cm.

Documentación gráfica:



Unidad didáctica 5.

28 h.

Procedimientos de conformado: Técnica por paleo/paleteado.

Contenidos:

Técnica de Paleo.

Ejercicios:

Bocetos y realización de una pieza de 30 cm de altura.

Documentación gráfica



Unidad didáctica 6.

82 h.

Procedimientos de conformado: Técnica de Planchas.

Contenidos:

- Técnica de Planchas.
- La laminadora.
- Uniones de arcilla en dureza de cuero.
- Biseles.

Ejercicios:

Realización de una forma cúbica de 20x20cm.

Documentación gráfica:

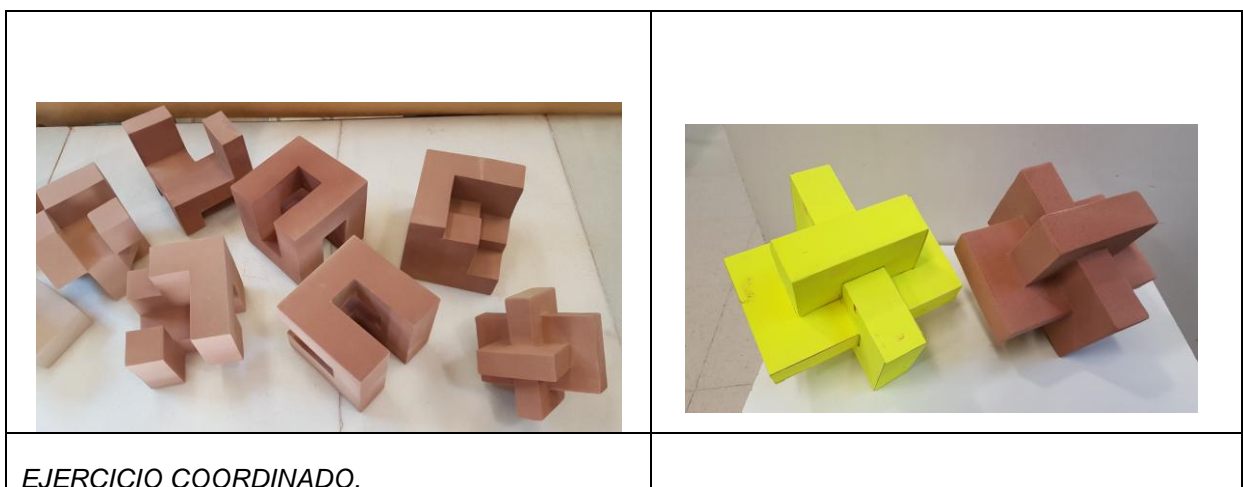

EJERCICIO COORDINADO.

Unidad didáctica 7.

38 sesiones.

Moldes y reproducción de piezas en serie.



Contenidos:

Moldes para colada de dos /tres piezas.
Moldes por apretón.
Reproducciones.

Ejercicios:

Realizar un molde para colada de dos piezas.
Realizar piezas reproducidas por molde, colada y apretón.

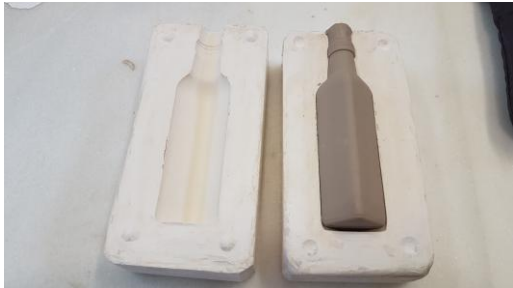
Documentación gráfica:

	
<i>Moldes y reproducción</i>	<i>Composición modular</i>

Unidad didáctica 8.

3 h.

Sistemas decorativos: Bruñido.

Contenidos:

El bruñido.
Soporte.
Materiales para bruñir.

Ejercicios:

Realización del bruñido de piezas anteriores.

Unidad didáctica 9.

4 sesiones

Sistemas decorativos: Engobes.

Contenidos:

Engobes y composición.
Tipos

Ejercicios:

Decorar con engobe piezas realizadas en otros ejercicios anteriores.

Unidad didáctica 10

10 sesiones

Sistemas decorativos: Cuerda Seca.

Contenidos:

Técnica de la Cuerda Seca
Esmaltes comerciales

Ejercicios:

Realizar una baldosa modular de 20x20cm mediante la técnica de Cuerda Seca.

Documentación gráfica:



Unidad didáctica 11.

20 sesiones.

Sistemas decorativos: Cubiertas. Sobrecubierta. Grasas.

Contenidos:

Cubiertas transparentes y blancas de baja temperatura.

Técnica de sobrecubierta.

Técnica de grasas.

Ejercicios:

Realizar la decoración de Sobrecubierta en una pieza reproducida en molde por colada.

Realizar la técnica de grasas en baldosa de 20 x20.

Documentación gráfica:



Unidad didáctica 12

5 sesiones.

Sistemas decorativos: Mishima.

Contenidos:

Técnica decorativa Mishima.

Ejercicios:

INFORME FINAL

Taller Cerámico CA1
C.F.G.S. Cerámica Artística

Realización de la decoración de un cuenco con Mishima.

Documentación gráfica:

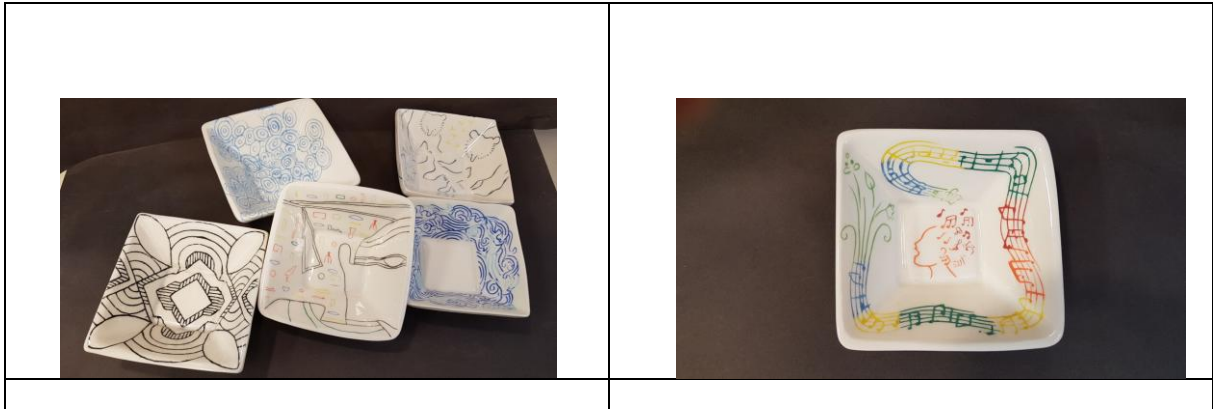

Unidad didáctica 13.

5 sesiones.

Sistemas decorativos: Transferencias de tóner.

Contenidos:

Transferencias de tóner en crudo y en vidriado.

Ejercicios:

Realización de pruebas.
Aplicación a la pieza.

Documentación gráfica:

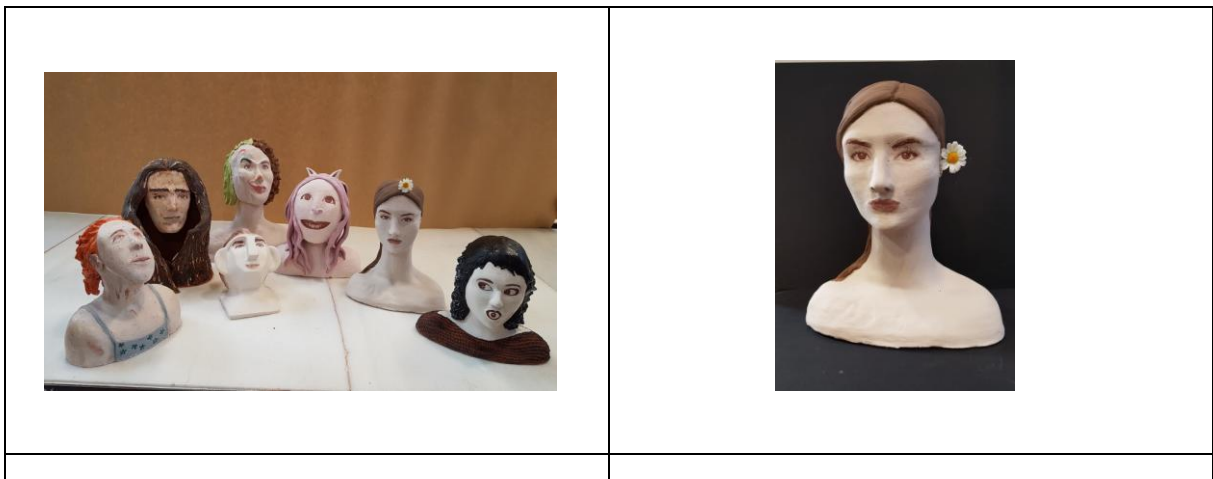

Unidad didáctica 14

5 sesiones.

Sistemas decorativos: Calcas.

Contenidos:

Calcas no comerciales.
Materiales.

Ejercicios:

Elaborar calcas cerámicas.
Aplicar a la pieza.

Documentación gráfica:



Unidad didáctica 15.

5 sesiones.

Hornos y cocciones.

Contenidos:

Tipos de hornos.
Curvas de cocción.
Atmósferas.

Ejercicios:

Realizar el estibaje de los hornos durante el curso.

2. COORDINACIONES

-Hubo un cubo: Dibujo Técnico y Taller Cerámico1
-Decoración sobre-cubierta/ Sumi-e: Dibujo Artístico y Taller Cerámico1.

3. ACTIVIDADES EXTRAESCOLARES Y COMPLEMENTARIAS.

Participación en la realización de Venus, día de la mujer, exposiciones.

4. EVALUACIÓN DEL DESARROLLO GENERAL DEL CURSO

El grupo ha tenido un ritmo de trabajo óptimo.
Se han impartido todos los contenidos de la programación.

5. OBSERVACIONES GENERALES.

El grupo de alumnos se ha reducido en el segundo cuatrimestre a consecuencia de responsabilidades familiares y trabajo.

6. OBSERVACIONES COVID19.



Módulo: Decoración Cerámica

Ciclo: Grado Medio

Curso: Taller II DC2

2022/23

Profesora Mar García Díaz

Seguimiento de Programación

1. Unidades didácticas tratadas.
 - Contenidos teóricos y Ejercicios realizados.
 - Temporalidad.
 - Documentación Gráfica.
2. Coordinaciones.
3. Actividades extraescolares / complementarias.
4. Evaluación del desarrollo general del curso.
5. Mejoras 6. Observaciones estado covid.

1 Unidades Didácticas

BLOQUE 1

8 sesiones Unidad

Didáctica 1.

Pastas para colada

Pastas en estado plástico. Acabado, secado y cocción

Medidas de seguridad laboral y protección medioambiental

Objetivos: Conocer la reproducción de piezas cerámicas por colada para decorar, montaje y repasado. Emplear pastas para colada.

Contenidos: Reproducción de piezas cerámicas por colada para decorar. Montaje y repasado de piezas.

Procesos de secado y cocción. Carga de hornos y control de temperaturas.

Ejercicios:

Elaborar piezas por colada de diferentes tamaños y formas. Preparar las pastas para colada.

INFORME FINAL

Taller II – DC2

Ciclo de Grado Medio de Decoración Cerámica



BLOQUE 2

52 sesiones

Unidad Didáctica 2.

Decoración bajo y sobre cubierta con óxidos metálicos y silicatados,

Objetivos: Decorar piezas sobre bizcochado utilizando bajo y sobre cubierta al mismo tiempo. Conocer fritas comerciales transparentes y opacas.

Contenidos: Técnicas mixtas utilizando óxidos silicatados y metálicos. Aplicación de cubiertas

Ejercicios:

Elaborar piezas imprimiendo texturas para aplicar técnicas de bajo y sobre cubierta. Emplear los óxidos metálicos y colorantes.



INFORME FINAL

Taller II – DC2

Ciclo de Grado Medio de Decoración Cerámica

Unidad Didáctica 3

Vidriados coloreados

Objetivos: Decorar piezas sobre bizcochado utilizando vidriados coloreados.

Contenidos: Técnicas mixtas decorativas utilizando vidriados coloreados.

Ejercicios:

Elaborar piezas para aplicar vidriados coloreados como método decorativo utilizando técnicas de reservas.

Elaborar vidriados coloreados partiendo de fritas comerciales. Prepara vidriados coloreados comerciales.



INFORME FINAL

Taller II – DC2

Ciclo de Grado Medio de Decoración Cerámica

Unidad Didáctica 4 Pastas coloreadas.

Objetivos: Elaborar piezas por colada con pastas de diferentes colores. Utilizar y componer sales y aplicarlas.

Contenidos: Técnicas decorativas con pastas coloreadas en estado de barbotina. Técnicas decorativas con sales sobre porcelana.

Ejercicios:

Elaborar piezas por colada con pastas coloreadas.

Elaborar vidriados coloreados partiendo de fritas comerciales.

Prepara vidriados transparentes.

Componer sales y aplicarlas sobre porcelana.



Unidad Didáctica 5

Transferencia de imagen.

INFORME FINAL

Taller II – DC2

Ciclo de Grado Medio de Decoración Cerámica

Objetivos: Transferir imágenes sobre cubiertas crudas y vidriadas.

Contenidos: Técnicas decorativas de transferencia de imágenes utilizando programas informáticos como Photoshop informáticos

Ejercicios:

Elaborar piezas por colada.

Tratar e imprimir imágenes con papel térmico.

Preparar imágenes para transferencia de tóner.

Prepara vidriados transparentes.



BLOQUE 3
Unidad Didáctica 6

27 sesiones

INFORME FINAL

Taller II – DC2

Ciclo de Grado Medio de Decoración Cerámica

Decoración a la grasa. Lustres

Objetivos: Decorar piezas a tercer fuego. Aplicar lustres.

Contenidos: Técnicas decorativas a tercer fuego sobre piezas de colada e industriales.

Aplicación de lustres comerciales.

Ejercicios:

Elaborar piezas por colada.

Decorar piezas con grasas. (a pincel, esgrafiado, esponja , reservas, etc) Utilizar lustres

Realizar decoraciones con grasas sobre vajillas



INFORME FINAL

Taller II – DC2

Ciclo de Grado Medio de Decoración Cerámica



Unidad Didáctica 7

Papel serigráfico coloreado

Objetivos: Decorar piezas con papel serigráfico color

Contenidos: Técnicas decorativas con papel coloreado serigráfico utilizando plotter de corte y de manera manual.

Ejercicios:

Elaborar piezas por colada.

Decorar vajilla con papel serigráfico con diseños creativos.

Utilizar técnicas mixtas en piezas de colada

INFORME FINAL

Taller II – DC2

Ciclo de Grado Medio de Decoración Cerámica



INFORME FINAL

Taller II – DC2

Ciclo de Grado Medio de Decoración Cerámica

BLOQUE 4

34 sesiones

Unidad Didáctica 8.

Serigrafía directa, indirecta sobre piezas.

Objetivos: Elaborar pantallas serigráficas de una tinta, de dos tintas y cuatricromías. Entintar pantallas.

Contenidos: Técnicas decorativas de serigrafía directas e indirectas sobre piezas cerámicas.

Ejercicios:

Elaborar piezas por colada y utilizar piezas industriales para serigrafía directa e indirecta. Hacer una serie con una temática concreta destinada a un uso determinado



INFORME FINAL

Taller II – DC2

Ciclo de Grado Medio de Decoración Cerámica

Unidad Didáctica 9

Calcas

Objetivos: Decorar piezas con calcas para cerámica.

Contenidos: Técnicas decorativas con calcas sobre piezas industriales y piezas elaboradas.

Ejercicios:

Elaborar piezas por colada.

Decorar piezas con calcas de manera seriada



INFORME FINAL

Taller II – DC2

Ciclo de Grado Medio de Decoración Cerámica



2 Coordinaciones

Como todos los años el horario del taller se reduce mucho al ser interrumpido en abril por el proyecto fin de grado, esto afecta mucho a las posibles coordinaciones, unido a que los horarios de las diversas asignaturas no van unidas en los mismos tiempos, el taller siempre va por delante con más horario lectivo siendo difícil hacer un seguimiento con otros módulos.

Solo se han establecido coordinación con la asignatura de proyectos, con el fin de desarrollar mejor las actividades del taller en las prácticas de serigrafía.

3 Actividades extraescolares / complementarias:

Este curso como en años anteriores, ha sido complicado realizar actividades extraescolares.

Asistencia a todas las presentaciones celebradas en la Escuela. Participación de las visitas organizadas desde el Centro.

4 Observaciones y desarrollo curso covid19

Este curso el alumnado ha tenido un interés por la asignatura, desarrollándose un curso satisfactorio en cuanto a los resultados obtenidos. Aunque el número de alumnos ha sido muy alto.

INFORME FINAL

Taller II – DC2

Ciclo de Grado Medio de Decoración Cerámica

El curso se ha desarrollado de manera satisfactoria, cumpliéndose en su totalidad la programación. Aunque en algún proceso ha sido más rápido en su ejecución.

Si bien, en general, el grado de complicación de los ejercicios ha alcanzado el nivel esperado ya que los alumnos han mostrado interés en la asignatura.

Los alumnos han mostrado una asistencia irregular. Aunque su nivel de destrezas e imaginación a la hora del desarrollo de diversas actividades ha sido muy diferenciado entre unos alumnos a otros.

Los problemas detectados han estado en relación con la ubicación del aula: lo limitado de su espacio, el lugar de tránsito, las corrientes de aire, etc. Aunque este año se realizaron mejoras que han facilitado mucho el trabajo, todavía hay que seguir reestructurando para que el taller sea más operativo.

5 Mejoras próximo curso

Debido a que el taller es compartido con el nuevo ciclo de revestimientos cerámicos sería bueno que se realizaran nuevas mejoras para la ubicación de los materiales y trabajos de los alumnos que ahora es muy escasa y dificulta la conservación de los mismos.

En cuanto a la realización de los proyectos fin de curso, se ha limitado el tamaño, siendo más fácil el desarrollo de los mismos en el taller.



INFORME FINAL

Obra Final

Ciclo de Grado Medio de Decoración Cerámica

Curso: DC2

2022-2023

Profesor/a: Diana Piñeiro García

Seguimiento de Programación

1. Unidades didácticas tratadas.
 - Contenidos teóricos y Ejercicios realizados.
 - Temporalidad.
 - Documentación Gráfica.
2. Coordinaciones.
3. Actividades extraescolares / complementarias.
4. Evaluación del desarrollo general del curso.
5. Observaciones.

1. UNIDADES DIDÁCTICAS

Unidad didáctica 1.

4 h.

Introducción al diseño, el arte y la artesanía.

Contenidos:

- Conceptos de artesanía, diseño y arte.
- Diferencias y similitudes entre el diseño, el arte y la artesanía.
- Campos de actuación del diseño.

Ejercicios:

- Recopilar definiciones sobre artesanía, diseño y arte, y comentarlas en clase.
- Comparar artesanía, diseño y arte y analizar las diferencias y semejanzas.

Unidad didáctica 2.

2 h.

Dimensiones del diseño: funcionales, formales y comunicativas.

Contenidos:

- Aspectos funcionales, formales y comunicativas y su influencia en el diseño de objetos y mensajes.

Ejercicios:

- Estudio analítico de objetos y clasificación según su dimensión de diseño más predominante.

Unidad didáctica 3.

2 h.

Producción cerámica artesanal e industrial.

Contenidos:

- Características de la manufactura artesanal y la producción industrial.
- Producción artesanal e industrial en el campo de la cerámica.

Ejercicios:

- Investigar y debatir aspectos que definen y diferencian producción artesanal y producción industrial.

Unidad didáctica 4.

9 h.

Recursos gráficos, maquetas, modelos y prototipos.

Contenidos:

- Recursos gráficos, analógicos y digitales, y su papel en el proceso de diseño.
- Elementos básicos del lenguaje visual.
- Recursos de organización de la forma y el espacio.
- Maquetas, prototipos y modelos.
- Tecnologías de prototipado.
- Presentación del proceso de diseño.

INFORME FINAL

Obra Final
Ciclo de Grado Medio de Decoración Cerámica

Ejercicios:

- Diseño de un Sello en relieve para uso como herramienta de decoración.
- Introducir los programas informáticos de dibujo y representación.

Documentación gráfica:



Desarrollo del sello/marca



Desarrollo del sello/marca



Desarrollo del sello/marca



Desarrollo del sello/marca



Diseños de imagotipos



Sellos impresos en 3D

INFORME FINAL

Obra Final

Ciclo de Grado Medio de Decoración Cerámica

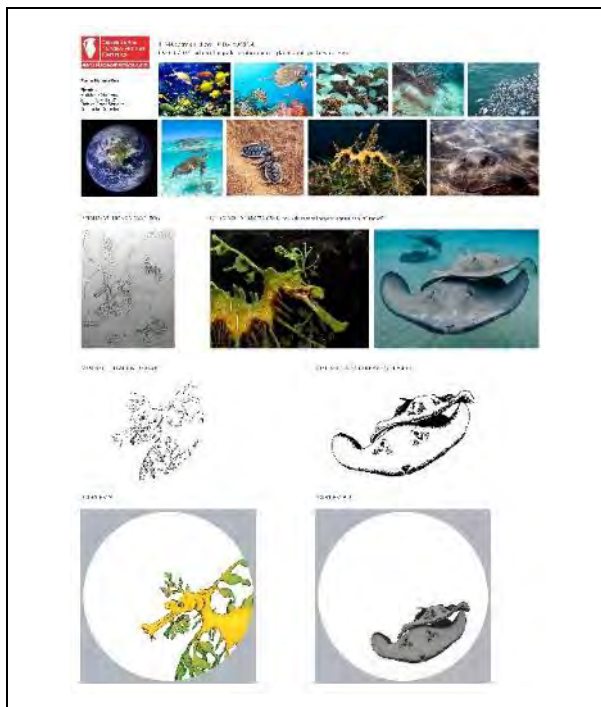

Desarrollo y diseño de la propuesta



Desarrollo y diseño de la propuesta

Unidad didáctica 8.

15 h.

Enfoque utilitario: La decoración cerámica en la producción en serie.

Contenidos:

- Objeto único y objeto seriado.
- Las familias formales.
- Condicionantes técnicos y materiales de los objetos cerámicos de uso culinario.

Ejercicios:

- Investigar sobre vajillas cerámicas decoradas.
- Diseñar imágenes y elaborar los fotolitos necesarios para trabajar con la técnica de serigrafía, sobre un tema dado "Retrato-collage". Coordinación con Taller de Decoración Cerámica II, "Serigrafía" y "Calcas".

Documentación gráfica:

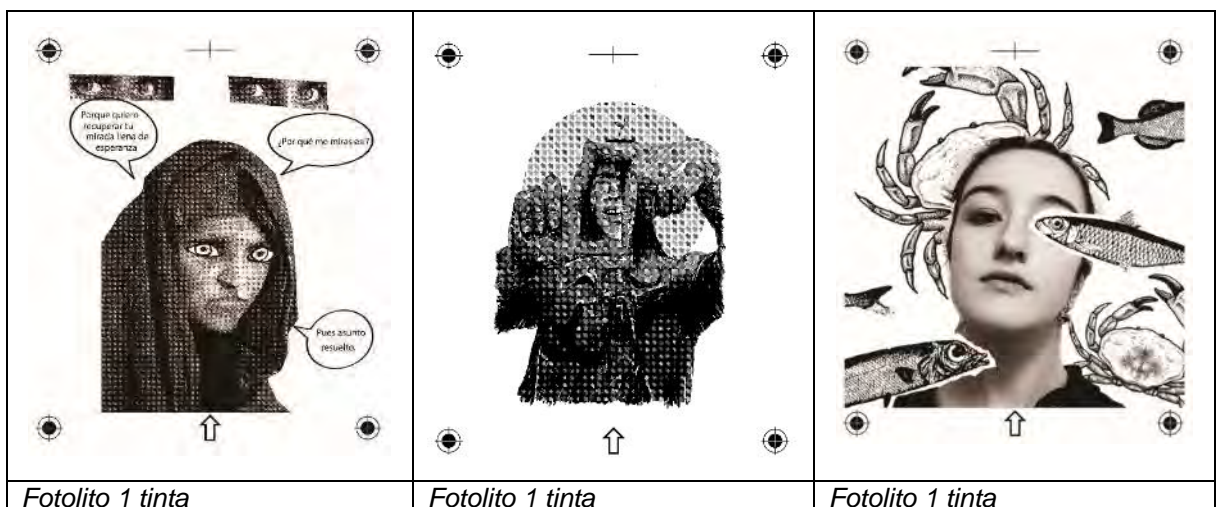

Fotolito 1 tinta

Fotolito 1 tinta

Fotolito 1 tinta

INFORME FINAL

Obra Final
Ciclo de Grado Medio de Decoración Cerámica

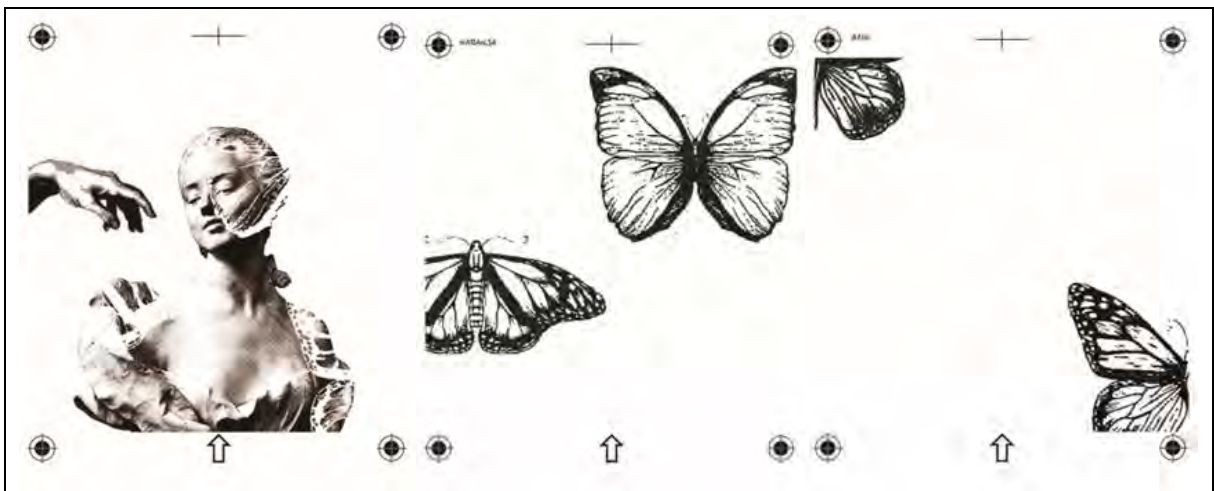

Fotolito 3 tintas

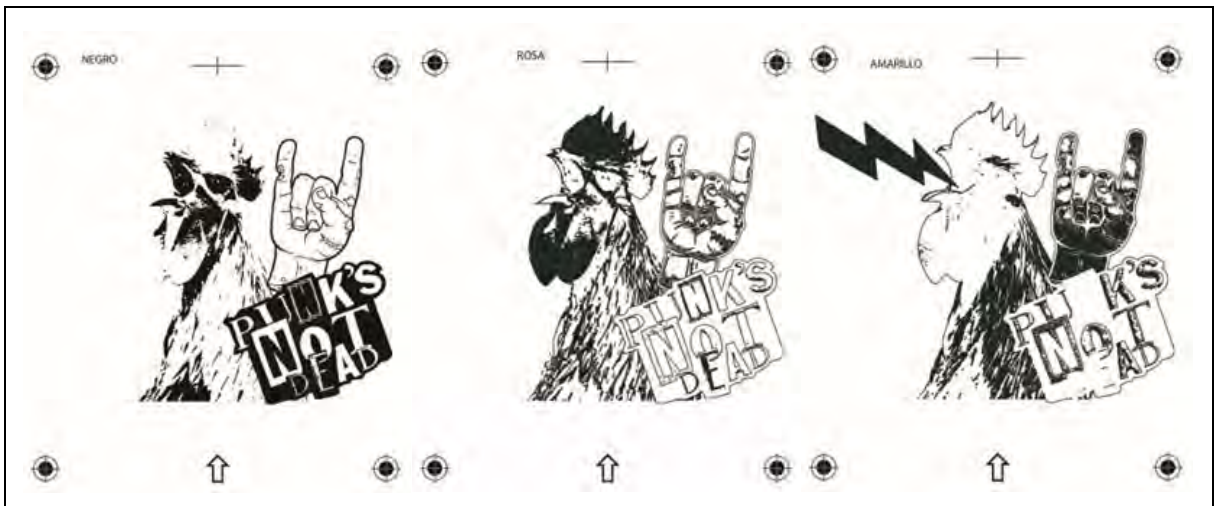

Fotolito 3 tintas



Fotolito 3 tintas

INFORME FINAL

Obra Final

Ciclo de Grado Medio de Decoración Cerámica

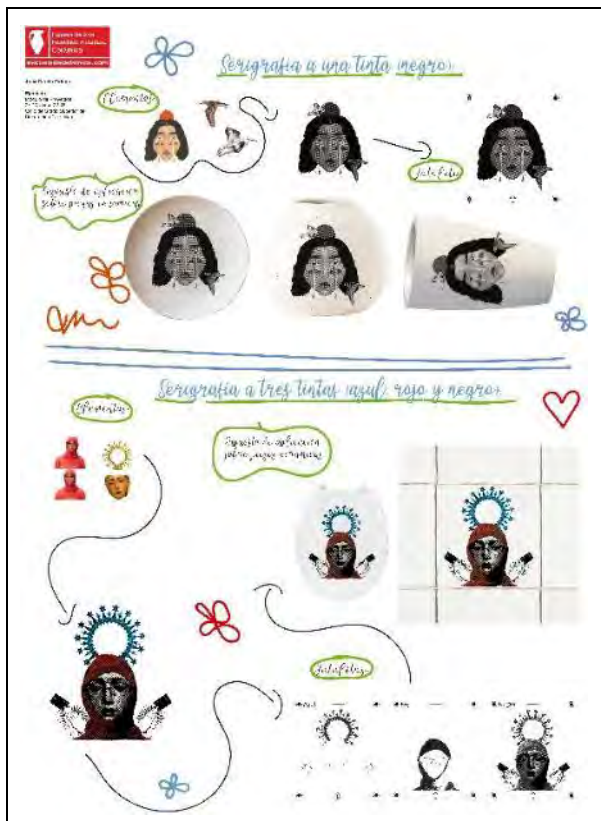

Desarrollo y diseño de la propuesta



Desarrollo y diseño de la propuesta



Desarrollo y diseño de la propuesta



Desarrollo y diseño de la propuesta

Unidad didáctica 9.

15 h.

Anteproyecto.

Contenidos:

- Controles de calidad.
- Condiciones de seguridad y medidas preventivas.
- Estudio de viabilidad técnica y económica. Fichas técnicas y presupuestos.
- Descripción de materiales, procesos y técnicas de ejecución.

Ejercicios:

- Realización de una propuesta de anteproyecto ajustada a un tema dado: Naturaleza Cerámica.
- Exponer y defender la propuesta ante la Comisión de Obra Final.

Documentación gráfica:

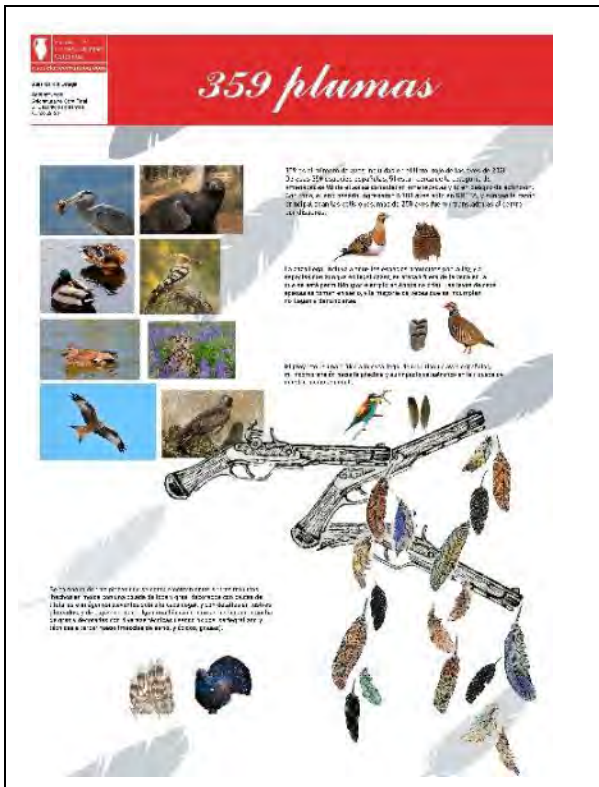

Panel propuesta Anteproyecto



Panel propuesta Anteproyecto



Panel propuesta Anteproyecto



Panel propuesta Anteproyecto

NATURALEZA CERÁMICA

OBJETIVOS

TEMAS

INDICADORES Y PREVIOS

OBJETIVOS

TEMAS

INDICADORES Y PREVIOS

OBJETIVOS

TEMAS

INDICADORES Y PREVIOS

Panel propuesta Anteproyecto

Naturaleza Cerámica

Proceso

Inspiración

Boceto

Técnica

Materiales

Tiempo estimado

Panel propuesta Anteproyecto

NATURALEZA VIVA

OBJETIVOS

TEMAS

INDICADORES Y PREVIOS

OBJETIVOS

TEMAS

INDICADORES Y PREVIOS

Panel propuesta Anteproyecto

NATURALEZA VIVA

OBJETIVOS

TEMAS

INDICADORES Y PREVIOS

OBJETIVOS

TEMAS

INDICADORES Y PREVIOS

Panel propuesta Anteproyecto

En esta unidad didáctica se reúne el 15 de marzo a las 13:00 h la Comisión de Obra Final para evaluar la presentación de los anteproyectos formada por Julia Sara Martínez, Lucía López y Diana Piñero.

La calificación de la presentación de los anteproyectos de los alumnos María Asunción Alonso Durán, Julia García Ortega, Alba Herrero Miguel, Raquel López Requeijo, Ainhoa Ponce Ortega, Marina Romero Ruiz y Marta Soriano Martínez, fue "Apto", la calificación del anteproyecto del alumno Alejandro Bueno Martín fue "no apto", no presentando las requeridas modificaciones en el plazo previsto.

INFORME FINAL

Obra Final

Ciclo de Grado Medio de Decoración Cerámica

Unidad didáctica 10.

125 h.

Obra final: Materialización de un proyecto de decoración cerámica.

Contenidos:

- Técnicas de presentación de resultados.
- Documentación del proceso de trabajo.
- Elaboración y elección de material gráfico y técnico necesario para definir la obra: memorias, dibujos, fotos....

Ejercicios:

- Materializar el proyecto elaborando las piezas cerámicas que lo componen.
- Elaborar la documentación gráfica y técnica necesaria para la presentación del proyecto de Obra Final.
- Exponer y defender el proyecto ante la Comisión de Obra Final.

Documentación gráfica:



Obra Final, panel informativo.



Obra Final, panel informativo.



Obra Final, panel informativo.



Obra Final, panel informativo.

INFORME FINAL

Obra Final

Ciclo de Grado Medio de Decoración Cerámica

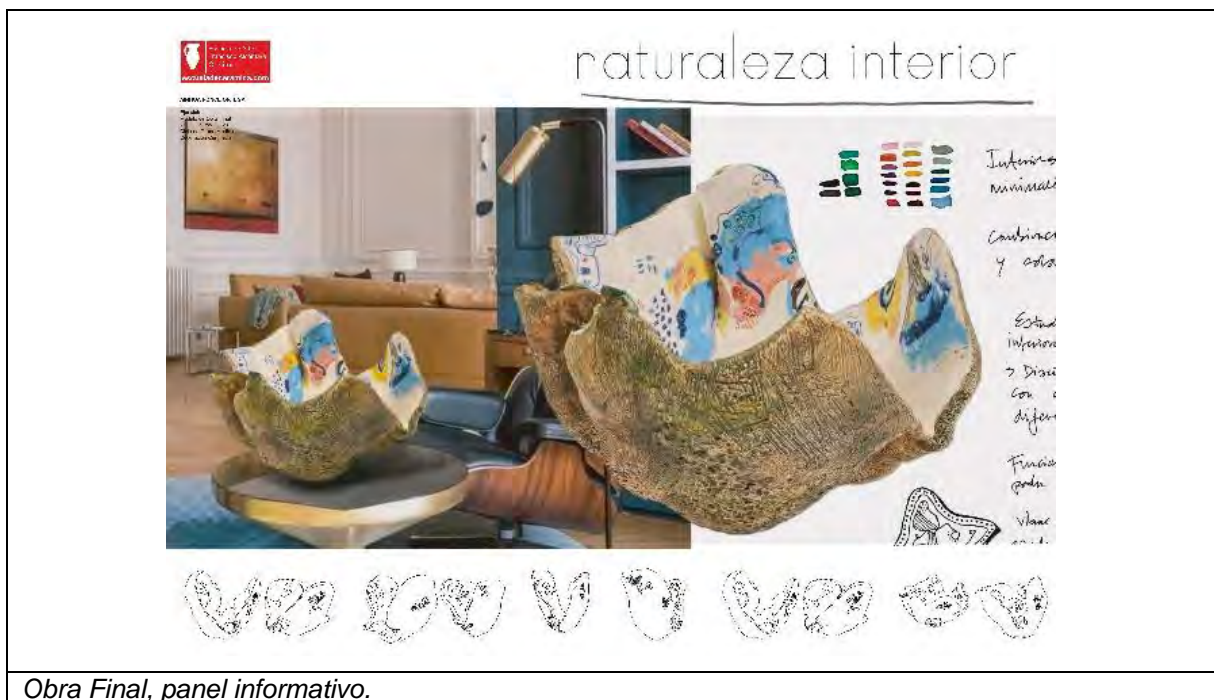

La calificación de esta unidad didáctica se hace, de acuerdo a lo establecido para la Obra Final, será la media ponderada de las calificaciones concedidas por los miembros de Comisión de Obra final del Ciclo, con los siguientes porcentajes:

- 50% - Profesor del módulo de Obra Final
- 40% - Representante del Departamento de Proyectos y Realización (Maestro de taller)
- 10% - Representante del Departamento de Desarrollo y Promoción Artística (Profesor)

Los apartados de la Obra Final de los alumnos se evalúan según los correspondientes porcentajes:

- Panel y memoria: 20%
- Presentación y defensa: 20%
- Pieza final: 60%

INFORME FINAL

Obra Final
Ciclo de Grado Medio de Decoración Cerámica

La Comisión de Obra Final del Ciclo de Grado Medio de Alfarería está formada por:

- Presidente: Diana Piñeiro
- Maestro de taller: Lucía López
- Profesor: Julia Sara Martínez

Alumnos que realizan y presentan la Obra Final:

- Alonso Durán, María Asunción
- García Ortega, Julia
- Herrero Miguel, Alba
- López Requeijo, Raquel
- Ponce Ortega, Ainhoa
- Romero Ruiz, Marina
- Soriano Martínez, Marta

Realiza la Obra Final, pero no la presenta ni entrega la documentación requerida:

- Bueno Martín, Alejandro

Reunida el 24 de mayo a las 12:00 h la Comisión de Obra Final del Ciclo de Grado Medio de Decoración Cerámica para evaluar la Obra Final de los alumnos del ciclo, los resultados de la evaluación son los siguientes:

2223 - GM DECORACIÓN CERÁMICA

Alumno:		ALONSO DURÁN, MARÍA ASUNCIÓN										NOTA FINAL
%	COMISIÓN	PANEL/MEMORIA 20%		PRES/DEFENSA 20%		OBRA FINAL 60%		Nota total	Nota Ponderada			
50%	Proyectos	7	1,4	6	1,2	6	3,6	6,2	3,1			
40%	Maestro Taller	7	1,4	6	1,2	6	3,6	6,2	2,48			
10%	Dep. Arte	7	1,4	6	1,2	7	4,2	6,8	0,68			
NOTA FINAL:									6,26		6	

Alumno:		BUENO MARTÍN, ALEJANDRO										NOTA FINAL
%	COMISIÓN	PANEL/MEMORIA 20%		PRES/DEFENSA 20%		OBRA FINAL 60%		Nota total	Nota Ponderada			
50%	Proyectos	0	0	0	0	5	3	3	1,5			
40%	Maestro Taller	0	0	0	0	5	3	3	1,2			
10%	Dep. Arte	0	0	0	0	5	3	3	0,3			
NOTA FINAL:									3		3	

Alumno:		GARCÍA ORTEGA, JULIA										NOTA FINAL
%	COMISIÓN	PANEL/MEMORIA 20%		PRES/DEFENSA 20%		OBRA FINAL 60%		Nota total	Nota Ponderada			
50%	Proyectos	7	1,4	6	1,2	9	5,4	8	4			
40%	Maestro Taller	7	1,4	7	1,4	9	5,4	8,2	3,28			
10%	Dep. Arte	7	1,4	8	1,6	10	6	9	0,9			
NOTA FINAL:									8,18		8	

Alumno:		HERRERO MIGUEL, ALBA										NOTA FINAL
%	COMISIÓN	PANEL/MEMORIA 20%		PRES/DEFENSA 20%		OBRA FINAL 60%		Nota total	Nota Ponderada			
50%	Proyectos	8	1,6	8	1,6	7	4,2	7,4	3,7			
40%	Maestro Taller	8	1,6	7	1,4	6	3,6	6,6	2,64			
10%	Dep. Arte	8	1,6	8	1,6	8	4,8	8	0,8			
NOTA FINAL:									7,14		7	

Alumno:		LÓPEZ REQUEIJO, RAQUEL										NOTA FINAL
%	COMISIÓN	PANEL/MEMORIA 20%		PRES/DEFENSA 20%		OBRA FINAL 60%		Nota total	Nota Ponderada			
50%	Proyectos	5	1	7	1,4	5	3	5,4	2,7			
40%	Maestro Taller	6	1,2	7	1,4	6	3,6	6,2	2,48			
10%	Dep. Arte	6	1,2	7	1,4	5	3	5,6	0,56			
NOTA FINAL:									5,74		6	

INFORME FINAL

Obra Final

Ciclo de Grado Medio de Decoración Cerámica

Alumno: PONCE ORTEGA, AINHOA										
%	COMISIÓN	PANEL/MEMORIA 20%	Pond.	PRES/DEFENSA 20%	Pond.	OBRA FINAL 60%	Pond.	Nota total	Nota Ponderada	NOTA FINAL
50%	Proyectos		9	1,8	8	1,6	9	5,4	8,8	4,4
40%	Maestro Taller		9	1,8	7	1,4	9	5,4	8,6	3,44
10%	Dep. Arte		9	1,8	9	1,8	10	6	9,6	0,96
NOTA FINAL:									8,8	9

Alumno: ROMERO RUIZ, MARINA										
%	COMISIÓN	PANEL/MEMORIA 20%	Pond.	PRES/DEFENSA 20%	Pond.	OBRA FINAL 60%	Pond.	Nota total	Nota Ponderada	NOTA FINAL
50%	Proyectos		9	1,8	8	1,6	9	5,4	8,8	4,4
40%	Maestro Taller		9	1,8	7	1,4	8	4,8	8	3,2
10%	Dep. Arte		9	1,8	9	1,8	9	5,4	9	0,9
NOTA FINAL:									8,5	9

Alumno: SORIANO MARTÍNEZ, MARTA										
%	COMISIÓN	PANEL/MEMORIA 20%	Pond.	PRES/DEFENSA 20%	Pond.	OBRA FINAL 60%	Pond.	Nota total	Nota Ponderada	NOTA FINAL
50%	Proyectos		7	1,4	6	1,2	8	4,8	7,4	3,7
40%	Maestro Taller		7	1,4	6	1,2	8	4,8	7,4	2,96
10%	Dep. Arte		7	1,4	6	1,2	8	4,8	7,4	0,74
NOTA FINAL:									7,4	7

2. COORDINACIONES

Se han realizado 4 coordinaciones, dos de ellas con Taller de Decoración cerámica II (dos ejercicios propuestos en la unidad didáctica 8, "Serigrafía" y "Calcas"), una con Volumen (el ejercicio de la unidad didáctica 7, "Plato Vida Marina") y otra con FOL (un ejercicio de la unidad didáctica 5, "Gestión de precios-presupuestos").

3. ACTIVIDADES EXTRAESCOLARES Y COMPLEMENTARIAS.

No se han realizado actividades extraescolares o complementarias con este grupo.

4. EVALUACIÓN DEL DESARROLLO GENERAL DEL CURSO.

En este ciclo he tenido 8 alumnos que en general han respondido bien a las propuestas. A pesar de que en el ciclo no existe un módulo de Medios Informáticos, en general los alumnos han solventado esa carencia cogiendo cierta soltura con las herramientas necesarias. Aunque hemos cumplido la programación y hemos realizado ejercicios que tocan distintas temáticas, ha habido algún desajuste organizativo en el primer trimestre debido a las faltas de asistencia de algunos alumnos, que ralentizaban el normal desarrollo de las clases. Debido a esto, la segunda coordinación con taller ("Calcas"), que se esperaba poder hacer más ambiciosa, se tuvo que simplificar y compartir temática con la otra coordinación ("Serigrafía"). A cambio se introdujo otra coordinación con carga de diseño con el módulo de Volumen ("Plato Vida Marina"), y enriqueció la unidad didáctica dedicada a Presupuestos con otra coordinación con FOL. Ha sido especialmente interesante, en lo que respecta a la última UD, la materialización de la Obra Final, realizar estas coordinaciones, puesto que los alumnos se motivan al proyectar algo que luego van a poder materializar en otros módulos.

5. OBSERVACIONES

En relación a la Obra Final, y comparativamente con otros ciclos, para Decoración Cerámica ha sido un hándicap que el Maestro de Taller asignado a la Comisión no haya sido el que han tenido durante todo el curso en Taller de Decoración Cerámica, ya que, por motivos evidentes, cuentan con menos oportunidades de contrastar sus ideas antes de la presentación del anteproyecto con una persona del tribunal cuya opinión pesa un 40% y que tiene una opinión más objetiva e informada de las capacidades técnicas de los alumnos. Sería recomendable que en caso de repetirse esta situación, ese miembro del tribunal tuviese horas asignadas semanales con ese ciclo para hacer esa aproximación previa.



CONSEJERÍA DE EDUCACIÓN,
UNIVERSIDADES, CIENCIA
Y PORTAVOCÍA

INFORME FINAL

FORMACIÓN Y ORIENTACIÓN LABORAL

Ciclo de Grado Medio

Curso: DC2

2022-2023

Profesor/a: Aymara de la Torre Calvo

Seguimiento de Programación

1. Unidades didácticas tratadas.
 - Contenidos teóricos y Ejercicios realizados.
 - Temporalidad.
 - Documentación Gráfica.
2. Coordinaciones.
3. Actividades extraescolares / complementarias.
4. Evaluación del desarrollo general del curso.
5. Observaciones.

1. UNIDADES DIDÁCTICAS

Unidad didáctica 1.

2 h.

Funciones y estructura de un Plan de Empresa: El Plan estratégico.

Contenidos:

- El Plan de empresa: concepto y características.
- La idea de negocio y su fundamentación: el análisis estratégico.
- Contenido del plan de empresa.

Ejercicios:

- **Entrega 1 del Laboratorio de Proyectos:** Elaboración de una descripción de la idea y fundamentación de la misma mediante la realización de un análisis estratégico de los factores externos (PESTEL) y de los factores externos e internos (DAFO).

Unidad didáctica 2.

4 h.

La propiedad intelectual en la legislación: concepto, naturaleza, entidades de gestión y registro.

Contenidos:

- La Propiedad intelectual: los derechos de autor.
- Entidades de gestión.
- El registro de la propiedad intelectual.
- Transmisión de D. de autor.
- Otra normativa propia de la especialidad.

Ejercicios:

- Lectura y análisis de casos prácticos en materia de Derechos de Autor
- Análisis de diferentes Acuerdos de Cesión de los Derechos de Autor
- Elaboración de un acuerdo propio que cumplan con los elementos básicos y se ajuste a la normativa con el objetivo de:
 - Diferenciar el campo de protección de la propiedad intelectual e industrial.
 - Identificación de los elementos determinantes en los derechos de autor.

Unidad didáctica 3.

2 h.

Propiedad industrial: Marcas, patentes, etc. Protección legal. Registros. Protección internacional de las innovaciones.

Contenidos:

INFORME FINAL

Formación y Orientación Laboral
Decoración Cerámica

- Propiedad industrial: patente, modelo de utilidad, marca, nombre comercial, diseño industrial.
- El registro de la propiedad industrial.

Ejercicios:

- Diferenciar el campo de protección de la propiedad intelectual e industrial.
- Análisis de las características de los modelos utilidad, marcas, diseño industrial, etc.

Unidad didáctica 4

4 h.

Conceptos básicos de economía y mercadotecnia. El producto cultural.

Contenidos:

- Concepto de Economía: el problema de la escasez.
- Los factores productivos y el coste de oportunidad.
- Microeconomía: economías domésticas, la empresa y el mercado.
- Macroeconomía: principales magnitudes: PIB, etc
- La Unión Europea.
- Comportamiento económico a escala mundial. Crisis, desempleo, etc.
- Características particulares del producto cultural.

Ejercicios:

- Lectura e interpretación de diferentes artículos de prensa y textos técnicos sobre diversos temas económicos.
- Debate sobre los factores que pueden influir sobre la oferta y la demanda.
- Definición de un producto cultural y sobre los factores que afectan la oferta y la demanda de este.

Unidad didáctica 5.

4 h.

La empresa: organización y cultura empresarial. Tipos de empresa. Formas jurídicas de empresa.

Contenidos:

- La empresa: concepto, funciones y objetivos.
- Tipos de empresa.
- Organización de la empresa: organigramas y áreas funcionales.
- Formas jurídicas de empresas: concepto y características.
- Ventajas e inconvenientes en la elección de la forma jurídica de la empresa.
- Trámites de inicio de la actividad empresarial.
- Fuentes de financiación propias y ajenas.

Ejercicios:

- **Entrega 2 del Laboratorio de Proyectos:** Selección de una forma jurídica más adecuada para la idea planteada y justificación de la elección. Elaborar una relación de los trámites de inicio de la actividad empresarial de acuerdo con la forma jurídica seleccionada.

Unidad didáctica 6

4 h

Administración y gestión de empresas

Contenidos:

- Gestión administrativa: documentos relacionados con la compraventa y el pago/cobro
- La contabilidad: conceptos básicos
- Obligaciones contables: Libros contables obligatorios y cuentas anuales.

INFORME FINAL

Formación y Orientación Laboral
Decoración Cerámica

- Obligaciones laborales y en materia de prevención de riesgos laborales
- Obligaciones fiscales: IVA, IRFF, IS, etc.

Ejercicios:

- Cálculo de liquidación trimestral del IVA
- Cálculo de la cuota anual del IRPF.
- Justificación numérica de la regresividad.

Unidad didáctica 7.

5 h.

La organización de la producción, venta y distribución en la empresa.

Contenidos:

- La función de la producción: el proceso de compras.
- La gestión de stocks y el punto de pedido.
- La calidad y la función de la producción.
- Los costes. El umbral de rentabilidad o punto muerto.
- Gestión de precios

Ejercicios:

- Diseño de un organigrama de una empresa.
- Ejercicio coordinado 1: Gestión de Precios: Presupuestos

Unidad didáctica 8.

4 h.

La organización de la producción, venta y distribución en la empresa. Plan de Marketing y Comunicación. El marketing cultural.

Contenidos:

- El marketing: concepto y criterios para segmentar el mercado.
- El marketing-mix: Producto, Precio, Distribución y Promoción.
- La importancia de los objetivos de marketing.
- La importancia de los objetivos de comunicación.
- La importancia de identificar el público objetivo y los prescriptores.
- Gestión de precios

Ejercicios:

- **Lectura de textos de sociología de la cultura:** "Entender las diferencias culturales, la base del marketing"
- **Entrega 3 del Laboratorio de Proyectos: Elaboración** de un Análisis de la Competencia y un Posicionamiento de Marca

Unidad didáctica 9.

4 h.

La relación laboral: Derecho laboral, fuentes y principios de aplicación. Derechos y deberes laborales. La jornada laboral y la retribución

Contenidos:

- Concepto del derecho del trabajo.
- Concepto de relación laboral.
- Fuentes laborales.
- Principios generales del derecho laboral.
- Administración Laboral: Jurisdicción laboral.

INFORME FINAL

Formación y Orientación Laboral
Decoración Cerámica

- Derechos y deberes de los trabajadores y empresarios.
- El grupo profesional y las bases de cotización.

Ejercicios:

- Análisis de los derechos y deberes que genera una relación laboral a través de supuestos prácticos.
- Cálculo de las Bases de Cotización por Contingencias Comunes, Cálculo de las Bases de Cotización por Contingencias Profesionales y de la Base de Cotización por Horas Extraordinarias.

Unidad didáctica 10

3 h.

El contrato de trabajo. Tipos de contratos. El contrato de trabajo. Modificación, suspensión y extinción del contrato de trabajo

Contenidos:

- Concepto y características del contrato de trabajo.
- Forma y duración del contrato.
- El periodo de prueba.
- Tipos de contratación: indefinidos, bonificados, temporales.
- Modificación del contrato de trabajo: funcional, geográfica y sustancial.
- Suspensión del contrato de trabajo: maternidad, paternidad y excedencias.
- Extinción del contrato por voluntad del trabajador.
- Extinción del contrato por voluntad del empresario.
- Tipos de despidos.

Ejercicios:

- Resolución de casos prácticos sobre modificaciones del contrato de trabajo.
- Realización de un cuadro comparativo de las distintas clases de extinción del contrato de trabajo
- Identificación de la clase de extinción del contrato, el procedimiento para llevarlo a cabo y sus efectos.
- Cálculo de finiquitos.
- Análisis de la calificación jurídica de los despidos.

Unidad didáctica 11.

2 h.

La participación de los trabajadores en la empresa. La representación de los trabajadores en la empresa. La negociación y el convenio colectivos.

Contenidos:

- El sindicato y la libertad sindical.
- Órganos de representación de los trabajadores: legal y sindical.
- La negociación colectiva: convenios colectivos.
- Conflictos colectivos: la huelga y el cierre patronal.

Ejercicios:

- Debate sobre el papel de los sindicatos en la empresa y la libertad sindical.
- Realización de un estudio del contenido del convenio colectivo aplicable al sector del ciclo formativo y sus mejoras respecto a la normativa básica.

Unidad didáctica 12.

3 h.

La Seguridad Social

INFORME FINAL

Formación y Orientación Laboral
Decoración Cerámica

Contenidos:

- La Seguridad Social: normativa y modalidades.
- Regímenes de la S.S.
- Obligaciones en materia de S.S.: inscripción, altas, bajas
- Requisitos y cuantía de las principales prestaciones: IT, Maternidad, Paternidad
- Otras prestaciones: IP, muerte y jubilación
- La prestación por desempleo: requisitos y cuantía.

Ejercicios:

- Debate sobre la finalidad e importancia de la Seguridad Social
- Identificación de los requisitos para acceder a principales prestaciones de la S.S. y cálculo de su cuantía.

Unidad didáctica 13.

4 h.

El mercado laboral. Técnicas de búsqueda de empleo y planificación de la carrera profesional.

Contenidos:

- El Mercado Laboral: características, patrones y tendencias del mercado laboral internacional. El mercado laboral español
- Fuentes de empleo: organismos que facilitan la inserción laboral
- El curriculum vitae: estructura y elementos básicos.

Ejercicios:

- Entrega 4 del Laboratorio de Proyectos: El curriculum vitae.

Unidad didáctica 14.

2 h.

Prevención de riesgos laborales.

Contenidos:

- El trabajo y la salud.
- El marco jurídico de la prevención de riesgos.
- Conceptos básicos de prevención de riesgos laborales.
- Principios y técnicas de prevención de riesgos laborales.
- Derechos y obligaciones de trabajadores y empresarios.
- Organización de recursos para la prevención
- La participación de los trabajadores.

Ejercicios:

- **Ejercicio coordinado 2:** Prevención de Riesgos Laborales en el Taller.

Unidad didáctica 15.

2 h.

Actuación en caso de accidente y primeros auxilios.

Contenidos:

- Actuación en caso de accidente.
- Principios básicos de actuación: PAS.
- Clasificación de heridas según su gravedad: triage.
- Técnicas de primeros auxilios en función de las lesiones: heridas, quemaduras, hemorragias y fracturas.

INFORME FINAL

Formación y Orientación Laboral
Decoración Cerámica

Ejercicios:

- Aplicación de los principios básicos en un supuesto práctico e identificación de los heridos según el método triage.
- Análisis de las lesiones más frecuentes producidas a causa de accidentes de trabajo y las técnicas aplicables.

2. COORDINACIONES

Nombre de la coordinación	Módulos que participan
Gestión de Precios: Presupuestos	<ul style="list-style-type: none">• FOL• OBRA FINAL
Prevención de Riesgos Laborales en el Taller	<ul style="list-style-type: none">• FOL• TALLER DE DC2
EI CV	<ul style="list-style-type: none">• FOL• INGLÉS TÉCNICO DC2

3. ACTIVIDADES EXTRAESCOLARES Y COMPLEMENTARIAS.

No se han realizado actividades extraescolares y complementarias.

El próximo curso sería interesante organizar algunas charlas y ponencias para los estudiantes de la asignatura, para lo cual se sugieren los siguientes contactos:

1. "Taller de propiedad intelectual e industrias culturales"- Organización: FreeMuse. Contacto: Alberto González Pulido. E: alberto_pulido88@hotmail.com. T: +34 608302960
2. Ponencia "La gestión de una tienda de artesanía". Impartido por la tienda COCOOL. E: hola@cocolmadrid.es. Tel: +34 919 196 770
3. Taller: Primeros Auxilios

4. EVALUACIÓN DEL DESARROLLO GENERAL DEL CURSO.

4.1. Resultados académicos obtenidos en la evaluación tras la convocatoria primera ordinaria

APROBADOS	SUSPENSOS	RENUNCIAS A MATRÍCULA	CONVALIDACIONES / EX	RENUNCIAS A CALIFICACIÓN
Nº	Nº	Nº	Nº	Nº
4	2	0	6	0
Nº DE MATRÍCULAS: 12				

4.2. Alumnos en particular: interés, actitud, problemas y conflictos.

INFORME FINAL

Formación y Orientación Laboral
Decoración Cerámica

El grupo tiene buen nivel. Los alumnos han asistido con bastante regularidad y han manifestado interés y buena actitud a la hora de realizar las actividades. Han participado en los debates con entusiasmo y espíritu crítico.

- Destaca la buena disposición alumnas como Ainhoa Ponce Ortega, que se ha implicado en el proyecto de la Newsletter, trabajando para el centro con una gran motivación.
- Otros alumnos como Alejandro Bueno Martín apenas han asistido al módulo y tampoco han aportado razones para tal ausencia. Después de haber sido convocado a la prueba primera ordinaria y no haberla superado, se le ofrecieron tutorías que pudieran orientarlo de cara a poder superar la prueba segunda ordinaria, pero no ha solicitado ninguna.

4.3. Grado de cumplimiento de la programación.

Se han impartido todos los contenidos de la programación y se ha cumplido de manera aproximada la secuenciación de los mismos.

En lo referente a la secuenciación de los contenidos:

- ❖ De acuerdo con el debate realizado con posterioridad a la realización del ejercicio coordinado de **“Prevención de Riesgos Laborales en el Taller”**, se propuso realizar dicho ejercicio a principio de curso en lugar de al final con objeto de concienciar a los estudiantes desde el principio. Ello supondría alterar la secuenciación de los contenidos planteada hasta el momento, pues el tema de Prevención de Riesgos Laborales ha sido el número 14, esto es, el penúltimo.

4.4. Metodología, materiales y recursos didácticos empleados y propuestas de mejora

Metodología empleada:

- **Uso de las TIC:** utilización de las tecnologías digitales para obtener información y analizar la credibilidad y calidad de las fuentes de dicha información.
- **Trabajo individual.**
- **Entrega en Teams de las prácticas a realizar.**
- **Learning by doing (Aprender haciendo):** metodología de enseñanza basada en la práctica y la realización de actividades que permitan aplicar los contenidos estudiantiles en un contexto real

RECURSO DIDÁCTICO EMPLEADO	METODOLOGÍA
Recurso 1. Análisis estratégico: la idea y análisis del entorno empresarial. Análisis PEST y análisis DAFO.	<ul style="list-style-type: none">❖ Trabajo escrito individual o en grupo.❖ Uso de las TIC's: bibliografía y materiales de apoyo, y entrega en el Teams.
Recurso 2. Selección y justificación de la forma jurídica de la empresa.	<ul style="list-style-type: none">❖ Trabajo escrito individual o en grupo.❖ Uso de las TIC's: bibliografía y materiales de apoyo, y entrega en el Teams.
Recurso 3. Plan de marketing. Se trata de realizar un análisis de la competencia y elaborar un posicionamiento de marca.	<ul style="list-style-type: none">❖ Trabajo escrito individual o en grupo.❖ Uso de las TIC's: bibliografía y materiales de apoyo, y entrega en el Teams.

INFORME FINAL

Formación y Orientación Laboral
Decoración Cerámica

Recurso 4. Elaboración de un CV (Ejercicio Coordinado 1)	<ul style="list-style-type: none">❖ Trabajo escrito individual o en grupo.❖ Uso de las TIC's: bibliografía y materiales de apoyo, y entrega en el Teams.
Recurso 5. Presupuesto (Ejercicio Coordinado 2)	<ul style="list-style-type: none">❖ Trabajo escrito individual. Entrega en el aula virtual.❖ Uso de las TIC's: bibliografía y materiales de apoyo, y entrega en el Teams.
Recurso 6. Evaluación de Riesgos Laborales en el Taller. (Ejercicio de coordinación 3)	<ul style="list-style-type: none">❖ Clase invertida.❖ Trabajo en grupo (resolución del cuestionario y debate)❖ Learning by doing (Aprender haciendo)❖ Uso de las TIC's: bibliografía y materiales de apoyo en el Teams.

Incluimos las siguientes propuestas de mejora de la programación de cara al curso 2023/24, que pasan por incluir:

- ❖ **La participación en la Newsletter del centro como algo obligatorio para los estudiantes del módulo de FOL.** La Newsletter, además de ser beneficiosa para el centro, es beneficiosa para los alumnos como herramienta de conocimiento del tejido cultural y empresarial de su sector.
- ❖ **Un ejercicio de Mapeo de Empresas del sector:** Utilizando la aplicación My Maps, los estudiantes mapearán las empresas dedicadas a la cerámica, preferiblemente artística y artesanal. Sería interesante partir de las empresas que tienen Convenio con la Escuela y poder ir ampliando.
- ❖ **Sustituir la realización de un CV por la realización de un portfolio:** el portfolio incluiría todos los elementos básicos de un CV, pero añadiría un componente visual y estético mucho más adaptado a la realidad de un profesional que desea integrarse en el tejido de las industrias culturales y creativas.

4.5. Adecuación de los horarios y de los grupos.

La agrupación de las horas es correcta: las clases de una hora son dinámicas y los estudiantes se mantienen más despiertos y atentos.

La experiencia de juntar a los dos ciclos de grado medio ha funcionado bien: los alumnos tienen buena relación entre ellos y han colaborado y participado conjuntamente.

4.6. Evaluación de la práctica docente.

Tras la distribución de un cuestionario de Google Forms, al que NO han respondido todos los alumnos, obtenemos las siguientes conclusiones:

Conclusiones Evaluación Práctica docente

INFORME FINAL

Formación y Orientación Laboral
Decoración Cerámica



El 38,4% de los estudiantes esperaban que la asignatura les resultase nada, poco u algo interesante antes de cursarla, frente al 61,6% que esperaban que les resultase “medio interesante”, “bastante interesante” o “muy interesante”.

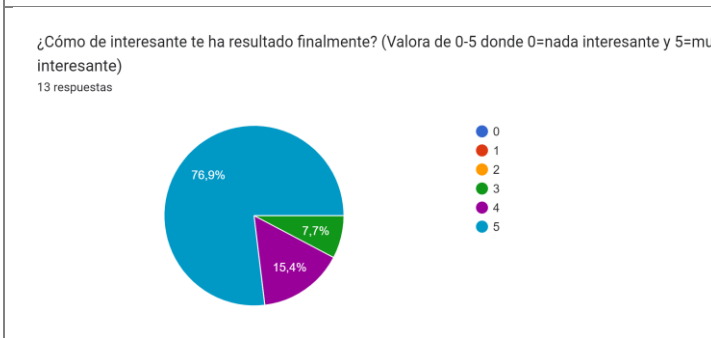

Tras haberla cursado, el 76,9% la han valorado como “muy interesante”, el 15,4% como “bastante interesante” y el 7,5 como “medio interesante”.

Podemos decir que la asignatura ha superado las expectativas; frente a las expectativas positivas iniciales del 61,6%, finalmente el 100% la valoran positivamente-

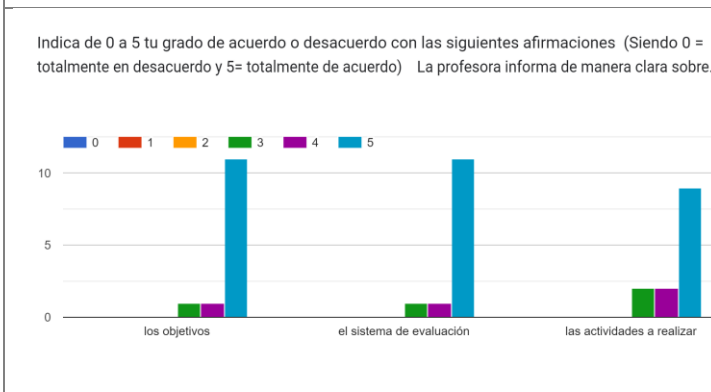

Los alumnos se muestran mayoritariamente de acuerdo con la claridad a la hora de informar sobre objetivos, sistema de evaluación y actividades a realizar, siendo la evaluación ligeramente más baja en este último caso.

INFORME FINAL

Formación y Orientación Laboral
Decoración Cerámica

Indica tu grado de acuerdo o desacuerdo (Siendo 0=totalmente en desacuerdo y 5= totalmente de acuerdo).

La profesora...

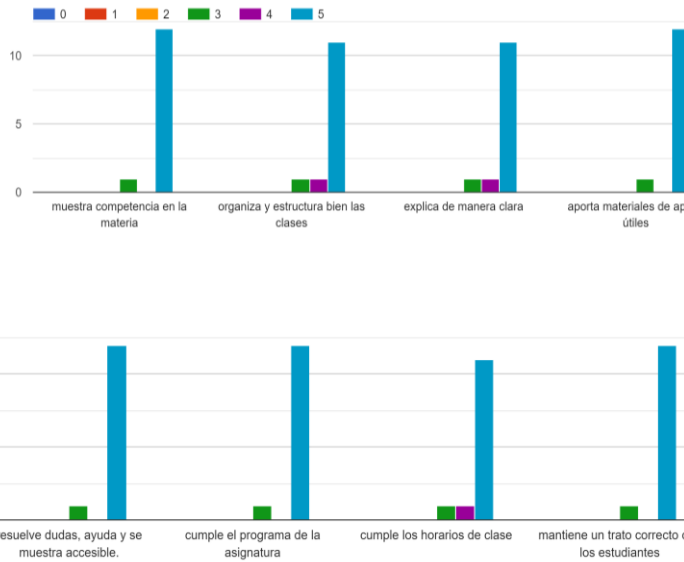

La mayoría de los estudiantes se muestran totalmente de acuerdo con las siguientes afirmaciones.

La profesora despierta mi interés por la asignatura (Valora de 0-5 siendo 0 = totalmente en desacuerdo y 5= totalmente de acuerdo)
13 respuestas

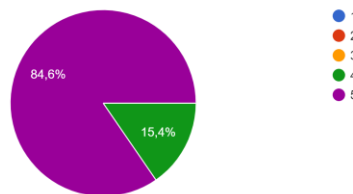

Los estudiantes se muestran “muy de acuerdo” y “totalmente de acuerdo” con la afirmación de que “La profesora despierta el interés por el módulo”.

La labor docente de esta profesora me ayuda a adquirir conocimientos y competencias (Valora 0-5 siendo 0 = totalmente en desacuerdo y 5= totalmente de acuerdo)
13 respuestas

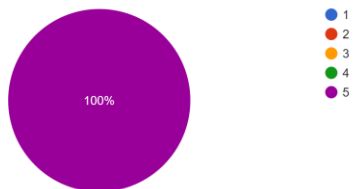

El 100% de los estudiantes encuestados se muestra de totalmente de acuerdo con que “La labor docente de esta profesora me ayuda a adquirir conocimientos y competencias.”

INFORME FINAL

Formación y Orientación Laboral
Decoración Cerámica

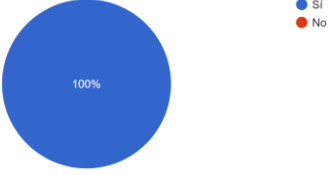
<p>En general estoy satisfecho/a con la profesora y la asignatura 11 respuestas</p>  <p>A pie chart with a single blue segment representing 100%. A legend to the right shows a blue dot for 'Si' and a red dot for 'No'.</p>	<p>El 100% de los encuestados están satisfechos con la profesora y el módulo de FOL</p>
<p>ALGUNOS COMENTARIOS ANÓNIMOS DE LOS ALUMNOS:</p> <ul style="list-style-type: none">❖ <i>"Aymara ha sido una excelente docente en esta materia, nos ha ayudado en todo lo que ha podido incluso a deshoras. La asignatura la conoce a la perfección y así nos lo ha hecho saber en sus clases."</i>❖ <i>"Ha sido una clase muy amena e interesante dada la materia que se imparte, que puede ser más costosa de entender y todo gracias en su mayoría a la profesora que la ha impartido, que se ha implicado en todo momento y esforzado para que así fuera, gracias Aymara"</i>❖ <i>"Eres de las mejores profes que he tenido nunca y estoy súper agradecida"</i>❖ <i>"Destacar la implicación de la profesora con la materia y el alumno."</i>❖ <i>"Creo que es un contenido temático demasiado exigente y complejo para el perfil de estudiante y para el tipo de grado que es."</i>❖ <i>"Lo que más me ha servido, es organizar mi empresa, pensar en los distintos aspectos, económicos, competencia, marketing. Muchas gracias"</i>❖ <i>"Muchas gracias por haber hecho tan amenas las clases"</i>❖ <i>"De no saber apenas nada de estos temas, he acabado aprendiendo y sabiendo un montón. Gracias Aymara."</i>	

Madrid, a 5 de junio de 2023,

Aymara de la Torre

- Técnicas decorativas con engobes: Esgrafiado, Mishima y Tallado.



CONSEJERÍA DE EDUCACIÓN,
UNIVERSIDADES, CIENCIA
Y PORTAVOCÍA

INFORME FINAL

TALLER DECORACIÓN CERÁMICA

Ciclo de Grado Medio

Curso: 1º CURSO

2022-2023

Profesor/a: Lucía López Galán

Seguimiento de Programación

1. Unidades didácticas tratadas.
 - Contenidos teóricos y Ejercicios realizados.
 - Temporalidad.
 - Documentación Gráfica.
2. Coordinaciones.
3. Actividades extraescolares / complementarias.
4. Evaluación del desarrollo general del curso.
5. Observaciones.

1. UNIDADES DIDÁCTICAS

Unidad didáctica 1. Organizamos el taller.

2 s.

Contenidos:

- La Organización del taller.
- Clasificación de recursos.
- Seguridad laboral y protección medioambiental.
- Recepción y almacenamiento de materiales propios del taller

Ejercicios

- Organización de las herramientas y materiales del taller
- Elaboración de un inventario del material fungible del taller
- Preparación de unidades de reciclaje

1) Unidad didáctica 2. Conocemos la maquinaria y las herramientas

4s

Contenidos:

- Máquinas.
- Instrumentos para vidriar.
- Materiales para la decoración
- Estándares de aprendizaje

Ejercicios

- Programar una curva de cocción.
- Realizar planchas con laminadora.
- Realizar labores de mantenimiento de la maquinaria

Unidad didáctica 3 Elaboramos piezas

3 s.

Contenidos:

La extrusionadora.

Ejercicios:

Elaboración piezas con la extrusionadora con diferentes boquillas.

INFORME FINAL

Taller Decoración Cerámica
Ciclo Grado Medio Decoración Cerámica

Documentación gráfica:



Formas con la extrusora

Unidad didáctica 4. Relieve. Texturas táctiles.

10 s.

Contenidos:

- Decorar piezas con sellos e impresiones.
- Técnicas en relieve, sellos e impresiones.
- Pigmentación con óxidos metálicos

INFORME FINAL

Taller Decoración Cerámica
Ciclo Grado Medio Decoración Cerámica

Ejercicios:

- Realizar sellos con arcilla y cocer.
- Decorar piezas con los sellos.
- Decorar piezas con impresiones de objetos naturales e industriales
- Patinar las piezas decoradas.

Documentación gráfica:

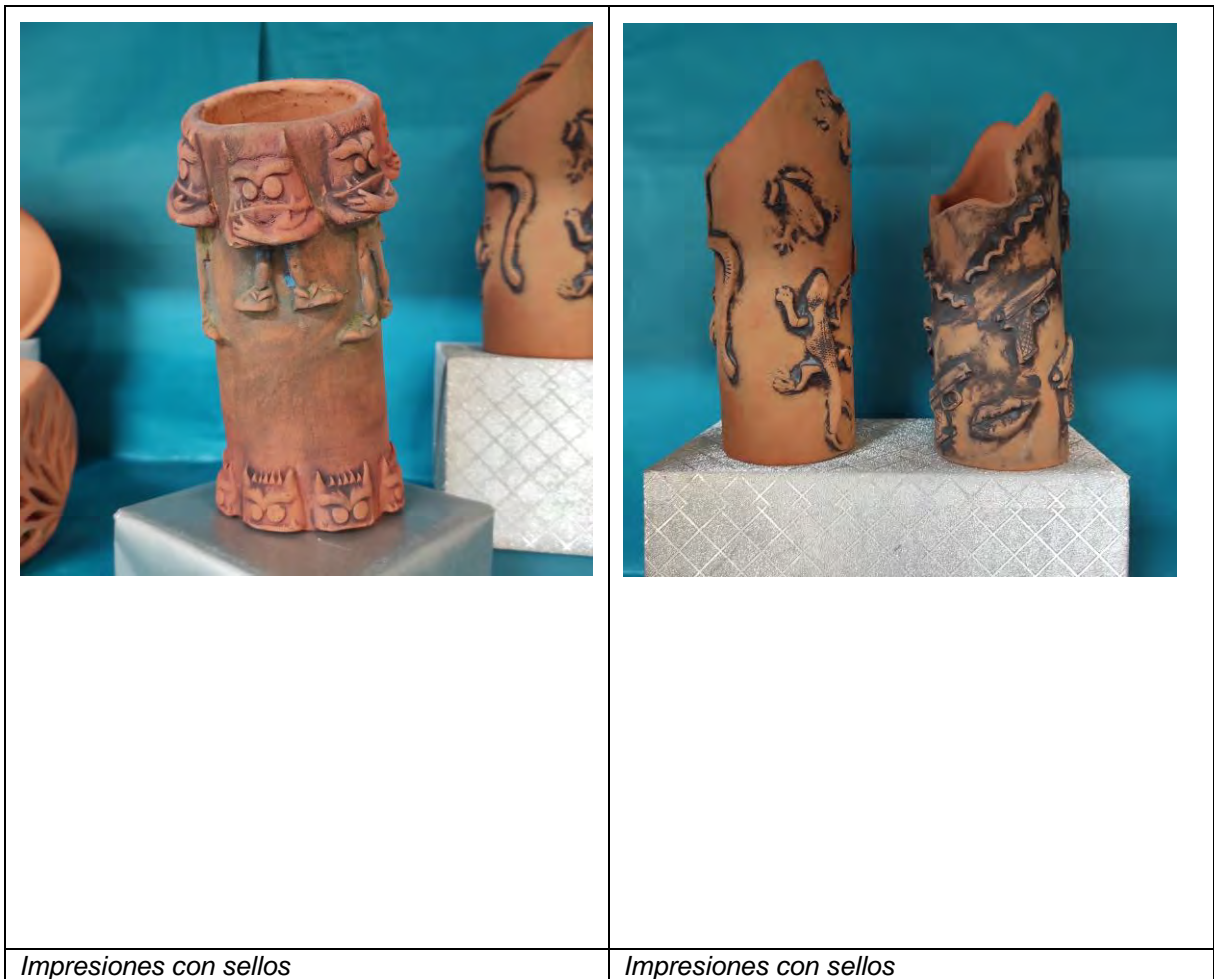

Unidad didáctica 5. Decorando en crudo I

Contenidos:

- Esgrafiado, raspado, paleteado, bruñido.
- Acabado con pátinas.
- Seguridad en el taller.

14s

Ejercicios:

- Decoración de las piezas elaboradas con la extrusora con cada una de las técnicas, elaborandobocetos previos.
- Realización de un muestrario de pátinas.

Documentación gráfica:

INFORME FINAL

Taller Decoración Cerámica

Ciclo Grado Medio Decoración Cerámica



técnica de esgrafiado



Técnica de calado

Unidad didáctica 6. Decorando en crudo II

16 s.

Contenidos:

- Calado, facetado, tallado.
- Acabado con pátinas.
- Seguridad en el taller

Ejercicios:

- Elaboración de una pieza por cada técnica con la extrusionadora.
- Bocetos previos tanto en papel como en plancha

INFORME FINAL

Taller Decoración Cerámica

Ciclo Grado Medio Decoración Cerámica

	
Calado, esgrafiado.	Pátinas sobre impresiones.

Unidad didáctica 7 .Pastas coloreadas

10 s.

Contenidos:

- Técnicas decorativas con pastas coloreadas.
- Composición de pastas coloreadas con óxidos colorantes
- Amasado y manipulación de la pasta
- Colocación de las pastas haciendo patrones

Ejercicios:

- Elaboración de piezas con la técnica propuesta.

Documentación gráfica

INFORME FINAL

Taller Decoración Cerámica

Ciclo Grado Medio Decoración Cerámica



Cuenca pastas de colores de baja

Cuenca pastas de colores de baja

INFORME FINAL

Taller Decoración Cerámica

Ciclo Grado Medio Decoración Cerámica

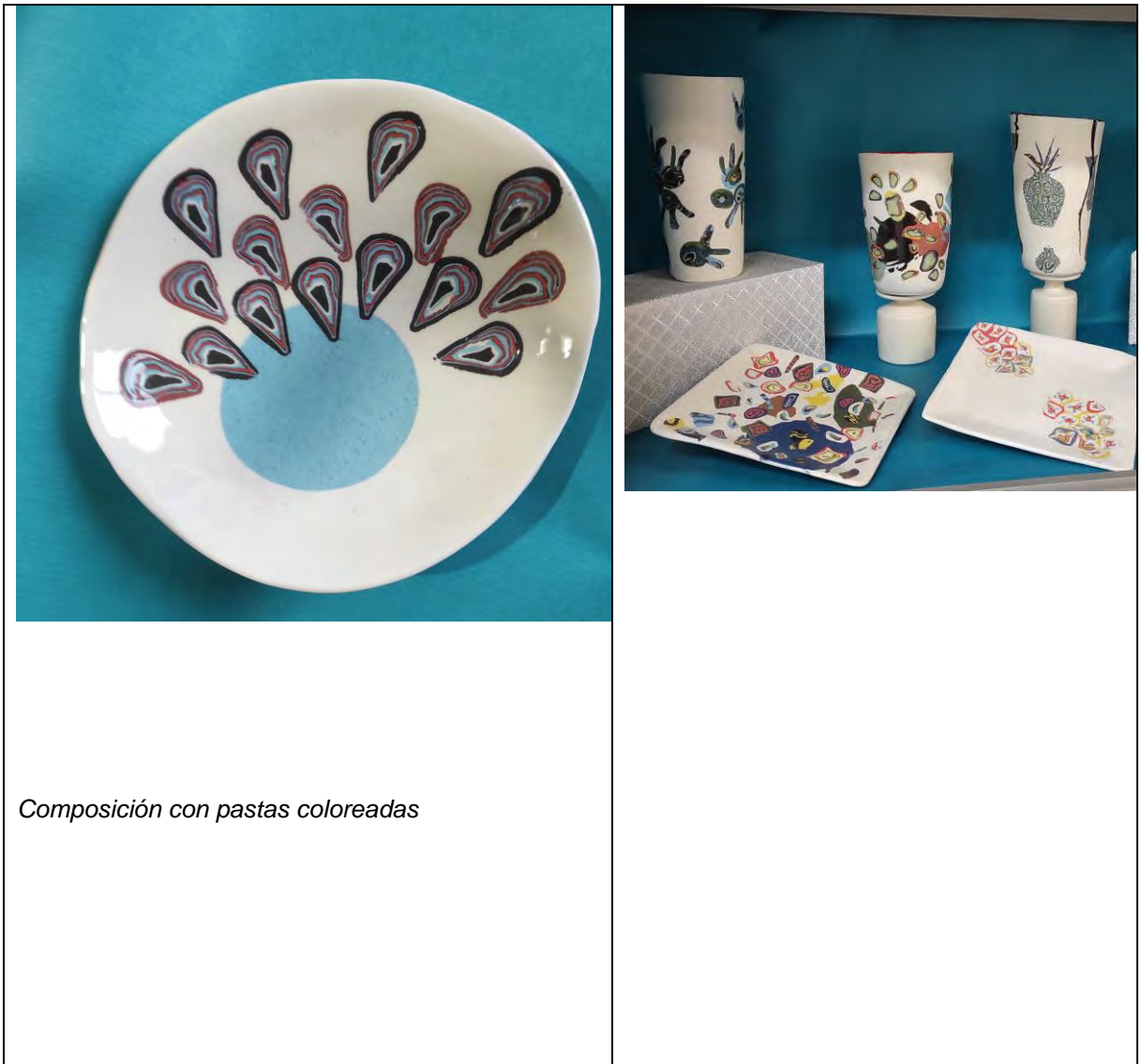

Composición con pastas coloreadas

Unidad didáctica 8 Barbotinas coloreadas, engobes

4 s.

Contenidos

- Engobes: composición y coloración. Métodos de aplicación de los engobes.

Actividades:

- Elaboración de engobes partiendo de una receta.
- Realización de un muestrario de color de engobes compuestos.
- Realización de un muestrario de engobes comerciales.
- Aplicación de engobes por método de baño y pincel.

Documentación gráfica:

INFORME FINAL

Taller Decoración Cerámica
Ciclo Grado Medio Decoración Cerámica



Engobe aplicado a pincel y reservas de papel



Engobe aplicado a pincel

Unidad didáctica 9 Engobes y líneas

10 s.

Contenidos Transferencia de imagen con fotocopia negativo

Ejercicios:

- Decoración de piezas con técnica de transfer fotocopia toner.
- Utilizar engobes de fondo.

Documentación gráfica:

INFORME FINAL

Taller Decoración Cerámica
Ciclo Grado Medio Decoración Cerámica

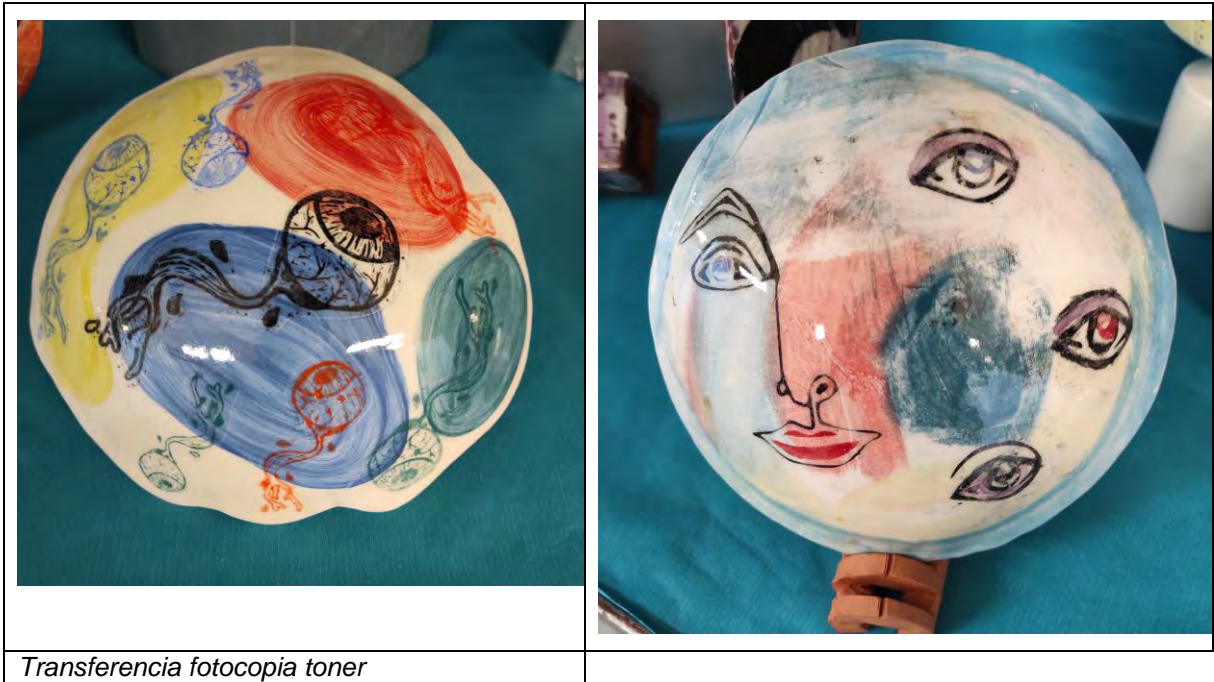

Transferencia fotocopia toner

Unidad didáctica 10 El orden de los engobes

16 s.

Contenidos:

- Técnicas decorativas con engobes: Superposición de engobes
- Utilizar papel de periódico a modo de reservante
- Monotipos con papel periódico o de pintor.

Ejercicios:

- Decoración de dos piezas por cada técnica, una en bandeja y otra en volumen.
- Aplicar monotipos sobre planchas.

Documentación gráfica:

INFORME FINAL

Taller Decoración Cerámica

Ciclo Grado Medio Decoración Cerámica

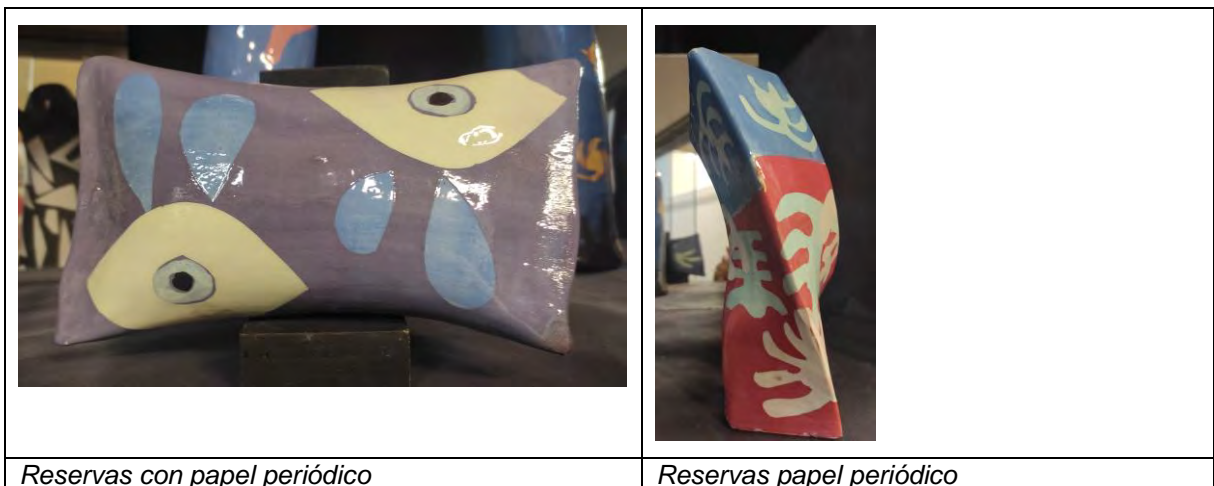

Unidad didáctica 11 Decoración bajo cubierta

16s.

Contenidos:

- Decorar piezas bajo cubierta a pincel con óxidos metálicos naturales y silicatados.
- Usar las técnicas de reservas, tampones con esponja, estarcido, fileteado.
- Decorar con keramines.
- Elaborar propuestas creativas.
- Utilizar las medidas de seguridad.

Ejercicios:

- Decorar piezas con las distintas técnicas.
- Aplicar distintos vidriados transparentes.
- Cargar en el horno, programas diferentes del horno.

INFORME FINAL

Taller Decoración Cerámica
Ciclo Grado Medio Decoración Cerámica

Documentación gráfica:



Unidad didáctica 12 Decoración sobre cubierta.

16s .

Contenidos:

- Decorar piezas sobre cubierta a pincel con óxidos colorantes.
- Usar técnicas de Fileteado, Pompas de Jabón, Estarcido, Tampones con esponja

Ejercicios

- Esmaltar los soportes a decorar con cubiertas diferentes.
- Decorar piezas con las técnicas propuestas, en plano y en volumen.
- Cocer.

Documentación gráfica:

INFORME FINAL

Taller Decoración Cerámica
Ciclo Grado Medio Decoración Cerámica



Decoración sobre cubierta policroma



Decoración sobre cubierta esgrafiada



Decoración sobre cubierta inspiración Talavera



Inspiración sobre cubierta inspiración Talavera

2. COORDINACIONES

INFORME FINAL

Taller Decoración Cerámica
Ciclo Grado Medio Decoración Cerámica

Este curso no se ha realizado ninguna coordinación. El motivo fundamental es la marcha tan lenta de la clase.

3. ACTIVIDADES EXTRAESCOLARES Y COMPLEMENTARIAS.

Se han hecho dos salidas a lo largo del curso:

1. Visita exposición de Gustavo Pérez, tuvimos el privilegio de hablar con el artista. Después visitamos la exposición de diseño y cerámica en la sala Fernando Fernán Gómez.
2. Visita a la exposición del escultor Juan Muñoz en la sala Alcalá 31 de la comunidad de Madrid. Visita exposición Arte africano de la sala de exposiciones del círculo de bellas artes y por último visita a la feria de la cacharrería de la plaza de las Comendadoras

4. EVALUACIÓN DEL DESARROLLO GENERAL DEL CURSO.

El curso ha estado muy ralentizado, los alumnos han sido muy dispersos y la tónica general ha provocado una gran disminución de los trabajos. Se ha hecho todo tipo de actividades de motivación y refuerzo. Hemos terminado el curso con los contenidos básicos cumplidos.

Las características de este alumnado han sido un tanto particulares, muy jóvenes y algunos de ellos no tenían la ESO terminada. Esto es algo que en muy pocas ocasiones se ha dado en nuestro centro.



Dirección General de Formación Profesional
y Enseñanzas de Régimen Especial

CONSEJERÍA DE EDUCACIÓN
E INVESTIGACIÓN

Comunidad de Madrid

INFORME FINAL

Taller de Alfarería II

Ciclo de Grado Medio de Alfarería.

Curso: 2º Alf

2022-2023

Profesor: José Manuel Faba Sánchez

Seguimiento de Programación

1. Unidades didácticas tratadas.
 - Contenidos teóricos y Ejercicios realizados.
 - Temporalidad.
 - Documentación Gráfica.
2. Coordinaciones.
3. Actividades extraescolares / complementarias.
4. Evaluación del desarrollo general del curso.
5. Observaciones.

1. UNIDADES DIDÁCTICAS

Unidad didáctica 1.

3 h.

Seguridad en el taller de alfarería.

Contenidos:

- Medidas de seguridad e higiene; utilización de equipos de seguridad.
- Respeto medioambiental.
- Reciclado y evacuación segura de los materiales cerámicos de desecho.
- Ahorro energético.

Ejercicios:

- Se facilitará información teórica de estos contenidos.
Se facilita información teórica de cómo organizar un taller de alfarería de manera que se ajuste a las normas de calidad, seguridad laboral y protección medioambiental. Se indica en todo momento unas normas básicas de convivencia en el taller, que se tienen que compartir y se aprenden los hábitos de seguridad e higiene para protegerse según la normativa. Se conservan en todo el proceso de aprendizaje, ejercicios que recogen estos conceptos y logran sensibilizar al alumno de la necesidad de realizar estos trabajos y mantenerlos a lo largo del curso en el taller, para que posteriormente puedan ser aprovechados en su vida laboral.

Documentación gráfica:



Escafandra y guantes para los hornos



Alumna con mascarilla y guantes en el Raku

INFORME FINAL

Taller de Alfarería II

Ciclo de Grado Medio de Alfarería

	
<p><i>Equipamiento de seguridad</i></p>	<p><i>Limpieza en los tornos y la galletera</i></p>

- Realización práctica y análisis de conceptos teóricos de estos contenidos durante el curso. *Se trataron de modo práctico y con explicaciones teóricas los problemas que iban surgiendo en cuanto a organización, seguridad y respeto medioambiental, que los alumnos pueden encontrar al establecerse en su propio taller o pequeña empresa, integrando a lo largo de todo el curso conceptos y aptitudes convenientes para cumplir el objetivo.*
En este curso además hemos realizado un ejercicio coordinado con el módulo de FOL. El ejercicio consiste en la realización de una evaluación de Riesgos Laborales en el entorno del Taller de Alfarería, el propio espacio donde los alumnos suelen emplear una buena parte de sus horas de formación práctica y el lugar donde se encuentran la mayor parte de los factores de riesgo asociados a su profesión. Se trata de un ejercicio eminentemente práctico: consiste en moverse por el taller y observar y reflexionar factores de riesgo que a menudo pueden ser pasados por alto. Toda la práctica se describe en el informe de coordinación.

Documentación gráfica:

	
<p><i>Reciclaje de arcillas y de residuos</i></p>	<p><i>Ventilación en la sala de hornos</i></p>

INFORME FINAL

Taller de Alfarería II

Ciclo de Grado Medio de Alfarería



Organización de almacén y armarios

Cabina de esmaltado con cortina de agua

Unidad didáctica 2.

5 h.

Materiales, maquinarias, mantenimiento y organización del taller de Alfarería.

Contenidos:

- Organización del taller de alfarería para su optimización de uso.
- Recepción, almacenamiento, conservación y reciclado de los materiales.
- Preparado y amasado de las pastas de la manera más adecuada a cada técnica.
- Preparación, utilización y mantenimiento sistemático de las máquinas, herramientas y utensilios propios de su actividad, conforme a la información técnica de los mismos.

Ejercicios:

- Evaluación de conceptos previos:

Presentación y conocimientos previos de cada alumno.

Desarrollo: **Cuaderno de taller** comienzo de uso, charla y coloquio de la organización del taller.

*A lo largo del curso se realizan charlas y presentaciones con conceptos relacionados con la organización más adecuada del taller, para mantener una convivencia y orden que nos facilite a todos los trabajos diarios. Se recomendó la utilización diaria de un **cuaderno de taller** que facilitara la memoria a largo plazo de todos los datos suministrados y técnicas aprendidas.*

Documentación gráfica:

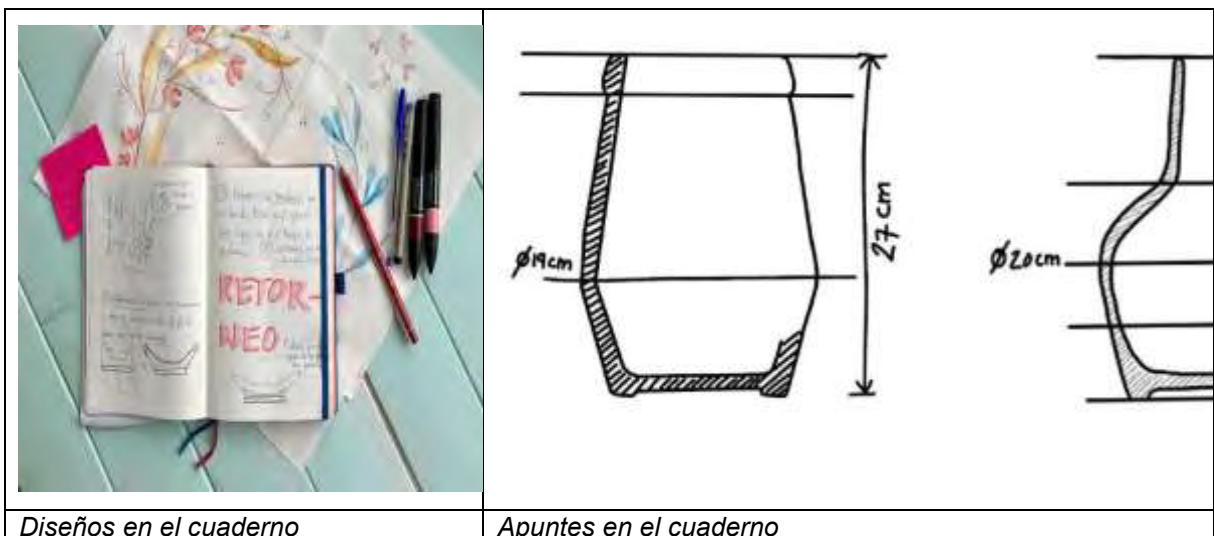

Diseños en el cuaderno

Apuntes en el cuaderno

INFORME FINAL

Taller de Alfarería II

Ciclo de Grado Medio de Alfarería

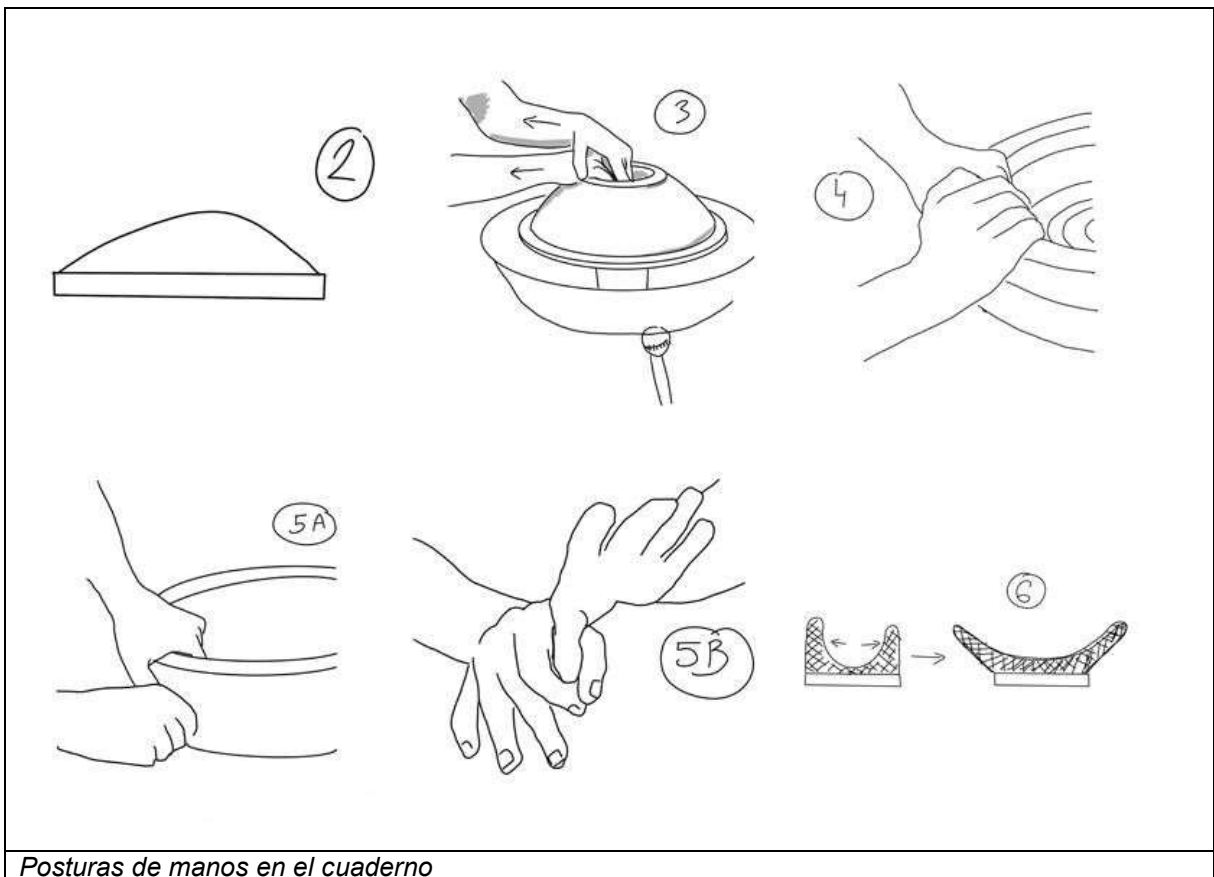

Posturas de manos en el cuaderno

- Establecer a lo largo del curso, usos y comportamientos adecuados con la maquinaria y herramientas.

Utilización adecuada de la maquinaria del taller, torno eléctrico, prensa axial, extrusora mecánica, cabina de esmaltado, torno automático con terraja, hornos, balanzas, herramientas manuales y todo aquello que se necesite para el funcionamiento del taller. Se explica en el momento de su utilización el funcionamiento, mantenimiento y las especificaciones técnicas de toda la maquinaria, útiles y herramientas manuales. Se trabaja en conceptos básicos de su mantenimiento para mantener la seguridad en su uso.

Documentación gráfica:



Cabina de esmaltado



Torno con terraja

INFORME FINAL

Taller de Alfarería II

Ciclo de Grado Medio de Alfarería



Extrusora y arcilla amasada.



Torno, interruptor y control de velocidad



Balanzas, hornos eléctricos



Laminadora

- Mantenimiento y organización de los materiales fungibles.

A lo largo del curso se realizan actividades de almacenamiento, mantenimiento y reciclado de las pastas cerámicas, así como de las demás materias primas cerámicas.

Documentación gráfica:



Reciclaje de pastas



Armario con materias primas

- Preparación para su uso de las materias primas cerámicas.

A lo largo del curso se realiza el preparado y amasado de las pastas cerámicas de la manera más adecuada a la técnica que se efectúa en ese momento.

INFORME FINAL

Taller de Alfarería II

Ciclo de Grado Medio de Alfarería

Documentación gráfica:



Técnica de amasado



Adecuar el amasado a la técnica que se vaya a realizar. Por ejemplo, si se utilizan distintos barros para conseguir efectos de color en la pieza torneada será preciso ordenar y amasar los barros sin mezclarlos completamente ni integrarlos totalmente.

- Fabricación manual de herramienta básica de alfarería con materiales reciclados.
Se establecieron a lo largo del curso, usos y comportamientos adecuados con las herramientas, se intentó hacer ver la necesidad de que cada uno, tenga en su caja de herramientas lo necesario. Se ayudó a los más interesados a fabricar manualmente herramienta básica de alfarería con materiales reciclados.

INFORME FINAL

Taller de Alfarería II

Ciclo de Grado Medio de Alfarería

Documentación gráfica:



- Mantenimiento de un torno eléctrico

Se desmonta un torno para ver cómo es su funcionamiento y realizar su mantenimiento con el cambio de la goma de fricción, engrase y limpieza. Se explica como regular la velocidad y cuidados que necesita como por ejemplo la importancia de dejar la manivela de aceleración en posición off para que la goma no sufra ya que de no hacerlo así esta se deformaría y cada vez que ese punto pasara por el cono daría un golpe de descentrado.

Documentación gráfica:

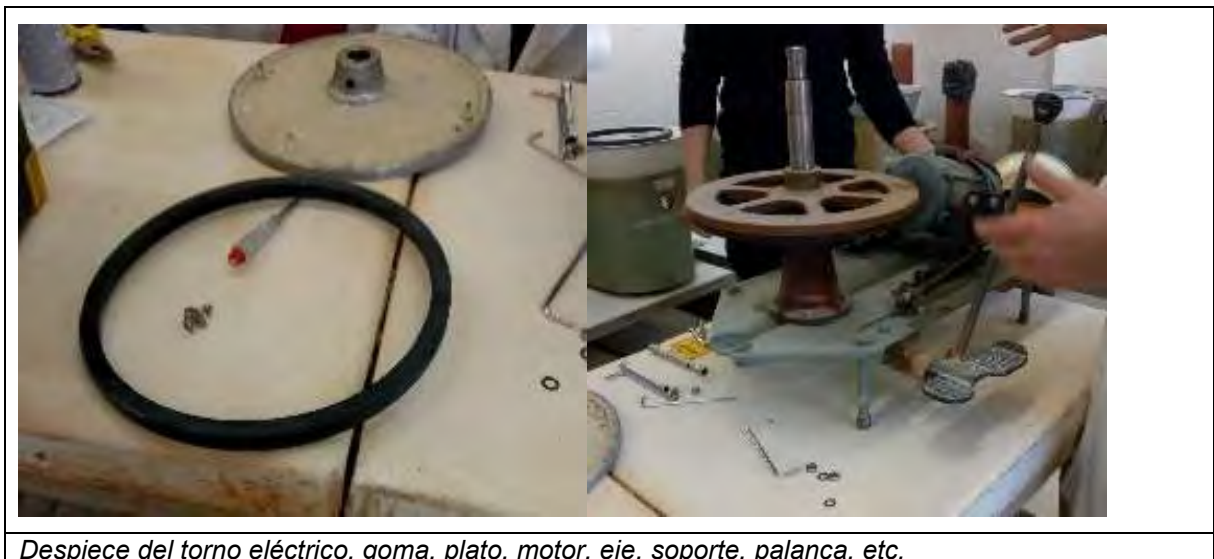

INFORME FINAL

Taller de Alfarería II

Ciclo de Grado Medio de Alfarería

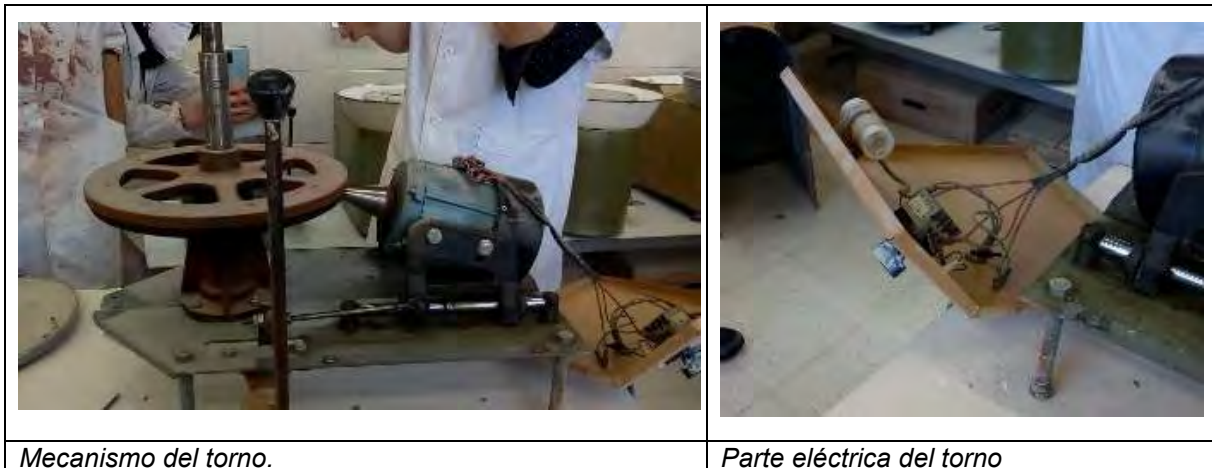

Unidad didáctica 3.

20 h.

Trabajos de precisión y copia, técnicas de seriación y especiales en el torno.

Contenidos:

- Elaboración de piezas de alfarería a torno de gran formato mediante técnicas de seriación.
- Retorneado de las piezas conservando las medidas del boceto diseñado.

Ejercicios:

- Ensayar en la elaboración de tubos al torno de grandes dimensiones de una tirada.
Los alumnos estiran en el torno el barro al máximo de sus posibilidades, esto les conecta en el inicio del curso con el torno y recuerdan los conocimientos adquiridos en el primer curso. Las habilidades prácticas y los conocimientos de este grupo de alumnos, me permitió afianzar contenidos que en el primer curso ya tenían consolidados, como son el centrado de la pella, estirar el tubo o la llave de boca alfarera. Este grupo mantuvo una disciplina adecuada y el esfuerzo necesario para adquirir estos conocimientos y habilidades que son necesarios para afrontar los siguientes ejercicios en el torno alfarero.

Documentación gráfica:



INFORME FINAL

Taller de Alfarería II

Ciclo de Grado Medio de Alfarería



centrado de boca



Estirado final del tubo.



Resultados de piezas de altura entre 35 y 60 cm

INFORME FINAL

Taller de Alfarería II

Ciclo de Grado Medio de Alfarería

- Diseño de una forma alfarera y su realización seriada con al menos tres piezas y acabado con la técnica del torneado ajustándose a las cotas del dibujo.

Se realizó el diseño de varias piezas sencillas de revolución y se mostró el dibujo a escala 1/1 de uno de ellos, en tamaño A3 para su realización como copia. Torneado de las piezas para su acabado en crudo. Los alumnos trabajaron esta técnica de seriación y copia para la producción de piezas iguales de un formato medio, realizaron distintos modelos de piezas a partir de un plano acotado que estuviera al límite del tamaño de una hoja de formato A3.

Documentación gráfica:



INFORME FINAL

Taller de Alfarería II

Ciclo de Grado Medio de Alfarería



Toma de medidas con compas



Plano de trabajo y pieza bizcochada.



Proceso de realización de piezas de seriación realizadas en el taller

- Ensayar en la elaboración de piezas planas de grandes dimensiones en solera. Realización de platos, piezas de doble pared y cuencos iguales de grandes dimensiones en soleras y su retorneado para su acabado en crudo.

INFORME FINAL

Taller de Alfarería II

Ciclo de Grado Medio de Alfarería

Estos ejercicios practicados por todos los alumnos les permitió conseguir los conocimientos y habilidades básicas para elaborar y repasar varios platos y cuencos de tamaño medio y grande.

Realizaron la practica de este ejercicio después de una demostración realizada por el profesor de cómo se realizaba un plato y su retorneado. Los alumnos produjeron con éxito varios platos y cuencos de los cuales unos pocos fueron decorados.

Documentación gráfica:



INFORME FINAL

Taller de Alfarería II

Ciclo de Grado Medio de Alfarería



INFORME FINAL

Taller de Alfarería II

Ciclo de Grado Medio de Alfarería



Realización de un centro de mesa y platos grandes cocidos con sello.

Unidad didáctica 4

20 h.

Torneado de piezas de gran formato y diferentes técnicas de ensamblaje.

Contenidos:

- Elaboración de piezas de alfarería mediante técnicas de ensamblaje en gran formato.

Ejercicio

- Ensayar en la elaboración de tubos al torno de grandes dimensiones mediante distintas técnicas de ensamblaje.

Hemos trabajado para conocer y saber manejar con precisión distintas técnicas de ensamblaje. Analizando las características técnicas de las pastas plásticas en cuanto a la dureza y consistencia que deben tener las paredes para sujetar las piezas a lo largo del proceso de ensamblaje. Los alumnos elaboraron piezas de gran formato en el torno alfarero con la superposición de pellas, tubos, rollos o placas.

Documentación gráfica:



Inicio del proceso de ensamblaje

INFORME FINAL

Taller de Alfarería II

Ciclo de Grado Medio de Alfarería

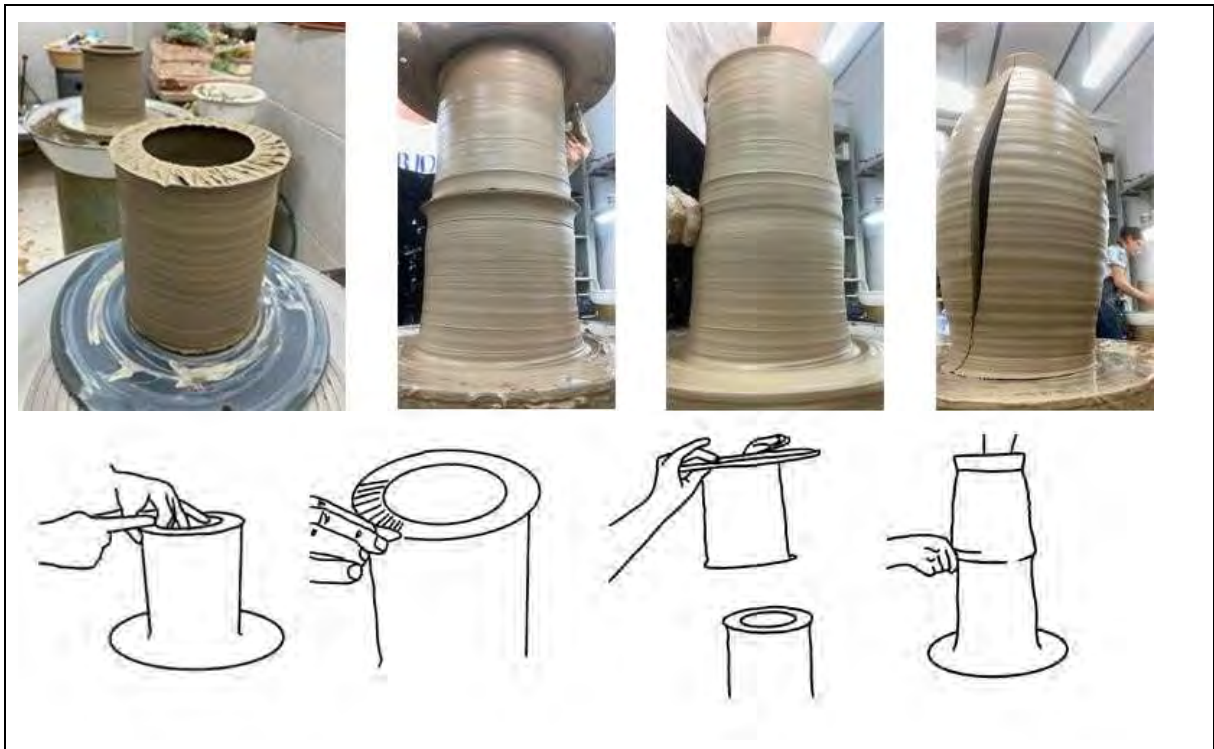

Técnica de ensamblado con dos tubos frescos y sus sucesivos pasos, pata de elefante, posicionar los tubos, ensamblado, estirado y corte de comprobación del grosor de la pared.

- Diseño de una pieza de revolución de gran formato y realización del dibujo a escala 1/1 para su realización como copia.
Cada alumno realiza una pieza de un tamaño superior a unos 60 centímetros de altura, con la cantidad de ensamblajes necesarios y se concluye la pieza con la decoración que cada alumno considera encaja con la pieza.

Documentación gráfica:

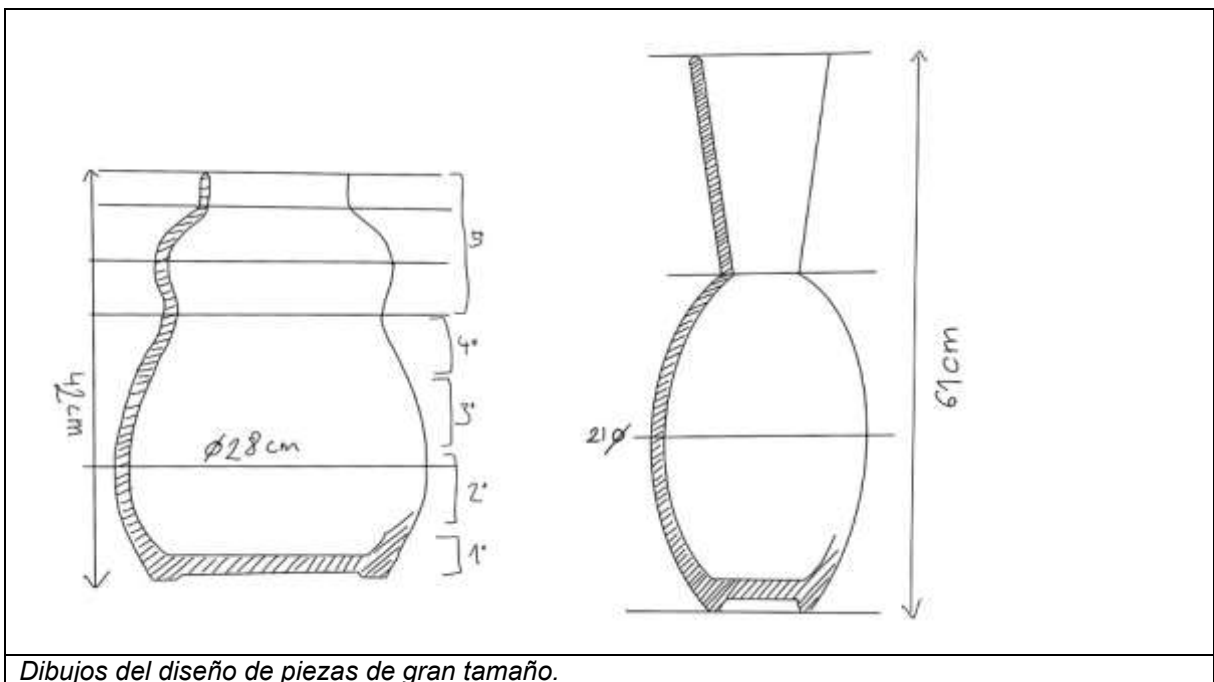

Dibujos del diseño de piezas de gran tamaño.

INFORME FINAL

Taller de Alfarería II

Ciclo de Grado Medio de Alfarería



Proceso completo de la elaboración de un jarrón por ensamble.

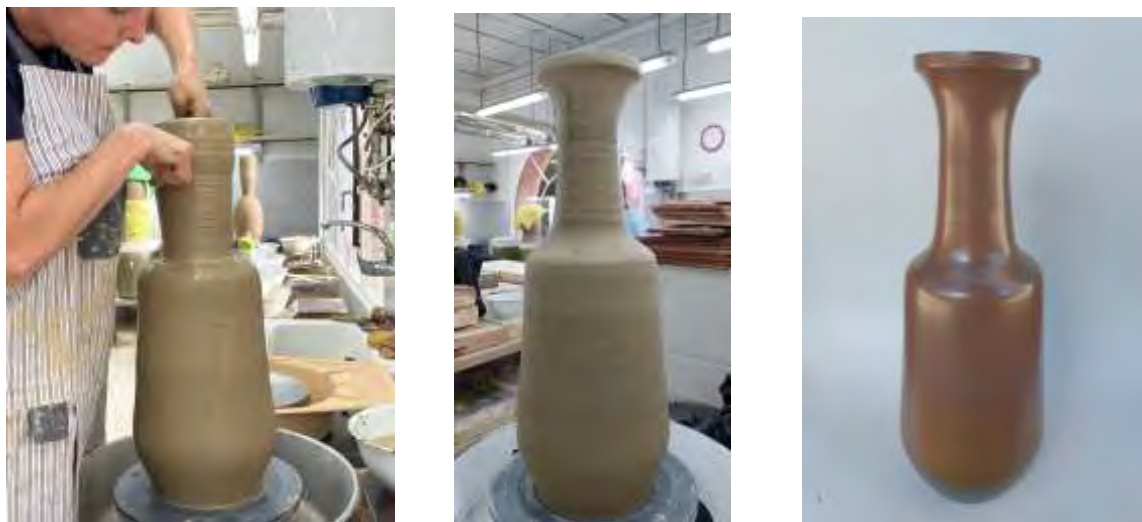

Último ensamble, secado, y pieza acabada con esmalte marrón mate

INFORME FINAL

Taller de Alfarería II

Ciclo de Grado Medio de Alfarería

- Realizar la técnica adecuada de ejecución y retorneado para el acabado de las piezas elaboradas en gran formato.

En este ejercicio de composición de piezas de gran formato se trabajó con un diseño previo. Estas piezas se elaboraron con diferentes técnicas de ensamblado, según requiera el diseño, se puede emplear formas previas como cuencos o platos, secciones mediante planchas o churros o a través de la unión de tres o más cilindros. Todo ello requiere la maduración de la arcilla de terracota de las zonas inferiores.

Los alumnos lograron levantar piezas de gran altura y diámetro. Se realizó el ejercicio con un plano de trabajo acotado a escala 1/1. Cada alumno decide qué forma quiere desarrollar, pero siempre con la intervención del profesor que les conduce para que todas las formas elegidas por el grupo sean diferentes, esto permite practicar distintas técnicas de ensamblaje. Las piezas se pueden retornear según su diseño y tienen un tamaño y diámetro de gran formato.

Documentación gráfica:



Retorneado de pieza ensamblada

INFORME FINAL

Taller de Alfarería II

Ciclo de Grado Medio de Alfarería



Piezas ensambladas cocidas



Esmalte verde de cromo y amarillo brillante

INFORME FINAL

Taller de Alfarería II

Ciclo de Grado Medio de Alfarería



Pieza acabada con esmalte de hierro y pieza amarillo craquelado y negro de óxido de cobalto



Pieza con esmalte decorada en degradación.



Pieza con esmaltes brillante y mate.

Unidad didáctica 5.

25 h.

Diseño y ejercicios en el torno con pastas cerámicas de alta temperatura.

Contenidos:

- Elaboración de piezas de alfarería a torno utilizando pastas de alta temperatura.
- **Ejercicios:**
- Ensayar con diferentes pastas de alta temperatura para la elaboración de pequeñas piezas realizadas al torno alfarero.

Se realizaron ensayos con distintas pastas de baja plasticidad de alta. Los alumnos demostraron con trabajo y esfuerzo la habilidad suficiente para elaborar con destreza piezas de pastas como el gres la porcelana y distintas pastas refractarias. Esta etapa de formación en el torno alfarero, en la cual han tenido acceso a nuevos materiales como son las pastas cerámicas de alta y media temperatura de cocción, supuso la elaboración de piezas con técnicas de realización distinta según cada caso. Se analizan las características técnicas de las pastas anti plásticas de alta temperatura en cuanto a dureza y consistencia de las paredes que deberán sujetar las piezas a lo largo del proceso. Para ello realizaron una serie de piezas con forma abierta, como, tazas, vasos, etc. Con gres, refractario y porcelana, que servirán como probetas de ensayos de esmaltes.

Documentación gráfica:



Cuencos en porcelana, refractario y gres para muestras de esmaltes de alta 1240 a 1270°C

- Proyecto y diseño de una pieza como obra original cerámica y su realización mediante formas alfareras en refractario para lograr como fin piezas de carácter escultórico en diferentes formatos.

Diseño y elaboración de piezas de libre diseño, con la posibilidad de incorporar elementos no cerámicos y que pueden ser de carácter funcional o no.

El elemento no cerámico se introduce en las piezas para transformarlas, con la intención de crear una especie de tensión irresoluble entre ambos elementos, y comprobar de qué manera

INFORME FINAL

Taller de Alfarería II

Ciclo de Grado Medio de Alfarería

estas modificaciones cambian el significado que para nosotros tienen estos objetos cotidianos.

En esta unidad didáctica se pide una pequeña investigación sobre autores o sobre técnicas cerámicas en donde se proyectan piezas que tengan carácter escultórico, siendo funcional o no su uso, pueden también crear dos estructuras cerámicas que se integren en un solo proyecto.

Partiendo de esta premisa se realizan piezas al torno alfarero siempre con pastas refractarias de SIO₂ de diferentes chamotas y diferentes colores, que se eligen según la necesidad de la pieza proyectada. Cada alumno realizo un ejercicio que recogía este objetivo, utilizando el torno desde su inicio con la posibilidad de modificación posterior con otras técnicas de realización.

Documentación gráfica:



Proyecto de una pieza con tubos en refractario negro



Proyecto presentado como lampara caballo

INFORME FINAL

Taller de Alfarería II

Ciclo de Grado Medio de Alfarería



Proceso hasta su cocción final

INFORME FINAL

Taller de Alfarería II

Ciclo de Grado Medio de Alfarería

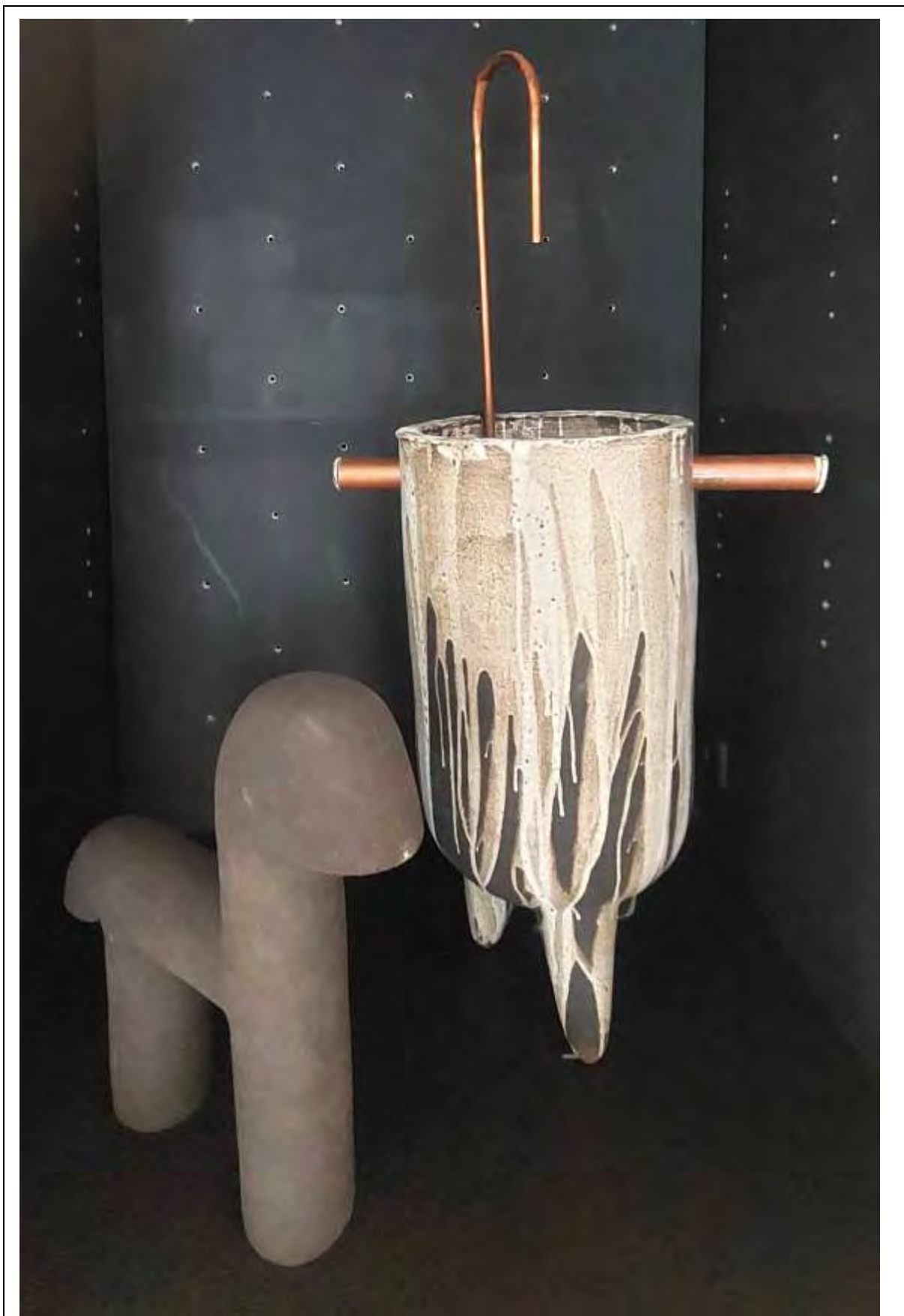

Escultura caballo y fuente en refractario medio negro y esmaltado en blanco mate.

INFORME FINAL

Taller de Alfarería II

Ciclo de Grado Medio de Alfarería



Proyecto de pieza con dos formas complementarias, refractario medio lila y esmaltes de alta



Luna, refractario albino esmalte de zinc y estaño



Bolso, refractario fino zumaia

INFORME FINAL

Taller de Alfarería II

Ciclo de Grado Medio de Alfarería

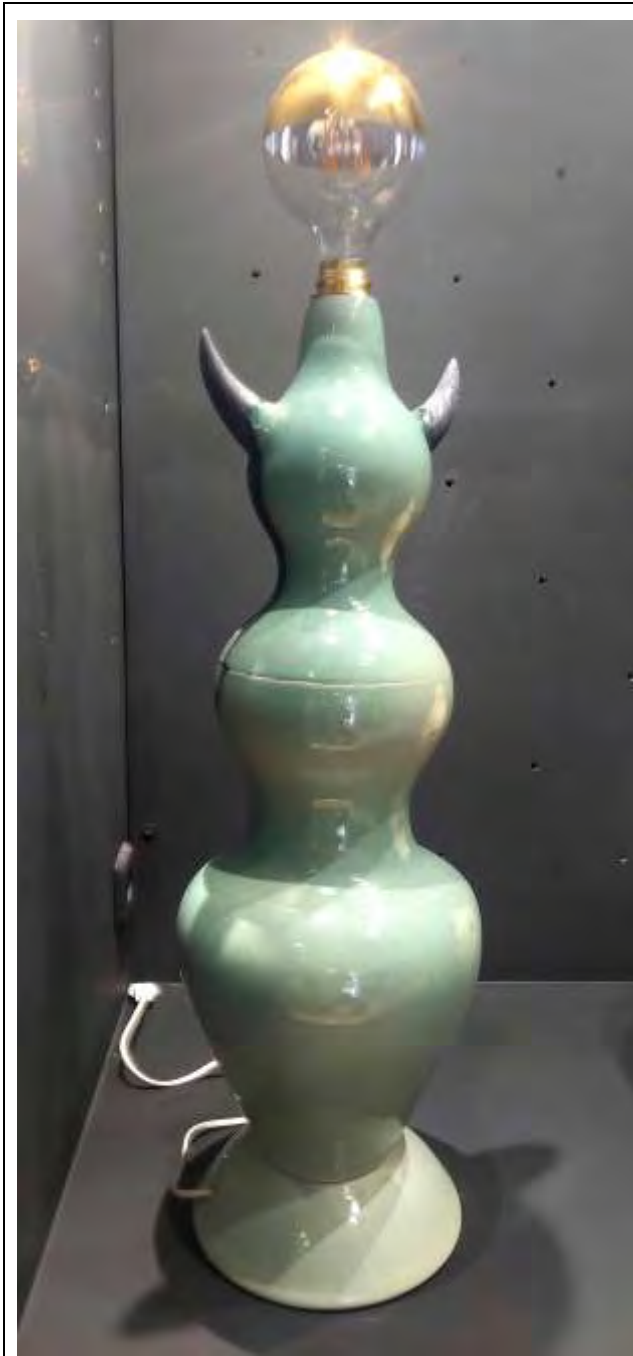

Lampara Toro, refractario impalpable albino.

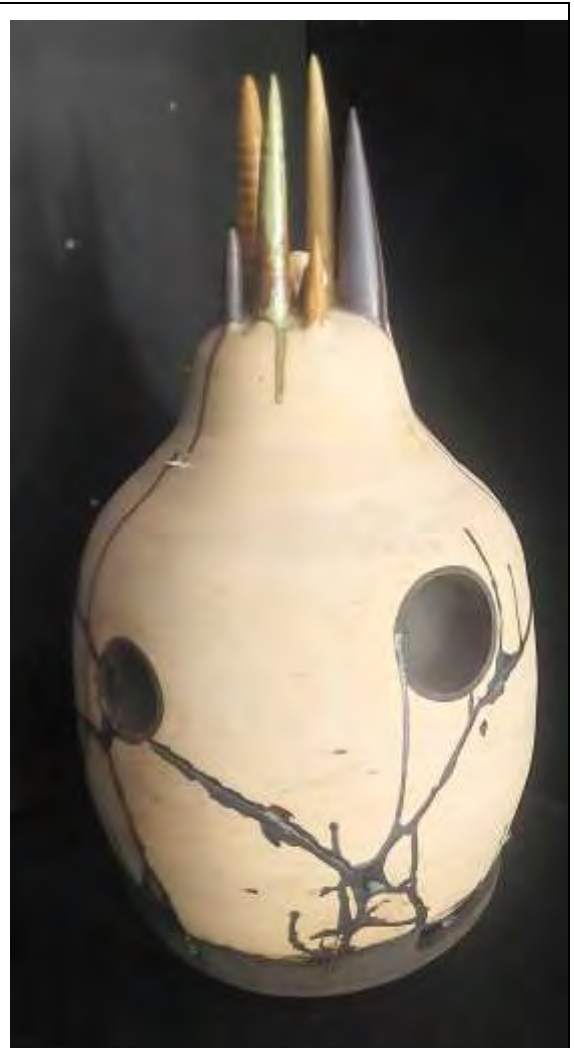

Planeta Onírico, refractario impalpable gris

- Realización de un conjunto de formas alfareras en pasta de gres. Será necesario un proyecto previo para desarrollar la idea. Las piezas serán definidas con los acabados de superficie o de cualquier índole necesarios. La obra será acompañada de una memoria básica que explique las líneas de actuación de todo el proceso y su resultado final.

Proyecto Gastro cerámica: diseño y elaboración de una o varias piezas para un conjunto de menaje clásica o de autor. (Coordinación con el módulo de Obra Final)

En este ejercicio hemos realizado piezas en busca de la funcionalidad que se requería como productos de menaje, para servir bebidas, repostería o cocina muy concreta de restauración. El material elegido a sido un gres sin chamota de VICAR MP130, adecuado para este tipo de piezas y su uso.

Documentación gráfica:



Paneles de los proyectos de gastercerámica realizados

INFORME FINAL

Taller de Alfarería II

Ciclo de Grado Medio de Alfarería



Tardes de película



Castillo de agua

INFORME FINAL

Taller de Alfarería II

Ciclo de Grado Medio de Alfarería

Abajo otros ejemplos del Proyecto Gastro cerámica con piezas realizadas en busca de la funcionalidad que se requería como productos de menaje, para servir café, limonada o cocina muy concreta en la restauración.



Cafetera y filtro.



Esmalte azul brillante y blanco mate.



Jarra de limonada



Quesera

- Realización de formas alfareras en pasta de porcelana. Será necesario presentar un diseño que analice los inconvenientes técnicos de esta pasta, realizado con medios informáticos si fuese posible.

Este ejercicio se realizó con las piezas elaboradas para las probetas de esmaltes. Elaboraron unos diez cuencos decorados en crudo y retorneados que sirvieron como probetas de esmaltes, u otra

INFORME FINAL

Taller de Alfarería II

Ciclo de Grado Medio de Alfarería

técnica decorativa para la porcelana. Los mejores cuencos y vasos los decoramos con sales metálicas.

Documentación gráfica:

	
<p><i>Centrado en azulejo</i></p>	<p><i>Estirando la porcelana</i></p>
	
<p><i>Acabado</i></p>	<p><i>Retorneado</i></p>
	
<p><i>Proceso de elaboración en porcelana</i> <i>Centrado</i></p>	
	
<p><i>Subir la pared y apretado interior</i> <i>Terminación de la taza</i></p>	

INFORME FINAL

Taller de Alfarería II

Ciclo de Grado Medio de Alfarería



Unidad didáctica 6.

11 h.

Acabados superficiales de piezas de la alfarería.

Contenidos:

- Preparación y aplicación de óxidos, esmaltes y engobes en piezas alfareras de pastas de altas temperaturas.
- Técnicas de aplicación y decorativas sobre piezas de alfarería.
- Conceptos técnicos, funcionales, formales y estéticos de la decoración alfarera.

Ejercicios:

- Realización de un muestrario de esmaltes de alta temperatura para aplicar en diferentes soportes.

Se propone realizar diez piezas de pequeño formato en tres pastas de alta temperatura, refractario albino, gres sin chamota y porcelana. Para ello se realizaron diferentes diseños de tazas y vasos que servirán como probetas de ensayos de esmaltes. Este ejercicio sirvió para realizar multitud de pruebas individuales que los alumnos requerían para crear muestras de color y que les permitió acabar los diferentes ejercicios que se les encomendaba. Todas estas probetas o pruebas se analizaron individualmente con cada alumno y las reflejaron en los cuadernos digitales.

El ejercicio quedo organizado para trasladarlo en un cuaderno digital con el ensayo completo. Los alumnos recogieron todo este material para catalogarlo y analizarlo en un solo documento.

Documentación gráfica:



INFORME FINAL

Taller de Alfarería II

Ciclo de Grado Medio de Alfarería



Aplicación de varios de los esmaltes sobre los cuecos probetas

- Todas las piezas realizadas en pastas de baja temperatura serán tratadas superficialmente con la técnica más adecuada según criterios estéticos y funcionales.

Se propone que siempre en los tiempos libres entre ejercicios, se realicen prácticas de diferentes técnicas de acabados superficiales y decorativos en las piezas de terracota realizadas en los primeros ejercicios al torno. Esto nos sirve para practicar con el pulverizado, vertido, baño, técnicas a pincel, reservas, etc., que servirán como probetas de ensayos de esmaltes, engobes y óxidos de baja.

Documentación gráfica:



Esmalte satinado negro con reservas

Esmalte rojo mate



Ejemplos de esmaltes brillantes, mates y satinados de baja

INFORME FINAL

Taller de Alfarería II

Ciclo de Grado Medio de Alfarería

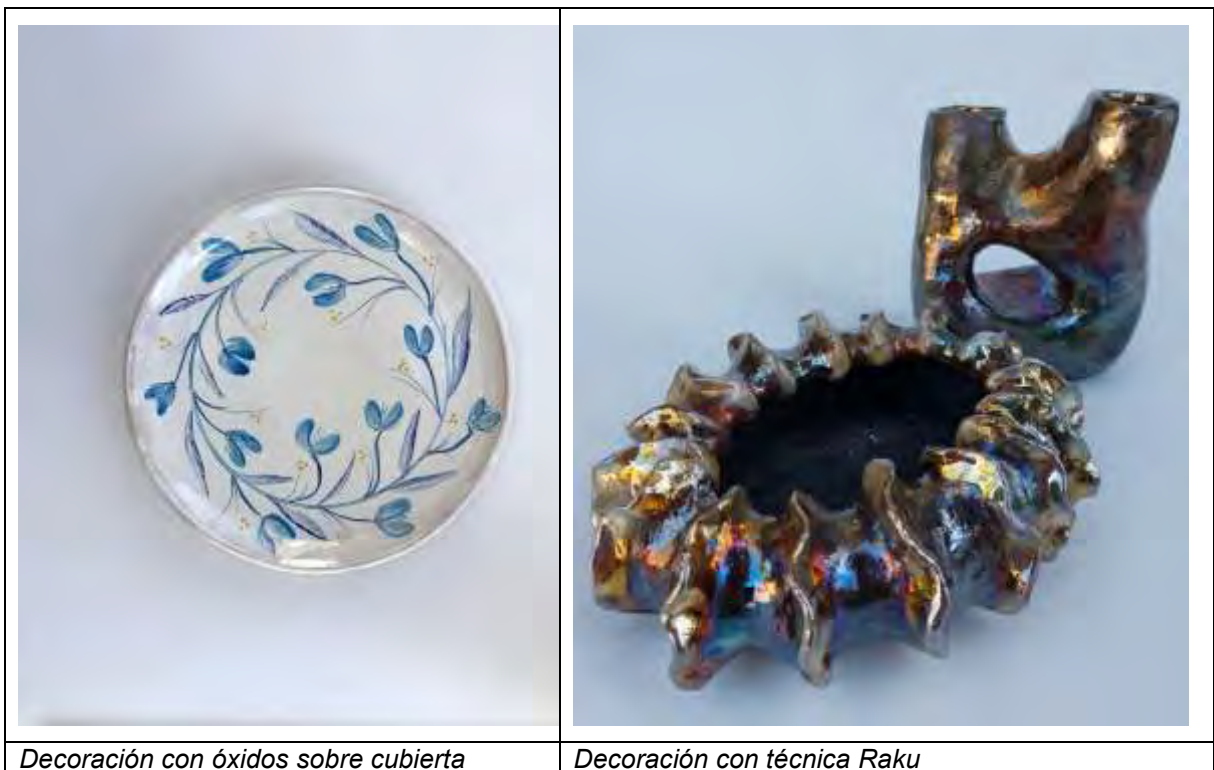

- Tratamiento de la superficie de las piezas mediante óxidos, engobes y esmaltes en alta temperatura.

Todos los ejercicios que se realizaron en materiales de alta temperatura fueron acabados con diferentes técnicas de tratamientos superficiales y decorativos. Se utilizaron las técnicas de aplicación más adecuada para cada pieza, pulverizado, vertido, baño, técnicas a pincel, reservas, calcas, etc. Se utilizaron los colores de las probetas de ensayos de esmaltes, engobes y óxidos de alta temperatura que realizamos en las pruebas de ensayos.

Se ha realizado un muestrario de esmaltes de alta temperatura con el objetivo de ser utilizados en los proyectos de escultura alfarera y "Gastro cerámica", ya que dichas piezas están elaboradas con arcillas refractarias de varios colores y gres respectivamente.

Se han preparado los esmaltes sin moler y sin tamizar, y también tamizados para observar las diferencias. El tamizado elimina los efectos moteados del acabado.

Documentación gráfica:

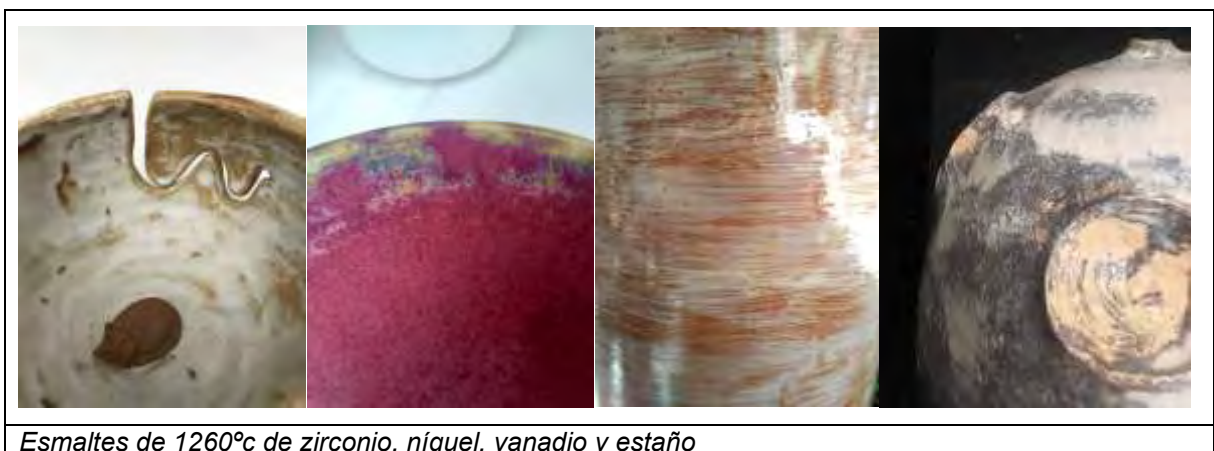

INFORME FINAL

Taller de Alfarería II

Ciclo de Grado Medio de Alfarería



Gres con esmalte azul de bario y cobalto



Engobe de porcelana y óxidos

Unidad didáctica 7.

11 h.

Conceptualización de la pieza de alfarería y su ornamentación.

Contenidos:

- Búsqueda de intervenciones aplicando técnicas ya practicadas anteriormente.
- Desarrollo de texturas, decoraciones y acabados diferentes sobre formas torneadas.
- Experimentación con texturas y color para conseguir distintos efectos.
- Crear formas espontáneas atractivas a partir de la forma de revolución.
- Pérdida del miedo a lo espontáneo y cooperación con el grupo

Ejercicios:

- Evaluación de conceptos previos: "Torno como herramienta" coloquio.
- Motivación: Elección de un tema común, búsqueda de referencias e investigación de formas.
- Desarrollo: Presentación del trabajo mediante la realización de un proyecto sencillo.
- Intervención: De piezas realizadas en el torno alfarero en pastas de alta temperatura.
- Realización: De una o varias piezas modulares, que bien puedan tener una finalidad funcional, o ser de carácter abstracto o escultórico.
- Material: Pastas refractarias diferentes de alta temperatura que será elegida según se requiera en las especificaciones técnicas del proyecto.
- Síntesis: Cuaderno de taller, intervenciones, decoraciones y procesos de cocción.

Este curso hemos realizado un ejercicio que recoge todos los conceptos descritos en todos estos puntos, esta propuesta parte del profesor del taller dentro de la programación.

La propuesta era realizar piezas de carácter escultórico iniciadas en el torno y modificadas si se requiere con otras técnicas constructivas, en las que podríamos añadir un material ajeno, pudiendo ser funcionales o no.

Aquí se muestran varios ejemplos de los ejercicios realizado en el Taller de alfarería en donde el proceso de inspiración y el resultado están conectados

A parte de las formas finales, el elemento no cerámico que se introdujo en el mismo fue muy variado y depende del propósito del proyecto.

INFORME FINAL

Taller de Alfarería II

Ciclo de Grado Medio de Alfarería

Documentación gráfica:



Refractario lila con esmalte de cinc



Refractario lila con esmalte de vanadio

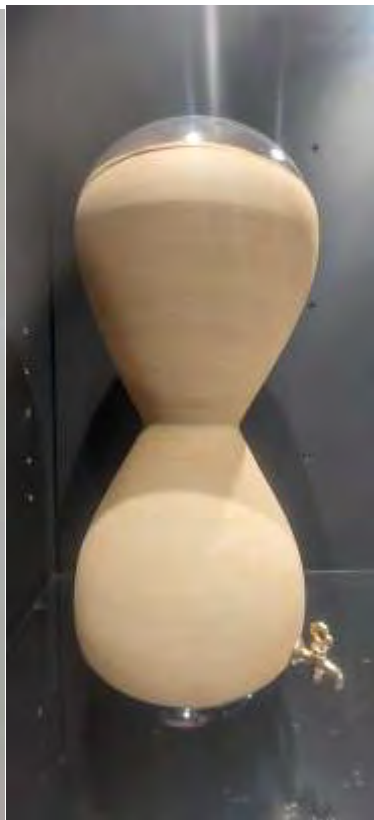

Esmaltes sobre refractario gris impalpable, Planeta Onírico y contenedor de agua con filtro interno

INFORME FINAL

Taller de Alfarería II

Ciclo de Grado Medio de Alfarería



Fuente de exterior. Refractario negro medio con tubos y caño de cobre

INFORME FINAL

Taller de Alfarería II

Ciclo de Grado Medio de Alfarería

Unidad didáctica 8.

10 h.

Reproducir piezas alfareras en el torno automático mediante terrajas.

Contenidos:

- Elaboración de piezas de la alfarería en el torno automático con diferentes formas de terrajas.
- Valoración de esta técnica constructiva y apreciación de sus posibilidades.
- Disfrute de la investigación cerámica; formas, pastas y texturas.

Ejercicios:

- Elaborar platos y cuencos mediante la técnica de terraja con los moldes de escayola disponibles en el taller de alfarería.

Realizamos una práctica de esta técnica con unos modelos de molde de plato plano, de unos 50 cm de diámetro. La reproducción seriada de estos platos con moldes de escayola permite producir de forma muy rápida, manteniendo el carácter artesanal de las piezas. Este ejercicio y el conocimiento y manejo de la terraja se lleva a la práctica con moldes apilables que facilita el almacenamiento cuando trabajamos. Surgieron problemas técnicos con los moldes en el proceso de montaje, por la escasez y el deterioro de estos. Se realizó una cantidad suficiente de piezas como para entender el proceso de reproducción. El ejercicio fue realizado en grupos de dos alumnos, pues esto ayuda a conseguir la seguridad necesaria en la utilización de esta maquinaria.

Documentación gráfica:



Calibre y centrado de los moldes y terraja y producción.

INFORME FINAL

Taller de Alfarería II

Ciclo de Grado Medio de Alfarería

- Ensayos decorativos sobre moldes con terrajas en pastas de alta temperatura, improntas, texturas, esgrafiado, incrustación de pastas coloreadas, etc.
- Valoración de esta técnica constructiva y apreciación de sus posibilidades.
- Disfrute de la investigación cerámica; formas, pastas y texturas.

Estos ejercicios se desarrollan con la elaboración de platos a terraja. Los platos reproducidos en refractario albino de chamota fina, fueron decorados con una técnica de texturas mediante improntas, con elementos vegetales y después resaltados con color mediante óxidos. La intención última era aplicar una capa de esmaltes feldespáticos transparente, para resaltar el color y las texturas. Los alumnos que asisten al módulo de volumen realizaron una coordinación, "Platos verdes" incorporaron elementos vegetales en relieve reproducidos mediante moldes y combinándolos con las improntas vegetales

Documentación gráfica:



Desmoldeo y repasado de los platos de terraja con decoración impresa.



INFORME FINAL

Taller de Alfarería II

Ciclo de Grado Medio de Alfarería



Unidad didáctica 9.

5 h.

Reproducir piezas en prensa y preparación y montaje de los utensilios que intervienen.

Contenidos:

- Elaboración piezas de alfarería en pastas de alta temperatura con diferentes tipos de moldes en la prensa axial.
- Montaje de diferentes moldes para realizar piezas cerámicas mediante prensado.
- Valoración de esta técnica constructiva y apreciación de sus posibilidades.
- Disfrute de la investigación cerámica; formas, pastas y texturas.

Ejercicios:

- Puesta en marcha de la presa axial, montaje de moldes de diferentes formas y materiales.
- Ensayos con diferentes pastas de alta temperatura para la elaboración de piezas por prensado.
- Elaboración de piezas seriadas por presado para su utilización como probetas de ensayos para una paleta de esmaltes de alta temperatura.

En este curso no hemos realizado estos ejercicios puesto que en el curso pasado la prensa axial sufrió el fallo del pistón de aceite y al ser antigua el fabricante ya no existe, con lo que no encontramos un servicio técnico que nos la repare.

En este curso nos hemos planteado la adquisición de otra prensa de nueva fabricación, con una tecnología más avanzada y actual.

La reproducción seriada de piezas con moldes al agua es una técnica muy práctica y accesible para nuestros alumnos, tomar contacto en el manejo de la prensa con la práctica de estos moldes que reproducen piezas abiertas o planas, es primordial para entender este proceso de reproducción.

Estos moldes se pueden realizar en el ámbito de la Escuela, en un curso de formación del profesorado que realizamos en un curso anterior, aprovechamos para explicar a nuestros alumnos, cómo pueden autónomamente y con medios artesanales hacer este tipo de moldes. Un modelo realizado en 3D de una pieza, la reproducimos en gres y de esa manera aprendieron a saber utilizar las técnicas de producción mecánicas seriadas en la construcción de piezas de alfarería. Comprender los parámetros que inciden en la conformación de los objetos por

INFORME FINAL

Taller de Alfarería II

Ciclo de Grado Medio de Alfarería

procedimientos mecánicos y ser capaz de argumentar críticas y opciones de mejora, así como, analizar las características técnicas de las pastas anti plásticas de alta temperatura para adecuarla al proceso de conformación mediante prensado, es fundamental en la formación de nuestros alumnos.

Documentación gráfica:

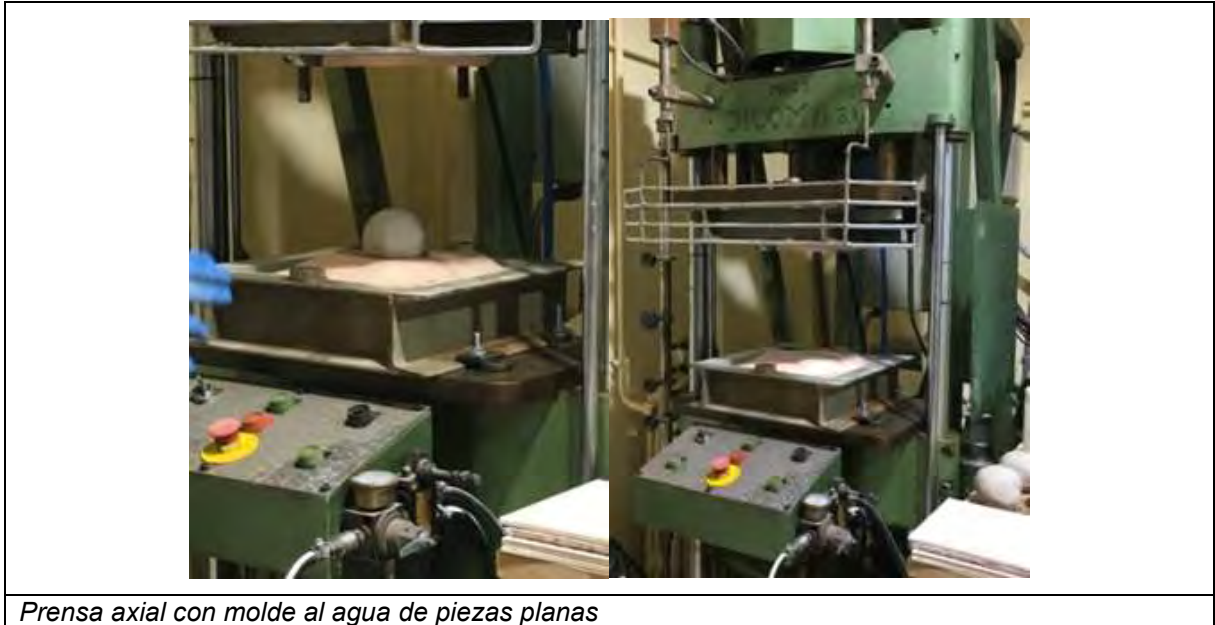

Unidad didáctica 10.

10 h.

Proceso de secado y técnicas de cocción. Carga de hornos y control de temperaturas.

Contenidos:

- Conocimiento e identificación de los diferentes tipos de hornos disponibles, sus posibilidades y conservación.
- Técnicas de secado.
- Técnicas de estiba o carga y descarga.
- Diferentes tipos de cocción y control de las temperaturas
- Valoración de las técnicas de cocción y apreciación de sus posibilidades de investigación en el acabado de las piezas.

Ejercicios:

- Toda pieza realizada en el taller a lo largo del curso será tratada convenientemente con técnicas de secado, bizcocho y cocción final.

Se estudiaron diferentes curvas de cocción y se les explico cómo utilizar los hornos con seguridad, procesos de secado, utilización como estufa, si es que las piezas, estaban más húmedas de lo normal. Se realizaron distintas hornadas de bizcocho y cocción final durante todo el curso. Hornos con esmaltes aplicados en las piezas de baja y de alta temperatura, en atmosferas oxidante y en mono cocción y bicocción. En los cuadernos de clase reflejaron la gran mayoría de alumnos de este grupo como asimilaron los contenidos de este ejercicio.

INFORME FINAL

Taller de Alfarería II

Ciclo de Grado Medio de Alfarería

Documentación gráfica:



Piezas secando en la sala de hornos.



Carga del horno con platos esmaltados.



Piezas secas para bizcochar a 980°C



Hornos eléctricos

- Se realizarán explicaciones teóricas delante de los hornos y sus cuadros de control del manejo y las curvas de cocción adecuadas a cada técnica.

INFORME FINAL

Taller de Alfarería II

Ciclo de Grado Medio de Alfarería

- Estiba y manejo de los hornos con la supervisión del profesor.
Los alumnos practicaron en la carga y descarga de los hornos, organizaron y mantuvieron en buen estado el material de carga. En este curso la investigación en hornos de pruebas fue una constante en todos los procesos creativos. La descripción que realiza en su cuaderno una de las alumnas de este grupo describe pormenorizadamente como asimilaron los contenidos de esta unidad didáctica.

Documentación gráfica:



INFORME FINAL

Taller de Alfarería II

Ciclo de Grado Medio de Alfarería

- Realización de una cocción especial en hornos de gas y eléctrico para la técnica de Raku japoneses, occidentalizado.

El rakú, es una técnica decorativa que ya fue utilizada en las antiguas civilizaciones japonesa y china. Fue introducida en Europa por Bernard Leach y Paul Soldner en 1960, y este último la transforma con la introducción de una reducción de material orgánico en el proceso. Esta técnica se fundamenta en el efecto que causa una atmósfera reductora en el vidriado de las piezas cuando éste se encuentra en fase de enfriamiento. Esta reducción se efectúa fuera del horno, metiendo las piezas con el vidriado, previamente fundido y maduro, en un recipiente con hojarasca o serrín para producir la reducción por el efecto de los componentes de los gases de combustión del serrín.

Esta práctica se realizó con medios técnicos que están al alcance de la mayoría de los pequeños artesanos y ceramistas, ya sean profesionales o incluso aficionados.

La práctica se cimienta con la cocción a mil grados de piezas realizadas con pasta refractaria en un horno eléctrico de tamaño pequeño o medio. El horno debe de estar cerca de un espacio exterior, en donde se pueda hacer humo sin tener problemas con el entorno.

Cualquier taller que disponga de un patio o jardín en el que se pudiera instalar y utilizar por ejemplo una barbacoa, es adecuado.

Documentación gráfica:



Descarga del horno con pinzas



Horno a 900°C

INFORME FINAL

Taller de Alfarería II

Ciclo de Grado Medio de Alfarería

	
<i>Recipiente con serrín</i>	<i>Producción de humo</i>
	
<i>Extracción del recipiente</i>	<i>Resultado</i>

Unidad didáctica 11.

3 h.

Medidas de control de los procesos de realización, resolución de los problemas que surjan durante el mismo y adopción de criterios de control de calidad.

Contenidos:

- Medidas de control de los procesos de realización del producto cerámico.
- Resolución de los problemas que surjan durante los procesos de producción de las piezas alfareras.
- Adopción de criterios de control de calidad.

Ejercicios:

- Se facilitará información teórica de las medidas de control de calidad que se deben realizar en los procesos de realización de las piezas y de cómo resolver los problemas de manufacturado según vayan surgiendo.

Durante el curso se les hizo comprender que todas las piezas deberán pasar por controles y pruebas en donde se analizan las características técnicas, ergonómicas, estéticas y prácticas que deben tener sus productos para una comercialización más eficaz. En las imágenes que a continuación se muestran,

INFORME FINAL

Taller de Alfarería II

Ciclo de Grado Medio de Alfarería

se aprecian algunas pruebas para construir una lámpara y fuente de manera profesional y el montaje de las diferentes piezas para su perfecto funcionamiento. Integrar acabados profesionales en piezas artísticas o conclusiones del estudio general para la elaboración de una vajilla cumpliendo con las necesidades funcionales.

Documentación gráfica:



Movilidad en la unión de las piezas

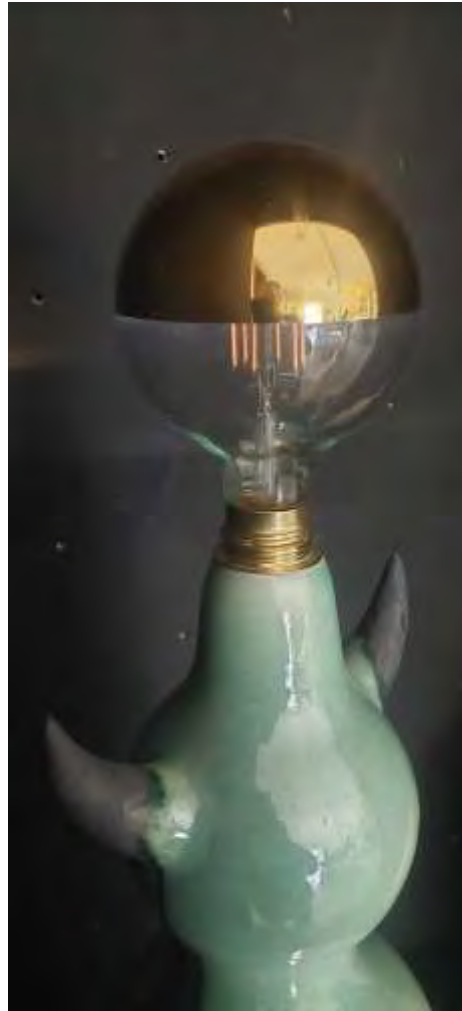

Montaje encastrado del casquillo de lámpara



Vajilla apilable



Solución con cristales para fondos de cuencos

INFORME FINAL

Taller de Alfarería II

Ciclo de Grado Medio de Alfarería

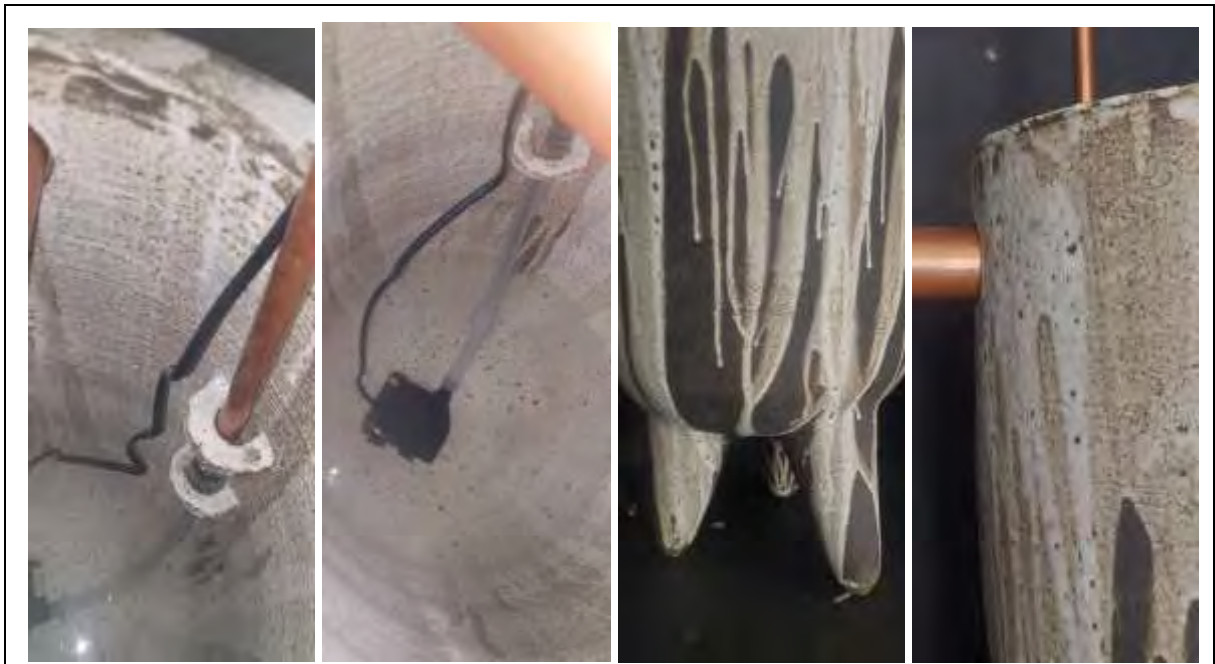

Montaje de bomba de agua y tubo de conexión con el caño de cobre, detalle de las patas y tubo de sonido del agua. Fuente de jardín.

- Se analizarán a lo largo del curso y en todo el proceso de aprendizaje, los resultados de los acabados de las piezas, mediante los defectos que se detecten y con la adopción de unos criterios claros de control de calidad.

A lo largo del curso aparecen problemas de todo tipo, como grietas en los platos y grandes piezas de ensamblajes o en algunas formas de gres en su cocción final y que son ejemplos de la dificultad que entraña enfrentarse a materiales y formatos desconocidos.

En las pruebas de esmaltes a veces varían los colores según la muestra, el motivo es la diferencia de temperatura entre la muestra y la pieza final, o que la capa no queda bien por haber sido aplicada con otro método o que algunos óxidos aplicados pueden desaparecer en la cocción final por ser más volátiles. En fin, pese a los controles en los procesos y pruebas realizadas, a veces los resultados se logran después de muchos errores y empeño.

Documentación gráfica:



Corte de las piezas para comprobar el grosor.

Pruebas de sales metálicas

INFORME FINAL

Taller de Alfarería II

Ciclo de Grado Medio de Alfarería



Rotura por tensión del esmalte en la cocción final

Rotura por grosor y humedad en el horno



Experimentar con reservas de cinta de carroceros y esmalte negro a pistola.

- A lo largo del curso se recogerán en el cuaderno de taller conceptos sobre medidas de control de los procesos de realización, resolución de los problemas y adopción de criterios de control de calidad. Logramos sensibilizar al alumno de la necesidad de realizar estos trabajos y mantenerlos a lo largo de toda su vida profesional.

Se les encomienda a los alumnos trasladar su cuaderno de taller manual a un cuaderno de taller digital, que completaran recogiendo todas las experiencias formativas y resultados prácticos de todo el curso.

INFORME FINAL

Taller de Alfarería II

Ciclo de Grado Medio de Alfarería

En la plataforma de Microsoft Teams y a través de sus correos de la Escuela cada alumno tiene acceso a un cuaderno que sirve de modelo. El profesor complementa una plantilla digital en formato Word sobre la cual, cada uno de los alumnos debe aportar la documentación de su trabajo recogido a lo largo del curso.

El documento es un cuaderno de taller digital con origen en la programación de clase que analiza todas las unidades didácticas tratadas a lo largo del curso, está en formato Word abierto para que los alumnos trabajen sobre él.

El documento no se tiene que modificar, solamente incluir los trabajos documentados dentro de los puntos donde dice, Ejercicio realizado por el alumno: eliminar las fotografías existentes e incluir las suyas.

Las fotografías que aportan en el documento tienen que ser tratadas en Adobe Photoshop para bajar su peso y resolución y si se puede, mejorar sus niveles y la calidad de la imagen. El cuaderno digital se tiene que entregar en formato Word y PDF.

2. COORDINACIONES

TÍTULO DE LA COORDINACIÓN: PLATOS VERDES

- MÓDULOS/ CICLO y profesores que participan:
- TALLER ALF2, Faba, José Manuel
- VOLUMEN ALF, Arias, Ane

TÍTULO DE LA COORDINACIÓN: GASTROCERAMICA.

- MÓDULOS/ CICLO y profesores que participan:
- PROYECTOS ALF, Verdu, Sonia
- TALLER ALF2, Faba, José Manuel
- FOL. ALF2, de la Torre, Aymara

TÍTULO DE LA COORDINACIÓN: RIESGOS LABORALES TALLER

- MÓDULOS/ CICLO y profesores que participan:
- FOL. ALF2, de la Torre, Aymara
- TALLER ALF2, Faba, José Manuel

3. ACTIVIDADES EXTRAESCOLARES Y COMPLEMENTARIAS.

Todo el grupo ha participado de todas las actividades propuestas por los diferentes profesores del Ciclo y por el Departamento de Promoción Artística, visitas a exposiciones, conferencias, viajes a centros de interés, etc.

Realizamos una actividad complementaria con la realización de una cocción de Raku, con hornos eléctricos y reducción al humo en los jardines exteriores.

4. EVALUACIÓN DEL DESARROLLO GENERAL DEL CURSO.

Valoración general, interés y rendimiento del alumnado.

El grado de cumplimiento de la programación en cuanto a temporalidad y contenidos mínimos ha sido muy satisfactorio.

En líneas generales y en su mayoría este grupo de alumnos llegó con una base formativa adecuada en cuanto a los conocimientos y las habilidades mínimas necesarias en el torno alfarero al iniciar el curso, de esta forma pudimos afrontar los primeros contenidos con solvencia.

En cuanto a la asistencia, como grupo ha sido excelente con algunas excepciones que por motivos personales de enfermedad o trabajo produjeron alguna falta de asistencia, sin que esto les hiciera superar el porcentaje necesario para perder la evaluación continua. El inicio de curso demostró que el grupo no tenía una cohesión adecuada para afrontar contenidos que normalmente se desarrollan

INFORME FINAL

Taller de Alfarería II

Ciclo de Grado Medio de Alfarería

mucho mejor como grupo. Empezaron 15 alumnos que con el tiempo y por motivos de trabajo en todos los casos y en el ecuador del curso, se dieron de baja 6 alumnos quedando el grupo con 9 alumnos.

En el momento que este grupo se quedó en 9 alumnas y por motivos que no entrare a analizar, se produjo un cambio positivo de actitud que trajo como resultado una cohesión y dinamismo en el trabajo. Esto ha permitido que todas las alumnas desarrollen una labor de gran calidad y obtengan unos conocimientos formativos notables, demostrando un gran interés por la materia y sus contenidos.

Pese al nivel heterogéneo de las aptitudes y habilidades de partida de este grupo de alumnos, su interés me ha permitido afrontar todos los contenidos del programa con profundidad, consiguiendo un nivel formativo homogéneo y muy satisfactorio al final del curso.

Una unidad didáctica tuvo que ser tratada teóricamente, la relacionada con la prensa por no disponer de los medios adecuados.

La valoración general del curso ha sido extraordinario y positiva. A través de la calidad de los trabajos realizados podemos constatar un gran interés y una respuesta altamente participativa por parte de todos los alumnos.

Como ya he comentado en el inicio del curso el grupo carecía de cohesión y de disposición para colaborar entre ellos y así participar en trabajos coordinados. Diversas circunstancias y el trabajo de los profesores de este grupo han logrado crear un buen ambiente de trabajo, con lo que los alumnos que terminan el curso han mantenido una excelente atención e interés en la realización de todos los ejercicios propuestos en el taller y coordinados con otras materias, con un excelente rendimiento que ha supuesto calificaciones sobresalientes en su mayoría.

5. OBSERVACIONES GENERALES.

Mejoras para el aula del taller de alfarería:

Se necesita la adquisición de plantillas de terrajas para los moldes y matrices nuevos, junto a un nuevo sistema de acoplamiento para la terraja.

La prensa axial sufre una avería en el pistón de aceite que no logramos reparar, si esto no se soluciona se tendrá que adquirir una nueva prensa, además se necesita renovar el único molde de acero e incorporar algún modelo más, así como hacer una revisión de sus componentes y actualizar los sistemas de seguridad de la prensa.

Se necesita adquirir más soleras de PVC o madera para los tornos por su deterioro.

José Manuel Faba Sánchez

junio de 2023



INFORME FINAL

Obra Final

Ciclo de Grado Medio de Alfarería

Curso: ALF2

2022-2023

Profesor/a: Sonia Verdú Calatayud

Seguimiento de Programación

1. Unidades didácticas tratadas.
 - Contenidos teóricos y Ejercicios realizados.
 - Temporalidad.
 - Documentación Gráfica.
2. Coordinaciones.
3. Actividades extraescolares / complementarias.
4. Evaluación del desarrollo general del curso.
5. Observaciones.

1. UNIDADES DIDÁCTICAS

Unidad didáctica 1.

10h.

Introducción al diseño, el arte y la artesanía.

Contenidos:

Conceptos de artesanía, diseño y arte.
Diferencias y similitudes entre el diseño, el arte y la artesanía.
Campos de actuación del diseño.
Elementos básicos del lenguaje visual.
Recursos de organización de la forma y el espacio.
Aspectos funcionales, formales y comunicativas y su influencia en el diseño de objetos y mensajes.

Ejercicios:

Recopilar definiciones sobre artesanía, diseño y arte, y comentarlas en clase.
Comparar artesanía, diseño y arte y analizar las diferencias y semejanzas.
Realización de una marca y logo corporativo

Documentación gráfica:



INFORME FINAL

Obra final
Ciclo de Alfarería

Escuela de Arte Francisco Alcántara Cerámica
Escuela de Arte Francisco Alcántara Cerámica
Luisa Mariana Álvarez
Logo, sello y tarjeta
Ciclo de Alfarería
Ciclo de Alfarería

EL LOGO

CONCEPTO
Se partió de los colores primarios para diseñar un sello, con líneas orgánicas. A los colores se le añadió un círculo, lo que permitió el desarrollo del concepto.

NECESIDAD algo que no me diese problemas al presionar el sello contra el barro, pero también algo que funcionara en el caso de querer hacer una tarjeta. Necesidad de un diseño que acompañe al diseño del sello.

COLORES HEX
#F08080 Orange
#FFD700 Yellow
#4682B4 Blue

EL SELLO

LA TARJETA

Escuela de Arte Francisco Alcántara Cerámica
Escuela de Arte Francisco Alcántara Cerámica
Javier, Shirley López
Proyecto Integrado
Ciclo de Alfarería
Ciclo de Alfarería

Concepto

Para crear un sello y tarjeta que no pareciera un sello, sino una tarjeta que se convirtiera en un sello. Se utilizó el concepto de la tarjeta para diseñar el sello, lo que permitió el desarrollo del concepto.

Bocetos

Escalas

Selección final

Tarjeta

Escuela de Arte Francisco Alcántara Cerámica
Escuela de Arte Francisco Alcántara Cerámica
Luisa Mariana Álvarez
GRE CAS
Ciclo de Alfarería
Ciclo de Alfarería

INSPIRACIÓN

BOCETOS

SELLO

Escuela de Arte Francisco Alcántara Cerámica
Escuela de Arte Francisco Alcántara Cerámica
Luisa Mariana Álvarez
Sello Marca personal
Ciclo de Alfarería
Ciclo de Alfarería

CONCEPTO DEL LOGOTIPO

DESARROLLO DEL BOTIJO

DESARROLLO DEL LOGOTIPO

Escuela de Arte Francisco Alcántara Cerámica
Escuela de Arte Francisco Alcántara Cerámica
Luisa Mariana Álvarez
Sello y tarjeta
Ciclo de Alfarería
Ciclo de Alfarería

PROCESO DEL LOGO

SELLO

TARJETA

Escuela de Arte Francisco Alcántara Cerámica
Escuela de Arte Francisco Alcántara Cerámica
Luisa Mariana Álvarez
Sello y tarjeta
Ciclo de Alfarería
Ciclo de Alfarería

CONCEPTO LOGO

Este sello tiene un concepto de un elefante que se convierte en un sello. Se utilizó el concepto de la tarjeta para diseñar el sello, lo que permitió el desarrollo del concepto.

BOCETOS SELLO

BOCETOS LOGO

TARJETA

INFORME FINAL

Obra final
Ciclo de Alfarería

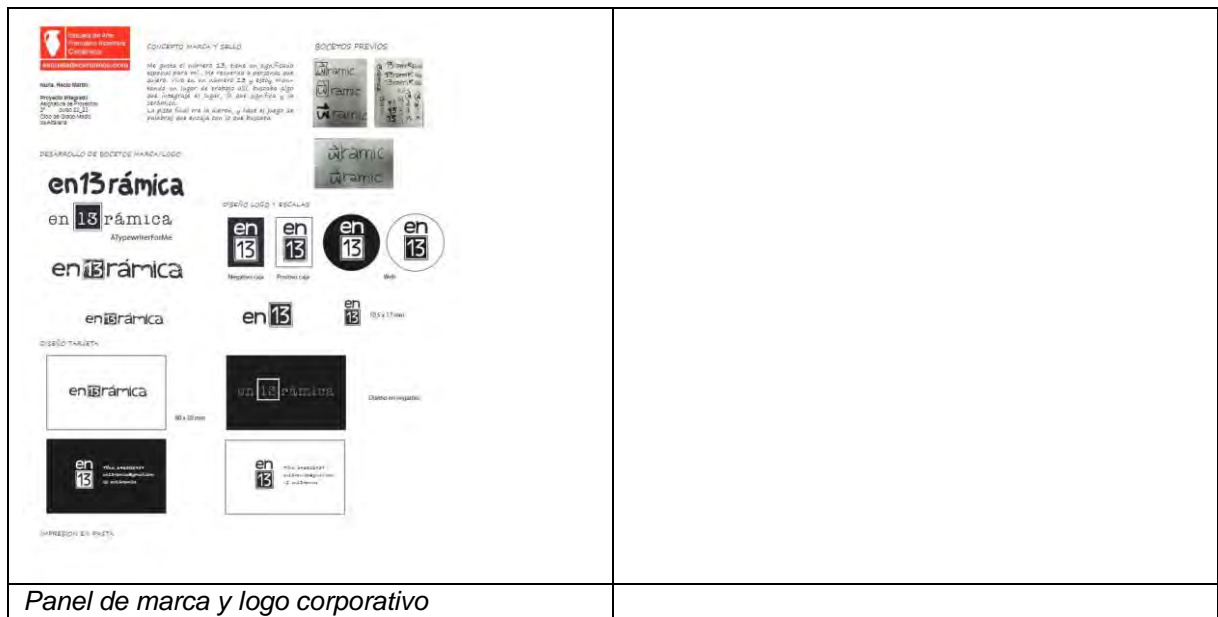

Panel de marca y logo corporativo

Unidad didáctica 2.

6 h.

Producción cerámica artesanal e industrial

Contenidos:

Características de la manufactura artesanal y la producción industrial.
Producción artesanal e industrial en el campo de la cerámica.

Ejercicios:

Investigación sobre que definen y diferencian la producción artesanal de la producción industrial.
Realización de una decoración sobre plato, coordinación "Plato Verde"

Documentación gráfica:

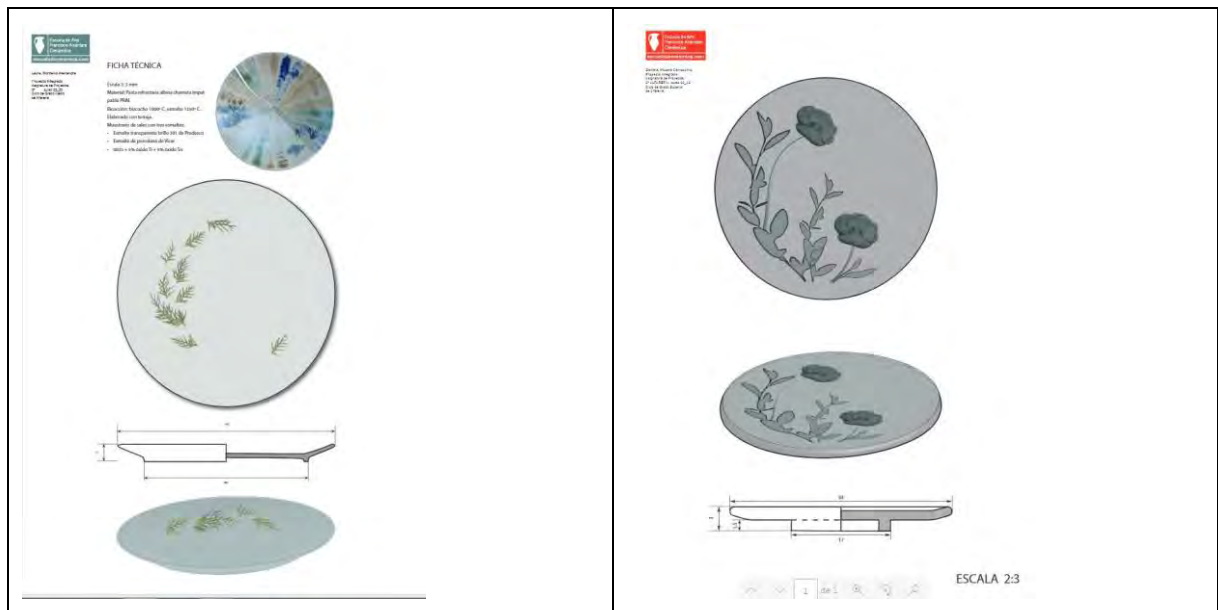

INFORME FINAL

Obra final
Ciclo de Alfarería

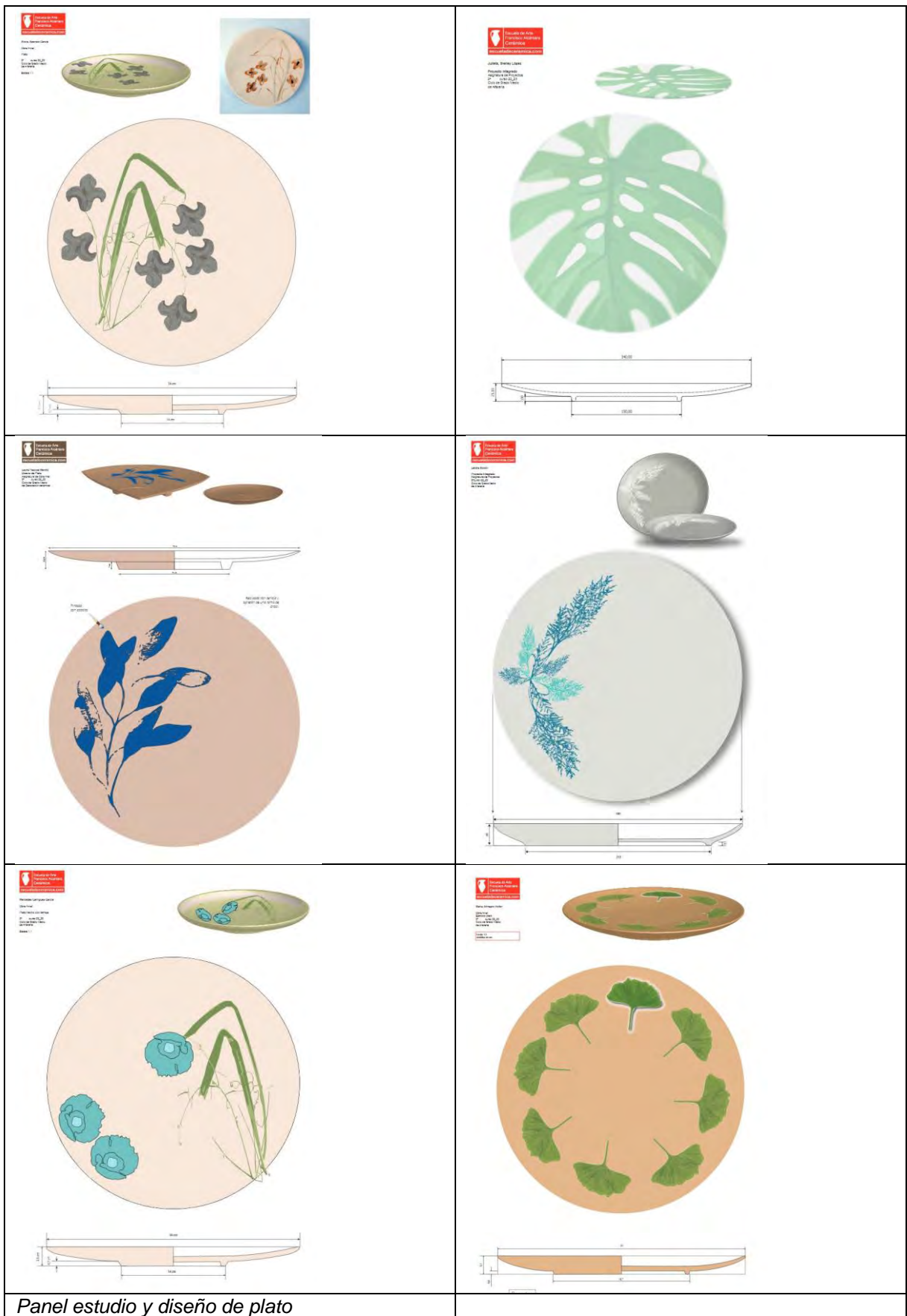

Panel estudio y diseño de plato

Unidad didáctica 3.

26 h.

Recursos gráficos, maquetas, modelos y prototipos

Contenidos:

Las metodologías de los procesos de diseño.
Fases del proyecto de diseño: Planteamiento y estructuración.
Fundamentos de investigación en proceso de diseño: búsqueda de información y análisis de datos.
Tipos de proyectos: artístico y funcional. Proyectos personales y autoeditados

Ejercicios:

Recopilar y analizar diferentes métodos para generar ideas creativas.
Hacer dibujos analógicos e introducir los programas informáticos de dibujo y representación.
Proyectar un conjunto de piezas cerámica como vajilla, coordinación: "Gastrocerámica"

Documentación gráfica:



INFORME FINAL

Obra final
Ciclo de Alfarería

ANTECEDENTES

Una gran variedad de platos de cerámica se han desarrollado a lo largo de la historia, desde los platos de arcilla cocida hasta los platos de cerámica blanca y azul. En este proyecto se han seleccionado algunos de los platos más representativos de la cerámica tradicional española, como los platos de arcilla cocida, los platos de cerámica blanca y azul, y los platos de cerámica vidriada.

JUSTIFICACIÓN

Este proyecto se justifica por el interés de conocer y valorar la cerámica tradicional española, así como por el deseo de crear una obra que refleje la belleza y la funcionalidad de esta artesanía. Además, se pretende contribuir a la difusión y promoción de la cerámica tradicional española.

FICHA TÉCNICA

Material: Arcilla cocida, cerámica blanca y azul, cerámica vidriada.
Tamaño: 10 cm de diámetro.
Color: Blanco, azul, verde, rojo.
Decoración: Tradicional española.

FUENTE ALTA

QUEJERA

FUENTE BAJA

BOCETOS

ANTECEDENTES

Los platos de cerámica han sido utilizados durante siglos para servir alimentos y bebidas. En este proyecto se han seleccionado algunos de los platos más representativos de la cerámica tradicional española, como los platos de arcilla cocida, los platos de cerámica blanca y azul, y los platos de cerámica vidriada.

FICHA TÉCNICA

Material: Arcilla cocida, cerámica blanca y azul, cerámica vidriada.
Tamaño: 10 cm de diámetro.
Color: Blanco, azul, verde, rojo.
Decoración: Tradicional española.

JUSTIFICACIÓN

Este proyecto se justifica por el interés de conocer y valorar la cerámica tradicional española, así como por el deseo de crear una obra que refleje la belleza y la funcionalidad de esta artesanía. Además, se pretende contribuir a la difusión y promoción de la cerámica tradicional española.

SIMULACIÓN

FOTO REALIZADO

GASTRO CERÁMICA

David Nicolás Carrasquero
2ºBachillerato

La idea surge de la intención de crear una vajilla diseñada específicamente para la gastronomía japonesa, ya que es un elemento característico y siempre ha sido. Cuenta que la vajilla refleja la cultura japonesa, no basándose tanto en la estética tradicional al momento de crear platos, sino en sus características.

Los platos en que todo se apoya como un cuadro se refieren a la perfección y a su función específica.

Para ello decidí jugar con las siguientes características: un acabado lujoso y elegante, a la vez que sencillo. La función o el uso de ellos es más amplia. Cada plato tendrá su propia funcionalidad de acuerdo a sus características.

FICHA TÉCNICA

Pasta: Gres 130 MP de Vicar.
Esmaltes: -1000°
-1250°

INSPIRACIÓN

BOCETO

FICHA TÉCNICA

Pasta: Gres 130 MP de Vicar.
Esmaltes: -1000°
-1250°

Antecedentes

Los platos de cerámica han sido utilizados durante siglos para servir alimentos y bebidas. En este proyecto se han seleccionado algunos de los platos más representativos de la cerámica tradicional española, como los platos de arcilla cocida, los platos de cerámica blanca y azul, y los platos de cerámica vidriada.

Jarsa de Ginonada

Plano y render

Panel Gastrocerámica

Panel Gastrocerámica

INFORME FINAL

Obra final
Ciclo de Alfarería

Unidad didáctica 4.

30 h.

Anteproyecto

Contenidos:

- Controles de calidad.
- Condiciones de seguridad y medidas preventivas.
- Estudio de viabilidad técnica y económica. Fichas técnicas y presupuestos.
- Descripción de materiales, procesos y técnicas de ejecución.

Ejercicios:

Realización del anteproyecto con un tema dado: "Naturaleza Cerámica"
Exponer y defender la propuesta ante la Comisión de Proyectos.

Documentación gráfica:

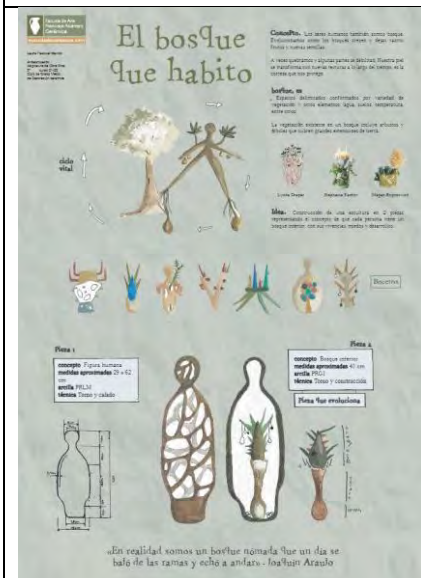
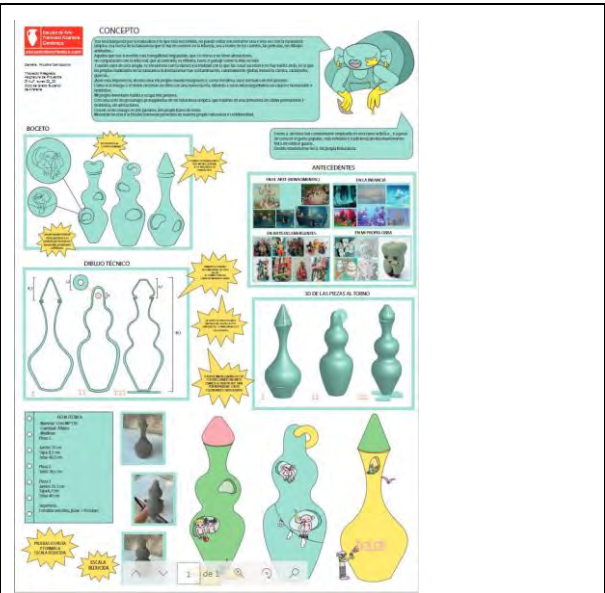

INFORME FINAL

Obra final
Ciclo de Alfarería

LA TORA

Este tipo de tora se utiliza para decorar el hogar y el exterior. Se puede utilizar en cualquier espacio y es muy versátil. Se puede utilizar en cualquier espacio y es muy versátil.

Autocorrección

La tora es un tipo de tora que se utiliza para decorar el hogar y el exterior. Se puede utilizar en cualquier espacio y es muy versátil. Se puede utilizar en cualquier espacio y es muy versátil.

Bocetos

Modelos

TIERRA · HOGAR · GORRIÓN

CONCEPTO

Este tipo de tora se utiliza para decorar el hogar y el exterior. Se puede utilizar en cualquier espacio y es muy versátil. Se puede utilizar en cualquier espacio y es muy versátil.

TIERRAS FERRES CABALLER

INSPIRACIÓN

BOCETOS

ACOTACIONES

APROXIMACIÓN FINAL

CONCEPTO

Este tipo de tora se utiliza para decorar el hogar y el exterior. Se puede utilizar en cualquier espacio y es muy versátil. Se puede utilizar en cualquier espacio y es muy versátil.

INSPIRACIÓN

BOCETOS DESARROLLO SELECCIÓN

DETALLES

BOCETO FINAL Y ACABADOS

BOCETOS

SUPERVIVIENTES

Este tipo de tora se utiliza para decorar el hogar y el exterior. Se puede utilizar en cualquier espacio y es muy versátil. Se puede utilizar en cualquier espacio y es muy versátil.

BOCETOS

SUPERVIVIENTES

Origen de la idea

Concepto y Desarrollo

BOCETO PREVIO

Crisálidas

BOCETO FINAL

BOCETOS

SUPERVIVIENTES

Este tipo de tora se utiliza para decorar el hogar y el exterior. Se puede utilizar en cualquier espacio y es muy versátil. Se puede utilizar en cualquier espacio y es muy versátil.

BOCETOS

SUPERVIVIENTES

INFORME FINAL

Obra final
Ciclo de Alfarería

Panel Anteproyecto

Panel Anteproyecto

Unidad didáctica 5.

125 h.

Proyecto final de Alfarería

Contenidos:

Materialización de un proyecto de alfarería

Técnicas de presentación de resultados.

Documentación del proceso de trabajo.

Elaboración y elección de material gráfico y técnico necesario para definir la obra: memorias, dibujos, fotos...

Ejercicios:

Materializar el proyecto elaborando las piezas cerámicas que lo componen.

Elaborar la documentación gráfica y técnica necesaria para la presentación del proyecto de Obra Final.

Exponer y defender el proyecto ante la Comisión de Proyectos.

Documentación gráfica:



INFORME FINAL

Obra final
Ciclo de Alfarería



Panles Obra final

2. COORDINACIONES

Se ha realizado la coordinación de “Gastrocerámica” y “Plato Verde”

3. ACTIVIDADES EXTRAESCOLARES Y COMPLEMENTARIAS.

INFORME FINAL

Obra final
Ciclo de Alfarería

No se han realizado actividades extraescolares.

4. EVALUACIÓN DEL DESARROLLO GENERAL DEL CURSO.

El interés y rendimiento de los alumnos ha sido muy positivo. Se ha cumplido con la programación en cuanto a temporalidad y contenidos mínimos. Ha sido un grupo muy unido después de darse de baja dos alumnos que por motivos personales no podían continuar. En definitiva el curso se ha desarrollado de manera muy satisfactoria y se ha visto reflejado en la calidad de los trabajos realizados.

El día miércoles 24 de mayo se reúne la comisión de Obra final a las 10:30h para realizar la evaluación de los proyectos de Obra Final de Alfarería. Con la siguiente evaluación final del curso:

ALMAGRO VÍCTOR, MARÍA	50% Proyectos	40% Maestro de taller	10% Dep. Arte	Total
Evaluación de la obra final	10	10	10	10

Nota final (50% curso - 50%proyecto): $8 / 10 = 9$

ASENSIO GARCÍA, ALICIA	50% Proyectos	40% Maestro de taller	10% Dep. Arte	Total
Evaluación de la obra final	10	10	10	10

Nota final (50% curso - 50%proyecto): $10/10 = 10$

BONON, LETIZIA	50% Proyectos	40% Maestro de taller	10% Dep. Arte	Total
Evaluación de la obra final	9	9	9	9

Nota final (50% curso - 50%proyecto): $7/9 = 8$

GARRIGUES GARCÍA, MERCEDES	50% Proyectos	40% Maestro de taller	10% Dep. Arte	Total
Evaluación de la obra final	8	8	8	8

Nota final (50% curso - 50%proyecto): $6 / 8 = 7$

MONTALVO ALEIXANDRE, LAURA	50% Proyectos	40% Maestro de taller	10% Dep. Arte	Total
----------------------------	------------------	--------------------------	---------------	-------

INFORME FINAL

Obra final
Ciclo de Alfarería

	10	10	10	10
--	----	----	----	----

Nota final (50% curso - 50%proyecto): $9/10 = 10$

NICOTRA CARROQUINO, DANIELA	50% Proyectos	40% Maestro de taller	10% Dep. Arte	Total
Evaluación de la obra final	10	10	10	10

Nota final (50% curso - 50%proyecto): $8/10 = 9$

PASCUAL BENITO, LAURA	50% Proyectos	40% Maestro de taller	10% Dep. Arte	Total
Evaluación de la obra final	10	10	9	10

Nota final (50% curso - 50%proyecto): $8/10 = 9$

RECIO MARTÍN, NURIA	50% Proyectos	40% Maestro de taller	10% Dep. Arte	Total
Evaluación de la obra final	10	10	9	10

Nota final (50% curso - 50%proyecto): $8/10 = 9$

SHELLEY LÓPEZ, JULIETA	50% Proyectos	40% Maestro de taller	10% Dep. Arte	Total
Evaluación de la obra final	10	10	10	10

Nota final (50% curso - 50%proyecto): $9/10 = 10$

No se presentan:

FREY, JEFFREY MICHAEL

RÓDENAS MARTÍNEZ, ANA ISABEL

VARGAS DÍAZ, LAURA

SALVATORI, SILVANA

FERNÁNDEZ ÁLVAREZ, CRISTINA

Matriculas anuladas:

INFORME FINAL

Obra final
Ciclo de Alfarería

SÁNCHEZ NÚÑEZ, MARÍA JULIA

OLID HEREDERO, SERGIO

FERNÁNDEZ ESPEJEL, ALEJANDRO

5. OBSERVACIONES

Creo Necesario terminar con el amueblamiento del aula de proyectos en cuanto a estantes y cajones. Es necesario un cambio de proyector, ya que no responde al encendido y se pierde tiempo a la hora de utilizarlo.

INFORME FINAL

FORMACIÓN Y ORIENTACIÓN LABORAL

Ciclo de Grado Medio

Curso: ALF2

2022-2023

Profesor/a: Aymara de la Torre Calvo

Seguimiento de Programación

1. Unidades didácticas tratadas.
 - Contenidos teóricos y Ejercicios realizados.
 - Temporalidad.
 - Documentación Gráfica.
2. Coordinaciones.
3. Actividades extraescolares / complementarias.
4. Evaluación del desarrollo general del curso.
5. Observaciones.

1. UNIDADES DIDÁCTICAS

Unidad didáctica 1.

2 h.

Funciones y estructura de un Plan de Empresa: El Plan estratégico.

Contenidos:

- El Plan de empresa: concepto y características.
- La idea de negocio y su fundamentación: el análisis estratégico.
- Contenido del plan de empresa.

Ejercicios:

- **Entrega 1 del Laboratorio de Proyectos:** Elaboración de una descripción de la idea y fundamentación de esta mediante la realización de un análisis estratégico de los factores externos (PESTEL) y de los factores externos e internos (DAFO).

Unidad didáctica 2.

4 h.

La propiedad intelectual en la legislación: concepto, naturaleza, entidades de gestión y registro.

Contenidos:

- La Propiedad intelectual: los derechos de autor.
- Entidades de gestión.
- El registro de la propiedad intelectual.
- Transmisión de D. de autor.
- Otra normativa propia de la especialidad.

Ejercicios:

- Lectura y análisis de casos prácticos en materia de Derechos de Autor
- Análisis de diferentes Acuerdos de Cesión de los Derechos de Autor
- Elaboración de un acuerdo propio que cumplan con los elementos básicos y se ajuste a la normativa con el objetivo de:
 - Diferenciar el campo de protección de la propiedad intelectual e industrial.
 - Identificación de los elementos determinantes en los derechos de autor.

Unidad didáctica 3.

2 h.

Propiedad industrial: Marcas, patentes, etc. Protección legal. Registros. Protección internacional de las innovaciones.

Contenidos:

INFORME FINAL

Formación y Orientación Laboral
Alfarería

- Propiedad industrial: patente, modelo de utilidad, marca, nombre comercial, diseño industrial.
- El registro de la propiedad industrial.

Ejercicios:

- Diferenciar el campo de protección de la propiedad intelectual e industrial.
- Análisis de las características de los modelos utilidad, marcas, diseño industrial, etc.

Unidad didáctica 4

4 h.

Conceptos básicos de economía y mercadotecnia. El producto cultural.

Contenidos:

- Concepto de Economía: el problema de la escasez.
- Los factores productivos y el coste de oportunidad.
- Microeconomía: economías domésticas, la empresa y el mercado.
- Macroeconomía: principales magnitudes: PIB, etc
- La Unión Europea.
- Comportamiento económico a escala mundial. Crisis, desempleo, etc.
- Características particulares del producto cultural.

Ejercicios:

- Lectura e interpretación de diferentes artículos de prensa y textos técnicos sobre diversos temas económicos.
- Debate sobre los factores que pueden influir sobre la oferta y la demanda.
- Definición de un producto cultural y sobre los factores que afectan la oferta y la demanda del mismo.

Unidad didáctica 5.

4 h.

La empresa: organización y cultura empresarial. Tipos de empresa. Formas jurídicas de empresa.

Contenidos:

- La empresa: concepto, funciones y objetivos.
- Tipos de empresa.
- Organización de la empresa: organigramas y áreas funcionales.
- Formas jurídicas de empresas: concepto y características.
- Ventajas e inconvenientes en la elección de la forma jurídica de la empresa.
- Trámites de inicio de la actividad empresarial.
- Fuentes de financiación propias y ajenas.

Ejercicios:

- **Entrega 2 del Laboratorio de Proyectos:** Selección de una forma jurídica más adecuada para la idea planteada y justificación de la elección. Elaborar una relación de los trámites de inicio de la actividad empresarial de acuerdo con la forma jurídica seleccionada.

Unidad didáctica 6

4 h

Administración y gestión de empresas

Contenidos:

- Gestión administrativa: documentos relacionados con la compraventa y el pago/cobro
- La contabilidad: conceptos básicos
- Obligaciones contables: Libros contables obligatorios y cuentas anuales.

INFORME FINAL

Formación y Orientación Laboral
Alfarería

- Obligaciones laborales y en materia de prevención de riesgos laborales
- Obligaciones fiscales: IVA, IRFF, IS, etc.

Ejercicios:

- Cálculo de liquidación trimestral del IVA
- Cálculo de la cuota anual del IRPF.
- Justificación numérica de la regresividad.

Unidad didáctica 7.

5 h.

La organización de la producción, venta y distribución en la empresa.

Contenidos:

- La función de la producción: el proceso de compras.
- La gestión de stocks y el punto de pedido.
- La calidad y la función de la producción.
- Los costes. El umbral de rentabilidad o punto muerto.
- Gestión de precios

Ejercicios:

- Diseño de un organigrama de una empresa.
- Ejercicio coordinado 1: Gestión de Precios: Presupuestos

Unidad didáctica 8.

4 h.

La organización de la producción, venta y distribución en la empresa. Plan de Marketing y Comunicación. El marketing cultural.

Contenidos:

- El marketing: concepto y criterios para segmentar el mercado.
- El marketing-mix: Producto, Precio, Distribución y Promoción.
- La importancia de los objetivos de marketing.
- La importancia de los objetivos de comunicación.
- La importancia de identificar el público objetivo y los prescriptores.
- Gestión de precios

Ejercicios:

- **Lectura de textos de sociología de la cultura:** “Entender las diferencias culturales, la base del marketing”
- **Entrega 3 del Laboratorio de Proyectos: Elaboración** de un Análisis de la Competencia y un Posicionamiento de Marca

Unidad didáctica 9.

4 h.

La relación laboral: Derecho laboral, fuentes y principios de aplicación. Derechos y deberes laborales. La jornada laboral y la retribución

Contenidos:

- Concepto del derecho del trabajo.
- Concepto de relación laboral.
- Fuentes laborales.
- Principios generales del derecho laboral.

INFORME FINAL

Formación y Orientación Laboral
Alfarería

- Administración Laboral: Jurisdicción laboral.
- Derechos y deberes de los trabajadores y empresarios.
- El grupo profesional y las bases de cotización.

Ejercicios:

- Análisis de los derechos y deberes que genera una relación laboral a través de supuestos prácticos.
- Cálculo de las Bases de Cotización por Contingencias Comunes, Cálculo de las Bases de Cotización por Contingencias Profesionales y de la Base de Cotización por Horas Extraordinarias.

Unidad didáctica 10

3 h.

El contrato de trabajo. Tipos de contratos. El contrato de trabajo. Modificación, suspensión y extinción del contrato de trabajo

Contenidos:

- Concepto y características del contrato de trabajo.
- Forma y duración del contrato.
- El periodo de prueba.
- Tipos de contratación: indefinidos, bonificados, temporales.
- Modificación del contrato de trabajo: funcional, geográfica y sustancial.
- Suspensión del contrato de trabajo: maternidad, paternidad y excedencias.
- Extinción del contrato por voluntad del trabajador.
- Extinción del contrato por voluntad del empresario.
- Tipos de despidos.

Ejercicios:

- Resolución de casos prácticos sobre modificaciones del contrato de trabajo.
- Realización de un cuadro comparativo de las distintas clases de extinción del contrato de trabajo
- Identificación de la clase de extinción del contrato, el procedimiento para llevarlo a cabo y sus efectos.
- Cálculo de finiquitos.
- Análisis de la calificación jurídica de los despidos.

Unidad didáctica 11.

2 h.

La participación de los trabajadores en la empresa. La representación de los trabajadores en la empresa. La negociación y el convenio colectivos.

Contenidos:

- El sindicato y la libertad sindical.
- Órganos de representación de los trabajadores: legal y sindical.
- La negociación colectiva: convenios colectivos.
- Conflictos colectivos: la huelga y el cierre patronal.

Ejercicios:

- Debate sobre el papel de los sindicatos en la empresa y la libertad sindical.
- Realización de un estudio del contenido del convenio colectivo aplicable al sector del ciclo formativo y sus mejoras respecto a la normativa básica.

Unidad didáctica 12.

3 h.

La Seguridad Social

INFORME FINAL

Formación y Orientación Laboral
Alfarería

Contenidos:

- La Seguridad Social: normativa y modalidades.
- Regímenes de la S.S.
- Obligaciones en materia de S.S.: inscripción, altas, bajas
- Requisitos y cuantía de las principales prestaciones: IT, Maternidad, Paternidad
- Otras prestaciones: IP, muerte y jubilación
- La prestación por desempleo: requisitos y cuantía.

Ejercicios:

- Debate sobre la finalidad e importancia de la Seguridad Social
- Identificación de los requisitos para acceder a principales prestaciones de la S.S. y cálculo de su cuantía.

Unidad didáctica 13.

4 h.

El mercado laboral. Técnicas de búsqueda de empleo y planificación de la carrera profesional.

Contenidos:

- El Mercado Laboral: características, patrones y tendencias del mercado laboral internacional. El mercado laboral español
- Fuentes de empleo: organismos que facilitan la inserción laboral
- El curriculum vitae: estructura y elementos básicos.

Ejercicios:

- Entrega 4 del Laboratorio de Proyectos: El curriculum vitae.

Unidad didáctica 14.

2 h.

Prevención de riesgos laborales.

Contenidos:

- El trabajo y la salud.
- El marco jurídico de la prevención de riesgos.
- Conceptos básicos de prevención de riesgos laborales.
- Principios y técnicas de prevención de riesgos laborales.
- Derechos y obligaciones de trabajadores y empresarios.
- Organización de recursos para la prevención
- La participación de los trabajadores.

Ejercicios:

- **Ejercicio coordinado 2:** Prevención de Riesgos Laborales en el Taller.

Unidad didáctica 15.

2 h.

Actuación en caso de accidente y primeros auxilios.

Contenidos:

- Actuación en caso de accidente.
- Principios básicos de actuación: PAS.
- Clasificación de heridos según su gravedad: triage.

INFORME FINAL

Formación y Orientación Laboral
Alfarería

- Técnicas de primeros auxilios en función de las lesiones: heridas, quemaduras, hemorragias y fracturas.

Ejercicios:

- Aplicación de los principios básicos en un supuesto práctico e identificación de los heridos según el método triage.
- Análisis de las lesiones más frecuentes producidas a causa de accidentes de trabajo y las técnicas aplicables.

2. COORDINACIONES

Nombre de la coordinación	Módulos que participan
Gestión de Precios: Presupuestos	<ul style="list-style-type: none">• FOL• TALLER DE ALFARERÍA 2• OBRA FINAL
Prevención de Riesgos Laborales en el Taller	<ul style="list-style-type: none">• FOL• TALLER DE ALFARERÍA 2
EI CV	<ul style="list-style-type: none">• FOL• INGLÉS TÉCNICO

3. ACTIVIDADES EXTRAESCOLARES Y COMPLEMENTARIAS.

No se han realizado actividades extraescolares y complementarias.

El próximo curso sería interesante organizar algunas charlas y ponencias para los estudiantes de la asignatura, para lo cual se sugieren los siguientes contactos:

1. "Taller de propiedad intelectual e industrias culturales"- Organización: FreeMuse. Contacto: Alberto González Pulido. E: alberto_pulido88@hotmail.com. T: +34 608302960
2. Ponencia "La gestión de una tienda de artesanía". Impartido por la tienda COCOOL. E: hola@cocolmadrid.es. Tel: +34 919 196 770
3. Taller: Primeros Auxilios

4. EVALUACIÓN DEL DESARROLLO GENERAL DEL CURSO.

4.1. Resultados académicos obtenidos en la evaluación tras la convocatoria primera ordinaria

APROBADOS	SUSPENSOS	RENUNCIAS A MATRÍCULA	CONVALIDACIONES / EX	RENUNCIAS A CALIFICACIÓN
Nº	Nº	Nº	Nº	Nº
4	2	3	6	0
Nº DE MATRÍCULAS: 15				

4.2. Alumnos en particular: interés, actitud, problemas y conflictos.

El grupo tiene buen nivel. Los alumnos han asistido con bastante regularidad y han manifestado interés y buena actitud a la hora de realizar las actividades. Han participado en los debates con entusiasmo y espíritu crítico.

4.3. Grado de cumplimiento de la programación.

Se han impartido todos los contenidos de la programación y se ha cumplido de manera aproximada la secuenciación de los mismos.

En lo referente a la secuenciación de los contenidos:

- ❖ De acuerdo con el debate realizado con posterioridad a la realización del ejercicio coordinado de “**Prevención de Riesgos Laborales en el Taller**”, se propuso realizar dicho ejercicio a principio de curso en lugar de al final con objeto de concienciar a los estudiantes desde el principio. Ello supondría alterar la secuenciación de los contenidos planteada hasta el momento, pues el tema de Prevención de Riesgos Laborales ha sido el número 14, esto es, el penúltimo.

4.4. Metodología, materiales y recursos didácticos empleados y propuestas de mejora

Metodología empleada:

- **Uso de las TIC:** utilización de las tecnologías digitales para obtener información y analizar la credibilidad y calidad de las fuentes de dicha información.
- **Trabajo individual.**
- **Entrega en Teams de las prácticas a realizar.**
- **Learning by doing (Aprender haciendo):** metodología de enseñanza basada en la práctica y la realización de actividades que permitan aplicar los contenidos estudiantiles en un contexto real

RECURSOS DIDÁCTICOS EMPLEADOS	METODOLOGÍA
Recurso 1. Análisis estratégico: la idea y análisis del entorno empresarial. Análisis PEST y análisis DAFO.	<ul style="list-style-type: none"> ❖ Trabajo escrito individual o en grupo. ❖ Uso de las TIC's: bibliografía y materiales de apoyo, y entrega en el Teams.
Recurso 2. Selección y justificación de la forma jurídica de la empresa.	<ul style="list-style-type: none"> ❖ Trabajo escrito individual o en grupo. ❖ Uso de las TIC's: bibliografía y materiales de apoyo, y entrega en el Teams.
Recurso 3. Plan de marketing. Se trata de realizar un análisis de la competencia y elaborar un posicionamiento de marca.	<ul style="list-style-type: none"> ❖ Trabajo escrito individual o en grupo. ❖ Uso de las TIC's: bibliografía y materiales de apoyo, y entrega en el Teams.
Recurso 4. Elaboración de un CV (Ejercicio Coordinado 1)	<ul style="list-style-type: none"> ❖ Trabajo escrito individual o en grupo. ❖ Uso de las TIC's: bibliografía y materiales de apoyo, y entrega en el Teams.

INFORME FINAL

Formación y Orientación Laboral
Alfarería

Recurso 5. Presupuesto (Ejercicio Coordinado 2)	<ul style="list-style-type: none">❖ Trabajo escrito individual. Entrega en el aula virtual.❖ Uso de las TIC's: bibliografía y materiales de apoyo, y entrega en el Teams.
Recurso 6. Evaluación de Riesgos Laborales en el Taller. (Ejercicio de coordinación 3)	<ul style="list-style-type: none">❖ Clase invertida.❖ Trabajo en grupo (resolución del cuestionario y debate)❖ Learning by doing (Aprender haciendo)❖ Uso de las TIC's: bibliografía y materiales de apoyo en el Teams.

Incluimos las siguientes propuestas de mejora de la programación de cara al curso 2023/24, que pasan por incluir:

- ❖ **La participación en la Newsletter del centro como algo obligatorio para los estudiantes del módulo de FOL.** La Newsletter, además de ser beneficiosa para el centro, es beneficiosa para los alumnos como herramienta de conocimiento del tejido cultural y empresarial de su sector.
- ❖ **Un ejercicio de Mapeo de Empresas del sector:** Utilizando la aplicación My Maps, los estudiantes mapearán las empresas dedicadas a la cerámica, preferiblemente artística y artesanal. Sería interesante partir de las empresas que tienen Convenio con la Escuela y poder ir ampliando.
- ❖ **Sustituir la realización de un CV por la realización de un portfolio:** el portfolio incluiría todos los elementos básicos de un CV, pero añadiría un componente visual y estético mucho más adaptado a la realidad de un profesional que desea integrarse en el tejido de las industrias culturales y creativas.

4.5. Adecuación de los horarios y de los grupos.

La agrupación de las horas es correcta: las clases de una hora son dinámicas y los estudiantes se mantienen más despiertos y atentos.

La experiencia de juntar a los dos ciclos de grado medio ha funcionado bien: los alumnos tienen buena relación entre ellos y han colaborado y participado conjuntamente.

4.6. Evaluación de la práctica docente.

Tras la distribución de un cuestionario de Google Forms, al que NO han respondido todos los alumnos, obtenemos las siguientes conclusiones:

Conclusiones Evaluación Práctica docente

INFORME FINAL

Formación y Orientación Laboral
Alfarería

<p>¿Cómo de interesante esperabas que te resultara la asignatura antes de cursarla? (Valora de 0-5 donde 0=nada interesante y 5=muy interesante) 13 respuestas</p>	<p>El 38,4% de los estudiantes esperaban que la asignatura les resultase nada, poco u algo interesante antes de cursarla, frente al 61,6% que esperaban que les resultase “medio interesante”, “bastante interesante” o “muy interesante”.</p>
<p>¿Cómo de interesante te ha resultado finalmente? (Valora de 0-5 donde 0=nada interesante y 5=muy interesante) 13 respuestas</p>	<p>Tras haberla cursado, podemos decir que la asignatura ha superado las expectativas; frente a las expectativas positivas iniciales del 61,6%, finalmente el 100% la valoran positivamente-</p>
<p>Indica de 0 a 5 tu grado de acuerdo o desacuerdo con las siguientes afirmaciones (Siendo 0 = totalmente en desacuerdo y 5= totalmente de acuerdo) La profesora informa de manera clara sobre...</p>	<p>Los alumnos se muestran mayoritariamente de acuerdo con la claridad a la hora de informar sobre objetivos, sistema de evaluación y actividades a realizar, siendo la evaluación ligeramente más baja en este último caso.</p>
<p>Indica tu grado de acuerdo o desacuerdo (Siendo 0=totalmente en desacuerdo y = totalmente de acuerdo).</p> <p>La profesora...</p>	<p>La mayoría de los estudiantes se muestran totalmente de acuerdo con las siguientes afirmaciones.</p>

INFORME FINAL

Formación y Orientación Laboral
Alfarería

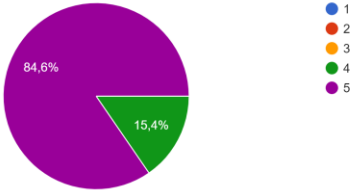
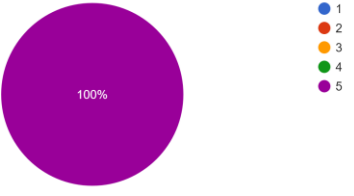
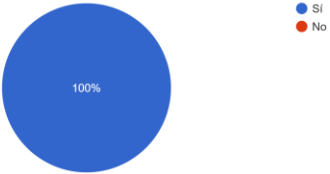
<p>La profesora despierta mi interés por la asignatura (Valora de 0-5 siendo 0 = totalmente en desacuerdo y 5= totalmente de acuerdo) 13 respuestas</p>  <table border="1"><thead><tr><th>Valor</th><th>Porcentaje</th></tr></thead><tbody><tr><td>4</td><td>15,4%</td></tr><tr><td>5</td><td>84,6%</td></tr></tbody></table>	Valor	Porcentaje	4	15,4%	5	84,6%	<p>Los estudiantes se muestran “muy de acuerdo” y “totalmente de acuerdo” con la afirmación de que “La profesora despierta el interés por el módulo”.</p>
Valor	Porcentaje						
4	15,4%						
5	84,6%						
<p>La labor docente de esta profesora me ayuda a adquirir conocimientos y competencias (Valora de 0-5 siendo 0 = totalmente en desacuerdo y 5= totalmente de acuerdo) 13 respuestas</p>  <table border="1"><thead><tr><th>Valor</th><th>Porcentaje</th></tr></thead><tbody><tr><td>5</td><td>100%</td></tr></tbody></table>	Valor	Porcentaje	5	100%	<p>El 100% de los estudiantes encuestados se muestra de totalmente de acuerdo con que “La labor docente de esta profesora me ayuda a adquirir conocimientos y competencias.”</p>		
Valor	Porcentaje						
5	100%						
<p>En general estoy satisfecho/a con la profesora y la asignatura 11 respuestas</p>  <table border="1"><thead><tr><th>Respuesta</th><th>Porcentaje</th></tr></thead><tbody><tr><td>Si</td><td>100%</td></tr><tr><td>No</td><td>0%</td></tr></tbody></table>	Respuesta	Porcentaje	Si	100%	No	0%	<p>El 100% de los encuestados están satisfechos con la profesora y el módulo de FOL</p>
Respuesta	Porcentaje						
Si	100%						
No	0%						
<p>ALGUNOS COMENTARIOS ANÓNIMOS DE LOS ALUMNOS:</p> <ul style="list-style-type: none">❖ <i>“Aymara ha sido una excelente docente en esta materia, nos ha ayudado en todo lo que ha podido incluso a deshoras. La asignatura la conoce a la perfección y así nos lo ha hecho saber en sus clases.”</i>❖ <i>“Ha sido una clase muy amena e interesante dada la materia que se imparte, que puede ser más costosa de entender y todo gracias en su mayoría a la profesora que la ha impartido, que se ha implicado en todo momento y esforzado para que así fuera, gracias Aymara”</i>❖ <i>“Eres de las mejores profes que he tenido nunca y estoy súper agradecida”</i>❖ <i>“Destacar la implicación de la profesora con la materia y el alumno.”</i>❖ <i>“Creo que es un contenido temático demasiado exigente y complejo para el perfil de estudiante y para el tipo de grado que es.”</i>❖ <i>“Lo que más me ha servido, es organizar mi empresa, pensar en los distintos aspectos, económicos, competencia, marketing. Muchas gracias”</i>❖ <i>“Muchas gracias por haber hecho tan amenas las clases”</i>❖ <i>“De no saber apenas nada de estos temas, he acabado aprendiendo y sabiendo un montón. Gracias Aymara.”</i>							

Madrid, 5 de junio de 2023

Aymara de la Torre Calvo

INFORME FINAL

Alfarería I

Ciclo de Grado Medio

Curso: ALF1 2022-2023

Profesor/a: Belén Martín

Seguimiento de Programación

Unidades didácticas tratadas.
Contenidos teóricos y Ejercicios realizados.
Temporalidad.
Documentación Gráfica.
Coordinaciones.
Actividades extraescolares / complementarias.
Evaluación del desarrollo general del curso.
Observaciones.

UNIDADES DIDÁCTICAS

Unidad didáctica U.D.1

MATERIALES, MAQUINARIAS Y SEGURIDAD EN EL TALLER 12

Contenidos:

- Conocer maquinarias del taller para un uso posterior.
- Conocer las normas de seguridad de cada Maquinaria
- Exposición y características de cada una de las herramientas del taller.
- Manipulación de las arcillas sin mezclar.
- Distinguir las herramientas según su función.
- Habitarse a mantener limpias las maquinarias y herramientas y en perfecto estado de uso.
- Interioriza las rutinas para el mantenimiento de las normas de higiene.
- Conoce los Epis, equipos de protección individual
- Manipulación de la maquinaria de forma segura.
- Correcto uso de los espacios respetando las normas de seguridad e higiene

Ejercicios:

- Clase teórica con exposición sobre seguridad.
- Documentación sobre seguridad laboral. Específica sobre la familia de la cerámica. Clase práctica sobre el uso y limpieza de las materias primas.
- Clase teórica con exposición de la organización del taller.
- Muestra de herramientas básicas necesarias para el correcto desarrollo de la actividad.
- Demostración del uso correcto de las maquinarias y su limpieza y mantenimiento.

Documentación gráfica:



INFORME FINAL
TALLER ALFARERÍA I
ALFARERÍA

<p><i>Ejemplo de maquinaria</i></p> 	<p><i>Sala de Hornos</i></p> 
<p><i>Herramientas para el torno</i></p>	<p><i>Paletinas para esmaltar</i></p>
	
<p><i>USO MASCARILLA Y GUANTES</i></p>	<p><i>SALIDA DE HORNOS Y ETIQUETADO DE PRODUCTOS</i></p>

Unidad didáctica 2. 20h.

LAS PASTAS: CONSERVACIÓN, RECICLAJE Y AMASADOS.

Contenidos:

- Diferenciación de pastas y sus cualidades
- -Interiorización de los conceptos de merma y plasticidad
- -Control de humedad de las piezas y las arcillas.
- -Amasado correcto evitando vientos
- -Disfrute de la investigación cerámica sobre pastas.

Ejercicios:

- Clases teórica/práctica sobre conceptos y procedimientos relacionados con pastas y amasados.
- Reciclado de pasta y conservación de las mismas.

Documentación gráfica:

	
<p><i>Materias primas</i></p>	<p><i>Amasado del barro</i></p>

INFORME FINAL
TALLER ALFARERÍA I
ALFARERÍA

	
<p><i>Amasadora electrica</i></p>	<p><i>Pastas para reciclar</i></p>

Unidad didáctica 3. 90 h.
CENTRADO AL TORNO. EL CILINDRO.

Contenidos:

- Centrado del barro
- Amasado de la arcilla.
- Pastas apropiadas para el torneado y su estado óptimo de humedad.
- Iniciar al alumno en la apertura de pellas centradas
- Levantar las paredes de la pella con nuevas llaves manuales.
- Mantener la pieza centrada durante el proceso y paredes homogéneas.
- Usar de forma correcta la llave para cerrar las bocas de las piezas y perder el miedo a ésta.
- Disposición a la hora de iniciarse en el torno y la no frustración debido a su dificultad.
- Mantenimiento de la limpieza del torno y de las zonas comunes
- Repasar los cilindros realizando un tacón.

Ejercicios:

- Explicación y demostración sobre el centrado
- Puesta en práctica de lo hablado y visto. Apoyo individual durante el proceso.
- Reto al final de la unidad: "500 gr de barro para una pella". Resultados en cuaderno de taller.
- Demostración al gran grupo de la forma de abrir una pella
- Apoyo en apertura de forma individualizada
- Realización de cilindros de distintos diámetros y búsqueda de aumento de altura según ritmos individuales. Posterior apertura para ver paredes.
- Realización de tres cilindros y su posterior repasado.
- Reciclado diario del barro acumulado.
- Aumento de barro de forma personal respetando el ritmo individual.

Documentación gráfica:

	
<p><i>Centrado en el torno</i></p>	<p><i>Aprendiendo a abrir</i></p>
	
<p><i>Subiendo el barro</i></p>	<p><i>repasado</i></p>

INFORME FINAL
TALLER ALFARERÍA I
ALFARERÍA



Trabajando con distintos tamaños



Apuntes de cuaderno



Unidad didáctica 4. 90 h.

ELABORACIÓN DE FORMAS SENCILLAS: EL BOL Y EL JARRO.

Contenidos:

- Conoce e interioriza diferentes formas de trabajo para una misma forma.
- Uso del compa de alfarero
- Conformación de piezas con formas sencillas
- Aprender a realizar curvas en torno
- El bol al torno y sus nuevas llaves
- Trabajar en el torno desde pella realizando diferentes formas.
- Disfrutar del proceso de bocetado de piezas.
- Compartir ideas y apoyar a los compañeros.

Ejercicios:

- Realización de tres piezas iguales o en sintonía de una forma elegida con curvas previo acuerdo con el profesor y bocetadas en el cuaderno de taller
- Realización de seis piezas pequeñas desde pella iguales previo boceto y acuerdo.
- Realización de bol sobre diferentes soportes en el torno.

INFORME FINAL
TALLER ALFARERÍA I
ALFARERÍA
Documentación gráfica:



Aprendiendo a hacer curvas



Detalle de los corte para ver grosores



Cortando la boca



Repasado con la chapa



SERIE 3



SERIE 3



Ejercicio tres jarrones "SERIE3"



Seriación_tazas



Cuencos sobre pella



Tazas y asas

INFORME FINAL
TALLER ALFARERÍA I
ALFARERÍA

Unidad didáctica 5. 60 h.

MODELOS TRADICIONALES AL TORNO. CONSTRUCCIÓN Y USO DE APLIQUES

Contenidos:

- Conceptos relacionados con la historia de la cerámica y su traslado al taller.
- Destreza en el torno con nuevas formas y de mayor tamaño.
- Manejo y aplicación de decoraciones clásicas.
- Disfrute y valoración de las piezas tradicionales
- Fuente de inspiración en la historia de la cerámica

Ejercicios:

- Visita al museo Arqueológico.
- Demostración de la construcción de apliques y accesorios al torno.
- Investigación de formas y apliques.
- Realización de pieza con aplique previo bocetos y acuerdos con la profesora.

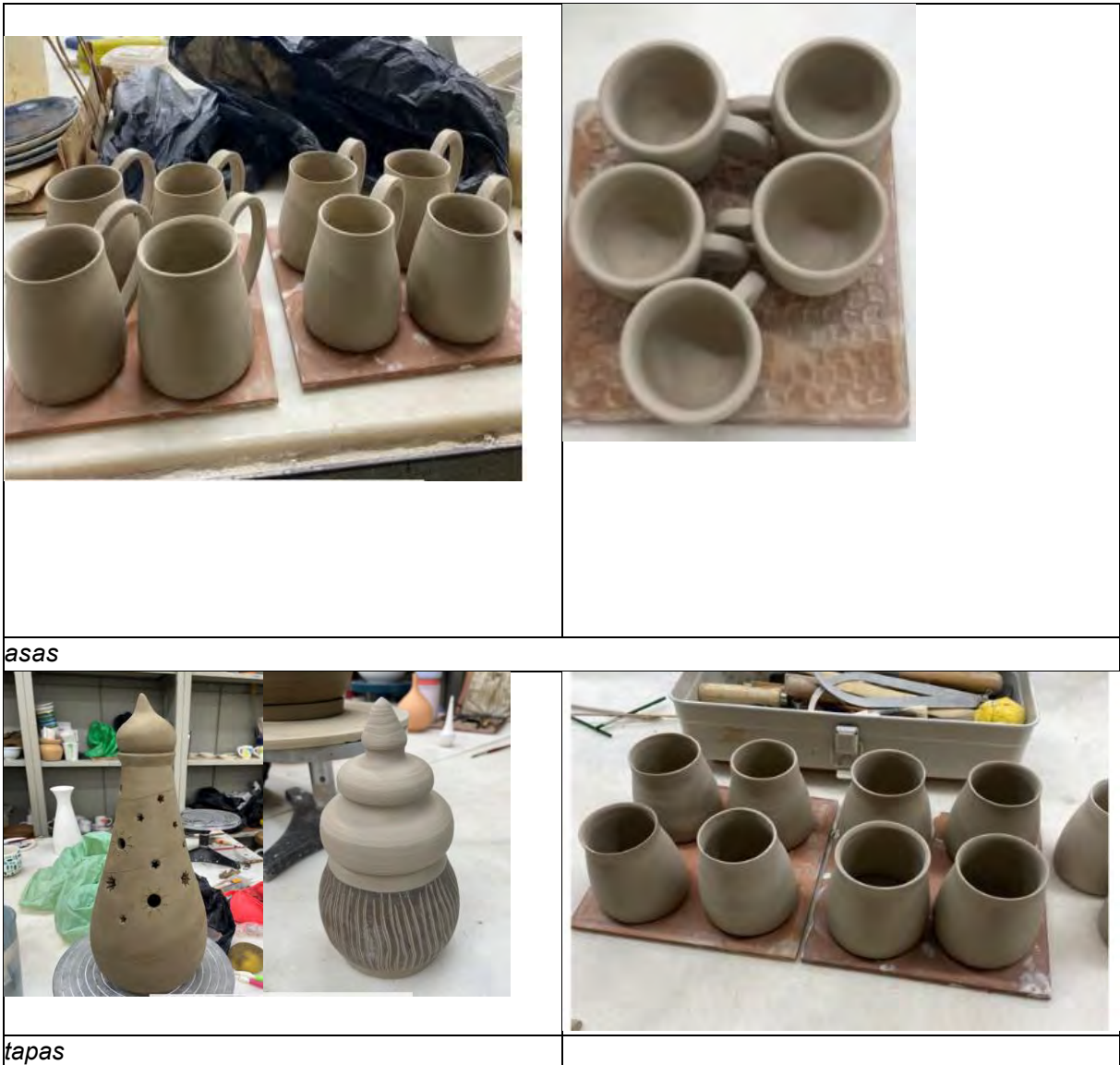

INFORME FINAL
TALLER ALFARERÍA I
ALFARERÍA

	
<p><i>Reinterpretando modelos tradicionales</i></p>	<p>Unión de apliques</p>
	
<p><i>Tradición y modernidad</i></p>	
	

Unidad didáctica 6. 48 h.

ACABADOS Y DECORACIÓN I: SOBRE EL BARRO CRUDO. Los Engobes

Contenidos:

- Interiorización de conceptos como esgrafiado, perforado, relieve, estampación.
- Desarrollo de nuevas técnicas de decoración de superficie sobre arcilla cruda.
- Mantenimiento de herramientas y espacios de forma autónoma.
- Aplicación correcta de los engobes
- Practica en la aplicación de engobes para ganar técnica.
- Preparación de engobe según técnica decorativa.
- Conceptos relacionados con los engobes: bruñido, esgrafiado, reserva, etc.
- Integración las distintas técnicas decorativas en los soportes.
- Inclusión del dibujo propio como decoración.
- Disfrute del propio aprendizaje y de la parte decorativa de la cerámica

Ejercicios

- Explicación y demostración de técnicas decorativas sobre barro crudo.
- Realización de decoración sobre piezas realizadas en unidades anteriores y conservadas en estado óptimo de humedad.
- Explicación de técnicas y términos decorativas. Teoría y demostración.
- Decoración de las piezas realizadas en las unidades anteriores.
- Realización de cada técnica en, al menos, una pieza.

Documentación gráfica:

	
<p>PRUEBAS DE COLOR ENGOBES</p>	<p>ANOTACIONES EN CUADERNOS</p>
	
<p>Engobe y silicato de sodio</p>	<p>Apertura del engobe desde dentro</p>
	
<p>Piezas en crudo</p>	<p>Piezas esmaltadas</p>

INFORME FINAL
TALLER ALFARERÍA I
ALFARERÍA



Piezas en bizcocho



Técnica esgrafiado

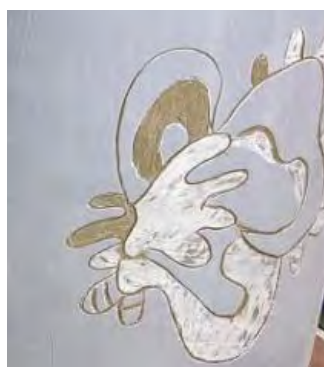

Detalle transparencia

Unidad didáctica 7. 60 h.

ACABADOS Y TÉCNICAS DE DECORACIÓN II: SOBRE BARRO COCIDO. PIGMENTOS, ÓXIDOS Y ESMALTES.

Contenidos:

- Estudio de diferentes tipos de esmaltes según sus características: opaco, brillo, etc....
- Aplicación de esmaltes de forma correcta.
- Limpieza de las piezas antes del esmalte.
- Limpieza de las piezas después del esmaltado.
- Cuidado del medio ambiente.
- Cumplimiento de las normas de seguridad e higiene.
- Disfrute de la parte del acabado de las piezas.

Ejercicios:

- Case teórica sobre óxidos y pigmentos y su aplicación.
- Se decoran piezas realizadas en anteriores unidades didácticas.
- Se esmaltan las piezas realizadas y cocidas en las anteriores unidades didácticas.
- Explicación teórica/práctica de los esmaltes de baja temperatura y las formas de esmaltar.
- Esmaltado en pequeños grupos para apoyo más individualizado.

Documentación gráfica:



JARRONES ESMALTADOS

INFORME FINAL
TALLER ALFARERÍA I
ALFARERÍA



Pruebas de color



Serie TRES esmaltados a partir de las pruebas de color realizadas en el taller



INFORME FINAL
TALLER ALFARERÍA I
ALFARERÍA



Decoración bajo cubierta

INFORME FINAL
TALLER ALFARERÍA I
ALFARERÍA

Unidad didáctica 8 20 h.

CARGA, CURVAS DE COCCIÓN DE BAJA TEMPERATURA Y MANTENIMIENTO.

Contenidos:

Principios teóricos del horno eléctrico.

Gráficos de cocción.

Control de cada una de las cocciones mediante el gráfico correspondiente.

Análisis de los resultados de la cocción

Valoración de las cocciones.

Disfrute de todo el proceso relacionado con el horno.

Ejercicios:

Clases teórico/prácticas sobre hornos, mantenimiento y curvas de cocción.

Carga de hornos y uso de material de estiba.

Mantenimiento de material de estiba mediante su protección antes de la cocción.

Realización de curvas de cocción

Documentación gráfica:



Carga de Hornos

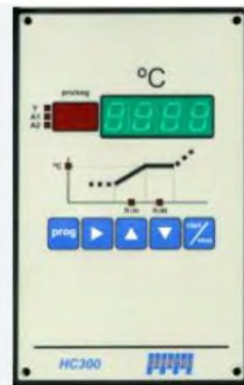

Manejo programador



Cuidado resistencias y caña pirométrica



Curvas cocción baja de alumnos

Unidad didáctica 9. 12 h.

CALIDAD DE LAS PIEZAS: CONTROL Y RESOLUCIÓN DE PROBLEMAS.

Contenidos:

Conceptos como calidad y resultados óptimos teniendo en cuenta los bocetos y condiciones previas

Realización de controles durante todo el proceso.

Mantenimiento de los diseños originales, logrando piezas acordes a lo previsto.

INFORME FINAL
TALLER ALFARERÍA I
ALFARERÍA





Reconocer errores y subsanarlos
Colaboración en proyectos comunes o no.

Ejercicios:

Analizamos las piezas durante el proceso con ánimo de realizar un seguimiento que nos permita corregir errores que se estén sucediendo

Observamos las piezas acabadas en busca de posibles correcciones con la finalidad de buscar Posibles errores de ejecución.

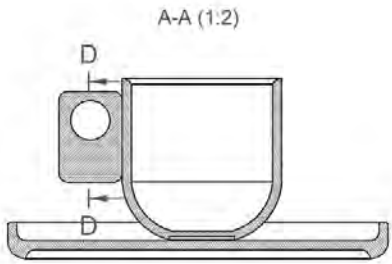
Comparamos la pieza resultante con las ideas y diseños originales para saber si hemos conseguido lo que queríamos

	
<p>Reparación de piezas: vinagre si o no</p>	<p>Búsqueda de calidad</p>
	
<p>Comparamos la pieza resultante con las ideas y diseños originales para saber si hemos conseguido lo que queríamos</p>	

COORDINACIONES

TÍTULO DE LA COORDINACIÓN: Cilindro Análogo

MÓDULOS/ CICLO y profesores que participan:

- TALLER DE ALFARERÍA I: Martín Belén
- DIBUJO ARTÍSTICO ALF1,; Julia Vallespín

TÍTULO DE LA COORDINACIÓN: TAZA_el buen café

MÓDULOS/ CICLO y profesores que participan:

- TALLER ALF1,; Martín Belén
- DIBUJO ARTÍSTICO ALF1,; Julia Vallespín
- DIBUJO TÉCNICO ALF1, : Julia Sara

ACTIVIDADES EXTRAESCOLARES Y COMPLEMENTARIAS.

Se han realizado varias actividades complementarias:

- Visita a la exposición matadero: "Tutankamon"
- Visita a la escuela de la Moncloa _ diferentes exposiciones
- Participación en las III Jornadas de "Mujeres y Cerámica" de la Escuela.
- Realización de dos talleres de cerámica en el Museo Arqueológico Nacional.

EVALUACIÓN DEL DESARROLLO GENERAL DEL CURSO.

El curso se ha desarrollado con sin dificultad.

El grupo de alumno ha participado de forma optima en todas las actividades propuestas. Los ejercicios de clase se han cumplido todos y se ha incorporado una actividad no prevista donde los alumnos han desarrollado tutoriales cerámicos para Instagram.

A partir de enero los alumnos empezaron a retrasarse a la hora de la entrada y se vio afectado el ritmo de clase. Se avisó al tutor del grupo y se habló en las reuniones de coordinación. Esta dinámica siguió hasta final de curso.

Una coordinación prevista no se ha podido realizar por falta de tiempo, pero se han dado todos los contenidos de la programación incorporando otro ejercicio.

También surgieron quejas por las conferencias que afectaron muchas en horario de taller. Es muy difícil que el alumno comprenda que estas conferencias forman parte de su formación y no las veas como "perdida de tiempo de taller".

Aun así ha sido un grupo muy trabajador que ha obtenido muy buenos resultados.